



NO 19

5. Oktober 1943

43. Aargang

DEN OMBYGGEDE P-MASKINE

Ved F. Spøer.

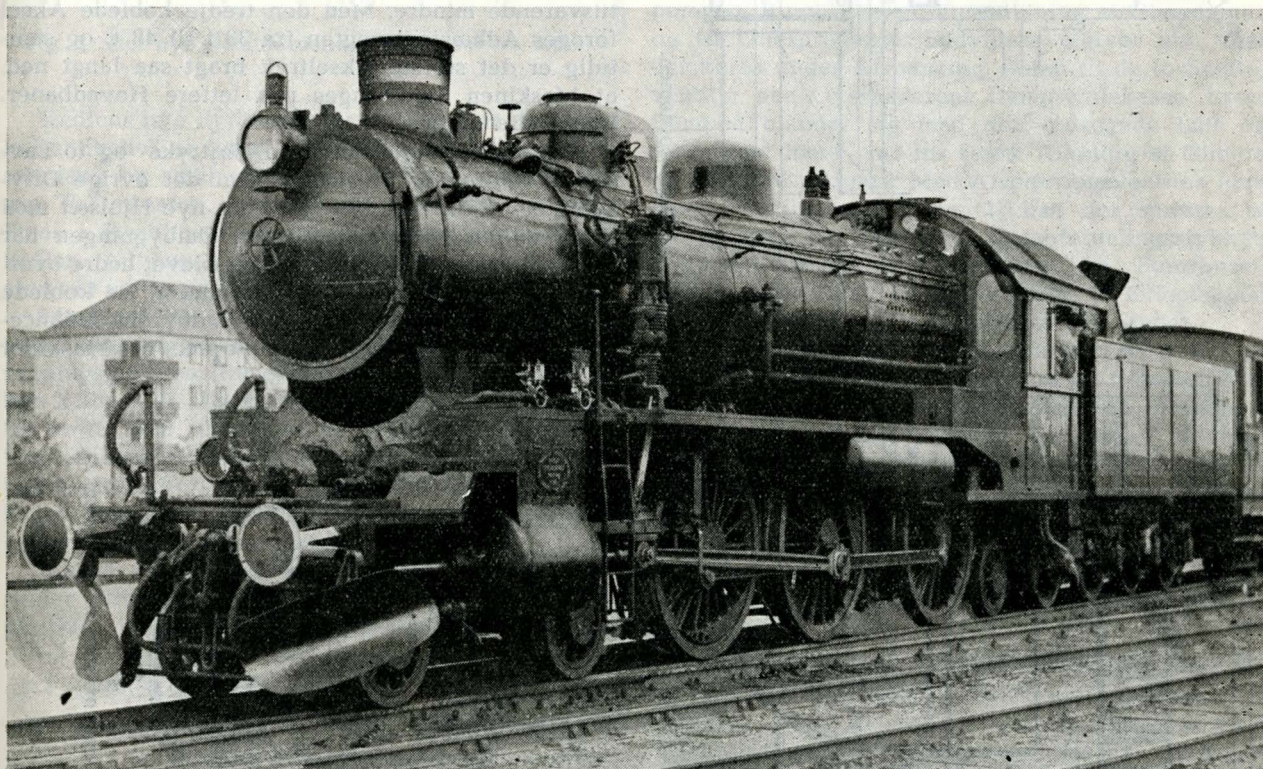

Det af Statsbanerne ombyggede Lokomotiv Pr 904.

P-Maskinen, der for snart 40 Aar siden er konstrueret af Statsbanernes Maskinafdeling, vakte berettiget Opsigt paa den Tid, da den første Serie, bygget i 1907 i Hannover, sattes ind i Driften. Maskinen er som bekendt 2-koblet, har store Drivhjul og stort Akseltryk paa de drivende Hjul. Den er saaledes en udpræget Hurtigtogsmaskine for svære Hovedbaner. Akselanordningen er 2 B 1.

I 1937 købte Statsbanerne af de svenske Statsbaner elleve Hurtigtogslokomotiver med Akselanordningen 2 C 1 og mindre Drivhjul end P-Ma-

skinens. Eftersom disse Lokomotiver blev ombygget og forbedret, blev de sat i Drift med nyt Litra E. Med E-Maskinerne fik Statsbanerne en Lokomotivtype, der er kraftigere end P-Maskinen og som har vist sig at være saa velegnet til at fremføre saavel svære Hurtigtog som svære Godstog paa Hovedbaner her i Landet, at man har ladet bygge og har i Bestilling et Antal danske E-Maskiner med flere tekniske Forbedringer.

Efterhaanden som disse indsættes i Driften, vil P-Maskinerne være delvis overflødige til de Tog,

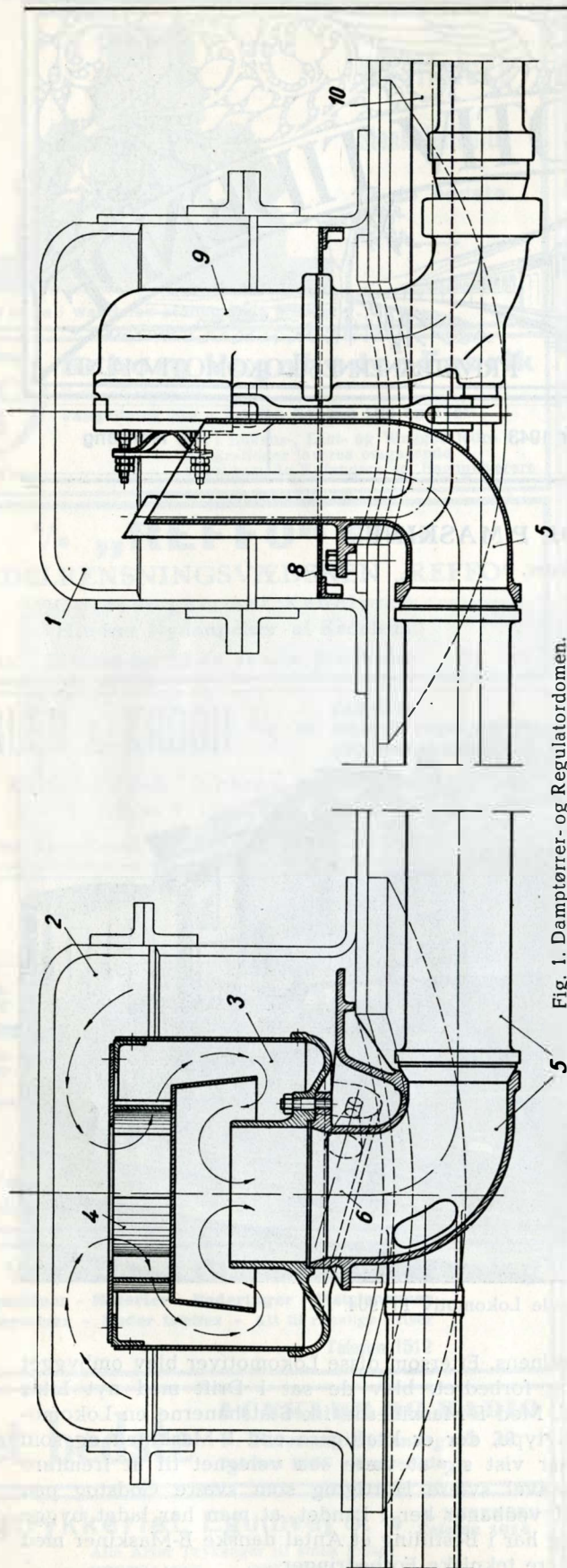

Fig. 1. Damptrørrer- og Regulatorordomen.

de hidtil har fremført, og skal saa erstatte mindre kraftige Maskiner paa andre Baner. Men da P-Maskinens Akseltryk er for stort til, at den uden videre kan overføres til lettere Hovedbaner, hvor der efter Trafikkens Udvikling tiltrænges en kraftigere Maskintype end den, man hidtil har benyttet paa disse Baner, var en Ombygning nødvendig.

Statsbanerne har derfor i Forbindelse med en nødvendig Fornyelse af Fyrkassen paa Loko P 904 forsøgsvis ombygget Maskinen saaledes, at den har faaet tre koblede Aksler med mindre Hjul i Stedet for de to koblede Aksler med større Hjul. Maskinen har derved faaet en tidssvarende Hjulnordning og Hjulstørrelse, som giver den bedre Igangsætnings- og Accelerationsevne og gør den bedre egnet til at fremføre saavel Godstog som Person- og Hurtigtog. Ombygningen har, hvad Trækkekraften angaar, givet Loko 904 R-Maskinens Karakter, saa den kan bruges i Flæng med R-Maskinen.

Hjulnordningen er saaledes forandret fra 2 B 1 til 2 C 1. De koblede Hjul er S-Hjul, d. v. s., at Diameteren er 1730 mm. Løbehjuldiameteren er holdt tilsvarende mindre. Med den tredje koblede Aksel forøges Adhæsionsvægten fra 33 t til 48 t, og samtidig er det største Akseltryk bragt saa langt ned, at Maskinen kan bruges paa lettere Hovedbaner. Dens Litra er Pr.

Cylinderarrangementet (to Højtryks- og to Lavtrykscyindre) og Styringen samt det øvrige Drivværk er uforandret, fra regnet det nye Hjulsæt med tilhørende Kobbeltænger, men Ombygningen har medført, at det indre Drivværk er blevet bedre overskueligt og lettere tilgængeligt udefra. De koblede Hjul og den bageste Løber er indbyrdes balanceforbundne. Som noget ganske nyt paa vore Maskiner

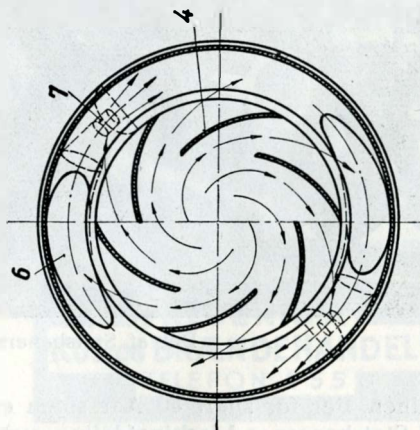

Fig. 1 a. Damptrørreren set fra oven.

kan nævnes, at den sædvanlige Bladfjeder over Akselkasserne paa den bageste Løbeaksel er bortfaldet og erstattet med en Evolutfjeder. Stativet for Styringsskruen har sin Plads paa Rundkedlens højre Side. I Førerhuset tjener den kun som Visérskruer og angiver Fyldningsgraden paa en Skala.

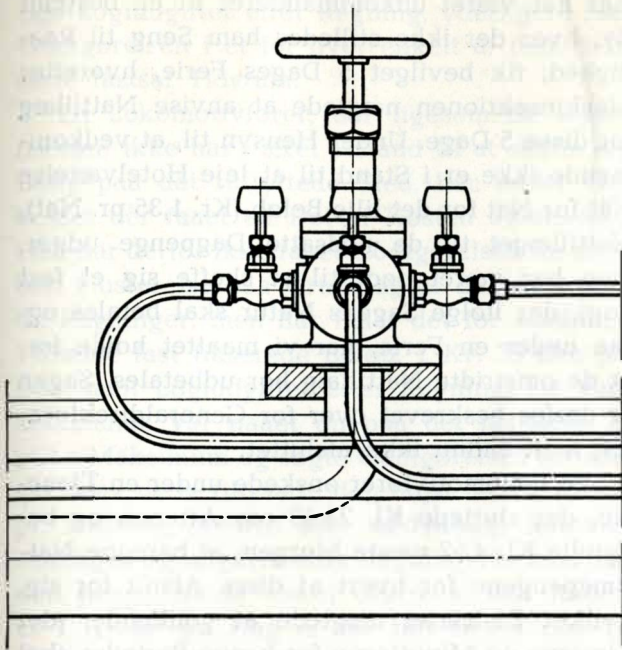

Fig. 2. Det nye Dampfordelingsstykke set fra Siden.

Kedlens nye Fyrkasse, der er tilbygget den gamle Rundkedel, er for at skaffe Plads til det nye Hjulset lang og smal og af samme Form og Størrelse som R-Fyrkassen, hvorved der er blevet rummelig Plads i Førerhuset og paa Fodpladen langs Rundkedlen. Adgangen fra Førerhuset til nævnte Fodplade er ad en smal Fodplade paa Førerhusets Sider

Maskinen er udrustet med to Friedmann-Injectorer, som begge er anbragt i venstre Side. Igangsætningsglideren (Receiverhanen, som den almindeligt kaldes) er flyttet, saa den nemt kan betjenes fra højre Side. Ligeledes er Trykluftmanometrene, Vakuummeteret, Glidetrykmanometeret og et ekstra Kedelmanometer anbragt let synlig fra højre Side. Noget helt nyt er, at de paa Skottet anbragte Sæder kan indstilles til en passende Højde.

Kedlen er i Lighed med de nyeste H- og E-Maskiner udrustet med en Damptrørrer, i hvilken Vandpartikler i Dampen paa Vejen fra Kedlen til Re-

gulatoren tvinges til at berøre Damptrørrerens Flader og derved udskilles fra Dampen.

Som det fremgaar af Fig. 1, er Damptrørreren anbragt i en særlig Dom 2, Damptrørrerdomen. Naar der bruges Damp i Cylindrene, strømmer Dampen, som Pilene viser, fra oven ned i Damptrørreren og paavirkes dér af de krumme Skovlblade 4 (se tillige Fig 1 a); derved faar Dampen en omdrejende Bevægelse, hvorved Vandpartiklerne, der jo er tungere end Dampen, slynges ud paa Damptrørrerens indvendige Flader. Derfra løber det udskilte Vand ned i Sumpen 6 og videre til Kedlen gennem Hullet 7. Den tørrede Damp gaar saa gennem Røret 5 til Regulatordomen 1 og gennem Regulatoren 9 (den gamle Gliderregulator) til Dampcylindrene. Regulatordomen er forneden lukket af en Plade 8.

Paa Rundkedlen er der mellem Regulatordomen og Skorstenen anbragt et nyt Dampfordelingsstykke, der supplerer Dampfordelingsstykket inde i Førerhuset. Det nye Dampfordelingsstykke faar Tørdamp fra Regulatordomen gennem Røret 10 og afgiver, som Fig. 2 og 2 a viser, Damp til Trykluftpumpen, Ringblæseren, Forvarmning af Oliepumpen og til Oliesprederne. Endvidere afgiver det, naar der køres under Afspærring, Damp til de to Snøfteventiler paa Overhederens Dampsamlekatte, hvori Dampen blander sig med den indsugede Luft og forvarmer denne, saa for stærk Afkøling af Glidere og Cylindre undgaas. Med Afspærringsventilen (den store Ventilspindel i Fig. 2) kan der spærres af for Dampen fra Kedlen til Dampfordelingsstykket. Luftpumpedampventilen betjenes fra Førerhuset, medens Ventilerne til Forvarmning af Oliepumpen og til Oliesprederne maa betjenes paa Stedet.

Ventilen til Fremmedopblæsning, d. v. s. til Opblæsning af Kedlen med Damp fra en fremmed Maskine, er med en Rørledning tilsluttet Maskinens egen Varmeledning, hvorved der under Kedlens Opfyring kan faas Damp til Ringblæseren ved at samle Varmeledningen med den tilsvarende paa en varm Maskine og aabne Fremmedopblæsningsventilen. Ad den Vej faas der gennem det nye Dampfordelingsstykke Damp til at blæse Kedlen op og til at prøve Trykluftpumpen m. m., naar Kedlen er kold.

Af nedenstaaende fremgaar Maskinens Data før og efter Ombygningen:

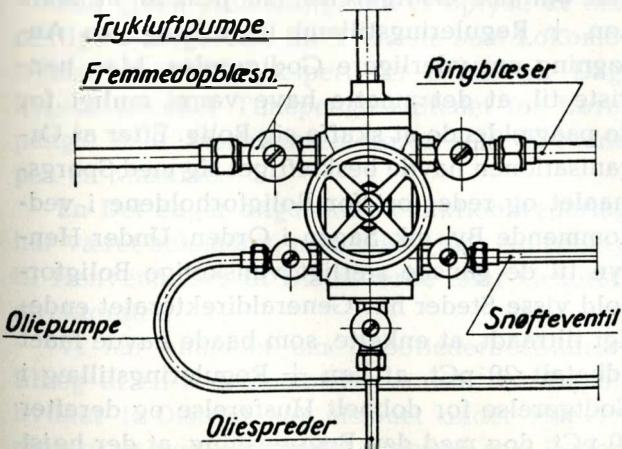

Fig. 2 a. Det nye Dampfordelingsstykke set fra oven.

	Litra P 904	Litra Pr 904
Drivhjulsdiameter	1984 mm	1730 mm
Cylinderdiameter, Højtryk . . .	340 mm	340 mm
Cylinderdiameter, Lavtryk . . .	570 mm	570 mm
Slaglængde	600 mm	600 mm
Maskinens Vægt, tjenstfærdig	68,4 t	77,6 t
Tenderens Vægt, tjenstfærdig	50,4 t	52,4 t
Vandbeholdning	22 m ³	23 m ³
Kulbeholdning	5 t	6 t
Total længde	18,5 m	19,5 m

Maskinens Ombygning er projekteret og konstrueret af Statsbanernes Maskinafdeling og udført af Centralværkstedet i København.

Paa Prøveturene med den ombyggede Maskine indfrie de fuldt ud de stillede Forventninger.

HOVEDBESTYRELSESMØDE

den 15. og 16. September 1943.

Alle til Stede.

Formanden bød velkommen. Mødet skulde egentlig have været afholdt tidligere, men Begivenhederne i de sidste Augustdage nødvendiggjorde en Forskydning.

Som allerede omtalt i Lokomotivtidende er der ingen Forandring sket i Forholdet mellem Statsbanernes Administration og Organisationen, og vi nærer alle det Ønske, at det i Varetagelsen af Medlemmernes Interesser ogsaa under de nye Forhold maa lykkes at føre Organisationsarbejdet igennem.

Punkt 1. Forhandlingsprotokollen.

Protokollen over Mødet den 24.—25. Maj d. A. oplæstes. Godkendtes uden Debat.

Punkt 2. Formandens Beretning.

Generaldirektoratet og Distrikterne samt de Organisationer, med hvem vi udveksler Fagblade til Hovedbestyrelsens Medlemmer er underrettet om den nye Hovedbestyrelses Sammensætning og Medlemmernes Adresse. Endvidere er en ny Fortegnelse over Afdelingernes Tillidsmænd tilstillet alle Afdelinger; 1 Eksp. til Afdelingsformanden og 1 til Afdelingskassereren.

Nogle Medlemmer og Enker har faaet Vejledning med Hensyn til, hvilken Pension de kan tilkomme.

En Sag angaaende Beregning af Emolumenter ved Eksaminanters Tjeneste i Forbindelse med Lokomotivfører-Køreprøven er behandlet i Skrivelse til Generaldirektoratet, hvor vi har gjort gældende, at der bør ydes Godtgørelse som for Tjenesterejse.

En Lokomotivfører, som havde været udstationeret til en Natrangering, og som paa det fremmede Depot havde 2 Timers tjenestefrit Ophold om Aftenen før Rangertjenesten og et tilsvarende Ophold om Morgen mellem Rangertjenesten og Hjemrejsen, har krævet Nattillæg, hvilket Maskinsektionen har afslaaet. Under Hensyn til at der ikke under hele Fraværelsen fra Hjemstedet har været et Tidsrum paa 4 Timer, hvor vedkommende kunde gaa til Sengs („overnatte“), har vi maatte meddele, at der ikke er Grundlag for Kravet om Nattillæg.

En Mand, som gennem mere end et halvt

Aar har været udkommanderet til en bestemt By, hvor der ikke stilledes ham Seng til Raadighed, fik bevilget 5 Dages Ferie, hvorefter Maskinsektionen nægtede at anvise Nattillæg for disse 5 Dage. Under Hensyn til, at vedkommende ikke er i Stand til at leje Hotelværelse Nat for Nat for det lille Beløb (Kr. 1,35 pr. Nat), Nattillæget til de nedsatte Dagpenge udgør, men har været nødt til at skaffe sig et fast Logi, der ifølge Sagens Natur skal betales ogsaa under en Ferie, har vi maattet holde for, at de omstridte Nattillæg bør udbetales. Sagen er derfor beskrevet over for Generaldirektoratet, men endnu ikke afsluttet.

En Lokomotivfører ønskede under en Tjeneste, der sluttede Kl. 23,43 om Aftenen og begyndte Kl. 4,52 næste Morgen, at beregne Nattimepengene for hvert af disse Afsnit for sig, hvilket Distriktet nægtede at godkende, idet Timerne og Minutterne for begge Perioder skal sammenlægges og Godtgørelsen beregnes derefter. Da Distriktets Afgørelse er i Overensstemmelse med de herom gældende Regler, har vi maattet meddele, at der ikke er videre at foretage i den Anledning.

Nogle Sager vedrørende Godtgørelse for dobbelt Husførelse er behandlet med tilfredsstillende Resultat. I et Tilfælde blev en forflyttet Lokomotivfører tilbageholdt i 2½ Maa ned paa det hidtidige Depot, og da han i dette Tidsrum kom op paa det for Godtgørelsen for dobbelt Husførelse normalt foreskrevne Maksimum, nægtede Distriktet at udbetale ham yderligere. Efter at Sagen gennem Organisationen havde været forelagt Generaldirektoratet, gik den dog i Orden. To Lokomotivførere, som havde opbrugt, hvad der normalt er Maksimum for den omtalte Godtgørelse (20 pCt. af et Aars Løn + Reguleringstillæg) fik Afslag paa Ansøgning om yderligere Godtgørelse. Man henviste til, at det maatte have været muligt for de paagældende at skaffe sig Bolig. Efter at Organisationen havde beskæftiget sig med Spørgsmaalet og redegjort for Boligforholdene i vedkommende By, gik Sagen i Orden. Under Hensyn til de ganske særligt vanskelige Boligforhold visse Steder har Generaldirektoratet endeligt tiltraadt, at enkelte, som baade havde faaet udbetalt 20 pCt. af Løn + Reguleringstillæg i Godtgørelse for dobbelt Husførelse og derefter 10 pCt. dog med den Begrænsning, at der højst udbetaltes 1 Kr. 75 Øre pr. Kostdag samt rime-

lige Logiudgifter efter Regning, yderligere faar Godtgørelsen i et for hver enkelt af dem nærmere fastsat Tidsrum.

En Lokomotivfører, der ligesom de foranævnte ikke har været i Stand til at skaffe sig Bolig paa det tilflyttede Sted, har under Opholdet dør faaet en Del af Kosten hjemmefra. Han har derfor ikke faaet Godtgørelsen for dobbelt Husførelse paa Grundlag af dokumenterede Regninger, men har faaet det for saadanne Tilfælde fast fikserede Beløb, 1 Kr. 75 Øre pr. Dag samt Logiudgifter efter Regning. Da vedkommende var naaet op paa det fastsatte 20 pCt.s Maksimum og søgte Godtgørelsen forlænget, blev dette tiltraadt, dog højst med 1 Krone pr. Kostdag, hvortil som sædvanligt kommer rimelige Logiudgifter efter Regning. Hermed har den paagældende været utilfreds; han finder, at 1 Krone pr. Dag er for lidt til en rimelig Dækning af Merudgiften ved at leve paa to Steder. Under Hensyn til, at de Kolleger, som dokumenterer Kostudgifterne, ofte maa betale 3,50 à 4,00 Kr. pr. Dag og saaledes, naar de 20 pCt. er opbrugt, selv maa betale 1,75 à 2,25 pr. Kostdag, har Generaldirektoratet hævdet, at der maa ske en tilsvarende Nedsættelse i Godtgørelsen for dem, som delvis faar Kosten hjemmefra. Det har derfor ikke været muligt at opnaa yderligere i bemeldte Sag.

Nogle Udstationeringssager er behandlet. En af disse drejende sig om Beregning af Timepenge i Stedet for Kørepenge i Forsinkelsestilfælde under Udkommando er beskrevet over for Distriktet.

Der er paany rettet Henstilling til 2. Distrikt om at søge Anvisning af Udkommandoregninger fremmet. Distriktet har givet Tilsagn herom.

Paa given Anledning har vi oplyst, at den særlige Godtgørelse for Tjeneste som Lokomotivinstruktør (Olieekspert) er 3 Kr. pr. Dag, hvortil kommer Timepenge i Stedet for Kørepenge, naar Instruktøren kører som 3. Mand paa en Maskine.

En Del Sager angaaende Funktionsvederlag har været behandlet, men ikke givet Anledning til Henvendelser til Distrikterne eller Generaldirektoratet.

Vi har anmodet om Depotlederbestillingstillæg til en 5. Lokomotivfører ved Av. Depot, hvilket 1. Distrikt har afslaaet under Henvi-
ning til, at vedkommendes Tjeneste som Depotleder kun er af midlertidig Karakter.

Paa Forespørgsel har vi oplyst, at en Enke i de 3 Maaneder, i hvilke der udbetales Efterløn, kan faa Familiefripen inden for det den afdøde sædvanligt tilkommende aarlige Antal.

Overensstemmende med Kongressens Beslutning er der tilskrevet Generaldirektoratet angaaende Omplacering i Anciennitetsrækken af 10 fra Motorførerstillingen udgaaede Lokomotivførere, som er forfremmet til denne Stilling i Tiden efter 1. Juli 1941, men inden Kongressen i Aar.

En Lokomotivfører, der har været Motorfører og nu søger Forflyttelse til det Depot, hvor han i sin Tid var Lokomotivfyrbøder, har anmodet om at faa sin Forflyttelsesansøgning tillagt 4 Maaneders Anciennitet i Lighed med, hvad Kolleger i samme Situation fik i Efteraaret 1942. Naar han ikke den Gang ønskede at komme i Betragtning, var det fordi hans Ansøgning da var i Bero. Det har ikke været muligt at imødekomme vedkommendes Ønske, idet det, da Sagen behandledes, udtrykkeligt var fremhævet, at der ikke kunde tages Hensyn til Henvendelser, som fremkom efter en bestemt angivet Dato.

Af de behandlede Spørgsmaal angaaende anciennitetsmæssige Forhold er der Grund til at nævne, at det har vist sig nødvendigt at gentage det tidligere meddelte om, at en Mand, der har faaet en Ansøgning om Forflyttelse imødekommet, men faar Forflyttelsen annulleret, endnu inden den er blevet effektiv, saaledes at han slet ikke har forladt det hidtidige Depot, ikke af den Grund mister Turvalgsrettheder, men beholder hvad han i saa Henseende har erhvervet.

Over for Lokomotivfyrbøderafdelingen ved et Depot, hvor der anvendtes Lokomotivfyrbødere ikke blot til Ranging, men ogsaa til Lokomotivførertjeneste paa Strækningen, har vi gjort opmærksom paa, at Hovedbestyrelsen i Maj f. A. har udtalt, at uanset den sædvanlige Regel om, at alle inden for Reserven anses for lige gamle og derfor paa lige Fod bør dele forefaldende Afløsninger, er det, naar det drejer sig om Lokomotivfyrbødere til Lokomotivfører-Strækningstjeneste, de ældste, der skal tages til den paagældende Tjeneste.

En Afdeling har beklaget sig over, at dens Medlemmer, naar de sættes til Afløsninger for syge eller permitterede i en Rangertur, ikke faar Lov til at følge Turens Dage i Række efter

den fraværendes Plads, men flyttes rundt i Turen, saa der i Virkeligheden paalægges dem mere Tjeneste end efter den faste Kørselsfordeling. Vi har i den Anledning udtalt, at det er en fast og meget gammel Regel, at en Afløser, der sættes ind i en Tur, skal følge denne, indtil den fraværende vender tilbage eller til der — f. Eks. ved Maanedsaflysninger — sker normal Udveksling af Afløseren. Hvis en Afdeling mener, at dette ikke overholdes, maa der for at kunne rette Henvendelse til Distriktet gives specificerede Oplysninger.

I Sagen angaaende en rimelig Spisepause til Personalet paa Rangermaskinerne har Generaldirektoratet udtalt, at Distrikterne er anmodet om at tilrettelægge Rangerarbejdet saaledes, at Lokomotivføreren kan holde Spisepause sammen med Rangerholdet.

Ved et Depot er Rangerturen tilrettelagt med et saa højt Tjenestetimetal, at det for at holde den inden for det tilladte maanedlige Maksimum er nødvendigt at give nogle „Ekstra-Hviledage“, der bliver givet, naar man har Personale til Disposition. Vi har maattet meddele vedkommende Maskinsektion, at en saadan Fremgangsmaade ikke kan anses for tilfældelig. Turene skal være saaledes opstillet, at Personalet kan se, hvornaar de har Tjeneste, og hvornaar de er fri. Sagen er endnu ikke afsluttet.

Der har desuden været behandlet Sager vedrørende Kørselsfordelings- eller Tjenestetidsforhold for Køge, Næstved, Fredericia, Thisted, Aarhus og Viborg.

I 2. Distrikt ønskede man for at kunne give Lokomotivpersonalet i hvert Fald nogle faa Dages Ferie i Sommertiden, at Personalet frivilligt og mod Betaling gav Afkald paa enkelte af deres Fridage. Under Hensyn til Tjenestens Strenghed kunde Org. ikke give sin Tilslutning til Personalets Salg af Fridage, men maatte holde for, at Tjeneste udover Kørselsfordelingen principielt altid bør erstattes med tilsvarende Fritid. Sagen har i øvrigt været udførligt omtalt i D. L. T.

En Sag, hvor en Lokomotivmester har beordret en Lokomotivfører til at rangere alene Mand med en Togmaskine, er beskrevet over for Distriktet.

Generaldirektoratet har resolveret, at i de Tilfælde, hvor der udbetales kontant Godtgørelse for Slid paa privat Tøj som Følge af Man-

gel paa Arbejdstøj, skal Brugsterminen, naar det atter bliver muligt at udlevere Arbejdstøj, beregnes paa Grundlag af den faktiske Udleveringsdag. Heroverfor har Organisationen gjort Indsigelse, idet den kontante Godtgørelse jo kun ydes for hele Maaneder. Gdt. har derefter tiltraadt, at Brugsterminen i de omhandlede Tilfælde regnes fra den Dato, hvor Udbetaling af den kontante Godtgørelse ophører.

Vi har i nogen Tid beskæftiget os med en Sag vedrørende Udlevering af Uldvest til en Mand, der efter den forlængede Termin skulde have en saadan pr. 1. April 1942, men endnu ikke havde faaet den, da han den 1. April 1943 blev Lokomotivfører. Org. har indtaget det Standpunkt, at da det er bevisligt, at der er udleveret Uldveste i Efteraaret 1942, burde vedkommende Lokomotivfyrbøder være kommet i Betragtning dengang, og at der derfor ikke er Grundlag for at nægte ham den nævnte Uniformsgenstand. Sagen er endnu ikke afsluttet.

7 ældre Auditørsager, i hvilke Organisationen har udpeget Bisidder, er afsluttet i det forløbne Kvartal. Siden Kongressen er der desuden udpeget Bisidder i yderligere 5 saadanne Sager, hvoraf dog de 3 nu er afsluttet.

Ved Velfærdsforhandlingerne i Distrikterne opnaaedes der bevilget ialt 8 450 Kr. til Velfærdsforanstaltninger i Hi, Næ, Ac, Vj, Ab, Bb og Hr. Sagen har ved Optrækning af Forhandlingsprotokollerne været udførligt omtalt i D. L. T. Desuden gav Generaldirektoratet Tilsagn om 1000 Kr. til Installering af W. C. ved Odense Depot. Derimod har en Anmodning om W. C. i Opholdsbygningen i Thisted ikke kunnet imødekommes. Materialemangel er Aarsagen hertil.

Paa Grundlag af Besværinger fra forskellige Afdelinger har vi henstillet til Generaldirektoratet, at der enten anbringes Døre eller Forhæng mellem Vaskerummene og de der anbragte Brusebade, hvilket herefter er tiltraadt.

Vi har endvidere tilskrevet Generaldirektoratet i Anledning af, at de i H. t. Aftalen om Vaskerum og Brusebade ved Depoterne indrettede Vaskerum ikke udstyres med Fliser efter den herom gældende Aftale. Sagen er endnu ikke afsluttet.

Fra Aarhus har der været klaget over, at der endnu ikke var begyndt paa Brusebadet i det gamle Vaskerum, uanset at der forlængst er givet Tilsagn om at bringe Sagen i Orden.

Efter fornyet Henvendelse til Generaldirektoratet blev Arbejdet kort efter paabegyndt.

Under Hensyn til, at der i Fa. til Stadighed maa staa 10—15—20 Maskiner i det Frie, har vi henstillet Remisen der udvidet. Generaldirektoratet meddeler, at en Udvidelse for Tiden er ugørlig paa Grund af Materialeangel. Derimod vil Org.s Ønske om en Rensegrav mere end hidtil blive imødekommet, og en af de eksisterende Rensegrave vil blive forlænget.

Det Personale, som under deres Tjeneste kommer til Randers, har klaget over, at der ofte ikke er varmt Vand i Lokomotivpersonalets Vaskerum og Brusebade. Distriktet, over for hvem vi har rejst Sagen, meddeler, at Rd. Depot hævder, at det kun er i ganske enkelte Tilfælde, der ikke har været Maskine til den fornødne Opvarmning af Vaske- og Badevand. Remisepersonalet er instrueret om at holde Vandet godt varmt.

Opholdsbygningen ved Fa. Depot er efterhaanden blevet meget for lille, saa det fremmede Personale ofte maa vente paa at faa anvist et Værelse til Afbenyttelse under Opholdet ved Depotet. Forholdene har været besigtiget sammen med Distriktet, der har givet Tilsagn om at søge opført en ny Opholdsbygning som Supplement til den hidtidige.

Der er gentagende rykket for at faa begyndt paa den ny Opholdsbygning i Kolding, og der er Udsigt til, at dette nu endelig vil ske nogle Dage efter nærværende Hovedbestyrelsesmødes Afholdelse.

I Padborg har man paa Grund af de daarlige Boligforhold paabegyndt Opførelse af en til Lokomotivpersonalets Afbenyttelse beregnet Barak indeholdende ialt 14 Værelser.

Vi har henstillet til Generaldirektoratet, at der i Gedser, hvor 7 Lokomotivmænd i Øjeblikket er uden Bolig, opføres eller købes en Lejebolig for Lokomotivpersonalet.

Generaldirektoratet meddeler, at 3 Maskiner i hvert Distrikt (1 P, 1 R og 1 S i 1. Dc. samt 2 R og 1 H i 2. Dc.) vil faa trykluftdrevne Vinduesviskere i højre Side af Førerhuset. Desuden er der efter Org.s Henstilling konstrueret et indstilleligt Sæde til Anbringelse i venstre Side af Lyntogenes Førerrum, hvor Lyntogsassistenterne ikke hidtil har haft nogen Siddemulighed. Saavel om dette Sæde som om Vinduesviskerne skal Organisationen fremkomme med en Udtalelse.

Vi har henstillet, at H- og R-Maskinerne faar Fodskammel i venstre Side af Førerhuset i Lighed med, hvad der allerede er paa højre Side, og at P-Maskinerne forsynes med saadanne Fodskamler i begge Sider af Førerpladsen. Et os tidligere givet Tilsagn om Fodskammel i venstre Side paa de nye E-Maskiner er bragt i Erindring.

I Anledning af Afskedigelse eller Forflyttelse har vi indstillet nye Kørelærere paa Gb. og i Esbjerg.

Da der i 2. Dc. er forekommet Tilfælde, hvor Lokomotivfyrbødere endnu ikke $\frac{1}{2}$ Aar efter deres Lokomotivfører-Indøvelseskørsel har været indkaldt til Lokomotivførerprøven, har vi henstillet, at Indøvelseskørsel, Prøvekørsel og teoretisk Overhøring foregaar nogenlunde i Fortsættelse af hinanden. Distriktet har erklæret sig indforstaaet hermed.

I Anledning af, at en Stationsforstander under sit Ophold paa Stationspladsen har udstedt ureglementerede Fribaneordrer med mangelfulde Oplysninger, har vi henstillet til Generaldirektoratet at foranledige de foreskrevne Sikkerhedsbestemmelser paa dette Omraade overholdt.

Overensstemmende med Kongressens Beslutning og de paa Hovedbestyrelsens sidste Møde givne Direktiver har der været foretaget Urafstemning angaaende Indmeldelse i D. s. F. Sagen har været udførligt omtalt i Bladet, ligesom der er udsendt Cirkulærer til Afdelingerne. Som bekendt var Resultatet — beklageligvis — negativt.

Lokomotivfører J. H. Pedersen, Fa., har skænket Feriehjemmet sin Andel paa 120 Kr. Desuden har Lokomotivfører J. A. Nielsen, Fh., skænket 60 Kr. af sin Feriehjemsandel til Hjemmet; den anden Halvdel har han skænket til Oprettelse af et Fanefond i Fh.

Fra og med 1. Juli er Prisen paa Fremstillingen af D. L. T. yderligere forhøjet, saa den nu er 40 pCt. over Grundprisen.

„Hjælpekorpsset Kalvebod Bastion“ har faaet det sædvanlige Tilskud, 25 Kr., til Støtte i Arbejdet mod Tuberkulosen. Det samme Beløb er som sædvanlig bevilget „Gabriel Jensens Ferieudflugter“ for københavnske Skolebørn, som ellers ikke kommer paa Landet i Sommerferien.

Vi har været indbudt til Deltagelse i Værksted- og Remisearbejdernes Fællesorganisa-

tions Delegeretmøde. Formanden var mødt som vor Repræsentant.

Udover disse særligt omtalte Sager er der som sædvanligt behandlet et ikke lille Antal andre af mere personlig eller lokal Art.

Formandens Beretning *godkendtes*.

Punkt 3. Beretning fra de staaende Udvalg.

Centralorganisation I har afholdt Styrelsesmøde, hvor det vedtoges at træde i Forbindelse med de øvrige Centralorganisationer for at undersøge Muligheden af en fælles Henvendelse angaaende Lønforbedring f. Eks. i Form af et ensartet Tillæg til samtlige Tjenestemænd. Begivenhederne den 29. August har dog bevirket, at denne Sag endnu ikke har kunnet fremmes. Ogsaa Spørgsmaalet om Risikotillæg blev behandlet, men udsat indtil den foranstaaende Sag er afklaret.

Med Dansk Smede- og Maskinarbejder Forbund er afholdt et Møde til Drøftelse af Aspirantforhold og Spørgsmaalet om Overtidsbetaling samt Betaling for mistede Fridage til kørende Haandværkere. Generaldirektoratet har hævdet, at der til disse sidste burde udbetales samme Godtgørelse som til Lokomotivfyrbødere, hvad D. S. og M. F. ikke har været tilfreds med. Ved en senere Forhandling med Generaldirektoratet er det lykkedes at opnaa en Ordning, saa Værksteds- og Remisehaandværkeres Overtid eller mistede Fridage, der ikke kan erstattes med Frihed, godtgøres med deres for Køretjenesten gældende normale Timebetaling og saaledes, at der for en mistet Fridag ydes Betaling for 8 Timer. D. S. og M. F. har tilsendt Centralorganisationen en Anmodning om Støtte til Forbedring af de lave Aspirantlønnings. C. O. I har derefter paa et Styrelsesmøde vedtaget inden for Lønningskommissionen at rejse Krav om, at der for de nævnte Lønnings Vedkommende snarest foretages den Forandring, at der udbetales fuldt Regulerings-tillæg og fuldt Stedtillæg, saa det kun er selve Grundlønnen, der er en vis Procent mindre end Lønnen for den paagældende Tjenestemandstilling.

Forholdene har gjort det nødvendigt at forhøje Kaffeprisen og Smørrebrødsprisen med 2 Øre i Marketenderierne i Centralværkstedet og Remiserne i København.

Repræsentantskabsmøder har været afholdt baade i Uheldsforsikringsforeningen og i Vejle-

kassen. Det førstnævnte Sted blev Soph. Jensen genvalgt til Medlem af Styrelsen.

Der har været indkaldt ti Møde i Stockholm i Nordisk Jernbanemands Union. De nødvendige Ud- og Indrejsetilladelser var i Orden, men under Hensyn til Forholdenes Udvikling de sidste Dage i August ansaa vore Repræsentanter, Formanden og Sekretæren, det for rigtigst at forblive her i Landet.

Toges til Efterretning.

Punkt 4. Beretning fra Hovedkassereren.

Der fremlagdes en Regnskabsoversigt pr. 30. Juni 1943. Balancen var Kr. 611 524,94, hvilket i Forhold til Stillingen pr. 31. Marts er en Tilbagegang paa Kr. 8712,43.

Det kritiske Revisionsudvalg, som havde gennemgaaet alle Regnskabsbilag, havde intet mod disse at indvende.

Godkendtes.

Punkt 5. Behandling af foreliggende Sager.

I Frederikshavn har der gennem nogen Tid været Uoverensstemmelse mellem Afdelingerne angaaende Afløsningsforholdene. De Lokomotivfyrbødere, der benyttes til Lokomotivfører-afløsninger, har ment, at de maatte kunne faa nogen Anpart i Udstationeringer til Rangertjeneste. Hovedbestyrelsen godkendte en Svarskrivelse indeholdende forskellige Retningslinier.

Generaldirektoratet har i de Tilfælde, hvor en inddragen Fridag ikke kan erstattes med Fritid inden for samme Kalendermaaned, ønsket midlertidigt at bemyndige Distrikterne til at udbetale kontant Godtgørelse ved næste Maa-neds Begyndelse. Hovedbestyrelsen var principielt enig i, at Tjeneste paa Fridage i videst muligt Omfang bør erstattes med tilsvarende Fritid. Da Spørgsmaalet imidlertid er fælles for de 3 Jernbaneorganisationer, vil det blive behandlet paa et Møde mellem disse.

Helgoland Motorførerafdeling henstiller, at Hovedbestyrelsen foranlediger indført fuld Bundanciennitet inden for Motorførerne. Under Hensyn til, at et tilsvarende Forslag var fremsat paa sidste Kongres og der blev forkastet med overvældende Majoritet samt til, at Lokomotivførerforfremmelserne jo sker efter Bundanciennitet, mente Hovedbestyrelsen ikke nu at kunne arbejde for det paagældende Ønskes Realisering.

Generaldirektoratet meddeler, at der i Elektroturen er blevet indlagt nogle Tjenester i Holte med Rangering og Tilrigning (ikke Af- og Tilkobling), naar de elektriske Tog skal forstærkes eller formindskes dér. Hovedbestyrelsen fandt intet at indvende mod den paagældende Tjeneste.

„Den lille Forening T. B.“ anmoder om Støtte i sin Virksomhed med Understøttelse til tuberkuløse Patienter. Det sædvanlige Tilskud, 25 Kr., bevilgedes.

„Centralbiblioteket for Tuberkulosepatienter“ anmodede ligeledes om Støtte. 25 Kr. bevilgedes.

En Sag angaaende forskellige Beskyttelsesforanstaltninger paa Maskinerne, under Hensyn til at Toggangen nu skal opretholdes under Luftalarmer, behandledes og henvistes til Drøftelse med de øvrige Jernbaneorganisationer.

Nogle Afdelinger i Jylland har henstillet til Distriktet, at der ved Kørsel under Mørklægningen foretages visse Sikkerheds- og beskyttelsesmæssige Foranstaltninger. Hovedbestyrelsen vedtog at støtte den paagældende Sag.

Punkt 6. Eventuelt.

Intet at forhandle.

VÆR OPMÆRKSOM OVERFOR UVEDKOMMENDE PAASKRIFTER

Ellertryk forbudt.

I den senere Tid er der forekommet nogle Tilfælde, hvor uansvarlige Elementer har forsynet forskellige Genstande indenfor Statsbarnernes Omraade med Paaskrifter af provokerende Indhold, hvilket er sket bl. a. paa Lokomotiver eller Vogne, paa Opslag i Ventesele, ja endog paa Forsendelser. I den Anledning har Generaldirektoratet udsendt en Meddelelse, hvori Opmærksomheden henledes paa, at Paaskrifter af den Art kan medføre betydelige Ubehageligheder for det tjenestegørende Personale, hvorfor det paalægges saavel Lokomotiv- og Togpersonalet som Stationspersonalet at have Opmærksomheden henvendt paa dette Forhold og straks fjerne eventuelle Paaskrifter, hvad enten de maatte være anbragt paa faste Anlæg eller paa rullende Materiel.

Det er endvidere anordnet, at Personer, som

antræffes i Færd med at foretage saadanne Paaskrifter af provokerende Indhold, skal paagribes og overgives til det danske Politi til videre Førfølgelse, hvorhos Meddelelse om hvert enkelt Tilfælde af saadan Paagribelse skal indsendes gennem Distriktet til Generaldirektoratet.

Under Hensyn til de haarde Straffe, som idømmes for Forhold, der kan være fornærmende over for Besættelsesmyndighederne, finder vi Anledning til at bringe Generaldirektoratets omtalte Meddelelse i Erindring og paa det indstændigste tilraade vore Medlemmer straks at fjerne eller foranledige fjernet Paaskrifter af den her omtalte Art, for saa vidt saadanne bemærkes inden for det Omraade, hvor de har deres Beskæftigelse.



D'Herrer Aidelingskassereres Opmærksomhed henledes paa, at Hovedkasserer L. M. Schmidt er fratraadt fra og med 1. Oktober, og at K. Svendsen har overtaget Hovedkassererforretningerne.

Post til Hovedkassen bedes fremtidig sendt under Adresse:

*Dansk Lokomotivmands Forening, Hovedkassereren,
Vestre Boulevard 45, 1., København V.*

Indbetalinger paa Giro sker dog indtil videre som hidtil paa Konto Nr. 24.542 og under Adresse:

*Dansk Lokomotivmands Forenings Hovedkasse,
Svinget 17, København S.*

Lokomotivpersonalets Hjælpfond.

Uddeling af Understøttelse.

I Henhold til Hjælpfondens Vedtægter uddeles i December Maaned d. A. Understøttelser i Portioner paa 50—100 Kr., der kan søges:

1. Af Medlemmer.
2. Af pensionerede Lokomotivmænd.
3. Af Lokomotivmænds Enker.
4. Af forældreløse Børn under 18 Aar efter de under 1, 2 og 3 nævnte.

Ansøgningskemaer udleveres fra 15. Oktober og maa senest den 15. November være tilbagesendt til Lokomotivpersonalets Hjælpfond, Vestre Boulevard 45, 1. København V.

De Ansøgere, hvem Understøttelse bevilges, vil modtage Underretning herom den 15. December.

Repræsentantskabet.

Taksigelser.

Hjertelig Tak for venlig Opmærksomhed ved mit Jubilæum.

Lokomotivfører L. K. Larsen,
Struer.

Hjertelig Tak for venlig Opmærksomhed ved mit Jubilæum.

Anker Pedersen,
Lokomotivfører, Ar.

Opmærksomhed frabedes.

Al Opmærksomhed i Anledning af mit Jubilæum den 27. Oktober d. A. frabedes.

A. H. Hegelund,
Lokomotivfører, Gb.



Toguheld i Ribe.

Som Følge af et fejl Sporskifte kom Tog 2489 den 15. September ind paa Spor 4 i Ribe i Stedet for Spor 2. Da Lokomotivføreren i Mørket opdagede, at han var kommet paa forkert Spor, satte han straks sin Bremse fuldt paa, men naaede ikke at standse, førend der blev tørnet mod nogle paa Sporet henstaaende Vogne, hvorved der skete betydelig materiel Skade. Oprydningsarbejdet var først tilendebragt hen paa Natten.

Efter det hidtil oplyste skyldes Uheldet, at Lampeglasset i en af Sporskiftelygterne var knækket, og at den Mand, som skulde indstille Sporskifterne til den rigtige Togvej, i sin Iver for at faa erstattet det itubrudte Lampeglas glemte at skifte et af Sporskifterne. Heldigvis kom ingen Mennesker noget til.

Togsammenstød ved Hasselager.

Den 18. September om Aftenen kørte et sydfra kommende Godstog op i et forudgaaende Godstog, der havde holdt for Stop foran Hasselager og netop var ved at sætte i Gang. Ved en Fejl var det bageste Tog afsendt for tidligt fra Hørning, og dette Togs Lokomotivpersonale, som saa, at der var Gennemkørsel i Hasselager, gik ud fra, at Signalet gjaldt deres Tog. Der skete kun materiel Skade.

To Jernbaneattentater opklaret.

Natten mellem den 22. og 23. August henholdsvis Natten mellem den 26. og 27. August blev der i Nærheden af Holstebro forøvet 2 Attentater mod Jernbanen, idet der paa Sporet var anbragt nogle svære Genstande, formentlig i den Hensigt at bringe et kommende Tog til Afsporing. Til alt Held lykkedes disse uhyggelige Anslag ikke, og det er nu lykkedes Politiet at faa fat i Gerningsmændene, der har vist sig at være to 17-aarige unge Mennesker, som har tilstaaet baade de to Attentatforsøg og en Række Tyverier.

D. S. B. kræver Erstatning for Afsporing af en Rangermaskine.

Den 26. Juni om Aftenen afsporedes et Rangerlokomotiv paa Havnebanen i Ringkøbing. Foretagne Undersøgelser bragte for Dagen, at 2 unge Mennesker havde givet sig til at skifte Sporskifterne, hvorved et af disse var kommet til at „staa paa halv“, hvilket medførte Afsporingen. Statsbanerne har forlangt en Erstatning paa 1500 Kr. og ved Sagens Behandling for nylig ved Retten i Ringkøbing erkendte de unge Mennesker sig skyldige, men Sagen udsattes for at vedkommende Lokomotivfører kan blive afhørt.

En Reservebetjent dræbt i Remiseporten.

Den 15. September om Eftermiddagen blev en ung Reservepolitibetjent, der gik Vagt i Aarhus Lokomotivremise, dræbt ved Uforsigtighed. En E-Maskine var ved at køre i Hus, men umiddelbart inden den kørte ind gennem Porten, sprang Reservebetjenten op paa Fodtrinet og kom derved i Klemme mellem Maskinen og Murværket. Der blev straks rekvireret Ambulance, men han var død inden Ankomsten til Hospitalet.

Foden kørt af under Rangering.

Natten mellem den 21. og 22. September fik en fra Aabenraa til Herning udstationeret Portør, H. Madsen, Foden kørt af under sin Gerning ved Rangerarbejdet. Madsen havde været inde og koble 2 Vogne sammen, og da han kom ud, traadte han over i Sporet ved Siden af, hvor netop en Rangermaskine kom kørende. Paa Grund af Mørket havde han ikke bemærket Maskinen; Portøren blev paakørt og faldt saa uheldigt, at den ene Fod blev kørt af over Anklen.

I en rekvireret Ambulance blev han straks befordret til Sygehuset.

I Livsfare ved at springe paa Tog i Fart.

Da Tog 940 den 14. September havde sat i Gang i Brønderslev gjorde et ældre Ægtepar, som skulde med Toget, men var kommet for sent, Forsøg paa at springe paa i Farten. Manden kom op paa Vognens Forperron og vilde hjælpe Konen derop ogsaa, men hun gled og faldt ned mellem Perronen og Toget. Umiddelbart efter faldt ogsaa Manden ned paa Perronen. Til alt Held var Ægteparret ikke kommet noget alvorligt til, og efter at Toget var standset, var de i Stand til at fortsætte deres Rejse.

Togføreren havde ikke krænket Stationsmesterfruens Blufærdighed.

Stationsmesteren paa en af Sæbybanens Stationer mente, at en Togfører havde forsøgt Tilnærmelser over for hans Kone. Dette medførte, at Togføreren en Dag kom ud for en saadan Behandling fra Stationsmesterens Side, at han maatte paa Hospitalet, hvorefter der blev rejst Tiltale mod Stationsmesteren for Vold og Legemsbeskadigelse. Som Svar herpaa anlagde Stationsmesteren Sag mod Togføreren, hvem han beskyldte for at have krænket Stationsmesterindens Blufærdighed. Ved Retten blev Togføreren frifundet, medens Stationsmesteren fik en betinget Dom paa 60 Dages Fængsel.

Een Vogn ud af to paa Lollandsbanen.

Det er ikke alene rundt om i Hjemmene, man for Tiden udnytter alt gammelt, f. Eks. ved at faa lavet et Par gode Strømper ud af to Par slidte, ogsaa inden for Jernbanevæsnet er man kommet ind paa en saadan Fremgangsmaade. „Scandia“ har for Lollandsbanen sammenbygget to gamle Vogne til een stor Vogn med 3 Bogier. For at skabe Bevægelighed i Kurverne er Forbindelsen mellem de to Dele af den nye lange Vogn tilvejebragt ved Hjælp af en Harmonika.

Ko afsporer en Motorvogn.

Et af Frederiksværkbanens Motortog kørte den 21. September om Aftenen paa en Ko, der var kommet ind paa Banelegemet. Koen stod sig bedst; den fik kun nogle mindre Skrammer, men Motorvognen blev afsporet, saa de rejsende maatte viderebefordres med et Hjælpetog.

Baneforlægningen i Hjørring fuldt afsluttet.

Med Ibrugtagelsen af en Viadukt over Bispensgade i Hjørring er det store Arbejde med Forlægningen af Stationen helt tilendebragt. De omfattende Arbejder, der har staaet paa i henved 4 Aar, har kostet omtrent 3 Mill. Kroner, hvoraf alene 1 Mill. til den nævnte Viadukt.

To franske Lokomotivfyrbødere hædret efter deres Død.

Fredericia Soc. Dem. meddeler, at under Luftangreb paa et med 2 Maskiner forspændt fransk Tog blev begge Lokomotivførerne dræbt og begge Lokomotivfyrbøderne haardt saaret. Trods svære Kvæstelser fik Lokomotivfyrbøderne dog lukket Regulatoren paa hver sin Maskine og fik Toget bremsset, hvorved en større Ulykke afværgedes. De to Lokomotivfyrbødere var saa haardt medtaget, at de afgik ved Døden, men de er begge senere blevet hædret som Riddere af Æreslegionen.

Finansministeriet sagsøger Sydfynske Baner for Pensionsudgifter.

Under Kørsel mellem Odense og Faaborg i December 1938 kom 2 Overpakmestre saa slemt til Skade i Postvognen, at de efter et længere Sygeleje maatte afskediges. Til Dækning af de i den Anledning opstaaede Udgifter har Finansministeriet paa Postvæsenets Vegne krævet 11 000 Kr. i Erstatning af Sydfynske Jernbaner, men ved Sagens Behandling i Landsretten den 21. September blev Banerne frifundet, idet Kravet var forældet.



Arbejdernes Landsbank,

Hovedkontor:
Panoptikonbygningen, Vesterbrogade 5.

STØT VORE ANNONCØRER

FISKEHUSET • DYBBØLSGADE 27

Telf. Vester 4324

Anna Sturluson

Allid Irlske Varer til rimelige Priser



**Krone-
Smergellærred**



Urmager ved Statsbanerne

L. Beyer Holgersen & Søn

(C. Welstrups Eff.) - Grundlagt 1856

Colbjørnsensgade 17 - København V. - Telf. Vester 2637

Fredericia

Fredericia Mineralvandsfabrik

Citronvand og Apollinaris
Prøv CHAMPANET

Victor H. Petersen,
Falkevej 8. • Telefon 101.

CONDITORI OG BAGERI

Arbejdernes Aktiebageri A/s

Telefon 602

Køb altid Brød fra Arbejdernes Aktiebageri

KØB DANSKE VARER

H. OLSEN HOLMELUND

**KULIMPORT
FREDERICIA**

Telf. 169

Telf. 714

REDAKTION: *Soph. Jensen* og *E. Kuhn*, førstnævnte ansvarhavende. Vestre Boulevard 45, København V. Telefon Central 7708. Udgaar 2 Gange mdl. — Abonnementspris: Kr. 8 aarlig. Tegnes paa alle Postkontorer i Skandinavien.

ANNONCE-EKSPEDITION: Vestre Boulevard 45, København V. Telefon Central 7708 — Kontortid Kl. 10—16. Postkonto 20 541.

FORLANG KAFFE

fra P. M. BRUUN's Kafferlsterl.
(Ved A. M. Petersen.)

C. Knackstredt

Telefon 550

Spec.: Kranse, Buketter,
Planter og Potte-Kultur.
Direkte Salg fra Drivhus.
Ingen Butiksleje, derfor
BILLIGSTE PRISER

ENGELSK BEKLÆDNINGSMAGASIN

Telefon 346 NYBORG Telefon 346

Johannes Iversens
Sadelmager- og Møbelforretning
Nørregade anbefales af D. L. F.



**NYBORG KULIMPORT
& Nyborg Cichorielørreri A/s**

Telefon 15 og 23

Søren Hansen

TLF. 216 • NYBORG
KONVEKTION • KJOLER • LINGERI

LILLE-KONGEGADES KIOSK

Abonnement paa alle Ugeblade
Telegrammer i alle Anledninger

Tell. 454 A. IVERSEN

Strandvejens
Kød- og Paalægsforretn.
J. Jørgensen.

Se mine Varer og hør mine Priser.

Nyborg Læderhandel

v. Th. Hansen,
Nørregade 26.

Alt i udskåret Læder og
Skomagerartikler til
billigste Priser.

DREVSEN & NELLEMANN
Isenkram-, Støbegods-,
Glas-, Porcellain- og Udstyrsforretning.
Telefon Nr. 25. Nyborg. Telefon Nr. 189.

**Johs. Wichmann's
Træskoforretning**
anbefales
d'Hrr. Lokomotivmænd.

Sandermanns Vinstue
anbefales

Østervemb

Nyborg Jernstøberi — Hans L. Larsen & Co.

Aktieselskab

Kakkelovne · Komfurer · Bygningsstøbegods

Telefon 76 og 231 — Støt Byens Industri

LEDIG

Centralcaféen

Godt Madsted — rimelige Priser — god Betjening
Ny Vært. Telf. 183 Holger Mikkelsen, Nyborg

Hansen & Hansen

Elektriske Installatører · Tlf. 366

Lys · Kraft · Radio · Lysekroner og Skærme

STØT VORE ANNONCØRER

H. Bødtcher-Jensen

Nyborg Tlf. 33

Bøger — Papir — Musik

A/s C. F. Schalburg

NYBORG

Grundlagt 7. Juni 1817

A. BASTIANSEN • URMAGER OG GULDSMED

Fest- og Jubilæumsgaver

Vendersgade 9

Telefon 227

Farvebøtten v. Holger Häuser

Danmarksgade 23 - Tlf. 1337 - Fredericia

Tapet, Malervarer, Rullegardiner, Voksdug og Linoleum

DEN FOLKELIGE FORSAMLINGSBYGNING

(lige overfor Landsoldaten)

Store Bal- og Selskabslokaler.

Telefon 85.

VALD. PETERSEN

Telefon 85

Landbomejeriet

Prinsessevej 45 · Telf. 359. Varerne bringes overalt.

KUL KOKS
FREDERICIA
KUL- OG BRÆNDEHANDEL
TELEFON 955

LEDIG

„LA BELLA“

Blomster- og Kranseforretning
anbefales de ærede Medlemmer.

Gothergade 15
Fredericia. Tlf. 598

ved Gartner
Valdemar Rasmussen, Egumvej 20.

Gulvtæpper - Gardiner - Sengeudstyr.
BYENS ENESTE SPECIALFORRETNING

FREDERICIA TÆPPELAGER
Danmarksgade 8. Udstyrsforretning. Telefon 913.