



Nº 17

5. September 1943

43. Aargang

## INDTÆGTSFORSKYDNINGERNE UNDER KRIGEN

I en Omtale af Prisudviklingen kom vi i sidste Nr. af Bladet ind paa de af Statistisk Departement bragte Oplysninger om Indtægtsstigningerne i Skatteaaret 1942/43 sammenlignet med 1941/42, hvilket i Almindelighed svarer til Indtægten i 1941 sammenholdt med 1940. Vi viste, at alle de, som paa en eller anden Maade kan siges at have med Fremstilling eller Frembringelse af Levnedsmidler at gøre, havde forbedret deres Indkomster meget betydeligt i 1941. Men da Prisstigningen jo allerede begyndte i 1940, saaledes at det maatte forudsættes, at der var en Del Indkomststigninger allerede forud for Stigningerne paa 25—75 pCt. i 1941, meldte der sig uvilkaarligt det Spørgsmaal, hvorledes den samlede Indtægtsstigning siden Krigens Udbrud stiller sig.

Arbejderbevægelsens Erhvervsraad har taget dette Spørgsmaal op til nærmere Undersøgelse og udsendt en Publikation, hvis Indhold vi i det væsentligste tillader os at gengive.

„I de seneste Aar er Statens Indflydelse paa og Ansvar for Indkomstfordelingen vokset, fordi Regeringen gennem Løn- og Priskontrol er kommet ind paa at bestemme, hvor meget Folk maa tjene. Denne Udvikling har bevirket, at de forskellige Grupperes Indtægtsforskydninger er blevet et centralt Æmne i den politiske Diskussion om Principperne for Regeringens økonomiske Politik. Imidlertid er den officielle Indtægtsstatistik til Stadighed saa langt bagefter, at Diskussionen ofte føres paa et temmelig spin-kelt Grundlag, og det sker ikke sjældent, at de stridende Parter fremsætter absolut uforene-

lige Paastande om Indkomstudviklingen. Paa Baggrund af denne Forvirring maa alle statistiske Oplysninger, som kan bidrage til at klare Begreberne, modtages med Interesse, selv om de fremkommer saa sent, at de nærmest maa betragtes som Bidrag til den økonomiske Historie. Det gælder ogsaa den officielle Statistik over Indkomst- og Formueforhold i 1941, der først for nylig er offentliggjort, og som er af særlig Interesse, fordi den omfatter det første hele Aar, da Prisloven var i Kraft.

De foreliggende Oplysninger omfatter den skattepligtige Indtægt med Fradrag for Forsikringspræmier og betalte Skatter, og da de økonomiske Forhold hverken i pris- eller forsyningsmæssig Henseende er undergaaet væsentlige Forandringer siden 1941, maa Tallene ogsaa kunne bruges som Grundlag for visse Slutninger angaaende Indtægtsforskydningerne i 1942 og 1943.

De offentliggjorte Tabeller viser, at de samlede Indtægter er steget med 13,5 pCt. fra 1940 til 1941, men denne Stigning er langt fra ligeligt fordelt. Fiskerne ligger i Spidsen med en Indkomststigning paa 78 pCt., haardt trængt af Godsejere og Proprietærer med 62 pCt. Derefter kommer Hotelejerne med 42 pCt. og Gartnerne med 35 pCt. (paa et Møde den 25. August udtalte den fungerende Prisdirektør, at Gartnerne i København og Omegn endog havde forbedret deres Indtægter med 76 pCt. i Krigens 2 første Aar. Red.). I det hele taget synes Fødevareproducenterne at ligge klart i Spidsen, hvilket næppe kommer som nogen Overraskel-



se for Husmødrene. Gaardejerne ligger ogsaa betydeligt over Gennemsnit, med 26 pCt.s Stigning; Husmændene, der ikke har haft Fordel af de høje Kornpriser, har maattet nøjes med en Stigning paa 18 pCt.

Indenfor Haandværk og Industri er Stigningerne mere uensartede, og de gennemsnitlige Stigningsprocenter dækker over store Forskelligheder, idet nogle Virksomheder er haardt ramt af Raavaremangelen, mens andre indtjener særdeles rundelige Krigsprofitter. Blandt de forskellige Haandværksmestre ligger Næringsmiddelindustriens i Spidsen med en Indtægtsstigning paa 26 pCt., mens andre Fag møder med Stigninger fra 17 til 22 pCt.

Handelen udviser ogsaa store Forskelle. Dog har Priskontrol og Varemangel tilsyneladende holdt igen paa Indtægtsstigningerne. I hvert Fald har Grossererne kun en Stigning paa 9 pCt. og Detailhandelen 11 pCt. Naar Manufakturhandlernes Indtægt ikke er steget mere end 4 pCt., maa det ses paa Baggrund af den usædvanlige store Indtægt, Branchen opnaaede allerede i 1940. Der var dengang Tale om en Stigning paa 34 pCt. i Forhold til 1939, saaledes at selv en mindre Stigning i denne af Varemangel haardt ramte Branche virker overraskende. Bortset fra Manufakturhandlerne synes Gruppen „Andre Handlende“ at have klaret sig bedst med en Stigning paa 21 pCt. Hvad denne Gruppe omfatter, er det vanskeligt at redegøre nærmere for, men der er ingen Tvivl om, at en Del Opkøbere, Handelsmænd o. lign. er regnet med. Desuden har Vognmændene klaret sig forbavsende godt. Trods Vanskeligheder med Gummi, Brændsel og Hestefoder har de haft en Stigning paa 23 pCt.

Tjenestemænd og liberale Erhverv har derimod kun opnaaet beskedne Indtægtsforøgelser, gennemgaaende 4—8 pCt. Dog er Sagførererne kommet noget højere op. Deres Stigning paa 11 pCt. kan maaske tages som et Udtryk for, at de mange Krisesager giver Juristerne noget at bestille.

For Arbejdernes Vedkommende andrager Stigningen ca. 13 pCt. eller lidt mindre end Stigningen i hele Befolkningens Gennemsnitsindtægt. Men det betyder ikke, at den enkelte Arbejderfamilies Indtægt er steget lige saa stærkt som hele Befolkningens Indtægt. Lønstatistikken viser tværtimod, at Timelønnen kun steg med knap 9 pCt., og en væsentlig Del af de

13 pCt.s Stigning skyldes utvivlsomt, at Arbejdsløsheden fra 1940 til 1941 faldt fra 23,9 til 18,4 pCt., hvorved ca. 5,5 pCt. af samtlige Arbejderfamilier fik deres Indtægt sat i Vejret fra Understøttelse til fuld Fortjeneste og saaledes bidrog til at forhøje den gennemsnitlige Stigning for hele Arbejderklassen.

En samlet Oversigt over de forskellige Samfundsgruppers Indtægtsforskudning findes i følgende Tabel.

	Stigningsprocent 1940—41	Stigningsprocent 1939—41
<i>Landbrug og Fiskeri:</i>		
Større Landbrugere, Gartnere, Fiskere .....	33	68
Husmænd og Arbejdere i Land- og Havebrug .....	18	29
<i>Haandværk og Industri:</i>		
Erhvervsdrivende .....	18	25
Arbejdere .....	13	16
<i>Handel og Transport:</i>		
Erhvervsdrivende .....	16	25
Arbejdere .....	13	15
<i>Funktionærer, Tjenestemænd og</i>		
Kontorpersonale .....	5	3
Liberale Erhverv .....	8	0
Andre .....	8	3
Ialt ....	14	17

Denne Oversigt viser tydeligt, at Indkomstfordelingen trods forskellige Statsindgreb er forskudt til Fordel for de Erhvervsdrivende. I alle tre Hovederhvervsgrupper har de selvstændige Næringsdrivende forhøjet deres Indtægter betydeligt kraftigere end Arbejderne, og selv om Landbrugets Arbejdere tilsyneladende har faaet en — i Forhold til deres lave Løn-niveau før Krigen — yderst beskedne Andel i den Guldregn, der er dalet ned over det større Landbrug, er der ingen Tvivl om, at de regulerende Indgreb — og det gælder først og fremmest Priskontrollen, som er de Næringsdrivendes „Forligsnævn“ — ikke har været tilstrækkelig effektive til at hindre de Næringsdrivende i at udnytte Vareknapheden til at forbedre deres Stilling paa andre Grupperes Bekostning.

Det er bemærkelsesværdigt, at Tjenestemænd, Funktionærer, liberale Erhverv og lignende Grupper kun i ringe Omfang har været i Stand til at skaffe sig Dyrtidstillæg, de har derfor sammen med Arbejderne maattet paatage sig en følelig Nedgang i Realindtægten for at modvirke den Inflationsfare, som truer fra de Erhvervsdrivendes stigende Indtægter.



Formuestatistikken frembyder stort set det samme Billede som Indtægtsstatistikken. Den gennemsnitlige Formue er steget med knap 5 pCt., men Stigningen er højst ulige fordelt, og samtlige Byarbejdergrupper Formue viser Tilbagegang.

I det hele taget er Formuefordelingen blevet mere ulige fra 1940 til 1941. Antallet af uformuende er steget, mens Antallet af smaa Formuer under 2 000 Kr. er gaaet tilbage. De lidt større Formuer fra 2—10 000 Kr. er næsten ikke steget, hvorimod Antallet af Formuer over 10 000 Kr. viser mærkbar Stigning. Særlig bemærkelsesværdigt er, at 23 Krigsmillionærer fra 1940 har faaet 41 nye Kolleger i 1941.

I det hele taget tyder Indkomst- og Formuestatistikken fra 1941 paa, at de mere velstillede har klaret Krigstidens mange og store Vanskeligheder forbavsende godt. Statistikken viser ogsaa, hvem der hidtil har baaret Broderparten af Krigens Byrder, og den afslører, at de Kredse, der overfor Offentligheden energisk har fraraadet højere Merindtægtsskatter og skærpet Priskontrol, lige saa stille har forbedret deres økonomiske Stilling paa den øvrige Befolknings Bekostning."

Dette Materiale fra Arbejderbevægelsens Erhvervsraad er i et og alt en kraftig Understregning af vor Paastand om, at det særligt er dem, der har med Levnedsmiddelproduktionen at gøre, som har forstaaet at forbedre deres Indtægter, og dette i en saa urimelig Grad, at man staar uforstaaende over for samme Kredses stadige Krav om højere Priser.

De foran omtalte Undersøgelser viser imidlertid kun Indkomststigningen i 1940 og 1941, og selv om det er vor Opfattelse, at Udviklingen har fortsat paa samme Maade i 1942, vilde det dog være interessant at have noget Materiale til Belysning heraf. Det træffer sig her saa heldigt, at der netop nu foreligger en Oversigt over den i Foraaret 1943 afsluttede Kommuneskatteligning, som jo stort set vedrører Indtægten i 1942. Det statistiske Departement oplyser, at den gennemsnitlige Stigning i samtlige Skatteyderes Indtægt i 1942 er 10,4 pCt. i Forhold til 1941; hvorved maa tages i Betragtning, at der i 1942 var erlagt ca. 100 Mill. mere i Skatter end i 1941, hvilket i Realiteten vil sige, at den faktiske Indkomststigning har været noget højere.

Stigningen fra 1940 til 1941 er, som vi alle

har haft paa Fornemmelsen, fortsat i 1942, og selv om der endnu ikke foreligger Statistik over Enkelthederne, kan vi uden videre gaa ud fra, at Tjenestemændene, der ikke har opnaaet den for hele Befolkningen gennemsnitlige Forbedring paa 17 pCt. i Tiden 1939—41, men kun en lille Del deraf, ogsaa ligger meget langt fra den gennemsnitlige Indkomstforbedring paa 10,4 pCt. i 1942. Det sidst fremkomne statistiske Materiale peger saaledes ogsaa i Retning af, at Tjenestemændenes økonomiske Situation forværres, hvorimod der for betydelige Grupper Medborgere bestandig er Fremgang at notere. Efter vor Mening er det derfor en Uretfærdighed, at Tjenestemændene har været afskaaret fra berettiget Forbedring af deres Lønninger.

## SITUATIONEN

Atter er der indtraadt en Begivenhed, som med eet har forandret Situationen her i Landet. Regeringen Scavenius er traadt tilbage, og der har siden Søndag den 29. August Kl. 4,10 om Morgenen været militær Undtagelsestilstand i hele Landet.

Der var i den senere Tid forekommet Tildragelser, som medførte Afvigelse fra den Orden og det Sammenhold, vi hidtil har haft her i Landet. Forskellige Steder er der forekommet Demonstrationer, og der har været gjort Forsøg paa bl. a. at bringe Jernbaner til Standsning. Sideløbende hermed har Arbejdere i enkelte Byer ladet sig forlede til at etablere lokale Arbejdsnedlæggelser udenom deres faglige Organisationer. En saadan Adfærd er forkastelig. De samvirkende Fagforbund udsendte derfor en Opfordring til samtlige fagorganiserede Arbejdere, hvori det henstilledes at afvise Provokationer af enhver Art. Arbejdet burde fortsættes, og eventuelle opstaaede Uoverensstemmelser behandles gennem de respektive Organisationer. Ogsaa Regeringen og Rigsdagen udsendte — den 21. August — et Opraab til det danske Folk, hvori Situationens Alvor blev lagt Befolkningen paa Sinde. Det hed i Opraabet bl. a., at en Fortsættelse af de gjorte Forsøg paa at bringe Jernbaner og andre offentlige Vær-



ker til Standsning vilde være af ødelæggende Virkning for danske Samfundsforhold, idet Tilførsler af Levnedsmidler og Brændsel vilde blive hæmmet, og der vilde opstaa alvorlige Forstyrrelser af den ordnede Produktion til Skade for hele Befolkningen.

De lokale Arbejdsnedlæggelser, som fandt Sted, har ogsaa berørt Jernbanerne, idet nogle af de beskæftigede Hjælpearbejdere deltog deri. Derimod har de fast ansatte Tjenestemænd holdt sig uden for Urolighederne og har fortsat deres Gerning, omend der har været lagt Pres paa dem til ogsaa at standse Arbejdet. Medlemmer af vor Organisation har, saavidt det er os bekendt, kun et Par Steder været udsat for Tryk for at faa dem til at deltage i Arbejdsstandsninger, men trods forskellige Bemærkninger og Trusler har de korrekt afvist dette og er forblevet paa deres Post.

De, som forsøgte at skabe Uro inden for Arbejderklassen, er slet ikke dennes Venner, men Provokatører, som mente at kunne bruge Arbejderklassen udenom de legitime Organisationer. Fra disse sidstes Side blev Medlemmerne stærkt advaret mod at lade sig provokere til Handlinger, der kunde faa — og fik — de alvorligste Følger. Medlemmerne af vor Organisation har som nævnt fulgt Parolen om at bevare Roen og fortsætte Arbejdet i fuld Forstaaelse af, at Jernbanedriften, som for Tiden praktisk talt er vort eneste ydedygtige Transportmiddel og derfor er af livsvigtig Betydning for hele Befolkningen, maatte og skulde oprettholdes. Hvis Jernbanetransporterne var gaaet i Staa, vilde Samfundet blive udsat for betydelige Afsavn.

De tyske Besættelsesmyndigheder erklærede Undtagelsestilstand i hele Landet fra den 29. om Morgenen.

Hvorledes Forholdene herefter vil udvikle sig, er der ifølge Sagens Natur ingen Mulighed for at kunne udtale sig om. Ifølge de udsendte officielle Meddelelser har Generaldirektør P. Knutzen, for saa vidt angaar Statsbanerne, overtaget de ministerielle Forretninger, saaledes at hele det administrative Apparat fungerer videre som hidtil. Forbindelsen mellem Administrationen og Organisationen er ligeledes op-

retholdt, og vore Medlemmer følger naturligvis nu som før Opfordringen til at fortsætte deres Gerning til bedste for Land og Folk.

### Delegeretmøde i Værksteds- og Remisearbejdernes Fællesorganisation.

Den 18. og 19. August d. A. afholdt Værksteds- og Remisearbejdernes Fællesorganisation ved D. S. B., der nu omfatter 4 000 Medlemmer, sit ordinære Delegeretmøde, hvilket finder Sted hvert 3. Aar. Mødet afholdtes i Peter Lieps Hus, og Hovedbestyrelsens 17 Medlemmer samt 37 Delegerede fra de forskellige faglige Organisationer deltog heri. Desuden var Repræsentanter for Hovedorganisationerne og samarbejdende Organisationer til Stede; bl. a. var vor Organisation repræsenteret ved Formanden, Dansk Jernbaneforbund ved sin Forretningsfører og Centralorganisation I ved Sekretæren.

Indledningen til Delegeretmødet formede sig paa festlig Vis. Københavns Centralværksteds Orkester musicerede, og Forsamlingen sang Orla Berthelsens smukke Sang: „Lysning over Danmark“.

Efter at Mødet havde konstitueret sig med Ordstyrere og Protokolførere samt besørget Fastsættelse af Forretningsordenen aflagde Fællesorganisationens Formand, Maskinarbejder I. P. Nielsen, en udførlig Beretning om Virksomheden i de forløbne 3 Aar. Herunder dvælede han særligt ved Lønforhandlingerne og Tillæget til Akkordsatserne samt Ferieordningen og Vanskelighederne ved at fremskaffe Arbejdstøj. Et af de behandlede Spørgsmaal var endvidere Muligheden af at faa en bedre Ordning m. H. t. fast Ansættelse af Ekstraarbejderne. Husvagtjenesten, der rammer meget haardt i de store Centralværksteder, havde givet Anledning til adskillige Drøftelser og Forhandlinger, inden det lykkedes at faa fastsat en vis Betaling herfor.

I Debatten deltog ialt 15 af de Delegerede, og man naaede allerede første Dag til Ende med hele Beretningen, der blev enstemmigt godkendt.

Fællesorganisationens Regnskaber for de 3 Aar fremlagdes ligeledes af Formanden. De balancerede med henholdsvis 7 450 Kr., 10 956 Kr. og 13 348 Kr. og godkendtes uden Debat. Der er at overføre til næste Aar en Beholdning paa ca. 7 000 Kr.

Redaktøren, Herm. Jørgensen, aflagde Beretning om „Værkstedstidende“s Virksomhed samt om Oplysningsarbejdet inden for Fællesorganisationen. Foruden Studiekredsarbejde har der i hvert af de 3 Aar været arrangeret Feriekursus med Gruppearbejde og Foredrag. Begge Dele godkendtes.

Af indkomne Forslag er der Grund til at nævne en Resolution angaaende de nye Regler om Opretholdelse af Toggangen under Flyvervarsel. Resolutionen tager bl. a. Sigte paa Iværksættelse af Sikkerhedsforanstaltninger, der i en given Situation kan yde Personalet Beskyttelse. Under Hensyn til, at dette Spørgsmaal jo har Betydning for flere andre



Kategorier inden for Statsbanernes Omraade, vedtoges det at oversende Sagen til Centralorganisation I.

Man var derefter naaet frem til Valgene. Baade Formanden I. P. Nielsen, Næstformanden Hj. Jensen, Sekretæren H. C. Christiansen og Redaktøren Herm. Jørgensen genvalgtes. De fleste af de øvrige Valg var ligeledes Genvalg.

Delegeretmødet sluttede allerede 2. Dagen ved Middagstid. Forhandlingerne havde været ført under stærkt saglige Former, som det var en Glæde at overvære.

S. J.

## FRA MEDLEMSKREDSEN

### Roskilde Højskole.

Med spændt Forventning om hvad der ventede mig, steg jeg d. 11. Juli af Toget paa Roskilde Station for at deltage i et af de Fagforenings-Kursus paa Roskilde Højskole, hvortil vor Organisation udsendte 4 Medlemmer.

Skolen ligger 3 km uden for Byen; men det var unødvendigt at spørge om Vej; thi en Strøm af Kvinder og Mænd i alle Aldre holdt samme Kurs som jeg. Mange havde været der før, andre mødte for første Gang, den sidste Kategori tilhørte jeg.

Vi nye forhørte os forsigtigt frem hos de gamle om det ukendte, der ventede os, og det skal siges, at de Forventninger, vi blev skruet op til, ikke blev skuffet. Altid vil Stroferne om Højskolens Idé lyde i mine Øren:

„Her anses ingen Sag for forud givet,  
hver agtes, om han tvivler eller tror.  
Her læres det at elske selve Livet,  
der efter sine egne Love gror.“

Paa Skolen begynder selve Arbejdsdagen Kl. 8. Morgenmaden bestaar af Havregrød, Mælk, Kaffe og Sigtebrød. Derefter samles alle i Foredragssalen til Morgensang; Forstander Gammelgaard, elsket af alle Elever, der har besøgt Skolen, ledsager os paa Flygelet.

Vi gaar derefter til vore Klasser, hvor vi er inddelt i Grupper efter det, hver enkelt har ønsket at deltage i. Der findes Statistik, Økonomi, Arbejdsfordeling, Fagforeningsbevægelse, Kultur o. s. v. Hver Dag er der Foredrag fra Kl. 11—12,30 enten af en Politiker, en Universitetsprofessor eller en Mand fra fremtrædende Pladser og ansvarsfulde Stillinger inden for Arbejderbevægelsen.

Efter disse Foredrag er der Middag til Kl. 15,00, hvorefter Gruppearbejdet fortsættes til Kl. 18,00, saa spises der til Aften. Naar dette er overstaet, begiver vi os til vore Værelser, til Havestuen eller Biblioteket. Paa Læsestuen kan man, uanset hvorfra man er i Danmark, læse den Avis, man er vant til at læse.

En Artikel om Højskolen kan ikke slutte uden en kort Omtale af Naturen.

Ingen Steder er Aftenfreden saa stille, som her

ved Roskilde Fjord, naar de sidste gyldne Striber er ved at gaa af Fjorden og Skyerne endnu rødmer, mens Nattehimmelen trækker sit blaalila op bag de bugtende Bakker, og Fjorden forgyldes som ædelt Metal. Danmarks Skatkammer i de kommende Aar, det gule Korn, rækker saa langt Øje kan se; her mødes Muld og Hav i et kærligt Favntag.

Maa jeg til sidst bringe min Organisation en Tak thi uden den havde det ikke været mig muligt at faa saadant et Ophold.

Den menneskelige Kontakt og Oplevelse, som Højskolen betyder, er saa stærk, at man aldrig glemmer den. Det Tillidsforhold den skaber mellem Skole og Elever vil altid bestaa. Vi lærte at samles om vor Organisation; maatte endnu flere lære dette. Men de skal være demokratiske; thi de skal udvikle Menneskene.

P. Torbensen, Ng.

### Ordstyrerne havde ikke Tid.

I Lokomotivfører Frandsens Artikel i D. L. T. ankes der over, at Ordstyrerne ikke havde Tid, da Afstemningen om D. s. F. skulde foregaa.

Det er et meget daarligt Billede, Hr. Frandsen giver af denne Afstemning. Det er rigtigt, at der blev forlangt Afstemning ved Navneopraab af Afdeling 1, Gb. Ordstyrerne gjorde da Repræsentanterne bekendt med, at der skulde 15 Underskrifter til en saadan Afstemning, men der blev ikke fra Afdeling 1's Side gjort opmærksom paa, at man var ved at samle disse Underskrifter; saafremt det havde været Tilfældet, vilde jeg for min Part som den ene af Ordstyrerne med Glæde have ventet herpaa.

Randers, den 23. August 1943.

Aage Momme,  
Lokomotivfyrbøder.

## HEDDAMP STEMPELGLIDEREN

Af Overingeniørerne *Otto Both* og *Karl Schulz*, Elbing.  
Efter *Die Lokomotive* ved *F. Spøer*.

(Sluttet.)

De under Medvirkning af Schichau-Værket gennemførte Prøver viste, at Gliderne uden Betænkning kunde forandres til enkelt Indstrømning. Saa blev det igen hos Schichau, at Glideren med enkelt Indstrømning blev udarbejdet og udgik derfra som Normalglider for de prøjsiske Jernbaner og senere for de tyske Rigsbaner. Naar denne Glider senere har faaet større Diameter paa Lokomotiver for større Ydelser, saa er det for at forebygge enhver Drosselmulighed, og dette har ikke med den Kendsgerning at gøre, at nu var det bedste Dampfordelingsorgan fundet. Da den senere gennemførte Normalisering af alle Lokomotivdele havde fundet Sted, var Schichau-Glideren antaget som Normalglider, hvilket er Bevis for dens Brugbarhed.



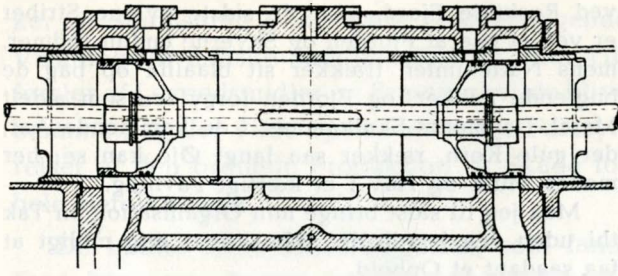

Stempelglider med smalle, fjedrende Stempelringe og enkelt Indstrømning i dens endelige Udførelsesform.

Glideren med enkelt Indstrømning er altsaa nu Normalglider, indtil man faar praktiseret den frugtbringende Tanke at skaffe Trykudligning i Cylinderne under Kørsel uden Damp og samtidig Sikkerhed imod Vandslag ved Hjælp af Gliderens konstruktive Egenskaber, og ikke som nu ved Hjælp af paamonteret Armatur. Det tyske Slutresultat i disse Bestræbelser er den som Midtpunktet i Overvejelserne staaende *Karl-Schulz-Trykudlignings-Stempelglider* som det efterfølgende behandler.

#### *Karl-Schulz-Trykudlignings-Stempelglideren.*

Naar den ovenfor omtalte Normal-Stempelglider i sin enkle Udførelsesform tilfredsstiller de Krav, der stilles til en hensigtsmæssig Dampfordeling, saa er den dog i Forhold til Fladglideren behæftet med den Mangel, at den for Lokomotivets Friløb kræver særlige Anordninger som Trykudlignere og Luftsugeventiler, hvilke Fladglideren gjorde unødvendige ved at klappe fra Cylinderspejlet under Friløb.

Efter at der under Kørslen er spærret af for Dampen fra Kedlen til Cylinderne, fremkalder Dampstemplerne i Cylinderne ved de frem- og tilbagegaaende Bevægelser og ved Glidernes momentvise Dækning af begge Indstrømningskanalerne en Tryk- og Sugevirkning, som af Stemplerne og Drivstængerne overføres til Drivtappene. Disse Paavirkninger virker skadeligt paa hele Drivværket og giver Lokomotivet et uroligt Løb. For at undgaa dem, er Lokomotiver med Stempelglidere udrustet med Trykudligningsanordninger og Luftventiler, som under Lokomotivets Friløb aabner automatisk eller aabnes med Haanden ved Stangtræk eller Trykluft og sætter Cylinderrummene paa Stemplets Sider i Forbindelse med hinanden, saaledes at Luftmængden, som Stemplet skyder foran sig, strømmer over i Cylinderrummet paa den anden Side af Stemplet.

Desværre har man ikke kunnet dimensionere Gennemstrømningsarealerne i Trykudlignerne saa store, at der bliver tilstrækkelig virksom Trykudligning. Dette medfører paa hurtigkørende Lokomotiver med stort Omdrejningstal paa Drivhjulene skadeligt Modtryk i Udligningsanordningerne, som modarbejder Lokomotivets Løb. Endvidere opstaar der under disse Forhold Varmeophobning, som for saa vidt virker skadeligt ved, at den lette Oliefilm paa de tættende Gliderringe forbrænder og

medfører for hurtigt Slid. Og dertil kommer den skadelige Paavirkning af Cylinderne og Glidere ved den vedvarende Indsugning af Røggammergeas gennem Udgangshætten.

For at undgaa disse Forekomster har man foruden Trykudlignere anordnet supplerende Luftsugeventiler, som under Friløb aabner samtidig med Trykudlignerne og indlader atmosfærisk Luft i Indgangsrørene, Overhederen og Cylinderne. Den indsugede Luft medfører et betydeligt Varmetab, og de forekommende Temperatursvingninger i Indgangsrørene og Overhederen giver Anledning til Utætheder og skadelig Paavirkning af Ilten i den indsugede Luft.

Omtalte Mangler og Ulemper bortskaffes med *Karl-Schulz-Trykudlignings-Stempelglideren*. Denne blev i 1923 fremstillet af den tidligere Lokomotivfabrik *Union-Gieserei* i Königsberg (Pr). Den er sammenbygget af flere Stykker og overflødiggor enhver Trykudligningsanordning henholdsvis Luftsugeventiler og tillige Cylinder-Sikkerhedsventilerne. Ved en passende Diameter paa Udligningsstempelglideren kan der opnaas Trykudligning under enhver Stempelhastighed uden den mindste Forstyrrelse af de skadelige Rum. Den virker automatisk og Lokomotivføreren er uafhængig af den.

Betragter man *Karl-Schulz-Stempelglideren* fra den ene Side, bestaar den af et paa Gliderstokken længst ud til Siden fastsiddende Staal-Gliderstempel, i hvilket der i Midten af Stemplets plane Flade er store Gennemgangskanaler. Dette Stempel regulerer Dampudstrømningen. Endvidere af et i Gliderstokkens Længderetning forskydeligt, lukket Støbejernstempel, som af sin mod Midten vendende, rørformede Styrebøsning føres paa Gliderstokken og tætes imod denne med Stempelringe. Ud mod Staalstemplet findes der ligeledes en rørformet Styrebøsning, som føres paa en rørformet Forlængelse af Staalstemplet.

I begge Gliderstemplerne, det fastsiddende og det forskydelige, findes der indenfor Føringsfladerne et Hulrum, i hvilket der er anbragt en forspændt Skruefjeder, som, naar Lokomotivet holder stille og ved alle Kørehastigheder under Friløb, holder det jernstøbte (det inderste) Gliderstempel i en vis Afstand fra det staalstøbte Gliderstempel. Naar Regulatoren aabnes, og Kedeldamp kommer ind i Gliderboksen, overvinder Damptrykket i Gliderboksen Fjederens Spænding, og det forskydelige Stempel glider derved hen paa det faste Stempel og lukker Kanalerne i dette med en paa begge Stemplerne anordnet ringformet Tætningsflade. I denne Stilling er Gliderens Funktion nøjagtig som en Normalglider.

Naar der under Kørslen lukkes for Damptilførslen til Cylinderne, saa vil Fjederens Spænding, som ovenfor sagt, tvinge det forskydelige Stempel ind i sin aabne Stilling, hvorved de store Gennemgangskanaler for Trykudligning i det faste Stempel sætter Cylinderrummene paa Stemplets Sider i Forbindelse med hinanden, saa Tryk eller Vacuum ikke kan opstaa, hvorved Lokomotivet faar et stødfrit, roligt og uhindret Løb.



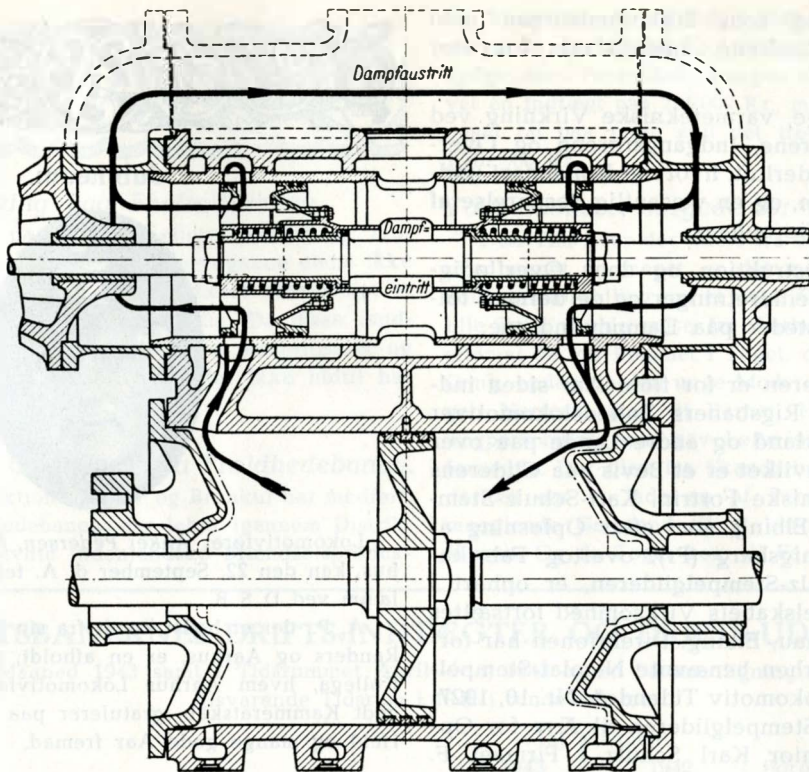

Karl-Schulz-Stempelglideren under Friløb.

Som allerede sagt er Karl-Schulz-Glideren tilige et Sikkerhedsorgan mod de i Cylindrene optrædende Vandslag, som skyldes Vand, der fra Kedlen er revet med Dampen, og som befinder sig i et lukket Rum, naar en almindelig Stempelglider dækker begge Indstrømningskanalerne. Faar Vandtrykket under Stemplets Bevægelser en Højde, der overstiger Dampens Tryk paa det forskydelige Stemplets Inderside, saa vil Vandtrykket under Skruefjederens Medvirkning trykke det forskydelige Stempel ind mod Gliderens Midte, og gennem den nu aabne Staalglider kastes Vandet ud gennem Udgangshætten. Saa snart Vandets Tryk bliver mindre end Indstrømningsdampens Tryk, lukkes Glideren af Dampen og er paany i Arbejdsstilling.

Sikkerhedsventiler paa Dampcylindrene er alt-

saa ganske unødvendige, hvor der haves Karl-Schulz-Glidere. De hidtil anvendte Sikkerhedsventiler, som med Fjedre lukker imod Cylindrenes Arbejdsdamp, har under stor Lokomotivydelse oftest den Fejl, at Fjederen giver efter for Dampens Tryk og aabner sig netop i det Øjeblik, i hvilket der kræves den største Arbejdsydelse af Dampen. Der indtræder et Krafttab, og Lokomotivets Merydelse tilintetgøres. Ogsaa denne Kalamitet bortskaffer Karl-Schulz-Glideren.

Hovedfordelene ved Karl-Schulz-Glideren kan sammenfattes i følgende:

1. Dens fuldstændig automatiske og af Lokomotivføreren uafhængige Virkemaade saavel som almindelig Stempelglider, som trykdulignende

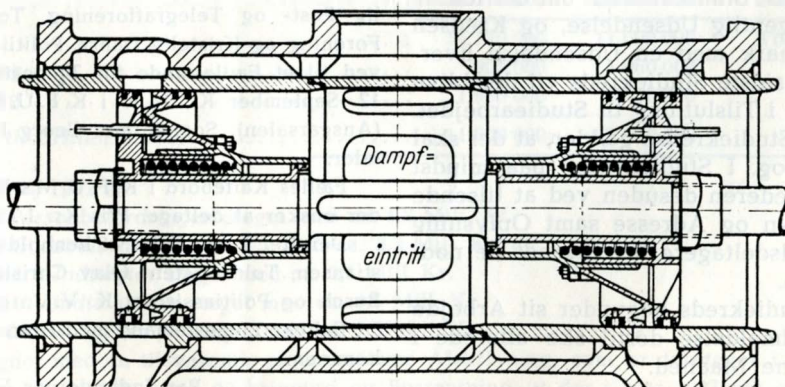

Karl-Schulz-Stempelglideren under Kørsel med Dampf.



Stempelglider og som Sikkerhedsorgan mod Vandslag i Cylindrene, henholdsvis for stor Kompression.

2. Dens uangribelige, varmetekniske Virkning ved at holde Cylindrene, Indgangsrørene og Overhederen fri for Yderluft, hvorved Kondensat undgaas i Cylindrene, og en væsentlig Besparelse af Damp, Kul og Olie opnaas.
3. Dens enkle Konstruktion og dens Overflødig-gørelse af Hjælpeindretninger og de dermed følgende Tætningssteder paa Dampcylindrene.

Karl-Schulz-Glideren er for flere Aar siden indført paa de tyske Rigsbaners Enhedslokomotiver og anvendes i Tyskland og andre Lande paa over 4000 Lokomotiver, hvilket er et Bevis paa Gliderens tekniske og økonomiske Fortrin. Karl-Schulz-Stempelglider G.m.b.H., Elbing, som efter Opløsning af Union-Gieserei, Königsberg (Pr), overtog Fabrikationen af Karl-Schulz-Stempelglideren, er ophørt i Oktober 1939, og Selskabets Virksomhed fortsættes af Firmaet F. Schichau, Elbing. Direktionen har foranlediget, at den forhen benævnte Nicolai-Stempelglider (se „Dansk Lokomotiv Tidende“, Nr. 10, 1927) kaldes Karl-Schulz-Stempelglideren til Ære for Opfinderen, Overingeniør Karl Schulz i Firmaet F. Schichau, Elbing.



**Jubilæum.**



Lokomotivfører *Anker Pedersen*, Aalborggade 15, Aarhus, kan den 22. September d. A. fejre sit 25 Aars Jubilæum ved D. S. B.

A. P., der er bedst kendt fra sin Tjenestetid i Viborg, Randers og Aarhus, er en afholdt, retlinet og gemytlig Kollega, hvem Aarhus Lokomotivfører-Afd. takker for godt Kammeratskab, gratulerer paa Dagen samt ønsker Held og mange gode Aar fremad.

K. P.

**Opmærksomhed frabedes.**

Al Opmærksomhed paa min Jubilæumsdag d. 22. September 1943 frabedes venligst.

A. Møller Hansen, Lokomotivfører, Gb.

**Taksigelse.**

Lokomotivførerne paa Falster bringes herved min hjerteligste Tak for Erindringen og Samværret den 16. August. Tak for det gode Kammeratskab, jeg har mødt, i den Tid jeg har staaet i Afd. 11.

Nykøbing F., den 20. August 1943.

H. B. Hansen.

**Kristeligt Fælles-Møde for Tjenestemænd.**

Kristelig Sammenslutning for Jernbanemænd, Kristelig Post- og Telegraforening, Toldvæsenets kristelige Forening og Kristelig Dansk Politiforening indbyder herved til et Fællesmøde for Tjenestemænd Søndagen den 12. September Kl. 14,30 i K. F. U. M., Rosenborggade 15 (Ansgarsalen). Sognepræst Georg Bartholdy, Eliaskirken, taler.

Fælles Kaffebord i K. F. U. M.s Restauration for hvem, der ønsker at deltage. Pris Kr. 1,25 pro persona.

Derefter korte Taler af henholdsvis Overassistent Kristiansen, Toldassistent Olav Christensen, Trafikkontrolør Busch og Politiasistent K. V. Jørgensen.

Enhver Tjenestemand med Paarørende er hjertelig velkommen.

Paa Indbydernes Vegne

pens. Lokomotivfører J. J. Nielsen.

**Radiostudiekredse 1943—44.**

Statsradiofonien anser det som bekendt for en af sine mest betydningsfulde Opgaver at deltage i det folkelige Oplysningsarbejde. Som et Led i denne Virksomhed blev der sidste Vinter tilrettelagt en Del Radiostudiekredse. Dette vil gentage sig i den forestaaende Vintersæson, og Forberedelserne hertil er allerede i fuld Gang. Der vil blive 3 Studiekredse, nemlig *Hverdagens Psykologi, Kunsten i Danmark og Det lokale Selvstyre.*

Den første af de nævnte Studiekredse begynder med en Udsendelse den 22. September og fortsætter hver Uge. Der afsluttes inden Jul. I de to andre Studiekredse begynder Arbejdet den 22. November d. A. henholdsvis den 12. Januar n. A. og fortsætter til sidst i Marts; Studiekredsen om det lokale Selvstyre med en ugentlig Udsendelse, og Kredsen om Kunsten i Danmark med en Udsendelse hveranden Uge, i denne sidste Studiekreds vil der blive arrangeret Udflugter i Tilslutning til Studiearbejdet.

For hver af de 3 Studiekredse gælder, at der skal benyttes en Grundbog. I Studiekredse paa mindst 4 Medlemmer kan Lederen desuden ved at tilsende Statsradiofonien Navn og Adresse samt Oplysning om Antal Studiekredsdeltagere faa tilsendt de nødvendige Studiebrev.

Da den første Studiekreds begynder sit Arbejde den 22. ds., bør Tilmeldelse dertil ske allerede i Begyndelsen af denne Maaned.





**Vognmodernisering paa Ebeltoft-Banen.**

Persontrafikken paa Banen mellem Ebeltoft og Trustrup er tiltaget saa stærkt, at Motorvognene alene ikke afgiver Plads nok, hvorfor det har været nødvendigt at tage nogle gamle Personvogne i Brug. Da disse imidlertid er stærkt forfaldne, vil de blive moderniseret og bl. a. forsynet med Toiletter, hvad der ikke hidtil har været i denne Banes Vogne.

**En halv Million Overskud paa Trolldhebanen.**

Den store Produktion af Tørv og Brunkul har medført, at Kolding—Trolldhebanen, der løber igennem Distrikter, hvor de to nævnte indenlandske Brændselsproduk-

ter fremstilles i stor Stil, i 1942—43 har haft et Driftsoverskud paa 436 000 Kr., hvilket er 10 Gange mere end budgetteret. Personbefordringen har i Regnskabsaaret givet en Indtægt paa 255 000 Kr., men Godsbefordringen er naaet op paa mere end det tredobbelte Beløb, nemlig 1 782 000 Kr.

**Togpersonalet sørgede for Narresut til Barnet.**

I en Tid, hvor der ellers fra de rejsendes Side klages over mangt og meget, er det morsomt at læse en lille Solstraalefortælling om et ungt Ægtepar, som med deres lille Barn skulde rejse fra Aarhus til København. Kort efter at de var kommet i Toget, og dette havde sat sig i Gang, opdagede den unge Moder, at hun ikke havde nogen Narresut med til Barnet. Hun raadførte sig med Togpersonalet, som gav Løfte om at ordne det videre fornødne. Der blev fra Skanderborg telegraferet til Fredericia om at lade en af Personalet fremskaffe den manglende Genstand til at berolige det lille rejsende Væsen. Og da Toget kom til Fa. fik bemeldte Ægtepar,

**STATSBANERNES DRIFTS-INDTÆGTER OG DRIFTS-UDGIFTER**

m. v. i Maj Maaned 1943 samt i Tidsrummet April—Maj 1943 og en Sammenligning med Beløbene i de tilsvarende Tidsrum i 1942 i runde Summer.

	Maj Maaned		1943	
	1943	1942	Forøgelse	Formind.
Personbefordring .....	10 730 000	9 490 000	1 240 000	
Gods- og Kreaturbefordring .....	13 920 000	10 750 000	3 170 000	
Postbefordring .....	690 000	670 000	20 000	
Andre Indtægter .....	700 000	650 000	50 000	
<b>Indtægter i alt .....</b>	<b>26 040 000</b>	<b>21 560 000</b>	<b>4 480 000</b>	
<b>Driftsudgifter .....</b>	<b>17 070 000</b>	<b>14 760 000</b>	<b>2 310 000</b>	
<b>Driftsoverskud .....</b>	<b>8 970 000</b>	<b>6 800 000</b>	<b>2 170 000</b>	
Afskrivning .....	450 000	530 000		80 000
Forrentning .....	990 000	1 070 000		80 000
<b>Statens Tilskud til Driften .....</b>	<b>÷7 530 000</b>	<b>÷5 200 000</b>		<b>2 330 000</b>

	April—Maj		1943	
	1943	1942	Forøgelse	Formind.
Personbefordring .....	20 240 000	16 930 000	3 310 000	
Gods- og Kreaturbefordring .....	21 710 000	18 570 000	3 140 000	
Postbefordring .....	1 310 000	1 250 000	60 000	
Andre Indtægter .....	1 280 000	1 240 000	40 000	
<b>Indtægter i alt .....</b>	<b>44 540 000</b>	<b>37 990 000</b>	<b>6 550 000</b>	
<b>Driftsudgifter .....</b>	<b>29 770 000</b>	<b>26 900 000</b>	<b>2 870 000</b>	
<b>Driftsoverskud .....</b>	<b>14 770 000</b>	<b>11 090 000</b>	<b>3 680 000</b>	
Afskrivning .....	900 000	1 060 000		160 000
Forrentning .....	1 980 000	2 130 000		150 000
<b>Statens Tilskud til Driften .....</b>	<b>÷11 890 000</b>	<b>÷7 900 000</b>		<b>3 990 000</b>

I Forhold til Maj 1942 er

Indtægten af Personbefordringen steget med ca. 1,2 Mill. Kr.,

Indtægten af Godsbefordringen steget med ca. 3,2 Mill. Kr. og

forskellige andre Indtægter steget med ca. 0,1 Mill. Kr.

Alt i alt er Driftsindtægterne steget med ca. 4,5 Mill. Kr.

De egentlige Driftsudgifter er steget med ca. 2,3 Mill. Kr.

Hvis man regner med en tilsvarende ekstraordinær Afskrivning, som er foretaget i 1942/43, bliver det samlede Resultat af Driften samt Afskrivning og Forrentning, at der i Maj 1942 var et Overskud paa ca. 0,7 Mill. Kr. og i Maj 1943 et Overskud paa ca. 3,0 Mill. Kr.



hvad de manglede. Det siger sig selv, at de var stærkt begejstrede for Statsbanepersonalets Hjælpsomhed.

### *Rangeruheld i Vejle.*

For nylig kolliderede to Rangertræk paa Stationspladsen i Vejle, hvilket bevirkede, at ogsaa et tredie Træk Vogne kom i Klemme. Nogle Vogne afsporede, og der skete en Del materiel Skade. Til Overraskelse for Personalet viste det sig dog, at Lasten i den ene af de afsporede Vogne — Æg — var sluppen usædvanligt godt fra Uheldet, idet kun nogle ganske faa Æg var knust.

### *Et besynderligt Toguheld.*

I et Tog, som var under Indkørsel paa Aars Station, afsporede Maskinen og Tenderen samt nogle Godsvogne, netop som Maskinen var paa Hovedgadens Overkørsel. Selv om Farten var ganske ringe, pressede de efterfølgende Vogne dog saaledes paa, at hele Lokomotivet kom til at staa paa tværs af Sporet, og da Uheldet som nævnt skete paa Hovedgadeoverkørselen samlede der sig hurtigt en Masse Tilskuere. Ved Afsporingen kom Lokomotivfyrbøderen i Klemme mellem Maskinen og Tenderen uden dog at blive alvorligt kvæstet. I øvrigt medførte Uheldet kun materiel Skade.

### *En Dame skubbet ned mellem Tog og Perron.*

Da Tog 55 den 16. August rangerede til Perron paa Københavns Hovedbanegaard, vilde de rejsende trods Advarsler i Højtaleren ikke vente med at stige paa Toget, indtil dette var standset. I Trængslen for at faa Plads, blev en Dame revet omkuld og skubbet ned mellem Perronen og en af Vognene. Det var en højst farlig Situation, men det blev raabt til hende, at hun skulde ligge stille, og da Toget kort efter standsede, viste det sig heldigvis, at Damen kun havde paadraget sig overfladiske Skrammer; men naturligvis har det været en højst ubehagelig Oplevelse.

### *En Dame dræbt af Rangertog.*

En Dame, som den 21. August færdedes paa en Sti, der i Slagelse løber langs med et af Rangersporene uden for det egentlige Stationsomraade, blev forskrækket, da der kom et Rangertræk. Hun mente, at der ikke var Plads nok til hende, og i sin Iver for at komme til Side snublede hun og faldt saa uheldigt, at hun blev ramt af Lokomotivet og fik højre Arm og højre Ben kørt af. Hun blev øjeblikkelig indlagt paa Sygehuset, men døde kort efter paa Grund af Blodtab.

### *Elektrificering af den sjællandske Kystbane ikke foreløbig aktuel.*

Paa et Møde i Skodsborg Kommunalforening har Generaldirektør Knutzen for nylig talt om Trafikforhold og har ved den Lejlighed oplyst, at Spørgsmaalet om Elektrificering af Strækningen Nord for Klampenborg næppe vilde blive aktuel i en blot nogenlunde nær Fremtid. Derimod oplyste Generaldirektøren, at det er Hensigten efter Krigen at give Jernbanebilletter og -Kort Gyldighed ogsaa paa de af Statsbanernes Rutebiler, som løber parallelt med Kystbanen.

### *Det østjyske Dobbeltspor.*

Jordarbejdet til det sidste Stykke af Dobbeltsporet mellem Aarhus og Aalborg, nemlig Strækningen mellem Skørping og Støvring, er nu færdigt. Det har staaet paa i et Par Aar og har kostet noget over 2 Mill. Kr.; 400—500 Mand har haft Beskæftigelse ved dette Arbejde, og der er flyttet ialt 600 000 m<sup>3</sup> Jord.

Det vil dog sikkert vare et Stykke Tid, inden Banelagemet er færdigt med Skinner o. s. v., saa der kan køres derpaa.

### *Stærk Rationalisering af de tyske Lokomotivtyper.*

Flensborg Avis meddeler, at der i Marts 1942 blev nedsat et Udvalg, hvis Opgave det skulde være at søge Lokomotivproduktionen fremmet mest muligt, saa Fabrikkerne inden Udgangen af 1944 kunde komme op paa en bestemt maanedlig Maksimumsydelse. Det er lykkedes Udvalget at nedbringe Antallet af de Lokomotivtyper, der fremstilles, med over 100 nemlig fra 119 til 13, hvilket naturligvis har medført meget betydelige Besparelser i Arbejdstid, hvorhos der tillige er opstaaet Besparelser i Materiel.

### *Togafsporing som Følge af Sabotage.*

Tidligt om Morgenen den 23. August afsporede en Del af et Tog i Nærheden af Aulum Station mellem Holstebro og Herning. En Skinne var løsnat eller fjernet paa et Sted af Sporet, der netop ligger paa en Dæmning.

Efter Afsporingen væltede Maskinen nedad Dæmnings Skrænt og kom til at ligge med Hjulene i Vejret. En af de afsporede Vogne, en Personvogn, blev knust og 1 af de i denne værende Passagerer dræbt samt 2 saaret. En fjerde Passagerer og Togføreren, der var i samme Vogn, kom intet til; det samme gælder Lokomotivpersonalet.

### *Sammenstød mellem Tog og Sporvogn.*

Den 21. August ved Middagstid paakørte en Sporvogn paa Amagerbrogade i København et af Amagerbanens Rangertræk. Der er ved den paagældende Overkørsel anbragt Lyssignaler, men i det stærke Solskin havde Vognstyreren ikke bemærket det røde Stopsignal og fortsatte derfor Kørslen. I sidste Øjeblik opdagede han den Mand, der gik foran Rangertrækket, men da var det for sent til at standse, Sporvognen kørte lige ind i det Lokomotiv, som kom med Rangertrækket. Begge Dele blev stærkt indfilitret i hinanden. Lokomotivet havde dog ikke taget større Skade, hvorimod Sporvognens Forparti var betydeligt ramponeret. Heldigvis var Sporvognens Fart ganske ringe, saa at hverken Vognstyrer eller Passagerer kom noget til.

### *Forsinkes „Fugleflugtslinien“ i flere Aar?*

De lolland-falsterske Blade meddeler, at det visse Maaneder af Aaret kniber med at skaffe Arbejdskraft til den nye Banelinie. Den skulde som bekendt have været færdig om et Par Aar, men Ingeniør Gulstad, som paa Statsbanernes Vegne fører Tilsyn med Anlægget, mener, at Arbejdet vil blive forsinket i flere Aar.



**Lastbilen væltede.**

En af jysk Telefonfabriks Vogne, som havde Ærinde paa Havnepladsen i Horsens, kolliderede for nylig med et Rangertræk saa kraftigt, at Bilen væltede helt om paa Siden, og Chassiset blev fuldstændigt forvredent. Chaufføren, som sad i Førerhuset, slap heldigvis uskadt fra Sammenstødet.

**Bedre Vognmateriel paa Himmerlandsbanen.**

Beboerne i Himmerland, som tidligere klagede stærkt over, at de med Hensyn til Trafikforhold var stedmoderligt behandlet, idet Strækningen Hobro—Løgstør var daarlig vedligeholdt og Materiellet gammeldags, er snart helt stolte over deres Bane. Som bekendt er der i den senere Tid sket visse Forstærkninger af Banelegemet, og der er nu indsat en Del FE-Vogne i Togene. De rejsende er glade for denne Forbedring, som betyder, at de nu faar Vogne med læderbetrukne Sæder i Stedet for de gamle Træsæder.



Udnævnelse fra 1.—11.—43:

Lokomotivmester II M. T. Appel, Frederikshavn, til Lokomotivmester I, Frederikshavn.

Afsked:

Lokomotivfører N. L. Hansen, Fredericia, efter Ans. p. Gr. af Svagelighed med Pension fra 31.—10.—43.

Lokomotivfører R. P. M. Mortensen, Fredericia, efter Ans. p. Gr. af Alder med Pension fra 31.—10.—43.

Lokomotivfører V. Strunge, Aarhus, efter Ans. p. Gr. af Alder med Pension fra 30.—11.—43.

Dødsald:

Lokomotivfører H. M. Jeppesen, Korsør, den 11.—8.—43.

**Arbejdernes Landsbank,**

Hovedkontor:

Panoptikonbygningen, Vesterbrogade 5.



**Krone-**

**Smergellærred**



**Arbejdernes Aktiebageri A/s**

Telefon 602

Køb altid Brød fra Arbejdernes Aktiebageri

Victor H. Petersen,  
Falkevej 8. • Telefon 101.

**CONDITORI OG BAGERI**

**H. O L S E N H O L M E L U N D**

KULIMPORT

FREDERICIA

Telf. 169

Telf. 714

**Farvebøtten v. Holger Häuser**

Danmarksgade 23 - Tlf. 1337 - Fredericia

Tapet, Malervarer, Rullegardiner, Voksdug og Linoleum

**A. BASTIANSEN • URMAGER OG GULDSMED**

**Fest- og Jubilæumsgaver**

Vendersgade 9

Telefon 227



**DEN FOLKELIGE FORSAMLINGSBYGNING**

(lige overfor Landsoldaten)

Store Bal- og Selskabslokaler.

Telefon 85.

**VALD. PETERSEN**

Telefon 85

**Gulvtæpper - Gardiner - Sengeudstyr.**

BYENS ENESTE SPECIALFORRETNING

**FREDERICIA TÆPPELAGER**

Danmarksgade 8.

Udedyretforretning.

Telefon 913.

**Landbomejeriet**

anbefales

Prinsesseg. 45 • Telf. 359.

Varerne bringes overalt.

LEDIG

**„LA BELLA“**

Blomster- og Kransforretning anbefales de ærede Medlemmer.

**Gothersgade 15**

Fredericia. Tlf. 598

ved Gartner  
Valdemar Rasmussen, Egumvej 20.

LEDIG

REDAKTION: Soph. Jensen og E. Kuhn, førstnævnte ansvarhavende. Vestre Boulevard 45, København V. Telefon Central 7708.

Udgaar 2 Gange mdl. — Abonnementspris: Kr. 8 aarlig. Tegnes paa alle Postkontorer i Skandinavien.

ANNONCE-EKSPEDITION:

Vestre Boulevard 45, København V.  
Telefon Central 7708 — Kontortid Kl. 10—16.  
Postkonto 20 541.



**FORLANG KAFFE**

Ira P. M. BRUUN's Kafferisteri.  
(Ved A. M. Petersen.)

**ENGELSK BEKLÆDNINGSMAGASIN**

Telefon 346 NYBORG Telefon 346

**C. Knackstredt**

Telefon 550

Spec.: Kranse, Buketter,  
Planter og Potte-Kultur.  
Direkte Salg fra Drivhus.  
Ingen Butiksleje, derfor  
**BILLIGSTE PRISER**

Johannes Iversens  
**Sadelmager- og Møbelforretning**  
Nørregade anbefales af D. L. F.

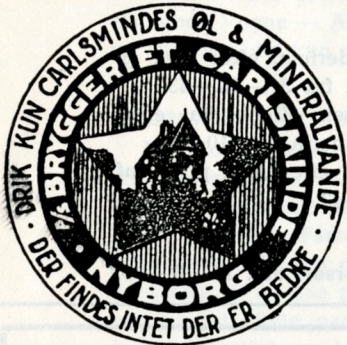

**NYBORG KULIMPORT  
& Nyborg Cichorieterteri A/s**

Telefon 15 og 23

*Søren Hansen*

TLF. 216 • NYBORG  
KONFEKTION • KJOLER • LINGERI

**LILLE-KONGEGADES KIOSK**

Abonnement paa alle Ugeblade  
Telegrammer i alle Anledninger

Tell. 454 A. IVERSEN

Strandvejens  
Kød- og Paalægsforretn.  
J. Jørgensen.

Se mine Varer og hør mine Priser.

**Nyborg Læderhandel**

v. Th. Hansen,  
Nørregade 25.

Alt i udskåret Læder og  
Skomagerartikler til  
billigste Priser.

**DREVSEN & NELLEMANN**  
Isenkram-, Støbegods-,  
Glas-, Porcelain- og Udstyrsforretning.  
Telefon Nr. 25. Nyborg. Telefon Nr. 189.

**Johs. Wichmann's  
Træskoforretning**  
anbefales  
d'Hrr. Lokomotivmænd.

**Sandermanns Vinstue**  
anbefales

Østervemb

**Nyborg Jernstøberi — Hans L. Larsen & Co.**

Aktieselskab

Kakkelovne · Komfurer · Bygningsstøbegods

Telefon 76 og 231 Støt Byens Industri

LEDIG

**Centralcaféen**

Godt Madsted — rimelige Priser — god Betjening

Ny Vært. Telf. 183

Holger Mikkelsen, Nyborg

**H. Bødtcher-Jensen**

Nyborg Tlf. 33

Bøger — Papir — Musik

**A/s C. F. Schalburg**

NYBORG

Grundlagt 7. Juni 1817



**FISKEHUSET • DYBBØLSGADE 27**

Telf. Vester 4824

Anna Sturluson

Altid friske Varer til rimelige Priser

Urmager ved Statsbanerne  
**L. Beyer Holgersen & Søn**  
(C. Welstrups Eff.) - Grundlagt 1856;  
Colbjørnsensgade 17 - København V. - Telf. Vester 2637



**Blomster og Kranse**

Telefon 29 — Helsingør E. JACOBSEN Medlem af E. B.

**Dansk Folke-Ferie Hotel**

Vesterbrogade 41 . Telefon Central 1533

Alle moderne Bekvemmeligheder  
**BILLIGE PRISER**

**KUL  
KOKES  
BRÆNDE  
BRIKETTER** **KAAS & SØRENSEN**  
Indehaver: G. E. Olsen Telefon 39 og 575  
**HEL SING Ø R**