

# Jernbane-Bladet



## Telefonens gode venner...



Ericom, det velopdragne samtaleanlæg, der er højtalende, når apparatet står på bordet og diskret lavttalende som en telefon, når det løftes op til øret.



Ericall, personsøgeanlægget, der giver trådløs kontakt til alle nøglepersoner, uanset hvor de befinder sig, med tonesignal – eller med vibrator, så andre ikke forstyrres.



Dasacall, den automatiske nummersender, der husker over 200 telefonnumre, som hver kaldes ved tryk på én knap. Svaret kommer i højtaleren.

**Ericsson  
bringer  
mennesker  
på talefod**

**Ericsson**  
LM

Glostrup,  
tlf. 02-96 61 33  
Risskov,  
tlf. 06-17 45 00



35. ÅRGANG

**6**

JUNI 1978

Tidsskrift for Stats- og Privatbanepersonalet



# DEUTSCHE BUNDESBAHN

Se mere af Vest-Tyskland for færre penge.  
Køb det nye **DB TURIST-KORT\***)

Rejse på kryds og tværs i hele Forbundsrepublikken Tyskland, lige så tit og lige så langt De ønsker. Alle ordinære tog på et 29.000 km langt skinnenet står til Deres rådighed, lige fra grænsen og helt ned til Alperne. Luksus-TEE og luksus-Intercity tog med aircondition er med i prisen, hvis De vælger 1. klasse samt særlige tillægsydelser. (Busrejser, Romantische Strasse, særpriser på Rhein- og Mosel skibene, særpris til rejser til Berlin (Vest), gratis besøg på trafikmuseet Nürnberg).

	9 dage	16 dage
1. klasse	775 dkr.	1.080 dkr.
2. klasse	555 dkr.	775 dkr.

DB-Turist-kort er særlig velegnet til **forretningsrejser**.

Fra centrum til centrum med op til 200 km i timen.

Spørg efter DB-Turist-kort hos DSB eller i et autoriseret rejsebureau.

Vi ønsker Dem en behagelig rejse med



## DEUTSCHE BUNDESBAHN

\*) Eneste betingelse er at De er bosat i Danmark. Deres navn og pasnummer bliver registreret på DB-Turist-kortet.

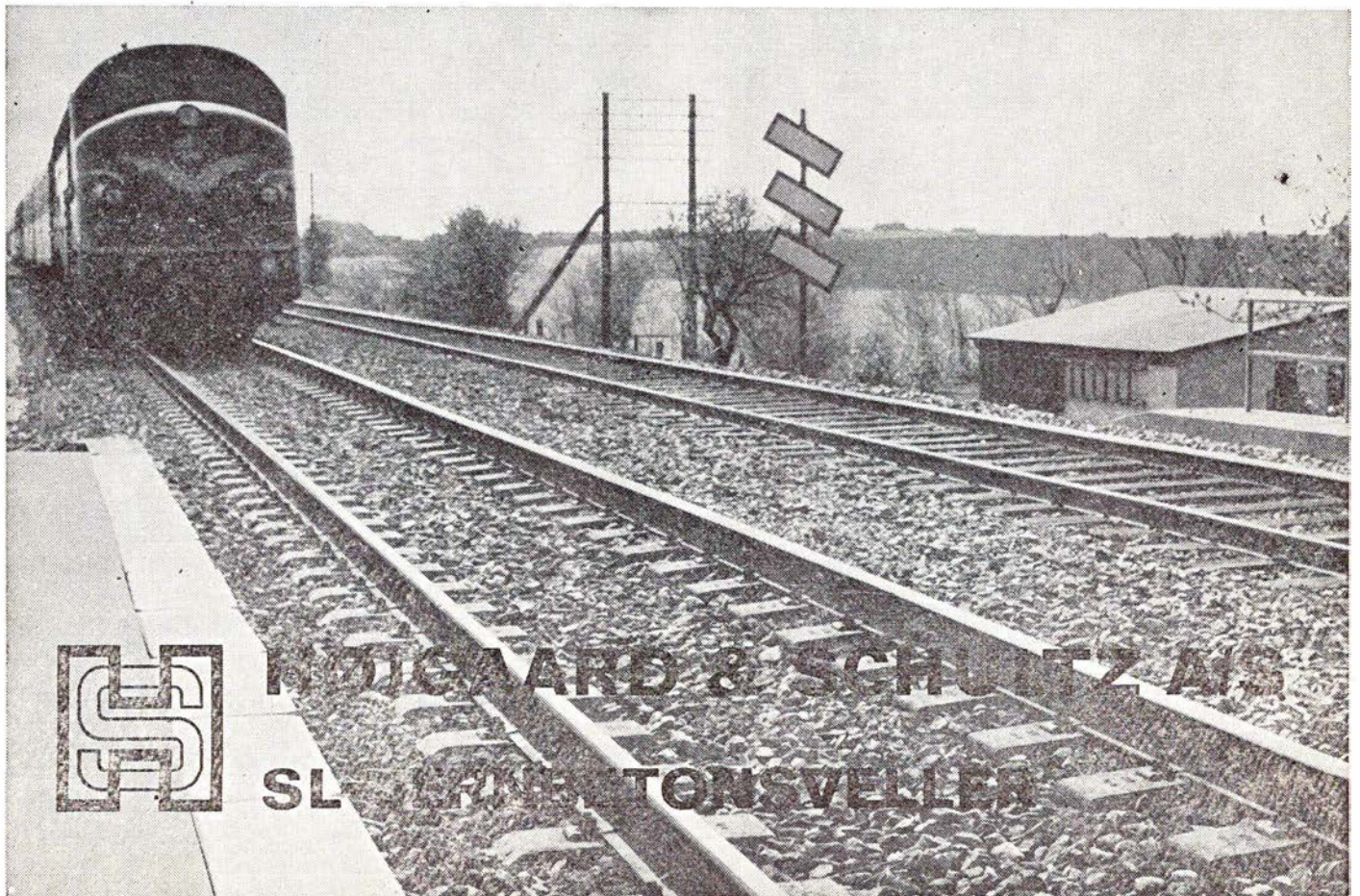



## Jernbane-Bladet

Ekspedition:  
Togfører V. Jonvald . Hvidovrevej 258  
2650 Hvidovre  
Telefon (01) 78 36 42

Redaktion:  
Overtrafikassistent Tom Lauritsen  
Rødby Færge (ansvarshavende)  
Bopæl: Søværnet 26, 4930 Marlbo

Abonnement  
35,00 kr. (inkl. moms) årlig  
12 numre

Kan bestilles på postgiro 1 06 00 82  
Jernbane-Bladet . 2650 Hvidovre

Medlem af  
Dansk Fagpresseforening  
og  
International Tidsskriftsfederation

Tilsluttet Dansk Oplagskontrol

Tryk: Herfølge Bogtrykkeri . Herfølge

### JUNI 1978

Juni causeri .....	5
Månedens emner .....	6
Sagt og skrevet .....	6
Månedens foto .....	7
Færgenyt .....	9
Det store Træ i skoven .....	11
Erindres det .....	11
DSB nye regionaltog .....	13
Nivå station – helt andre spor .....	16
Hedelands Veteranbane .....	19
Sporvejsmuseet på Skjoldenæsholm åbnet .....	23
Landet rundt .....	27
Privatbanenyt .....	27
Fra klubberne .....	27
Dødsfald .....	29
Boghjørnet .....	30
Humor .....	30



LUBCKE

JERNBANE ALLE 43  
2720 VANLØSE  
TLF. (01) 74 33 22

LAVVOLT  
TRANSFORMERE  
til alle formål

6  
12  
24  
32  
42  
65

VOLT

ⓓ-mærkede

forlang katalog

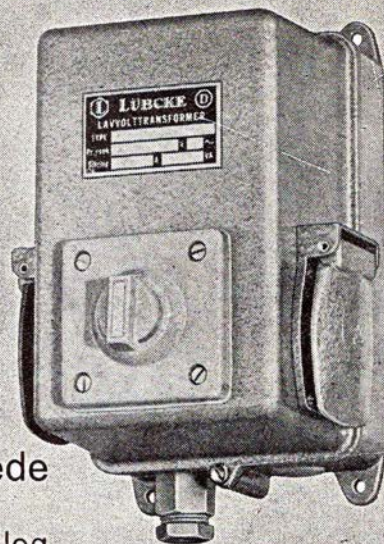

66

## DSB kiosker

er selvfølgelig det sted,  
hvor De køber:

**TOBAK**  
**CHOKOLADE**  
**DAGBLADE**  
**UGEBLADE**  
**MÅNEDSBLADE**  
**BILLIGBØGER**  
**PAPIRVARER**  
**TOILETARTIKLER**  
**FILM**  
**m. m.**

# BBC-asynkronteknik til elektriske og dieselelektriske lokomotiver

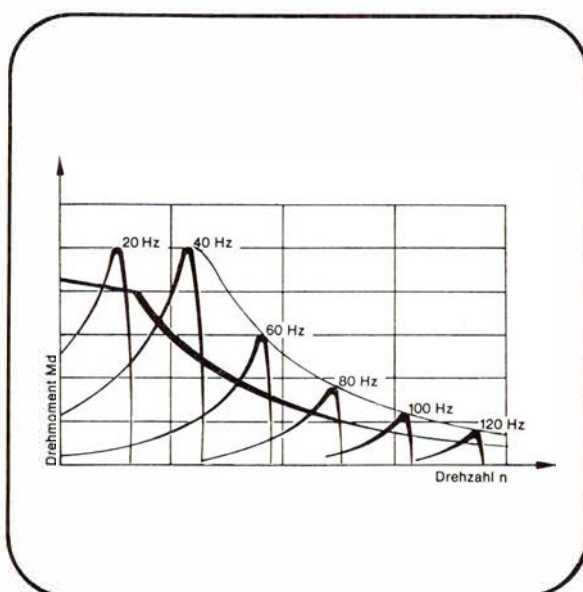
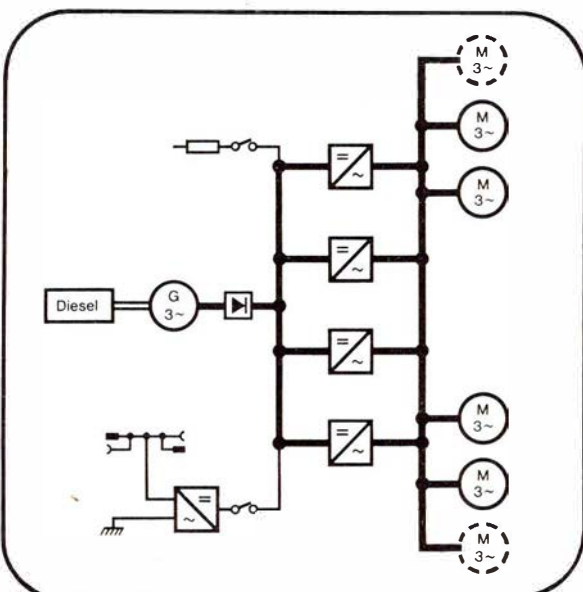
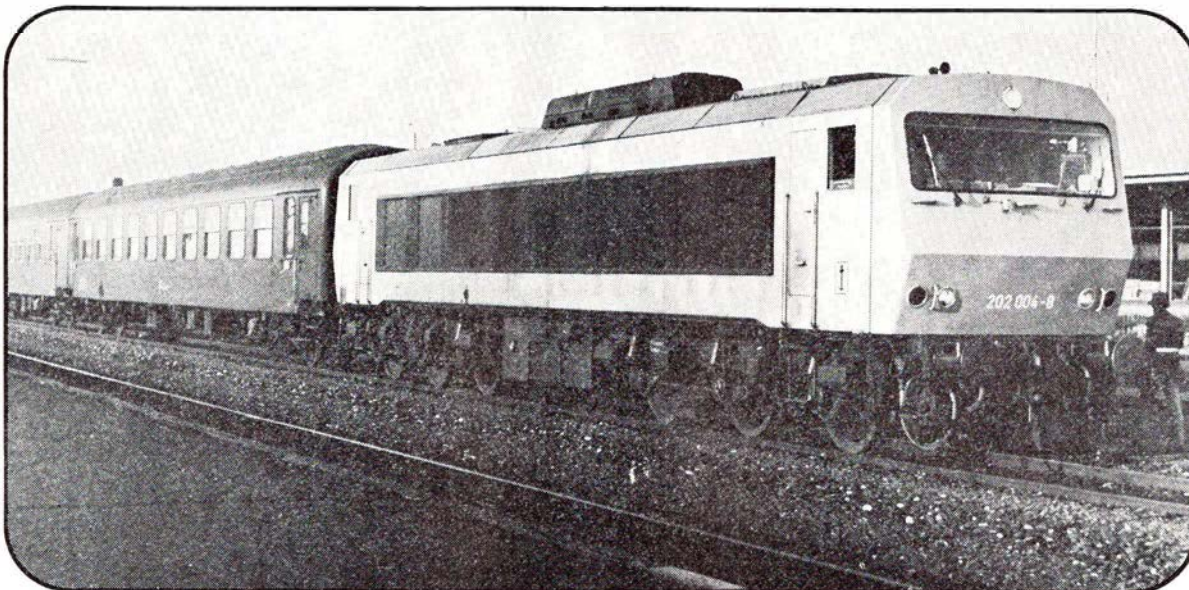

Den asynkrone kortslutningsmotor er med sin enkle og robuste konstruktion særdeles velegnet til banedrift. Det af BBC udviklede statiske frekvens- og spændingsreguleringsudstyr er den nødvendige forudsætning for, at banemotorerne altid arbejder i et stabilt og økonomisk optimalt punkt på Md/n-kurven.

**BBC**  
BROWN BOVERI

BBC Nordisk Brown Boveri A/S · Afd. EGB · Vester Farimagsgade 7 · 1606 København V · Tlf. (01) 15 62 10

# Juni causeri

## FISKERE OG FÆRGER

Færgetrafikken, der er en væsentlig del af Danmarks kollektive transport var rigtigt i focus i forårmånederne. Men det er desværre ikke på en måde, som rederne, herunder DSB, kan acceptere.

Et af de punkter, hvor færgetrafikken sidst har været berørt, var ved fiskernes blokade af en række havne i maj måned. Herved var så godt som samtlige danske færgeruter forhindret i at udføre den sejlads, der er nødvendig for det danske samfund.

Et er at ytre ønske om at få bedre vilkår at arbejde under, altså i denne forbindelse forhøjede fiskekvoter, noget andet er at genere en hel nations beboere, så de ikke kan færdes irit på de have, der er alles.

Det er en meget svær problematik at finde den rigtige løsning på, denne fiskekvoteordning. Med de store og moderne fiskekuttere, som bygges i disse år, er man i færd med at fiske vore have tomme. Ganske vist er de fleste fiskearter særdeles frugtbare og følger ganske godt med med hensyn til formering, men der er ingen tvivl om, at en stadig tiltagende fangst vil mindske bestanden.

På den anden side står så fiskerne med deres krav om acceptable arbejdsvilkår. Der er ikke noget at sige til, at de vil have lov at udføre det arbejde, de nu engang har valgt. Det er trods alt deres levevej.

Under alle omstændigheder vil en tiltagende fangst i havene medføre, at fiskerne selv falder i den grav, de søger at grave ved at få fiskekvoterne udvidet. Derfor er det, ganske ligesom

på landjorden, hvor visse dyrearter fredes, nødvendigt med en samfundstyret regulering af fangsternes størrelse.

Færgetrafikken lammedes for enkelte perioder i maj. Men dermed lykkedes det ikke at få de mål gennemført i fuld udstrækning, som fiskerne havde sat sig for. I stedet endte hele bataljen med, at politiet noterede de demonstrerende fiskere, som om det havde været forkert parkerede biler.

De blokerende fiskere fik hele nationens opmærksomhed samlet omkring deres problem, det skal indrømmes. Men de fik ikke havenes rigdom af fisk til at yngle hurtigere. Og når dette ikke kan ske, så kan det heller ikke hjælpe at øge fangsternes størrelse.

Og det kan heller ikke hjælpe at genere samfundet endnu engang.

Men derfra er fiskerne vist også blevet skræmt foreløbig.

Mon ikke?

## DSB – DE SNAVSEDE BÅDE

### RESTAURATIONS KONFLIKTEN

fra midten af april til først i maj satte sit præg på trafikken mellem landsdelene og på trafikken til det store udland. Især gik det ud over DSBs færger, hvor det ikke så meget var den manglende servering ombord, der gav problemer, men derimod den manglende rengøring.

Storebæltsfærgerne viste sig denne gang at være det mest omfindtlige punkt i denne konflikt.

Og naturligvis var det også her, restaurationspersonalet satte kraftigst ind i deres kamp for lønændringer.

Vore høje ministre og den samlede regering rev sig i håret og vidste hverken

ud eller ind. De ville gerne undgå nogen form for konfrontation med deres egne vælgere, så regeringens eneste reaktion var nogle svagt formulerede udtalelser om, at færgerne skulle sejle, men ikke om, hvorledes rengøringsproblemerne skulle løses. Dem måtte DSB selv klare.

Flere løsninger var inde i billedet, bl.a. Falcks Redningskorps og Civilforsvaret, men ingen af disse ønskede at blive blandet ind i konflikten.

Udtalelser om sundhedsfare m.m. ved at lade de urengjorte færger sejle blev manet i jorden af fagfolk, men alligevel måtte DSB lægge to af de største Storebæltsfærger op på grund af tilsmudsning.

Alle disse problemer for DSB gav sig naturligvis også udslag i passagerantallet. Publikum, der er vant til ordnede forhold på DSBs færger, ligefrem flygtede fra DSB til de private rederiers Kattegat-ruter.

Man kan ligefrem sige, at de private rederier, der ikke havde de samme rengøringsproblemer, men nok serveringsproblemer, nu nød godt af konflikten. Måske var det en tak for sidste sommer, da DSB nød godt af sømandskonflikten ved de private rederier.

Heldigvis lykkedes det i løbet af et par uger at komme til en overenskomst mellem de to parter i restaurationskonflikten, så fra begyndelsen af maj lykkedes det atter at få de samme ordnede forhold ombord på DSBs færger, som publikum hidtil har været vant til.

Man kan så spørge, om ikke DSB har lært så meget af konflikten, at man

fremover vil ændre ved organiseringen af rengøringen på færgerne? DSBs passagerer er »Sorteper« i en sådan konflikt. Det kan de ikke være

tjent med. Derfor er det på høje tid at få rengøringsopgaverne over på andre hænder.

—tl—

## SAGT OG SKREVET

# Månedens emner ...

### Trinbrætter i Trekantområdet

I det såkaldte »Trekantområde«, Kolding—Fredericia—Vejle, er der sket det ejendommelige, at Børkop Kommune, der hidtil har været meget imod en nedlæggelse af trinbrætterne, tidligere stationerne, i Børkop og Brejning, nu pludselig ikke har noget at indvende mod nedlæggelsen. Som begrundelse for det ændrede standpunkt fremhæver Børkop Kommune, at man har indarbejdet nedlæggelsen af trinbrætterne i et nyt bysystem, der skal indføres.

Til gengæld er Fredericia Kommune nu modstander af nedlæggelsen af Taulov og Pjedsted Trinbrætter, og man forlanger dokumentation af DSB for den dårlige benyttelse af trinbrætterne!

(OLJ)

### Viborg—Ålestrup—Løgstør

I foråret har der atter været stærk røre om den nedlægningsstruede godsbane Viborg—Ålestrup—Løgstør. Af de elleve kommuner langs banen hævdes det, at både det offentlige og private er tilbageholdende med investeringer på egnen, der i forvejen kun har minimal industri. I et forsøg på at redde banen havde en deputation på fem lokalpolitikere, der repræsenterede de elleve kommuner, som banen berører, foretræde for Jernbanerådet. Efter besøget hos dette råd føler deputationen sig noget beroliget, men man fik som ventet ikke noget endegyldigt svar.

(OLJ)

### Jubilæumsudstilling i Varde en succes

VESTBANENS jubilæum den 15. marts har gjort Varde Museums udstilling om banen til en »publikumstræffer«. Museet har i perioden siden udstillingens start på jubilæumsdagen haft et besøgstal, der ligger mellem en fordobling og en tredobling af det besøgstal, der er normalt for museet på denne årstid. Museets ledelse udtrykker da også en overvældende tilfredshed med resultatet. Man fortæller, at der har været jernbaneinteresserede gæster fra hele lan-

det samt fra flere steder i udlandet, bl. a. fra Sverige og Vesttyskland.

Vestbanens skinnebuspassagervogn VNJ Sp 1 blev efter museets lukning af udstillingen omdannet til rullende udstillingsvogn, idet en del effekter fra museets udstilling blev flyttet over i skinnebussen. Vognen blev herefter kørt ud til de enkelte Vestbane-stationer, så publikum, uden at skulle rejse til Varde, fik mulighed for at se udstillingen.

### Tilbud til læserne

I april tilbød vi vore læsere at erhverve en del forskellige tidsskrifter fra en af vore ældre læsers jernbanelitteratursamling i udstykning. Vi har næsten afsat alle tidsskrifterne, men har endnu mulighed for at tilbyde nyere årgange af DSBs »Vingehjulet«, idet årgangene 1960—61—62—63—68—69 (1969 ÷ nr. 16) er tilbage. Prisen er kun kr. 25,00 pr. årgang. Ligeledes haves endnu en del tysksprogede tidsskrifter til salg for kr. 1,00 pr. blad.

Denne måned har vi yderligere et virkeligt godt tilbud til vore læsere. Vi kan nemlig tilbyde de enormt sjældne hefter fra 1930'erne:

#### DANMARK JERNBANER

som omhandler samtlige danske jernbanestrækninger, færgeoverfarters m.m. historie, ligesom der er talrige billeder af såvel stationer, rullende materiel, personale m.m.

Dette store værk, der er på over 1700 sider, sælges samlet i hefteform for højeste bud over kr. 450,00. Redaktionen modtager tilbud og formidler salget af såvel tidsskrifter som DANMARKS JERNBANER.

### Højslev

Vi handler i ...

**HØJSLEV BLOMSTER**  
Viborgvej 218 - Tlf. 53 59 42

Frugt - Grønt - Blomster  
Dekorationer - Kranse  
Altid friske varer

### Damplokomotiver i Sverige

Fra den svenske avis »Dala-Demokraten« (DD) har vi hentet følgende lille beretning om Jernbaneinteressen i vort naboland:

### Damplokomotiver, som ikke »tøffer«, attraktion i Grängesberg

Grängesberg (DD). Mulighederne er gode for, at Grängesberg allerede sidst på sommeren får et lokomotivmuseum! DD har besigtiget TGOJs lokomotivremise sammen med stationsinspektør Olov Frederiksson.

— Disse tre damplokomotiver er de eneste i verden, der ikke siger »tøf-tøf«, når de kører, men som har en dampturbin, der kun snurrer under kørslen. Lokomotiverne henstilledes allerede i 1957 og kan ikke køre; men de er velegnede til museumformål, beretter Olov Frederiksson, som med en højde på 193 cm med endda nogle cm frihøjde kan stå under lokomotivets ramme.

Dampturbinelokomotivet »M 3 t« lyder som sød musik i ørerne på landets tusindtallige skare af togelskere. De tre dampturbinelokomotiver fra Nydkvist & Holm AB, Nohab, i Trollhättan er enestående i verden. Det erfarer ikke mindst Olov Frederiksson på TGOJs Malmbanegård i Grängesberg, som årlig må låse portene til remisen op for et hundredtal af medlemmer fra forskellige jernbaneklubber.

— 24 mand-måneder har vi beregnet, at det vil tage at gøre remisen og damplokomotiverne klar til museum, siger Stig Adolfsson, der fik ideen.

— Lokomotivernes messing skal poleres, den oprindelige farve fra fremstillingsåret 1930 skal fremskaffes og lokomotiverne males. førerhuset gøres turistvenligt, lokomotivremisens gulv, vægge og tag males, tagvinduerne pudses, moderne belysning installeres, parkeringspladser ryddes, beskrivende tekster opsættes m.m.

Seks unge får altså chancen for at blive lokomotivpudser fra foråret. I lokomotivremisen venter seks gamle damplokomotiver som minde om den uelektrificerede tid før 1958 — tre af lokomotiverne er dampturbinelokomotiver.

— Dampturbinelokomotiverne var landets næststærkeste lokomotiver fra trediveerne frem til midten af halvtredser-

ne, kun B-lokomotiverne på malmbanen Kiruna—Narvik var stærkere, siger Stig Adolfsson.

Efter istandsættelsen er det tanken, at Hjemstavnsforeningen (hembygdgillet) skal overtage ansvaret og administrere fremvisningen af lokomotivremisen. Udenfor findes resterne fra damptiden velbevarede.

— På det her stikspor ved drejeskiven fik damplokomotivet rensat fyr, tog vand og kul, beretter Olov Frederiksson. Kulgården er i dag helt tømt for stenkul, men kranen (»håsten«) står her stadig.

— Min tanke har altid været, at damp-turbinelokomotiverne ikke måtte skrøttes, siger Olov Frederiksson. Men at sætte dem i drift igen er forbundet med store udgifter, bl. a. skal turbinerne i dampkedlerne gennem et stort eftersyn.

Stig Adolfsson tænker på den nu opvoksende generation, som kun har set et damplokomotiv på film. Nu skal seks unge i gang som remisearbejdere. Hvis betingelserne for tilskud opfyldes, bliver det som beredskabsarbejde.

Dala-Demokraten, 6. april 1978.

(Erik Kjærgaard/OLJ)

### Tørring stationsbygning tilhører nu historien

*Tørring station, engang endestation for den smalsporede privatbane Horsens—Tørring, senere mellemstation på Horsens Vestbaner, der nedlagdes i 1962, tilhører nu endegyldigt historien. Den gamle stationsbygning ligger — eller lå — i vejen for det, der kaldes »udviklingen«, og den har derfor måttet lade livet. Herom har »Vejle Amts Folkeblad« skrevet den 8. april 1978:*

### En personlighed står for fald . . .

Lørdagsportrættet plejer at omhandle mennesker. Det er ikke tilfældet i dag. Men det er under alle omstændigheder en stor personlighed, det drejer sig om. Desværre, vil nogle sige, en personlighed, der i bogstaveligste forstand står for fald.

# Månedens foto



DSB MR og MO i Århus den 22. marts 1978.

Foto: Jens Møller.

### MR-toget i fokus

De nye vstdanske regionaltog, MR-togene, er genstand for en artikel i dette nummer af bladet. I marts leveredes de første tog, og derefter indledtes intensive prøvekursler, hvor alt det tekniske udstyr blev testet af DSBs teknikere.

Fra en af de første dage foreviges MR 4002-4001 i Århus ved siden af det køretøj, MR-toget skal erstatte, nemlig MO-vognen. Nøjagtig et kvart århundrede skiller de to køretøjer i alder.

Fotografen bag kameraet var Jens Møller, St. Merløse.

Som tidligere omtalt påbegyndes nedrivningen af stationsbygningen i Tørring om ganske få dage. Den ligger i vejen for moderne tiders udvikling, og så er der kun én dom, der kan fældes . . .

1. december 1891 var det anderledes. Da stod stationsbygningen færdig som en majestætisk hovedhjørnesten i den nyoprettede Horsens—Tørring-bane. Under dens tag samledes trådene i den livsnerve, banen viste sig at blive for Tørring.

Som hovedkontor for jernbanen skabte stationsbygningen basis for en hidtil

uset vækst i Tørring. 20 familier fik deres udkomme fra banen og kom til at udgøre fundamentet til Tørring Stationsby. Handelen blomstrede og dermed tilfredsheden.

16. april 1929 blev jernbanen forlænget til Thyregod. Denne begivenhed medførte desværre, at hovedparten af de ansatte i Tørring måtte flytte til Horsens, hvor det nye hovedkontor for Horsens Vestbane blev placeret.

Den eksplosive vækst blev nu afløst af stagnation, den værste Tørring har

## Martinus Schmidt

Tandteknik

Mariendalsvej 12 C – København  
Telefon (01) 86 08 80 – (01) 87 08 39  
Overenskomst med kommunerne

## BAT-KON ½

– et begreb blandt fagfolk

H. C. ANDERSENS BOULEVARD 42  
1553 KØBENHAVN V . TLF. (01) \*11 18 19

## Sjælland

Smarte voksne piger går i tøj fra  
**BETHS KJOLER**  
Byvej 13 . Hammersholt . (03) 27 29 65  
Stort udvalg i kjoler - nederdele -  
bluser - slacks - buksesæt - stort udv.  
i selskabstøj str. 36 til 60.  
Kig ind og få en god personlig  
betjening

Vejen til bedre kondi går gennem

**Allerød  
ideæt ApS**

**A M T S V E J 5**  
3450 ALLERØD - TLF. 03 - 27 37 74

Alt indenfor sportssko og beklædning  
Specielt i Hummel - På gensyn!  
Hvor sportsfolk mødes -  
Amtsvejens Sportsshop

Gå hellere straks i

**ALLERØD LEGETØJ OG HOBBY**  
M. D. Madsensvej 1 . Tlf. (03) 27 40 27  
Pædagogisk legetøj - samlesæt -  
Alt i hobby i de kendte mærker

Smarte piger går i modetøj fra  
**JULIA**

M. D. Madsensvej 14-16 . Allerød  
Tlf. (03) 27 27 02

Altid det sidste nye - med mange  
variationsmuligheder - vi hjælper Dem  
gerne med god vejledning. På gensyn!  
**Julia Modetøj**

Vore funktionærer handler i

**ALLERØD BLOMSTER**

Rønne Allé 4 . Tlf. (03) 27 61 40  
Grønne planter - afskårne blomster -  
kranse - dekorationer m.m.  
Spec.: Brudebuketter - visitbuketter  
Kun én kvalitet - den bedste

## Holte

Stedet for moderne hårpleje for  
ham og hende

**SALON »MIDTPUNKT«**

Holte Midtpunkt . Tlf. (02) 42 10 45

Vi klarer enhver frisure - med person-  
lig præg - moderne klippeteknik  
Med venlig hilsen Susanne Gravgaard

Smarte og prisbevidste piger går i

**»AFRODITE«**

Gågaden 27 . Birkerød . (02) 81 98 07

Her finder De det store udvalg i top-  
mode i kjoler - nederdele - slacks -  
bluser - jakkesæt - tilbehør m.m i de  
førende kendte mærker fra ind- og ud-  
land. Kig ind - vi hjælper gerne med  
råd og vejledning

Kør ind til ...

**TEXACO SERVICE**

Kongevejen 158 - Birkerød  
Telefon 81 04 15

Benzin - Olie - Vask - Smøring  
Quick-service - Husk vor velassorte-  
rede kiosk med det store udvalg i to-  
baksvarer - aviser - vand - konfektur  
og is m.m. Åben hverdage til kl. 22,  
søn- og helligdage til kl. 20.

Med venlig hilsen  
EBBE WILLERUP

Vore funktionærer handler i

**JYTTEs BLOMSTER**

Bistruplund 1 (Vasevej) . Birkerød  
tlf. (02) 81 06 54

Alt i årstidens blomster - planter -  
moderne binderi - dekorationer -  
kranse - visitbuketter  
Spec.: Brudebuketter

Stedet for moderne hårpleje

**SALON ANTOINETTE**

Hovedgaden 19, 1. sal, (ovenover Han-  
delsbanken) . Birkerød . (02) 81 13 23

Bliv en ny kvinde - kom ind og få en  
smart klipning - permanent med man-  
delolie, der styrker håret - kvaliteten  
er i toppen og priserne i bunden.

Lukket hver tirsdag

Spec.: moderne klippeteknik

**BIRGIT NIELSEN**

Tandlæge

Søndervangen 47, 1. - Birkerød

Tlf. (02) 81 69 09

Konsultation efter aftale

## Lyngby

Smarte voksne piger går i tøj fra  
**»CHERIE«**

Ulrikkenborg Plads 10 . Lyngby  
tlf. (02) 88 57 77

Det store udvalg i nederdele - bluser -  
kjoler - bukser - selskabstøj  
Kig ind og få en tøjsnak

## Virum

Bag den gode smag

**»KONDITORIET«**

Virum Stationsvej 141 . Virum  
tlf. (02) 85 83 44

Alt i lækkert brød og kager - prøv vore  
friskbagte småkager - det store ud-  
valg i specialbrød.

Med venlig hilsen  
Jytte og Vagn Nymand

Spis frugt fra

**VIRUM FRUGT**

Geels Plads 28 . Tlf. (02) 85 25 20

Alt i årstidens friske frugter og grønt-  
sager - blomster  
Kun 1. kl.s varer

## Bistrup

Etatens folk handler hos

**SLAGTERMESTER SLOTH**

(Vasecentret)

Vasevej 76 . Bistrup . Tlf (02) 81 11 73

Kød - flæsk - velhængt oksekød -  
delikatesse med alt i hjemmelavede  
specialiteter - smørrebrød - platter -  
alt til det kolde bord - åben alle ugens  
dage - Køb det bedste - det gør vi



oplevet. Et forhold, der blev forstærket af krigen. Husene i Gudenåbyen var til salg for næsten ingen penge, og der gik mange år, inden det igen gik fremad.

Det skyldtes mærkværdigvis nok, at andre transportmidler end jernbanen vandt stærkt frem. Afstandene blev mindre, og jernbanen begyndte at gå dårligt. Underskuddet nærmede sig i begyndelsen af 1960'erne én million kroner, og den 31. marts 1962 blev der for sidste gang fløjtet afgang fra den gamle stationsbygning.

Siden har den stået som et symbol på den tid, der bragte ekspansionen til Tørring. Den har fungeret som ventesal for rutebilpassagerer og lånere på det bibliotek, der blev indrettet i de gamle ventesale.

Nu er det slut. Dens dage er talte. Nogle er glade for, at »den gamle kiolds« forsvinder. Andre lægger vejen om ad stationen for at tage en sidste vemodig afsked med det, der var engang!

*JERNBANE-BLADET kan supplere de berette, at stationsbygningen nu definitivt er jævnet med jorden.*

## FÆRGENYT

### Gammel Englandsbåd skal ophugges

M/S ENGLAND, ikke den nuværende, men forgængeren med samme navn, har nu sejlet sin sidste tur efter et halvt århundredes sejlads. Skibet blev i 1929 leveret til DFDS fra Helsingør Skibsværft og indsat på selskabets rute mellem Esbjerg og Harwich. Sammen med tre søsterskibe, bl. a. M/S PARKESTON, der for et par år siden ophuggedes på Masnedø, blev M/S ENGLAND i 1944 beslaglagt af tyskerne og anvendt til flygtningstransporter fra øst til vest under navnet M/S KÜRASSIER. Efter Anden Verdenskrigs afslutning lå skibet i

Lübeck, men da det skulle hjem til København, blev det sprængt af en mine. taget af forsikringsselskabet og videre. Det hævedes atter, men blev oversolgt til et spansk rederi, der restaurerede skibet. Under navnet M/S CIUDAD DE IBIZA indsattes den gamle DFDS-båd i trafik på Middelhavet, bl. a. i de senere år mellem Palma de Mallorca og Ibiza.

Men nu har klokken altså slået afskeds slagene for denne veteran, der trods alt har vist, hvad godt gammelt skibsbyggeri var, når det var bedst, og når det var dansk.

(fra DFDS-Nyt)

### Danmarks største passagerskib i trafik

DANA ANGLIA er navnet på Danmarks største passagerskib, som DFDS har indsat på Englandsruten Esbjerg—Harwich. Skibet præsenteredes i maj for offentligheden bl. a. ved navngivningen den 4. maj i London. Skibet er så stort, at man for år passere Tover Bridge i London måtte fjerne toppen af skorstenen. På hjemrejsen skete et tragisk dødsfald, idet skibsreder Knud Lauritzen — primus motor i det store rederi — pludselig døde, midt i rum sø.

DANA ANGLIA er som nævnt Danmarks største passagerskib, og for at illustrere dette kan fortælles, at det er på ca. 14.000 Bruttoregister tons, har 11 etager, 290 kahytter, 1249 passagerkøjer og kan medføre 470 personbiler. Passagererne har rådighed over ca. 11.000 kvm eller 2 tønder land.

DANA ANGLIA gør med sin tilkomst DFDS til Danmarks største hotelvirksomhed. DFDS kan i højsæsonen hver nat stille 6.200 senge til rådighed, og disse er fordelt over 8 store passagerskibe. Skibene har tillige mange restaurationer og cafeterier, natklubber m. m., altsammen som hotellerne på landjorden.

## Juridiske konsulenter

### Sagførerkontoret i Ryomgård

ADVOKAT ERIK DYNESSEN

Tlf. (06) 39 44 00

ADVOKAT

POUL B. RUDOLPH

Østergade 20 . Struer . (07) 85 16 27

Åben 9-12 og 13-16

ADVOKAT

FREDDY DAM

Møderet for Landsret

Viby Centret 20 A . 8260 Viby J.

Kontortid 9-16, torsdag 9-18

Telefon (06) 11 40 00

Naturligvis skal der også nogle kraftige maskiner til at drive dette enorme skib tværs over Nordsøen. Det er forsynet med to store »Pielstick«-dieselmotorer på tilsammen 23.400 hestekræfter.

Til slut lidt tal, der på anden måde fortæller om skibets størrelse. I skibets storesrum findes 4000 te- og kaffekopper, 14.000 tallerkener, 20.000 bestik, 10.000 glas, 12.000 lagener, pude- og dynebetæk, 6000 frottéhåndklæder samt 1080 duge.

DANA ANGLIA er bygget på Ålborg Værft som »Nybygning nr. 210«.

### Lagerførende importør for bl.a.

Weitkowitz	:	Presse-/kabelsko og værktøj
Chritchley	:	Opmærkning /kantbånd
Dahl	:	Ledning-/kabelkanal
Orbitec	:	Lamper
Bacho / Haupa	:	Værktøj

### H. Hofmann Andersen

Nørrebrogade 22-26 - 8000 Århus C -  
Tlf. (06) 12 01 33



Engros-handel: El-artikler - El-måleinstrumenter - Værktøj



### SERVICE ASSERBO

Levy og Karen Nielsen . Asserbo . Liseleje  
TELEFON (03) 34 74 16

- SMØRING
- HJULAFBALANCERING
- DÆK & SLANGER
- AKKUMULATORER
- OPLADNING
- BREMSER
- TÆNDING
- UDSTØDNING
- BP CAMPING-GAS

## Skive

Deres ting er i sikre hænder hos

### SKIVE BUDCENTRAL

Brårupvej 55 . Skive  
tlf. dag 52 43 00 . aften 52 51 19

De ringer – vi henter og bringer

Vi mødes på ...

### SMEDE-KROEN

Thinggade 21 – Skive – Tlf. (07) 525400

Lad også det blive Deres fristed  
Åben daglig kl. 10–24

Med venlig hilsen  
ERIK

Tag noget lækkert med hjem  
– eller spis det her ...

### »GRILL 12«

Stationsvej 12 – Rønbjerg

Telefon (07) 53 41 31

Lækre Grill-kyllinger – pølser – is  
sodavand – øl m.m.  
PÅ GENSYN I GRILL 12

Tag noget lækkert med hjem fra

### GRILL 59

Holstebrovej 59 – Skive

Telefon (07) 52 61 44

Alt i lækkert grill – Pølser – Forårs-  
ruller m.m. – Stort udvalg i konfekturer  
Gaveæsker i alle prislæg – Det er os  
med de lækre kyllinger. – Åben 11–21.  
Hilsen  
BIRTHE og NIELS SVENNINGSEN

Kør ind til

### ESSO SERVICENTER

Holstebrovej 52 – Skive

Telefon (07) 52 15 22

Benzin – olie – vask – smøring  
Værksted og bilistbutik

Spar penge – Tank selv! – Husk vi be-  
handler dig ligeså godt som din bil.

Med venlig hilsen

Leif Andersen og Peter Olesen

Køb hvor De får mest for pengene –

### VRIDSTED MANUFAKTUR

Tlf. (07) 54 71 24 . Skive

Bukser – bluser – skjorter – undertøj –  
stort udvalg i stof til alle formål

Kig ind – Med venlig hilsen  
Aase Mørk

Hvor godfolk mødes ...

### EKSPORTCAFEEN

Brårupgade 6 – Skive – Tlf. (07) 52 46 39

Her er kolde drinks – eller et godt styk-  
ke mad. – Spec.: Gammeldaws revels-  
ben. – Kom ind og få en pot BILLARD

Tag noget lækkert med hjem –  
eller spis det her

### DALGAS GRILL-BODEGA

Dalgas Allé – Skive – Tlf. 52 52 30

Alt i lækkert grill – det er os med de  
store kyllinger – kom ind og slap af  
over et glas i hyggelige omgivelser.

Venlig hilsen  
GRETHE og IB

Hvor venner mødes

### »KRAKKET«

Kælder bodega . Frederiksgade 8

Skive . tlf. (07) 52 08 20

Lad også det blive Deres fristed – vi  
hygger om Dem. – Åben 10–02

Med venlig hilsen Inger og Jan Krak

Smarte mænd går i UNG MODE

### »SOKRATES«

Vestergade 5 – Skive – Tlf. (07) 52 73 40

Smarte ting i bukser – skjorter – bluser  
i de kendte mærker.

Kig ind og få en tøjsnak ...

Kør ind til ...

### UNO-X SERVICE

v/ Vagn Hansen

Brårupvej 30 A – Skive

Telefon (07) 52 24 63

Hurtig og venlig betjening

## Nørager

TANDLÆGE

### HANS TROEST

Jernbanegade 1 – Nørager

Tlf. (08) 55 12 58

Konsultation 9–16

## Haasum

Kom godt ud og hjem – kør med

### Bettys Minibus og Turistfart

Haasum . Tlf. (07) 56 63 18

Rutineret chauffør – velholdte vogne

Svarer dag og nat

## Struer

Gå hvor udvalget er størst:  
Specialforretningen

### »CHARMAINE«

for dameundertøj i alle str.

Søndergade 5 . Struer . (07) 85 48 05

Stedet for smarte piger

### NAPOLEON og JOSEPHINE

Vestergade 6 – Struer – Tlf. (07) 851825

Her finder De det store udvalg i  
BUKSER – BLUSER – SKJORTER m.m.

På gensyn

HANNE og OVE GULDBRAND

Gå, hvor du får mest for pengene

### DB BRUGSEN

Gimsing — Struer — Tlf. (07) 85 02 36

Det store udvalg i kolonial – konserver  
grøntsager – hvidevarer

Lad også BRUGSEN blive Deres  
indkøbssted

Det er dansk – det er lavpris

BENSIN – OLIE – SMØRING

1. kl.s autoreparationservice

# uno-X

Ringgade 113 A – Struer – Tlf. 85 31 11

På gensyn

KARIN og BØRGE SØRENSEN

## Vinderup

Svifter Deres radio eller TV – så gå  
til fagmanden ...

### RADIO og TV-SERVICE

Skivevej 69 – Ejning

Telefon (07) 44 62 22

1. kl.s reparationer udføres med garanti

Med venlig hilsen

SVEND JØRGENSEN



H. E. Rybro  
Røde Kors Hjemmet  
Kommenhaven 31, bolig 371  
2730 Herlev  
Telefon (02) 94 62 45

Vi fra JERNBANE-BLADET ønsker Rybro mange dejlige år fremover, og takker for hyggelige stunder og godt kammeratskab gennem årene.

v.j.

## ERINDRES DET . . .

### For 50 år siden . . . Juni 1928

DSBs underskud blev i regnskabsåret 1926—27 31,7 mill. kr.

—0—

Den 6. ds. kørte det første anlægstog over jernbanebroen over Roskilde Fjord, der bliver et vigtigt led i den midtsjællandske bane. Toget blev fremført af entreprenørlokoet »Marie«, der trofast har været benyttet fra begyndelsen af banens bygning. Det startede med at slæbe skærver fra Møgenstrup Grusgrav og Skærvefabrik ad Sydbanens spor til Næstved og videre ud på den ny bane mod Ringsted.

—0—

Ved Nürnberg skete natten til den 10. ds. en frygtelig katastrofe, idet natekspressens loko væltede ned ad en høj dæmning og trak 7 bogievogne med sig. 20 rejsende blev dræbt, 13 hårdt såret og 120 lettere kvæstet. Togets fyrbøder overlevede. Han oplyste, at pludselig væltede maskinen, da toget kørte med en hastighed af 75 km/t.

—0—

På Østbanens generalforsamling den 16. ds. i Køge blev banens vanskelige økonomiske situation påny gennemdrøftet. Det hele kan ende med, at banen må indstille driften. Flere kommuner, bl. a. Hellested, Lyderslev — Spjellerup-Smerup, vil ikke betale mere til banens fortsatte drift.

Der blev nedsat et udvalg, som skal søge at løse den vanskelige opgave.

—0—

Da natekspressen fra Stockholm til Norrland natten til den 22. ds. kørte ved Bollnäs i Helsingland, løb den med fuld fart mod et modkørende loko. Eksprestoget, der blev fremført med damploko af typen F (dansk E-type), blev ved sammenstødet kastet mod en skråning, da uheldet skete i en lang gennemskæring. 16 rejsende blev dræbt og 20 såredes alvorligt, men man venter at finde

flere døde og kvæstede. Fire bogievogne blev totalt knust.

Uheldet skyldtes en menneskelig fejl.

—0—

### For 25 år siden . . . Juni 1953

Den 17. ds. påbegyndtes den daglige drift på den nye S-bane Valby—Glostrup, efter at den dagen før i overværelse af et indbudt selskab med generaldirektør Therkelsen i spidsen var blevet indviet under festlige former. Dermed er der føjet et vigtigt og med længsel ventet led til det allerede eksisterende københavnske bybanenet.

Arbejdet med den nye S-bane blev allerede påbegyndt i 1945. At det varede 8 år at få bygget den 7,7 km bane, skyldtes i det store og hele mangel på materialer af enhver art. S-banen til Glostrup har kostet 21 mill. kr. Iøvrigt går banens historie tilbage til 1918, da Rigsdagen bemyndigede staten til ekspropriation af arealer.

—0—

Lollandsbanen har holdt sin formentlig sidste ordinære generalforsamling. Det vedtoges at fortsætte driften året ud. Hvad der derefter skal ske, ligger ikke i selskabets hånd; situationen ligger således, at partigrupperne på rigsdagen har afslået at medvirke til statsovertagelse, og eneste udvej synes derfor at være, at staten og kommunerne i samarbejde kan købe det nuværende baneselskab, og derefter opretter et nyt jernbaneselskab og driver banen videre.

Banens underskud for afvigte regnskabsår blev kr. 722.390 mod 34.403 kr. i fjor. Banen har en gæld til DSB på én mill. kr.

Det var iøvrigt en diplomatisk gestus, staten viste banen, da man lånte den 450.000 kr. til driftens fortsættelse, idet man beholdt de 300.000 kr. som afdrag på gælden til DSB.

—0—

Nakskov—Rødbybanen standser driften til nytår. Banens underskud var på kr. 162.787. Det var lykkedes at nedbringe udgifterne med 75.000 kr., og banens faste personale var uforandret 19 personer.

—0—

I månedens løb påkørtes i ubevogtede overskæringer 4 biler og 1 traktor. Flere personer fik alvorlige kvæstelser.

—0—

### Det store træ i skoven

Mandag den 22. maj fyldte pens. stm H. E. Rybro 85 år. Som bekendt var det Rybro, der startede JERNBANE-BLADET, og han var i over 25 år ansvarshavende redaktør og daglig leder af JB, et krævende, men også inspirerende job, der vakte megen anerkendelse blandt bladets læsere.

På mange områder indenfor DSB og Dansk Jernbaneforbund var Rybro en interesseret og aktiv deltager, og dette fortsatte uændret efter at han satte JERNBANE-BLADET i produktion midt under krigen. Fra Flintholm station, der var Rybros daglige arbejdsplads gennem mange år, udgik der stadig impulser til medansatte og kammerater landet over — impulser, der fastholdt og udbyggede Rybros store kærlighed til sin etat. Yderligere var Rybro i mange år involveret i Københavns Fællesafdelings selskabelige arrangementer, bl. a. som »legeonkel« ved juletræsfesterne i Folkets Hus.

DET STORE TRÆ I SKOVEN kommer med tiden til at stå alene, fordi de andre kæmper segner efterhånden som tiden går. I en alder af 85 år har han måttet sige farvel til mange af de kolleger og kammerater, der gennem årene har været involveret i arbejde og hobby. Men alligevel var der mange dejlige hilsener til Rybro den 22. maj, hilsener fra nær og fjern, der glædede ham meget.

»Den Gamle Redaktør« er, sin høje alder til trods, dejligt åndsfrisk og han følger, med aldrig svigtende interesse, med i alt det nye der sker inden for banerne i ind- og udland.

I 1977 flyttede Rybro og hans kone ind i en ny og dejlig lejlighed i kategorien »beskyttede boliger« og hans nye adresse er:

## Her gør vi holdt

Undgå besværet – lad os afholde Deres fester ...

### KYSTKROEN AJSTRUP STRAND

Telefon (06) 93 14 35 – (06) 52 02 90

Her er maden i topklasse og kaffen frisklavet – Lad os arrangere Deres udflugter, firmafester og lign.

Med venlig hilsen

AASE og SVEND SCHOU

(nyt værtspår)

Ring og få et godt tilbud!

Lad os tage besværet ved Deres fester

### KORNING KRO

Korning . 8700 Horsens . (05) 67 35 69

Et godt madsted i hyggelige omgivelser – selskaber – udflugter – firmafester modtages gerne – ring og få et godt tilbud – Husk vor Diner transportable

Lad turen gå til

### FJELLERUP KRO

Bygaden 9 – Tlf. (06) 31 73 00

Djursland

Et godt madsted – kaffe med hjemmebag – Lad os afholde Deres fester og udflugter i hyggelige lokaler med smukt pyntede borde. — På gensyn!

EDITH HANSEN (ny vært)

Stedet hvor man holder ind – når man kører ud

### RESTAURANT »LANDLYST«

Sundstrup . Skals . tlf. (06) 69 71 52

Altid veltillavet mad og kaffe

Cafeteria – restaurant – ugentlig dans juni–juli og august dans hver aften

Selskaber modtages indtil 30 pers.

Ring og hør. – Med venlig hilsen

Birthe og Thorsten Laursen

En kro i særklasse – et besøg værd

### ØLSTED KRO

mellem Horsens–Vejle ved Hovedvej

Telefon (05) 65 20 46

Her får De rigtig kromad i hyggelige omgivelser – Selskaber modtages gerne

Med venlig hilsen

ELLEN og PETER

Hvor man ta'r ind – når man går ud

### BALLING KRO

Her får De rigtig kromad – hyggelige lokaler med venlig betjening

Selskaber modtages

Husk Deres kroforbindelse

Tlf. (07) 56 44 90 – 56 40 08

Med venlig hilsen

BETTY og JØRN ANDERSEN

Stedet hvor man kommer igen ...

### ORTVEDS HOTEL

Østergade 1 – Hammel

Telefon (06) 96 10 01

Her får De rigtig kromad – Lad os holde Deres fester og selskaber – Ring og få et godt tilbud.

Med venlig hilsen

Ellen Rohde og Kirsten Schrøder.

Lad os tage besværet –

skal De have fest derhjemme eller i forsamlingshus leverer vi gerne maden

### ILSKOV KRO

Selskaber modtages gerne

Husk at bestille bord

Tlf. (07) 14 50 30

Hilsen Eddy

Skal festen være vellykket – lad os arrangere Deres fester

### HAMLETS KRO

mellem Grenå og Randers

God kromad — Diner transportable –

Selskabslokaler

ring tlf. (06) 49 44 10

– og få et godt tilbud

Selskaber indtil 130 kuverter

Venlig hilsen

IB ADAMSEN

Hvor etatens folk og andet godtfolk mødes ...

### LYSTRUP KRO

Stationsvej 4 – Tlf. (06) 22 10 18

Her får De rigtig kromad – et godt stykke smørrebrød i vore hygelige omgivelser. – Selskaber modtages – Husk også Mesterkokkens diner-transportable

På gensyn

BIRTHE og BJARNE OLESEN

Et besøg værd

### MOTEL ANS

»ANS BETTE KRO«

Ans By mellem Århus og Viborg

Østergade 32 . Tlf. (06) 87 01 33

Det gode madsted i hyggelige omgivelser – Lad os tage besværet ved Deres fester – også gerne ud af huset

– moderne værelser med TV-stue

På gensyn

EVA OG ERLING KRIGSLUND



### HUMLUM KRO

Hvor godtfolk er, kommer godtfolk til

Telefon (07) 86 11 03

Her får De rigtig kromad – Frisklavet smørrebrød – Kaffe m/ hjemmebag – Selskaber indtil 100 kuverter i hyggelige lokaler. – Venlig hilsen

BIRGIT og DAN

Hvor man ta'r hen –

når man går ud ...

### RESTAURANT BAMBI

Skovvejen 12 . Hinnerup . tlf. 98 55 17

Her er fest og stemning – med musik fra gode toporkestre

HUSK: Bambis Vise Vers Hus

Åben torsdag 16–1, fredag og lørdag

16–3 og søndag 16–23

På gensyn RESTAURANT BAMBI

En fjerdeklasse havde været på udflugt og bl. a. besøgt et af vore gamle slotte. Ugen efter skulle eleverne skrive stil om turen, og en af dem skrev:

Da vi havde kørt et stykke vej med toget, stod vi af og gik hen til en kiosk, hvor vi købte soft ice. Ved siden af kiosken lå et slot.

★

Han fulgte den allerkønneste af blondinerne hjem efter personalefesten i det store firma.

— Fortæller du din mor alt, hvad du foretager dig til sådan en fest?

— Nænej, det er hun såmænd ligeglad med. Derimod er min mand noget nysgerrig.

★

En lille pige havde for første gang været til børnegudstjeneste sammen med hele søndagsskolen. Hun kom begejstret hjem igen, slikkende på en isvaffel.

— Hvor har du fået penge til den, spurgte moderen.

— Jeg brugte den krone, du gav mig i morges.

— Men den skulle du jo lægge i kirkebøssen.

— Det ved jeg, men præsten slap os ind gratis!

# DSBs nye regionaltog til jysk-fynske strækninger - MR-toget

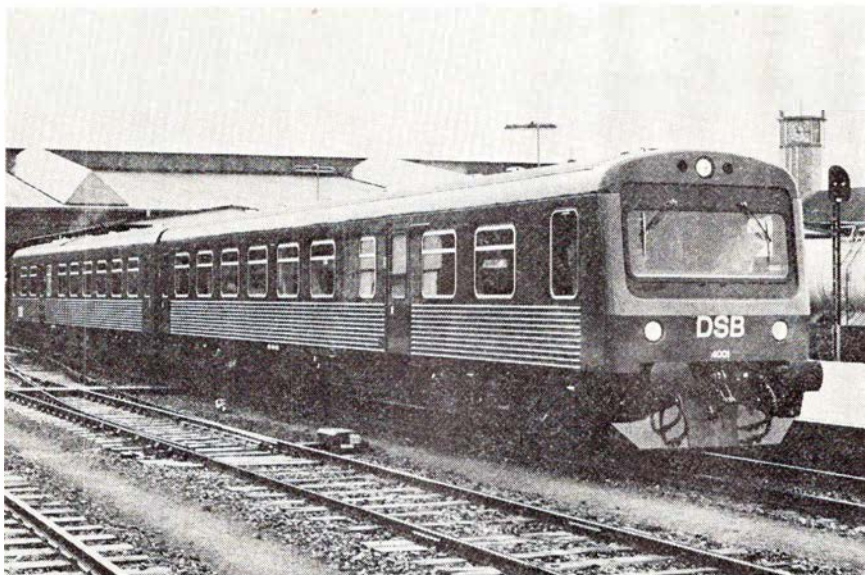

DSB MR 4001-4002 ved præsentationen i Fredericia dagen efter leveringen fra fabrikken.

Foto: DSB.

DSB har nu modtaget det første af i alt 30 motorregionaltog (MR) som led i en omfattende modernisering af den jysk-fynske trafik. Bag anskaffelsen af det nye materiel til en samlet pris af 170 mio. kr. ligger et af 1970'ernes vigtigste fremstød inden for DSB.

Hvert tog er på to vogne og har i alt 128 siddepladser fordelt på to ikke-ryger afdelinger a 48 pladser og to ryger afdelinger a 16 pladser. Togets samlede længde er 44 meter, og det vejer 68 tons.

Kontrakt om levering af togene blev underskrevet i foråret 1976, efter at DSB havde lejet et par nyudviklede vesttyske motortog — af typen VT 628 — for at afprøve dem i Danmark. De tekniske komponenter i MR-toget svarer til det vesttyske togs, og der er bl. a. tale om en gennemprøvet, avanceret elektronik.

Indretningen af toget er derimod sket ud fra DSBs særlige ønsker og på grundlag af virksomhedens designprogram. Samtidig er der ved udformningen taget hensyn til resultatet af en spørgeundersøgelse blandt passagerer, der benyttede det vesttyske tog under dets kørsel i Danmark. Det har navnlig givet sig udtryk i en forbedret siddekomfort, ligesom bedre benplads mellem sæderne er opnået.

Herudover er der især lagt vægt på at skabe et tiltalende rejsemiljø, hvilket understreges af farvevalg og konstruktioner, som er nøje afpasset efter hinanden. Endevæggene i passagerafdelingerne er dekorativt udformet med »skyformationer« efter idé af kunstneren Rolf Middelboe.

Med til at præge miljøet i passagerafdelingerne er belysningen, hvor man har forladt princippet med en lyskilde midt i loftet. Ved at indbygge lysarmaturerne i bagagehylderne er der opnået en mere hyggelig form for belysning.

Togets toiletter er en videreudvikling af Intercity togenes toiletter. Målet har været en højere standard, end det er normalt at finde i tog til en mere lokalpræget trafik.

En forbedret hygiejne er opnået ved at opsætte indbyggede sæbeautomater med cremesæbe, en nyhed der leveres fra Fa. PLUM HUDSIKKERHED, Assens.

Hvert tog har to motorer anbragt under vognene. De yder i alt 820 hk og sikrer toget en maksimal hastighed på 120 km/t samt fremragende acceleration.

Til toget er udviklet en ny bogietype baseret på luftaffjedring. Bogierne har bælg, hvis lufttryk kan reguleres, og hermed sikres en behagelig kørsel.

## På alle store stationer i Danmark ligger der en DSB restaurant

Kom indenfor og nyd vor veltillavede mad til rimelige priser. — Ønsker du at nyde et lettere, hurtigt måltid, kan du også besøge en af vore minibarer.

I togene er vi heller ikke til at undgå. — Der vil du blive betjent af togstewardesser fra DSB togservice.

Ligegyldigt hvor du kommer — du er hjertelig velkommen.

**DSB restauranter**   
altid i nærheden

Også de udvendige døre er af en ny konstruktion. De fremtræder som sving-skydedøre med lufttrykbetjening, hvilket vil sige, at de er nemme at åbne blot ved et let tryk på håndtaget. Desuden er ind- og udstigningsforholdene gjort lette gennem placering af tre brede trin, der rækker et stykke ind i vognen.

De første 15 tog bygges på Waggonfabrik Uerdingen i Vesttyskland og de næste 15 hos Scandia-Randers, idet dog Scandia også sørger for en del af det indvendige udstyr til de første 15 tog. Samtlige tog vil være leveret i foråret 1979.

De første fem tog indsættes i den hidtidige køreplan på strækningen Odense—Svendborg og Odense—Fredericia, mens de efterfølgende anvendes på en række jyske strækninger.

Det er nu afklaret, at der bliver betjening ved togpersonale i MR-togene bortset fra Århus nærbane (Århus—Hornslet) og Hornslet—Grenå, hvor der er forudsat enmandsbetjening og brug af billetautomater. DSB håber, at der ligeledes, trods begrænsninger i driftsmidlerne, bliver mulighed for at indsætte MR-togene i en ny køreplan med timedrift det meste af dagen fra maj 1979. Det drejer sig om strækningerne Odense—Fredericia, Odense—Svendborg, Fredericia—Esbjerg, Vejle—Herning—Struer, Århus—Herning og Langå—Struer. På Århus nærbane bliver der under alle

**Det er kun i  
Provinsbanken  
De kan få en..**



 **PROVINSBANKEN**  
-til at tale med



MR-togets moderne forerrum er udformet efter de nyeste principper og giver foreren af toget god udsigt gennem de store panoramavinduer. Foto: DSB.

omstændigheder timedrift, i myldretiderne dog halvtimedrift, og på strækningen Hornslet—Grenå tog hveranden time.

De tekniske data for MR 4001-4060 er følgende:

Længde over puffere ..... 44.670 mm  
 Gulvhøjde over skinneoverk. 1.220 mm  
 Akselafstand i bogier ..... 1.900 mm

Bogieafstand ..... 15.100 mm  
 Tjenestevægt ..... 34,4 t  
 Største akseltryk ..... 12,0 t  
 Motor .... Luftkølet Deutz-dieselmotor  
 Antal cylindre ..... 12  
 Effekt ..... 2 x 410 HK/2400 omdr.  
 Gear ..... Voith hydraulisk  
 Opvarmning ..... Varmt vand  
 Antal siddepladser ..... 2 x 64

DSB MR 4001-4060

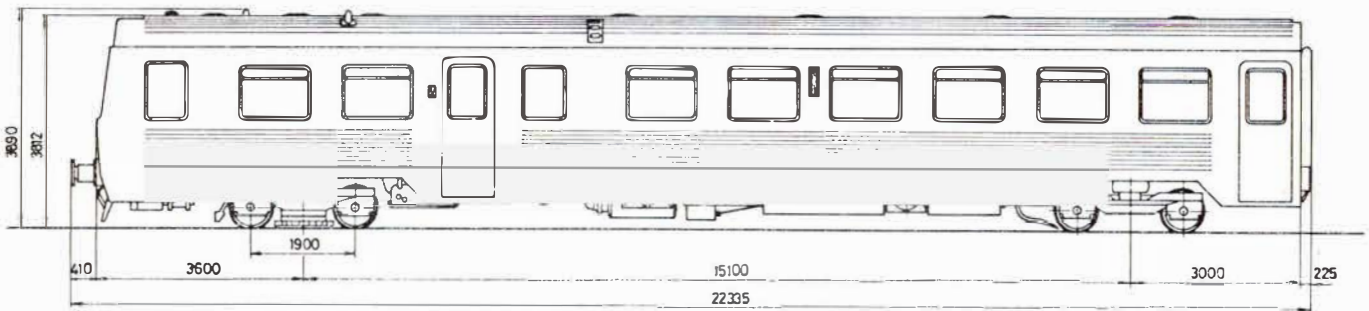

## Så lægger vi ud NY SÆSON

Nyt værtpar på  
**Restaurant Søsporten**  
 Populære priser

Dagens middag 15,00 kr.  
 3 håndmadder 12,00 kr.  
 Anretning m. sild  
 og varmt 35,00

Friskfanget fisk fra havet

Helstegt rødspætte 22,00 kr.  
 med rejer 28,00 kr.

Tag mor med  
 hun fortjener det.

**Selskaber**  
 fra 10-120 personer  
 Ring og få tilbud

Dancing hver fredag-lørdag  
 Bordbestilling på  
 telefon (06) 13 03 86

Hilsen  
 ANNA LISE & ERLING VESTER  
 Åbent hver dag fra kl. 10-24

**SØSPORTEN**  
 Lystbådehavnen . Århus . Tlf. 12 16 67

# Nivå station - helt andre spor

Af S. A. Guldvang

Idag er Nivå togudgangsstation. Tidligere, meget tidligere, var dette også tilfældet, men på en helt anden måde.

Togudgangsstation for to små baner, der en kort tid synes at skulle have endnu en konkurrent.

På hosstående skitse er søgt vist i enkle streger dels beliggenhed f.s.v. angår småbanernes ejere, dels 3 tilfældige sporplaner for Nivå station. På hver af disse sidstnævnte planer er vist forløbet hvad angår småbanerne, og de medgives følgende kommentarer til forklaring for læseren:

Plan A: Dels ses en skitse til den i 1907 realiserede baneplan for Sølyst teglværk, dels den i 1907 planlagte og godkendte baneplan for Niverød teglværk.

Plan B: Forannævnte Sølystbane samt den i 1906 anlagte bane til Hages teglværk.

Plan C: Begge forannævnte baner, men i ændret udførelse, idet der er foretaget sporudvidelser på Nivå station.

Om de enkelte smalsporsanlæg dette, at de aftegner en periode, hvor den slags var »in«, en periode, hvor arbejdsmetoder og transportformer var helt anderledes, end vi møder dem anno 1977.

Hvor lønningsudgifterne ikke var alfa og omega, hvor en langsommere transportmåde ikke havde nutidens store vægt, kort sagt — det var før bilens tidsalder.

Nogle få kommentarer kan det være aktuelt at knytte hertil, nemlig lidt om værkernes brug af sportransporterne set i et videre perspektiv.

Allerede før anlæg af Kystbanen havde ihvert fald Hages teglværk sportransport, og der blev således sidst i 1870'erne anlagt et spor ud på en skibsbro — stenene sejlede til København.

Denne sporbro eksisterede indtil den i 1922 blev skruet bort af is.

Heste var den primære trækraft, men alle de her nævnte 3 værker har dog også anvendt motortrækraft, og Sølyst teglværk endvidere damptrækraft.

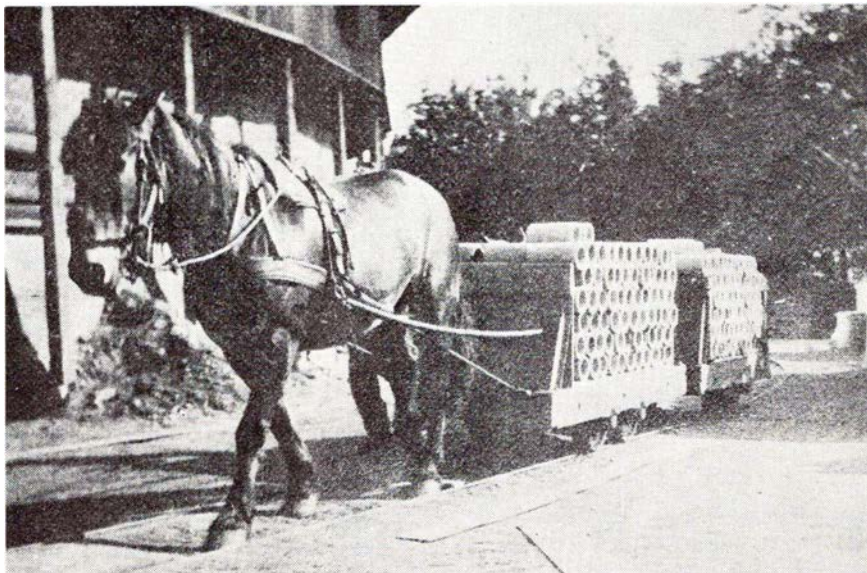

Intern sportransport på Hages Teglværk i 1920'erne.

Arkiv S. A. Guldvang.

Gravene lå ved de pågældende værker, og til intern lertransport benyttedes også i vid udstrækning spor, således blev Hages teglværk i 1922 ibrugtaget et meget avanceret tovbaneanlæg.

Sølyst teglværk fik i årene efter 1918 sin private viadukt under Kystbanen (nord for Nivå), idet lergravning da

måtte udstrækkes også til vest for Kystbanen.

Det primære sigte med disse linier er — som allerede skrevet — at pege på helt andre »sportider«, og som afslutning kun dette, at Hages spor blev fjernet forår 1937, og selv om der var



Skibsbro med spor til Hages Teglværk omkring århundredskiftet. Arkiv S. A. Guldvang.



SITUATIONSPLAN.

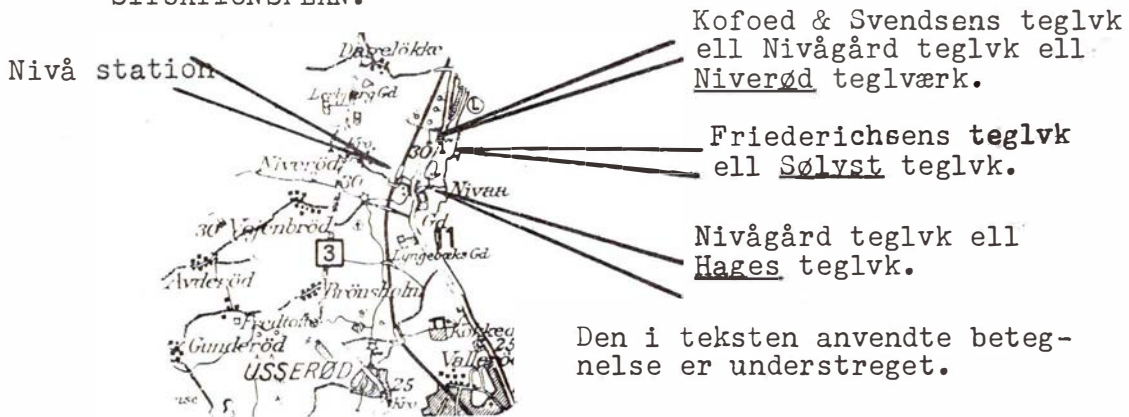

Skitse A.

← København                      Helsingør →

Udsnit af forenklet sporplan, NIVÅ station.



Skitse B.

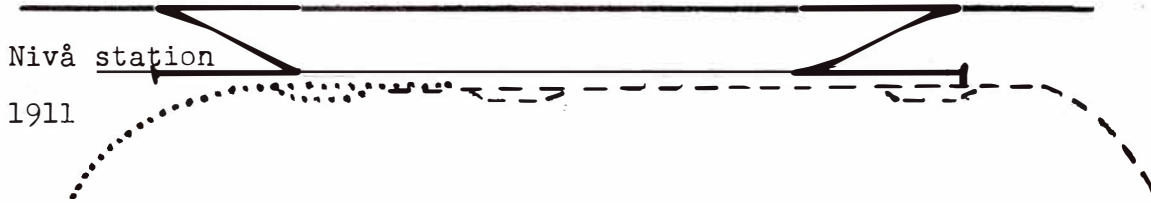

Skitse C.

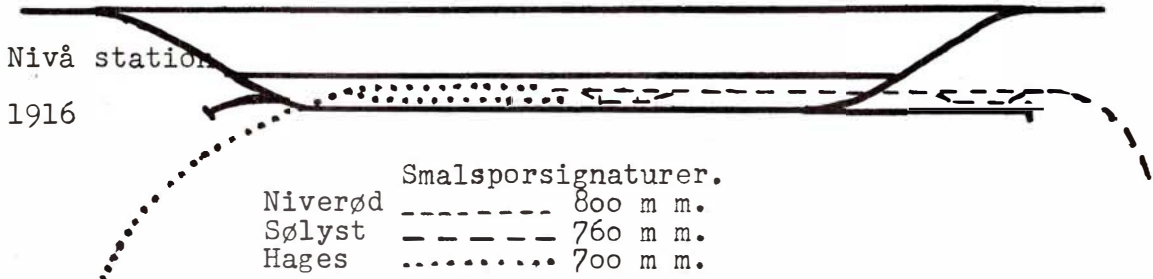

	Smalsporsignaturer.
Niverød	----- 800 m m.
Sølyst	----- 760 m m.
Hages	..... 700 m m.

SAG.75.

## Århus

Smarte og prisbevidste piger handler i

### MODE STRIK

Nørre Allé 62 . Århus . tlf. 12 67 61  
Slacks – Nederdele – Pyntebusser –  
Strikbluser – Trusser – BH m. m.  
Kig ind – det vi ikke har i vinduet,  
har vi indenfor

Deres personlige velvære klarer vi

### KROGHS PARFUMERI

Sct. Pauls Plads 15 . Århus . 12 65 14

Vi fører alle de anerkendte mærker  
Husk: en gave fra os gør altid lykke

Er De i tvivl, når De skal købe en gave  
– så gå

### HOS BEDSTE

Jægergårdsgade 50 B . Århus  
Tlf. (06) 12 60 34

Her finder De det store udvalg i  
gaveartikler – vi er ikke dyrere – men  
bare anderledes og særprægede

### AARHUS KONGRESHUS

Amaliegade 21–23 . Århus  
Tlf. (06) 13 54 88

Lad dette være rammen om Deres  
familiefest – møde – konference – sel-  
skab – firmafest. – Kapacitet fra 10 til  
450 personer. Ring og få et uforbinden-  
de tilbud og forslag

Friske varer får De altid i

### FRUGT – GRØNT – BLOMSTER

Vesterbrogade 16 . Århus . 1993 55  
Alt i årstidens grøntsager – sydfrugter  
– blomster til billige priser.  
Husk: En frugtkurv er en kærkommen  
gave.

Den perfekte klipping for ham og hende  
får De hos

### KNIVEN OG SAKSEN

Høgh Guldbergsgade 97 . Århus  
Tlf. 12 00 39

Stedet for moderne hårpleje  
På gensyn – Lone

Se godt – se godt ud  
i MODERNE BRILLER fra...



### JØRN FILTENBORG OPTIK

Optometrist – Specialoptiker  
Banegårdsplads 16 (ved SAS) . Århus  
Telefon 13 77 22

Stedet for moderne hårpleje for såvel  
damer som herrer ...

### SALON MUSTACHE

Mørksgade 5 – Århus – Tlf. 13 86 16  
Moderne klippeteknik  
Bestil venligst tid  
Med venlig hilsen  
JETTE MARIAGER

Skal De have solgt eller købt hus –  
så lad min erfaring komme Dem tilgode.  
Deres garanti for sagligt og seriøst  
salg er

### CHR. BRUHNS Ejendomshandel

Søndergade 32 . Århus . (06) 12 49 00  
Gratis uforbindende vurdering



Etatens folk går til

### AARHUS GLARMESTERI

v/ Ib Graver  
Chr. Kiers Plads 5 . tlf. (06) 13 78 55

Alt i glasskader

Spec.: Blyruder – Butiksruder – Ther-  
moruder – 1. kl.s kvalitetsarbejde  
udføres.

Vi handler i

### »DELIKATESSEN«

Tordenskjoldsgade 34 . Århus  
Tlf. 16 87 43

Kød – flæsk – alt i hjemmelavet pålæg  
Husk vor lækre medisterpølse og lever-  
postej – Speciale: Paté gravad skinke  
samt alt i salater

Midt i byens hjerte ligger

### RESTAURANT SVALEREDEN

Rosengade 12 . Århus . (06) 19 95 05  
– hvor etatens og andet godtfolk mødes  
i vor hyggelige bodega. Husk vi er  
morgenfriske – åben kl. 5 morgen til 2  
nat. På gensyn! – Inger og Jimmi Lawal

For de lækkersultne ...

### SCANDIA GRILL

Europaplads 8 (overfor Hotel Atlantic)  
Århus – Tlf. (06) 13 86 80

Alt i lækkert grill – pølser – hot dogs –  
Det er os med de store kyllinger  
Åben fra 11 formiddag til kl. 5 morgen  
Søndag fra kl. 11 til kl. 02.00 nat

### »LE CAULOIS«

PANDEKAGEHUSET

Ny Banegårdsgade 47 – Århus  
Tlf. (06) 13 02 94

Nyd vores morgencomplet – lækre  
pandekager eller grillretter  
Åben hver dag kl. 8.00–24.00  
Lørdag og søndag fra kl. 17.00–24.00

Tandlæge

### STEEN ROSBY

Frederiks Allé 93 – Århus  
Telefon (06) 12 15 45

Konsultation efter aftale.

Stedet hvor man kommer igen

### MØLLEVANGENS CAFETERIA

Helge Rodesvej . Århus . (06) 10 43 50

Selskabsmiddag – Luxusmørrebrød  
God daglig middag: 2 retter + kaffe  
(pensionærrabat) – Morgen complet fra  
kl. 7–11. – Altid en lækker søndagsmid-  
dag fra kl. 11–17. – Smørrebrød – Kyl-  
linger – Pølser  
Selskaber modtages gerne

Smyk Deres hjem med farver fra

### VESTERBROS FARVEHANDEL

Vesterbro 8 – Århus – Tlf. 12 67 77

Tapet – farver – lak – gulvbelægning  
Alt til GØR–DET–SELV – Kom ind og  
få en farvesnak.

Med venlig hilsen  
N. J. MØRK CHRISTENSEN



Viadukt under Kystbanen nord for Nivå station eksisterer endnu (1977). Sølystsporet forløb til højre for vejen i særlig viadukt.

Foto: S. A. Guldvang

## Hedelands Veteranbane

### Fødselsdag i Industribaneklubben

Foråret og forsommeren er fødselsdagens tid i den familie, der hedder Industribaneklubben.

Industribaneklubben selv er lige blevet 4 år. Fødslen foregik på biblioteket i Køge den 9. marts 1974.

De første år bestod klubben faktisk af ukuelig idealisme. Men der var ligesom ikke noget at pakke idealismen ind i.

Først pr. 1. januar 1976, da klubben fik hjemsted på Hedehusgården, opnåede klubbens arbejde en egentlig mening. Nu blev det indenfor mulighederens grænser at leve op til formålsparagraffen » at køre med eget tog på eget spor«.

At klubben lod det blive ved andet end tanken, så vi allerede den 21. maj 1977, hvor man indviede 1. etape af Hedelands Veteranbane, der dengang blot bestod af spor 1 på Hedehusgård station.

I skrivende stund er medlemmer i gang dels med lægning af spor til rampe og videre til bund af grusgrav, dels med yderligere stationsspor.

Forhåbentlig når klubben at få lagt 300—500 m spor inden Hedelands Veteranbane bliver 1 år den 21. maj.

Selv om Industribaneklubben er ung af år, er meget opnået. Fremtiden er allerede fastlagt i store træk. Ikke

mindst takket være det nye I/S Hedeland, der skal stå for den fremtidige udbygning af Hedeland.

Hvad er så I/S Hedeland? Ja, folk, der bor i Roskilde—Tåstrup—Greveområdet kender nok lidt til historien gennem omtale i dagspressen.

Af henyn til alle andre giver vi lige et resumé.

### I/S Hedeland

Lad os begynde med begyndelsen. I 1972 nedsatte Landbrugsministeriet det »Statslige Grusgravudvalg«, der skulle rådgive om mulighederne for at omdanne grusgravarealer mellem Hedehusene, Reerslev og Vindinge. Udvalgets arbejde resulterede i 1974 i den såkaldte Hedelandsrapport.

Udvalgets arbejde blev senere videreført af et fælleskommunalt udvalg, »Fællesudvalget for Hedeland«.

Dette udvalg var sammensat af repræsentanter fra Høje-Taastrup, Greve og Roskilde kommuner.

Høje-Taastrup kommunes indsats resulterede i 1. etape, det såkaldte »Hedeland Nord«, der blev indviet den 21. maj 1977 under stor festivitas.

Det er i Hedeland Nord, at Hedelands Veteranbane har sit hjemsted.

»Fællesudvalget for Hedeland« aflø-

forhandlinger derom i 1940, blev det ikke reetableret.

Sølyst til Sølyst blev fjernet i 1953.

Der var i øvrigt i 1930'erne forhandlinger i gang vedr. anlæg af et normalspor fra stationen til teglværkerne Sølyst og Niverød, dette spor, der ikke blev en realitet, skulle have erstattet det i 1953 optagne spor.

Sporvidderne, der er anført på skitserne, er de i DSBs sagsbehandling forekommende, men de er langt fra overensstemmende med det, der andre steder opgives herom.

Hages teglværk — det er der enighed om.

Sølyst og Niverød derimod opgives — bl. a. fra Pedershåb Maskinfabrik — at have sporvidde 615 hhv. 625 mm.

Vi skal ikke gå dybere heri, kun konstatere, at der også på en del i dag arbejdende værker anvendes flere sporvidder på det enkelte værk.

Det var fortid, en fjern fortid synes det måske, men det har været relevante transportformer.

Vi møder denne form for »Småspor« mange steder, når vi går år tilbage.

Det er »banehistorie«.

S. A. G.

stes pr. 1. april 1978 af I/S Hedeland, der skal stå for koordinering af opkøb af arealer, udnyttelse, anlæg af veje, stier, beplantning og alle de mange andre opgaver, der skal løses.

I/S Hedeland har en bestyrelse, bestående af 4 medlemmer fra Roskilde Amtsråd, 2 fra Københavns Amt, 3 fra hver af kommunerne Greve, Høje-Taastrup og Roskilde. Hovedstadsrådet kan udpege en observatør uden stemmeret.

### Økonomien i I/S Hedeland

Den nødvendige kapital til det nye I/S Hedeland frembringes ved, at Hovedstadsrådet indskyder 13,9 mio. kr., Roskilde Amtskommune 7,4 mio., Københavns Amtsråd 3,7, Greve, Høje-Taastrup og Roskilde kommuner hver 7 mio. kr., ialt 46 mio. kr.

I perioden indtil 1990 opkøbes areal på 580 ha til en værdi af 13,9 mio. kr. Etablering af veje, stier, underføringer, parkeringspladser 11,1 mio. Efterbehandling af arealer til et samlet beløb på 21 mio. Ialt 46 mio. kr.

### Spændende planer

To arkitektfirmaer, Jørgen Vesterhølt og Ole Nørregaard, har udarbejdet forslag om fremtidig udnyttelse af de nye

## Aarhus

Spis noget lækkert – gå i

### MACKIES PIZZA

**Clemenstov 9 . Århus . tlf. 12 36 61**

Prøv vore lækre pizza, amerikansk stil – stor eller lille – eller vor Beufburger – spis dem her eller tag dem med hjem  
Åben hver dag kl. 10–24

Hvor vi mødes – Cafeteria

### »CORNER«

**Kaserneboulevarden 35 . Århus  
tlf. 12 20 70**

Alt i lækkert grill – også ud af huset – Husk: vi fører hver dag ca. 10 forsk. a' la carte retter – her får De maden uden ventetid.

### M. L. MARKED

v/ Max Lund

**Norre Allé 86 . Århus . tlf. 12 32 06**

Kolonial – Konserves – Vine – Spirituosa

NB: Vi er friske med tilbud

Lad også dette blive Deres fristed ...

### Bodega TERMINUS

**Jægergårdsgade 71 – Århus  
Telefon 12 75 46**

Hvor venner mødes over et glas i hyggelige omgivelser.

På gensyn  
HENNING

Vore funktionærer handler i  
**FRUGTHUSET**

**Jordbrovej 21 . Århus . (06) 16 92 35**

Alt i årstidens friske frugter og grøntsager – Stort udvalg i blomster og planter. Gå altid i specialforretningen – så er De sikker på friske varer

Bag den gode smag

### FINNS BAGERI

**Wærumsgade 11A . Århus . tlf. 12 53 04**

Alt indenfor lækkert brød og kager. Bestillinger på alt slags brød modtages – altid et godt ugetilbud.

Husk vort udsalg Hammerhusvej 49  
Brød – Konfekturer – Chokolade

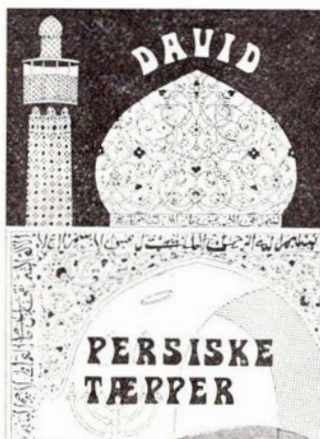

**Sankt Clemensstræde 16 – Århus**  
Specialforretning for håndknyttede persiske tæpper – Egen import  
10 års bytteret  
**Telefon (06) 19 20 36**

Stedet for Gourmeter ...

### RESTAURANT HYTTEFADET

**Vesterbrogade 38 – Århus  
Telefon 13 16 37**

Spec.: Alt godt fra havet i alle variationer – samt lækre kødretter.

Med venlig hilsen  
HANS og GRETE NORDGAARD

Vi handler i ...

### VESTERBROS OSTEHUS

**Vesterbrogade 4 – Århus – Tlf. 12 04 56**

Altid vellagrede oste – fine specialiteter fra ind- og udland.

Osteanretninger laves på bestilling.

Med venlig hilsen  
AGNETHE SØRENSEN

Køb hos den rigtige slagter ...

### SLAGTER BJERRUM

**Ekkodalen 2 – Århus – Tlf. 16 92 34**

Kød – Flæsk – Alt i hjemmelavet pålæg  
Husk vore tilbud på gode ugepakker  
Altid mørt og velhængt oksekød  
Ring og vi bringer gerne kød og smørrebrød

DERES GARANTI

Exam. tandtekniker

### CARSTEN SOMMER

**Sønder Allé 4, 1. sal – 8000 Århus C.  
Telefon (06) 12 19 89**

Konsultation mandag–onsdag 9,30–17  
torsdag–fredag 9,30–13 og efter aftale.

### TANDLÆGE INGER WINTHER

har overtaget afdøde tandlæge Niels Baumbachs praksis, **Park Allé 9** samt Hans Kjærholms praksis, **Banegårdsplads 4** – begge praksis føres videre på adressen:

**Banegårdsplads 4 – 3. sal  
8000 Århus C – Tlf. (06) 12 22 21**

Vær god ved Deres fødder – gå til

### AGGER FODKLINIK

**Nr. Allé 81–83 . Århus . tlf. 12 54 00**

Omhyggelig og nænsom fodpleje  
Spec.: vanskelige fødder  
Åben kl. 9–14.30 og efter aftale

Køb legetøj – hvor udvalget er størst

### »1000 TING«

**Store Torv 14 . Århus . tlf. 13 30 55**

Stort udvalg i legetøj til alle børn i alle aldre – og til alle priser – Gå ikke forgæves – gå hellere straks i 1000 ting.

Er De i tvivl – så gå i

### KØKKENHJØRNET

**Vester Allé 20 . Århus. Tlf. (06) 19 96 55**

Køleskabe – komfurer – vaskemaskiner  
Lad fagmanden hjælpe Dem med råd og vejledning. Mange forskellige muligheder uden forbindende. Husk: Atlas køkken har alle variationsmuligheder – og så er det dansk.

Køkkenhjørnet borger for kvaliteten

Bag den gode smag

### »CORNER« BAGERIET

**Max Müllersgade 2 B . Århus  
Tlf. 12 14 68**

Altid frisk og lækkert brød og kager

Din nye Jeans-shop

### CAMPUS

**Frederiksgade 34 – Århus – Tlf. 12 07 07**

Stedet for hende og ham!  
Moderne fritidstøj i alle størrelser i de kendte mærker.  
Kom ind og få en tøjsnak

Hedelandsområder. (Hedeselskabet og Statsskovvæsenet ville ikke deltage i konkurrencen). Forslagene har i februar —marts været tilgængelige for den lokale befolkning. Forslagene har været udstillet i Tune og Vindinge skoler, Reerslev forsamlingshus, Hedehusene Kro og Hedehusene bibliotek.

Forslagene fortæller i tekst og billeder om kommende Zoo, museum, golfbane, campingpladser, motorbane, skydebane, lejrskole, badesø, kaproning, friluftsteater og Hedelands Veteranbane.

For en »veteran«, der har fulgt Industribaneklubben fra starten, er det helt overvældende at se, at klubbens arbejde og idé i Hedeland i den grad har fået arkitekternes interesse, som tilfældet er.

Nu er streger i et forslag ikke det samme som en endelig og fastlagt linieføring, men alene det, at man på højeste sted i Hedelandsudvalget (fra 1/4 I/S Hedeland) har markeret en linieføring for ca. 8 km Hedelands Veteranbane mere end antyder fremtidens muligheder.

At forslagene tilmed indeholder diverse holdepladser, underføringer under offentlige veje, station foran indgang til ny Zoo, parkeringspladser, strækning gennem vekslende terræn, beplantninger og kunstige søer, gør ikke forslagene mindre interessante for Industribaneklubben/Hedelands Veteranbane.

Nu er gennemførelsen af dette store projekt ikke lige henne om hjørnet. Men opstarten sker umiddelbart efter 1. april 1978 og jævnt frem til 1990.

## Spændende fremtid

For Hedelands Veteranbane er fremtiden spændende. De muligheder, der åbner sig for klubben, er samtidig en udfordring, eller rettere en række udfordringer, som skal tages op — og bliver det!

Men da etableringen af det nye Hedeland vil ske gradvis, er der gode udsigter til, at Hedelands Veteranbane vil nå at vokse i samme takt.

Allerede nu vurderer klubben selv mulighederne derhen, at man i 1990 har de bedste vilkår, som nogen veteranbane kan opnå herhjemme.

Man har det største opland, nemlig Hovedstadsområdet. Gode tilkørselsforhold for besøgende ad overordnet vejnet, gode parkeringspladser. Afvekslende natur og terræn, og ikke mindst billige og hyppige offentlige transportmidler (HT) lige til døren. Desuden er man helt uafhængig af andre baner.

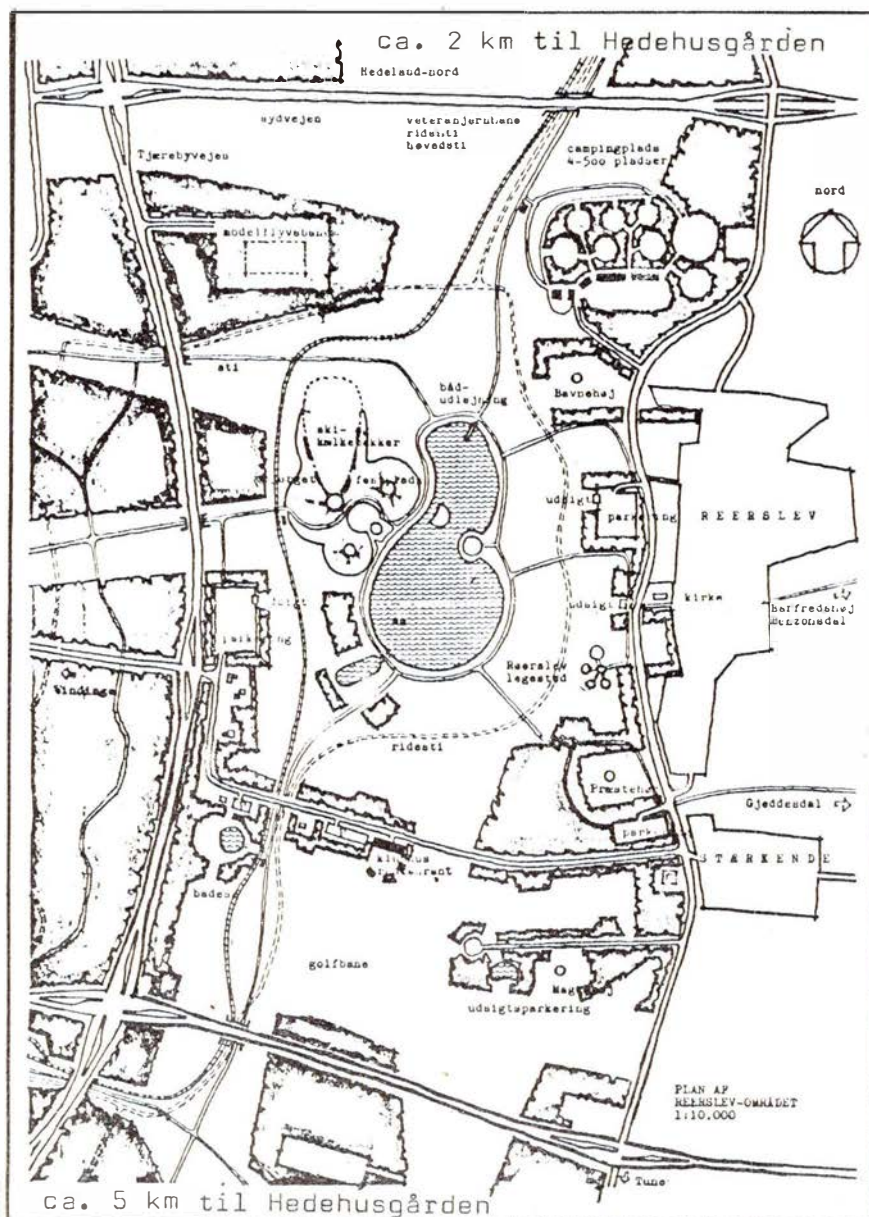

Der kan for et par af landets kendte normalsporede veteranbaner nemt opstå den situation, at den lånte bane, som de kører veteran tog på, bliver truet af bandedød. Og hvad så?

Værdien af at eje sin egen bane taler her sit tydelige sprog.

## Et hip til slut

Opgaverne er store. Derfor vil klubben gerne have en hjælpende hånd.

Vil du være med til at skabe jernbanehistorie, så bliv aktiv i Hedelands Veteranbane.

Vil du hellere være med til at skabe Danmarkshistorie, så bliv medlem af Hedelands Veteranbane.

Yderligere oplysninger gennem klubbens generelle adresse.

JBD

## Brødstrup

Køb hvor udvalget er størst - gå i

### TÆPPECENTRET

vis a vis rutebilstationen  
Jernbanegade . Brødstrup . tlf. 75 25 63

Kvalitetstæpper til alle formål og priser

Derefter slapper vi af i

**BODEGA »TINGET«**  
Tinghuspladsen 5 . Brødstrup  
Tlf. 75 21 65

- hvor venner mødes -

## Aarhus og omegn

Visit our Welknown Restaurant  
and taste our »Specialities«

### KINESISK RESTAURANT »SHANGHAJ«

Guldsmedegade 1 – Århus  
Telefon (06) 13 00 47

Åben 11–23 alle ugens dage  
PÅ GENSYN !

Byens bedste madsted ...

### RESTAURANT EUROPA

Europaplads 6 – Århus  
Telefon (06) 12 32 15

– hvor venner mødes

Med venlig hilsen  
MARTIN

Stedet for gourmeter

### ROYAL STEAK HOUSE

Bispegade 1 – Århus – Tlf. (06) 13 51 52

Her er maden i topklasse og betjenin-  
gen 1. classes. – PÅ GENSYN !

Tag noget lækkert med hjem fra

**SNACK BAREN**  
Hovedgaden 29 – Brabrand  
Telefon (06) 26 10 45

### OLES PØLSEBAR

Nordbyvej 3 – Viby J. – Tlf. 14 16 82

Alt i lækkert grillmad – forårsruller –  
pølser – det er os med de store kyl-  
linger med hjemmelavet friter.

Åben mandag til fredag kl. 11–22,  
lørdag 11–19, søndag 13–22.

NB. Skal De have fest – så ring og  
bestil – og alt er klart, når De henter  
det.

Nyd Deres frokost yderst på molen  
med Århus skønneste udsigt

### AARHUS YACHTKLUB

Lystbådehavnen . Tlf. (06) 13 30 26

Ta' selv bord hver dag kl. 12–15  
Selskaber modtages gerne (indtil 50  
kuverter) – Lukket hver torsdag



Byens gode madsted hedder

### »GULDSMEDEN

Guldsmedegade 32 – Århus  
Telefon (06) 13 08 69

Vi hygger om Dem – Lad os afholde  
Deres selskaber – Husk efter teatertid  
modtager vi også gerne selskaber.  
Ring venligst og bestil – og maden er  
klar. – Åben hver dag fra kl. 12,  
søndag fra kl. 16. – På gensyn i  
Restaurant GULDSMEDEN !

Stedet for moderne hårpleje

### SALON »FEMINA«

Kaj Munksvej 54 . Viby J. . (06) 14 02 03

Den moderne salon med faglig dygtig  
betjening i hyggelig atmosfære  
Spec.: Klipping.

Med venlig hilsen Karen Svennson

Vore funktionærer handler i

### MODESTRIK

Søndervangsallé 39 . Viby J.  
tlf. (06) 14 47 19

Stort udvalg i strikkegarn – fikse mo-  
deller – småting m.m. Kig ind og se  
vort udvalg. Man slapper dejligt af  
over et strikkesøj

Hele familiens frisør, herre og dame

### SALON »JEANETTE«

Holme Møllevej 15 – Viby J.  
Telefon 14 92 88

Stedet for moderne hårpleje – Stor par-  
keringsplads – Salonen er lukket hver  
mandag. – De behøver ikke at bestille  
tid til herre-afdelingen.

På gensyn: BJARNE VESTER

Hvor venner mødes

### AABY-KROEN

Silkeborgvej . Åbyhøj . (06) 15 79 99

Kom ind og hyg Dem over et glas eller  
dagens ret – et lækkert stykke smørre-  
brød. Selskaber modtages gerne – ind-  
til 150 kuverter

Venlig hilsen MIE og FINN

Gå til fagmanden og køb –

### SARALYST CYKELSERVICE

Rosenvangsallé 213 b . Højbjerg  
tlf. 27 07 12

Knallerter – cykler, nye som brugte –  
alt til rimelige priser. – Stort udvalg i  
tilbehør – kom ind og få en cykelsnak.

### BUSTED

Rundhøjtorvet 3 . Højbjerg  
tlf. 14 84 46

Ure – Optik – Guld – Sølv

Spar penge – tank selv – kør ind til

### UNO-X SERVICE STATION

Holme Møllevej 47 . Viby J.  
Tlf. 14 77 67

Bilistbutik – dagligvare-kiosk – dæk-  
service – afbalancering – højtryksren-  
ser til motorvask (for gør det selv  
folk) – bestil venligst tid – på gensyn  
Mona og Arne Abrahamsen

GLARMESTER

### JOHN SØRENSEN

Randersvej 15 – Århus

Telefon 16 70 81

# Sporvejsmuseet

## PÅ SKJOLDENÆSHOLM ÅBNET

SOL, sommer og en smuk natur var den ramme, der omkransede den festlige åbning af Danmarks første og eneste sporvejsmuseum fredag den 26. maj 1978.

Som formanden for HTs festligt spillende orkester så rammende udtrykte det: »Hvis jeg overlader vejret til næstformanden, bliver det regnvejr derfor har jeg selv bestilt det gode vejr«.

Og solen og orkestrets blankt pudsede instrumenter strålede omkap for at yde hver deres bidrag til åbningen af dette enestående stykke medlemsarbejde, Sporvejsmuseet på Skjoldenæsholm.

Det hele arrangement begyndte med HTs orkester, der truttede den rigtige indvielsesstemning frem blandt de mange indbudte gæster. Disse gæster blev i Sporvejshistorisk Selskabs egne busser, en tidligere Büssing-bus fra NESA og en tidligere »Blå Bus«, transporteret fra parkeringspladserne til remisearealet.

Selve den højtidelige indvielse indledte SHS' nybagte formand, overpostkontrollør O. Iskov, med at byde velkommen, hvorefter han ridsede baggrunden for museets tilblivelse op i korte træk. Meget apropos havde man valgt endeperronen på en åben Odense-sporvogn som talerstol.

Formanden sluttede med at give ordet til kulturminister Niels Matthiasen, der på fornøjelig vis causerede over sine minder fra sporvognenes dage. Det var ikke uden en vis lune, ministeren erkendte, at han nu endelig fik lejlighed til at realisere den drøm, han lige fra barndommen havde gået med, nemlig selv at køre en rigtig sporvogn. Med disse ord erklærede han sporvejsmuseet for åbnet.

Kulturministeren besteg derefter Århus Sporvejes sporvogn nr. 1, der i dagens anledning var festligt smykket, og efter at være nøje instrueret i, hvad de mange mærkelige håndtag skulle bruges

til, lykkedes det faktisk at få køretøjet til at bevæge sig, endog i den rigtige retning. Ministeren kørte derefter den ca. 300 meter lange færdiggjorte strækning frem og tilbage.

Efter denne vellykkede dåd overtog så Ringsteds borgmester »styrependen« og gennemførte med samme entusiasme en dobbelttur.

Udmattet efter disse trafikale »udskejelser« begav gæsterne sig derpå ind i den kombinerede remise- og museumsbygning, hvor SHS var vært ved et traktement. Under dette modtog foreningen utallige gode ønsker fra en række talere, og adskillige af disse havde udover ønskerne også mere konkrete bidrag til styrkelse af SHS' slunkne kasse.

Den højtidelige(!) indvielse var til ende. Hverdagen kunne begynde for Danmarks eneste sporvejsmuseum.

Den følgende dag, lørdag den 27. maj, var helliget Sporvejshistorisk Selskabs medlemmer. Dette arrangement omtalte vi sidste måned, blot skete der af tekniske grunde den ændring, at C 708 måtte udskiftes med P 917 som trækraft for særtogene mellem København og Hvalsø.

Gid Sporvejsmuseet på Skjoldenæsholm må blive en turistattraktion af de helt store!

### Sporvejshistorisk Selskab og Sporvejshistorisk Selskabs Museumsfond

Sporvejshistorisk Selskab er en forening af mennesker med interesse for kollektiv bytrafik. Foreningen er stiftet 8. februar 1965. Medlemstallet er i dag omkring 800.

Medlemmerne interesserer sig for mange emner med relation til kollektiv bytrafik. Det være sig trafikhistorie eller moderne bytrafik, sporvejsdrift, by-

Velkommen hos Otto

## Ekkodalens GRILL-TERIA

Ekkodalen 5 . Århus . Tlf. 16 05 37

Alt i grill-retter – nemt og hurtigt – spis det her ved hyggelige borde – eller også gerne ud af huset.

Åbent: man-, tirs-, ons-, torsdag 15–22  
fredag, lørdag og søndag 11–23

## Århus og omegn

God og veltillavet mad får De i

### VESTERBRO

Viktualie- og smørrebrødsforretning  
**Vesterbrogade 9 – Århus – Tlf. 13 52 87**

Anretninger – platter – smørrebrød  
til hverdag og fest – levering også  
gerne lørdag og søndag

Gourmeter spiser i

### PEBERKVÆRNEREN

Jægergårdsgade 83 – Århus

Telefon 13 26 65

Velhængt oksekød til skønne bøffer  
Se vort spisekort med alt, hvad hjertet  
kan begære. Hurtig og venlig betjening.

På gensyn  
LARS WEST

Exam. tandtekniker

### BENTE BÆK

Ivar Huitfeldtsgade 25 . Århus . 10 42 06

Konsultation 9–16.30

(anden tid efter aftale)

Overenskomst med Kommunernes  
Landsforening og Sygekassen Danmark

Din dame- og herrefrisør på Langenæs



## DAME OG HERREFRISØR

Inga Marie

Tøndergade 96 . Århus . (06) 14 06 49

Stedet for den moderne hårpleje for de  
kræsnе – hurtig og venlig betjening

På gensyn hos INGE MARIE

Tag noget lækkert med hjem eller  
spis det her

### ÅBYHØJ AMERICAN HAMBURGER & GRILL

Silkeborgvej 315 . Tlf. (06) 15 51 66

Alt i lækkert grill – american hamburger – det er os med de lækre kyllinger.

Åben mandag til torsdag kl. 18–22.

Vi har også morskab – kom ind og spil  
på vores flipper

## Aarhus og omegn

Hvor venner mødes

### BODEGA 65

Jægergårdsgade 65 . Århus . 13 12 21

Lad også det blive Deres fristed  
Med venlig hilsen FINN og BJARNE

Etatens folk handler i

### TROPEKÆLDEREN

P. Fabersvej 37 . Århus . tlf. 16 11 88

Akvarier - Fugle - Fisk -  
Planter - Foder - Tilbehør

Stedet hvor man mødes

### STRANDVEJENS STEAK-HOUSE

Nordre Strandvej 5 . Risskov . 17 59 33

Grill-retter - lækkert smørrebrød  
og platter

NB: Lad os tage besværet ved Deres  
fester. - Alt ud af huset - Ring og få  
et godt tilbud

Med venlig hilsen  
ESTHER og JOHN SCHRIVER

Sy selv - den bedste maskine -  
det bedste resultat

### HUSQVARNA SY-SHOP

Gellerup Center . Brabrand . 15 26 16

Stort udvalg i nye og brugte maskiner

Alt i sy-tilbehør - Kig ind - vi hjælper  
gerne med råd og vejledning

Lad også dette blive Deres fristed

### HYGGEKROEN

Silkeborgvej 257 . Åbyhøj . Tlf. 15 70 89

- hvor venner mødes -

### CHEVRON SERVICE

ved P. Andersen  
Grenåvej 189 - Risskov - Tlf. 17 73 69

Benzin - olie - vask - smøring samt  
stort udvalg i autoudstyr  
Quick-service udføres

Selvbetjening - Stor kiosk

Et besøg værd

### Marstrandsborg Grill Bowleren

Thorvaldsensgade 1 - Århus

Prøv vore lækre grill-kyllinger  
Pølser - Ribbensteg-sandwich  
Specielle kinesiske retter, hjemmelavet  
forårsruller. - Tag maden med hjem -  
eller vi bringer gerne.

Åben hver dag fra kl. 11-21.

Telefon 12 70 47

Venlig hilsen - Betty og Kan-Wing

Stedet for moderne hårpleje ...

Saralystparkens dame- og herresalon

### Salon »FYNNE«

Saralystparken 5 - Højbjerg

Tlf. 27 55 75

Spec.: Moderne klippeteknik - mode-  
frisuren til Dem. - Lukket hver onsdag.

Hvor etatens og andet godtfolk mødes

### BOULEVARD CAFEEN

Odensegade 45 - Århus - Tlf. 12 37 02

Lad også det blive Deres fristed  
Her er hygge og venlig betjening  
Med venlig hilsen - BENT

Tag noget lækkert med hjem - eller  
nyd det her

### HJØRNE-GRILL'EN

Molsgade 9 - Århus - Tlf. 13 90 37

Alt i lækkert grill - Forårsruller  
Det er os med de store kyllinger.  
Åben hver dag kl. 12-24.

Kør ind til

### SHELL

Grenåvej 150 . Risskov . tlf. 17 78 08

Benzin - olie - smøring - alt til bilens  
pleje - autotilbehør. - Moderne vaske-  
maskine (lukker kl. 20)

Åben alle hverdage kl. 6.30-24  
Søndage kl. 8-24

Gå i specialforretningen -  
med det store udvalg

### HOBBY-BØRSEN

Silkeborgvej 178 . Åbyhøj . 15 51 88

Hobby til alle aldre - alt i modeltog -  
racerbaner - fly - plastik-byggesæt  
m.m. - Kig ind

Kom ind og hyg Dem i

### »GRØFTEN BODEGA«

Grøfthøjcentret . Viby J . tlf. 28 10 95

Lad også dette blive Deres fristed -  
kom ind og slap a' - vi hygger om Dem.

Med venlig hilsen og på gensyn!

Stedet hvor man kommer igen

Vi handler i

### PARFUMERIET INNOXA

Frederiks Allé 141 . Århus . 12 92 25

Toiletartikler - parfumeriet med den  
gode service - stort udvalg i de kendte  
mærker - kig ind, vi hjælper Dem  
gerne med råd og vejledning

Etatens folk handler hos

### Fa. N. RASK NIELSEN

v/ Niels B. Jacobsen

Nørregade 18-20 - Århus

Telefon 12 48 48

Cykler - Raleigh - Bison - Barnevogne  
Klapvogne - Udstyr - Kig ind og gør  
en god handel - vi er til at tale med.

### RIISSKOV KLOAK-SERVICE

v/ Peder Gissel

Døgn- og weekendvagt - Tlf. 17 68 92

### Slamsuger - Roterende knive

Renning af faldstammer

Renser alle ledninger hurtigt og effek-  
tivt. - Ring straks til fagmanden.

Sports- og motionscykler



Chr. X's vej 256 . Tranbjerg

Tlf. (06) 29 32 33

Spec.: Afd. med sports- og motionstøj  
Moderne reparationsværksted

HUSK: Cykler til hele familien finder  
De hos os



baner, trolleybus- og busdrift, remiser og garager, de enkelte sporvogns-, tog- og bustyper, uniformer, billetter, poletter og meget mere.

Af samme grund spænder Sporvejs-historisk Selskabs aktiviteter over et bredt område.

Forskning af den kollektive bytrafiks historie er en af foreningens væsentlige opgaver. Arbejdet er betydningsfuldt, fordi kildematerialet ofte er i fare for at gå tabt. Sporvejshistorisk Selskab har opbygget arkiver med fotos, tegninger og tekstmateriale, der vedrører kollektiv bytrafik. Arbejdet har givet stof til efterhånden 15 bøger samt et medlemsblad, »Bytrafik«, der foruden artikler af historisk indhold bringer nyt om moderne kollektiv bytrafik. De udgivne bøger omhandler dels nedlagte københavnske sporvognsnet, den elektriske sporvogns epoke i Danmark, trafikskaberne Århus Sporveje, Odense Bytrafik og NESAs samt ældre gadeinventar i hovedstaden.

Allerede ved foreningens start i 1965 gik medlemmerne sammen om at købe en sporvogn af en type, der var ved at forsvinde helt. Vognsamlingen er i dag på 29 sporvogne. Den omfatter materiel fra alle tre danske tidl. sporvejsbyer: København, Århus og Odense og desuden to udenlandske sporvogne fra de nedlagte sporveje i Malmö og Flensburg. Bevaret er også to trolleybusser fra NESAs samt seks ældre omnibusser. Museumskøretøjerne ejes af Sporvejshistorisk Selskabs Museumsfond.

Sporvejshistorisk Selskab afholder medlemsmøder en gang om måneden, og en eller to gange årligt arrangeres en rejse til en udenlandsk sporvejsby og søsterforeninger til Sporvejshistorisk Selskab. Det hidtil fjerneste rejsemål er den ægyptiske havneby Alexandria, hvor 99 tidligere københavnske led-sporvogne i dag kører under palmerne.

Årskontingentet udgør (1978) 80 kr. for voksne, 55 kr. for børn og unge under 18 år. Pensionister samt medlemmer med bopæl uden for Sjælland, Amager og Malmöhus Län har reduceret kontingent. Henvendelse om indmeldelse rettes til kassereren, Svend Christensen, Skjoldsgade 3, 2100 København Ø.

Daglige driftsudgifter på Sporvejsmuseet, tilbagebetaling af lån i remisen samt museets yderligere udbygning forventes finansieret af driftsindtægter fra museet, kontante støttebidrag fra medlemmer samt eventuel offentlig eller privat støtte. For alt arbejde, der udføres af Sporvejshistorisk Selskabs medlemmer, gælder, at det er frivilligt og ulønnet.

## Museumsmaterialet

Ældste bevarede sporvogn er en tidligere toetagers hestesporvogn fra omkring 1875 (ikke restaureret); nyeste sporvogn i samlingen er fra 1949. Vognsamlingen omfatter foruden sporvogne diverse kabeltroljer, skinnearnvogne og undervogne. Af ældre omnibusser er bevaret seks. Desuden to trolleybusser fra NESAs.

I sæsonen 1978 udstilles følgende vogne:

Vognnr.	Sidste ejer/selskab	Byggeår/sted	Til SHS
275	Københavns sporveje	1907	Scandia 1967
1460	Københavns sporveje	1920	Scandia 1967
327	Københavns sporveje	1912	Scandia 1965
587	Københavns sporveje	1939	KS 1972
1552	Københavns sporveje	1934	KS 1972
470	Københavns sporveje	1945	KS 1967
1065	Københavns sporveje	1947	KS 1968
701	Københavns sporveje	1949	KS 1969
S 1	Københavns sporveje	1900	Schultz 1972
51	Odense Sporvej	1911	ASEA 1970
1	Århus sporveje	1945	KS 1973
3	Århus sporveje	1945	Scandia 1973
54	Århus sporveje	1947	Scandia 1973

## Sporvejsmuseet Skjoldenæsholm

Sporvejshistorisk Selskabs bevarede sporvogne, trolleybusser og omnibusser har siden foreningens stiftelse i 1965 været opbevaret på lånt eller lejet plads i remiser, garager eller lader rundt omkring i landet. Men det har hele tiden været meningen, at museumskøretøjerne skulle være offentligt tilgængelige på et levende sporvejsmuseum.

Efterhånden som vognsamlingen voksede, blev Sporvejshistorisk Selskabs behov for egen remise stadig øget. Der viste sig ingen muligheder for placering af remise og museum i byerne. Sporvognene måtte ud i det grønne. Efter talrige forsøg på at finde et egnet sted havde Sporvejshistorisk Selskab i foråret 1972 held til at finde de nødvendige arealer og hjerterum hos godsejer V. Bruun de Neergaard, Skjoldenæsholm Gods ved Jystrup, omtrent midtvejs mellem Roskilde og Ringsted.

Opførelsen af en sporvognsremise begyndte i 1973, men måtte standses på grund af byggesjusk.

I 1975 begyndte Sporvejshistorisk Selskabs medlemmer selv at opføre sporvognsremisen. Bygningen er på 1.800 kvadratmeter og er blevet til i titusinder af fritimer ved frivillig, ulønnet arbejdskraft. Remisens materialer har kostet omkring 650.000 kr., men den fær-

## Farsø

Smarte piger og drenge går i ...

»BUTIK SØS«

Nørregade 28 - (08) 63 22 86 - Farsø

UNG MODE - vær velklædt i cowboy-tøj og fløjlstøj.

Kom ind og få en tøjsnak.

STEDET FOR HAM OG HENDE

## Bemærkninger

KS = Københavns sporvejes hovedværksted  
Bygget som toetagers  
akkumulatorvogn

dige remise repræsenterer en værdi på omkring det tredobbelte af dette beløb.

Sporvognsremisen rummer seks spor, hvor museumsvognene er opstillet. Kun en del af disse er tilgængelige for publikum — de øvrige venter på restaurering. I remisens sydside findes kiosk, toiletter, trafiklederkontor, køkken og baderum for museets personale samt udstillingslokale, hvor der vises skiftende udstillinger af dansk sporvejshistorie og kollektiv bytrafik.

Sporvejsmuseets sporstrækninger ligger på traceen, hvor Den midtsjællandske Jernbane kørte indtil 1936. Den først etablerede sporstrækning fører fra remisen til parkeringspladsen ved Skjoldenævsvej. Det er de smalsporede sporvogne fra Århus, der trafikerer denne strækning. Sporvognene er eneste forbindelse til Sporvejsmuseet.

I kommende sæsoner udbygges museets spornet i takt med de økonomiske og praktiske muligheder. Færdigt bliver Sporvejsmuseet næppe nogen sinde. Der vil altid være noget, der kan gøres endnu mere spændende.

## Randers

Et gammelt navn i ny skikkelse

### PENSIONAT PALÆ

Torvegade 8 – Randers – Tlf. 42 27 34

Her spiser man godt under hyggelige og hjemlige forhold – Nyrestaurede lokaler. Kom ind og tal med os – og hør hvad vi kan tilbyde (ny indehaver).

Med venlig hilsen  
BRITT SØRENSEN

Tag noget lækkert med hjem – eller spis det her ...

### SMEDENS GRILL-BAR

Burchersgade 4 – Randers – Tlf. 411050

Alt i lækkert grill – husk det er os med de store kyllinger.

Med venlig hilsen  
KIRSTEN PEDERSEN

## Hørning

Et besøg værd – Motel og Modecenter

### »MIRANDA«

den tidl. dekoratørskole v/A 10

Horning — tlf. (06) 92 24 00

Besøg vor pub – altid frisklavet kaffe m/ hjemmebak eller en drink – moderne motel – rutebil til døren hver halve time – på gensyn!

# design

GARDINER

Butikstorvet 13 – Hørning

Tlf. (06) 92 20 22

Venlig hilsen  
VIBEKE og ERIK HOLDT

## Rødkjærsbro

Vær prisbevidst i FIKST TØJ fra ...

### »BUTIK 5«

Søndergade 5 – Rødkjærsbro

Telefon 65 89 81

Stort udvalg i bluser – bukser – vindjakker – trikotage til børn og voksne

## Hobro

Køb hvor De får mest for pengene fra 0 til 6 år. – Alt i baby- og børnetøj finder De i stort udvalg i

### LILLE TROLD

Adelgade 45 . Hobro . tlf. 52 41 12

Kig ind, vi hjælper og vejleder Dem  
Med venlig hilsen Lisbeth Byrgesen

Bag den gode smag

### »LYON CONDITORI«

Jernbanegade 15 . Hobro . (08) 52 15 60

Altid frisk og lækkert brød og kager – bestillinger på alt slags brød modtages – Prøv vor lækre fødselsdagskringle.

Med venlig hilsen  
Inge og Niels Sloth Vistesén

Køb ost i specialforretningen

### OST EN GROS (til private)

Adelgade 14 . Hobro . (08) 52 01 77

Alt i vellagrede oste – prøv vore lækre hjemmelavede sild

Åben torsdag 10–17.30, fredag 10–20, lørdag 10–12

Med venlig hilsen Jytte Rasmussen

Et besøg værd

### SØKROEN

Klejtrup – Hobro – Tlf. (08) 54 60 44

Her er maden i topklasse – Selskaber modtages gerne – Vi leverer også gerne ud af huset – såvel varmt som koldt. – Med venlig hilsen

VÆRTEN

Lad også det blive Deres fristed ...

### RESTAURANT

#### »JOHN BULL«

Adelgade 71 – Hobro – Tlf. (08) 52 28 22

Kom og nyd en drinks – eller et godt stykke mad i hyggelige omgivelser

Med venlig hilsen  
HANNE UDBY

## Grenå

Alle ender i bukser fra ...

### »LOUISE«

Østergade 20 – Grenå

Tlf. (06) 32 22 90

## Hammel

Bag den gode smag

### KNUTSSONS BAGERI

Randersvej 5 . Hammel . tlf. 96 12 24

Alt i lækkert brød og kager

NB: Prøv vor lækre fødselsdagskringe  
Bestillinger på alt slags brød modtages

Vore funktionærer handler hos

### SV. CHRISTENSENS EFTF.

v/ Greta Jakobsen

Østergade 26 . Hammel . Tlf. 96 10 36

Vin – tobaksvarer – foto – aviser – ugeblade – skriveartikler m. m.

Vi handler i

### KETTYS PØLSEBOD

Vestergade 14 . Hammel . tlf. 96 31 75

Pølser – is – konfekturer – skærekager

PS: Prøv vor specielle bøfsandwich

Med venlig hilsen ERNA JENSEN

Lad os tage poleringen af Deres vinduer – gør som de mange – ring efter

### HAMMEL NY VINDUESPOLERING

Tlf. (06) 96 39 08

Kommer overalt – også i hjørnerne

»Det er billigere end De tror«

## Lisbjerg

Detail gartneri

### TOVES BLOMSTER

mellem Lisbjerg og Trige

Randersvej 458 – Telefon (06) 23 13 05

Alt i blomster – potteplanter – alt til haven og altanen.

Kranse – buketter – bordpyntning m.m.

NB. Bestilling på kranse modtages.

Åben hver dag fra kl. 9–17,30 – søndag fra kl. 9–12.

## LANDET RUNDT

LØSNING station, der nedlagdes i forbindelse med DSB sommerkøreplan i 1974, »K 74«, har hidtil været anvendt af Postvæsenet som posthus. Nu er også denne funktion ophørt, idet P&T den 10. april flyttede til nye lokaler, beliggende andet sted i Løsning by.

HERNING, en af Jyllands driftige byer og samtidig genstand for den første prøvedrift på DSBs nye godssystem, skal have ny banegård. I april holdtes rejsegilde på den nye stationsbygning. Den nye lokomotivremise er allerede taget i brug, og den gamle er nedrevet. Ligeledes er den gamle drejeskive fjernet.

(OLJ)

HINNERUP station, der indtil for nylig havde gamle armsignaler, fjernstyres nu — ligesom de øvrige stationer på strækningen Århus—Langå — fra fjernstyringscentralen i Århus. Stationen kom under FC Århus den 18. april.

LYSTRUP station på Grenåbanen nedrykkedes den 1. april til Trinbræt med sidespor.

ODENSE KOMMUNE ønsker at etablere en særlig gang- og cykelsti mellem Odense og Langesø. Den skal anlægges på den nedlagte jernbane, der tilhørte OMB, Nordvestfynske Jernbane. Odense Kommune har gjort stien klar indtil Korup, men for at komme videre, skal man erhverve jordarealer af private lodsejere.

NÆRBANEFØRENINGEN er navnet på en ny forening, hvis formål er at hindre tilblivelsen af den vedtagne »Århus Nærbane«. Primus motor i den nye forening er en århusiansk advokat, hvis have ligger op til Grenåbanens skinner. Advokaten er bange for, at hans haveidyl skal blive forstyrret af togenes passage.

## Maarslet

Mangler De en gaveidé — gå i  
**MÅRSLET BRUGSKUNST**  
Tandervej 6 . Tlf. 29 33 03

Her finder De særprægede ting i  
borde — lamper — tæpper — kobberstik —  
sandstensfigurer m. m.

Kig ind og se vort store udvalg

HØJER KOMMUNE har fra DSB modtaget en gave, nemlig et stykke jernbanetracé af den nedlagte jernbane, der gik mellem Tønder og Højer. Stykket er på ca. 2 kilometer og går mellem Højer og Daler. Ganske vist er jorden gratis for kommunen, men den skal betale et oprensingsbidrag på omkring kr. 1.000 om året. Hvad man skal bruge jordstrimlen til, ved man endnu ikke, men der er planer om at omdanne den til spadsere- og cykelsti.

## PRIVATBANENYT

ØSTBANEN har i vinter haft mangel på trækraft. Derfor har man i en periode været nødt til at leje MO-vogn af DSB for at kunne bestride trafikken. Desuden har man under snevanskeligheder haft en DSB MXer med sneplov på besøg for at rydde banen.

VESTBANEN har nu afsluttet jordarbejder på det nye militære sidespor til Oksbøllejren. Skinnelægningen forventes at finde sted i denne tid. Som tidligere omtalt her i bladet udfører Vestbanen arbejdet for staten, der er den egentlige ejer af det nye spor.

(Poul Andersen)

ØSTBANEN har af HHJ købt de svenskbyggede skinnibusser, man her købte fra HTJ og OHJ i 1976. Skinnibusserne, HTJ S 27 og OHJ S 42, nåede ved HHJ aldrig at få nye numre eller påmalet nyt bomærke. Kun HTJ S 27 har enkelte gange været i drift ved HHJ, og det var på den nu nedlagte strækning mellem Odder og Hou. Siden denne stræknings nedlæggelse har skinnibusserne været overflødige. Om Østbanen når at få ommalet de to skinnibusser, der oprindeligt leveredes til den svenske privatbane TGOJ, vil tiden vise.

(Erik Nielsen)

## FRA KLUBBERNE

### En jernbaneklubs årsberetning — ØSJK

Østsjællandske Jernbaneklub har afholdt sin årlige generalforsamling, og her redegjorde formanden for klubben, Søren Jørgensen, for det forløbne år, der afsluttedes den 31. marts 1978.

Det kom frem, at man på grund af dårlig økonomi havde været nødt til at

## Odder

Spar penge — sy selv — og stoffet har  
**»CHRISTA«**

Rosengade 55 — Odder — Tlf. 54 00 03  
Alt i moderne stoffer i dejlige kvaliteter — til alle formål.  
Tråd og sytilbehør. — På gensyn hos  
CHRISTA

Masser af lækkerier får De hos

**GRILL »3197«**

Rosengade 13 — Odder

Tlf. (06) 54 31 97

Grill bøffer — pølser — bøfsandwich —  
og meget andet godt. — Husk vore  
LÆKRE KYLLINGER.

På gensyn — NIELS

Alt godt fra havet får De i

**KAJ's FISKEHANDEL**

Østergade 10 — Odder — Tlf. 54 30 65

Forretningens åbningstider:

Mandag kl. 10—17,30 — tirsdag, onsdag,  
torsdag, fredag kl. 15—17,30.

Daglige landture — lev sundt — SPIS  
FISK — og så er det friske varer.

Hvor venner mødes ...

**RESTAURANT »JYDEPOTTEN«**

Rådhusgade 85 — Odder

Telefon (06) 54 00 55

Lad mig arrangere Deres fester — Her er maden i topklasse. — Er De to eller flere — vi hygger om Dem. — Eller ønsker De maden bragt hjem — husk vor Diner transportable i samme standard.  
På gensyn — JYDEPOTTEN

realisere forskelligt rullende materiel, bl. a. det svenske lokomotiv, der i sin tid var købt fra fabrikken CO-RO i Frederikssund, SJ S 1280. Heldigvis var lokomotivet solgt til fortsat bevarelse, idet »Foreningen Dalmose—Skælskør Banen« havde erhvervet det for kr. 12.000. Klubben havde også tilbageleveret den tidligere passagervogn, DSB CML, til DSB, idet en gennemgribende restaurering lå udenfor de økonomiske mulighedsgrænser.

Mere positivt var en gave på kr. 3.000 fra Tuborgfonden, der var anvendt til køb af en Tuborg-godsvogn. Ligeledes havde klubben erhvervet forskelligt rullende materiel fra Østbanen, bl. a. den

## Silkeborg

Vi handler i

### »GARDENIA«

Ringgården – Nylandsvej 25 – Silkeborg  
Alt i årstidens friske grøntsager  
Planter – Blomster – Moderne binderi  
Fikse visitbuketter – Alt laves efter  
ønske.

Med venlig hilsen  
L. ARDAL

Vi mødes på

### RESTAURANT »HJØRNET«

Lyngbygade 19 . Silkeborg (06) 82 42 27  
Nyd et lækkert stykke smørrebrød el-  
ler bare et lille glas i venlige omgivel-  
ser. – Lad os tage besværet til Deres  
fester. – Platter og smørrebrød også  
ud af huset



### SILKEBORG SPAREKASSE

Tlf. (06) 82 52 66 . Postgiro 3 00 78 63  
Mandag, tirsdag, onsdag 9.30–16.00  
Torsdag 9.30–17.00  
Fredag 9.30–18.00

### SKOLETORVETS CAFETERIA

Skoletorvet – Silkeborg – Tlf. 829696

Her får De maden uden ventetid

God daglig madpakke – Åbner hver dag  
kl. 7 – med frisklavet kaffe og varme  
rundstykker. Venlig og hurtig betjening.

Køb KØD hos den rigtige slagter . . .

### SLAGTERMESTEREN

v/ Poul Nielsen

Frederiksbjerggade 5 . Silkeborg  
Tlf. (06) 81 21 12

Vi fører kun én kvalitet – den bedste –  
Det er os med de gode ugepakker til  
de rigtige priser – ring og bestil – vi  
bringer til døren for kun 5 kr.

Se godt – se godt ud med  
moderne briller fra

### LAURS BAK

v/ Leif Dahl

Søndergadecentret 9 . Silkeborg  
Tlf. (06) 82 11 93

Urmager – Optiker  
Reparationer på eget værksted

Vore damer går i

### SALON MADAME

Frederiksbjerggade 1 – Silkeborg

Telefon (06) 82 31 57

Alt indenfor moderne hårpleje  
Spec.: Moderne klippeteknik  
På gensyn i SALON MADAME

Hvor godtfolk er – kommer godtfolk til

### Bodega »LYSPUNKTET«

Frederiksbjerggade 4 – Silkeborg

Telefon 82 05 91

Kom ind og slap af over et lille glas –  
vi hygger om Dem

HVOR VENNER MØDES

## Horsens



Kør ind til

### GULF SPAR TANK

Sønderbrogade 54 . Horsens

Tlf. (05) 62 20 30

Benzin – Olie

Døgnåben – spar penge – tank selv  
Husk vor velassorterede kiosk

Lad også syning blive Deres hobby –  
alt til syning – på et sted

### BERNINA

Smedegade 17. Horsens . (05) 62 35 55

Kvalitetsmaskiner, der kan det hele –  
Gode brugte og demonstrationsmaski-  
ner – Reparationer – –Kom ind og få en  
synsna. – Med venlig hilsen  
KURT PEDERSEN

## Skanderborg

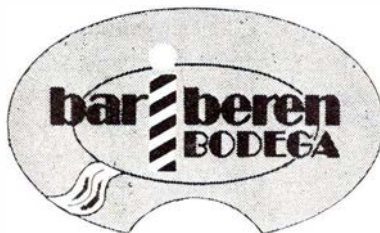

Møllegade 96 06-5213 31

SKANDERBORG

– hvor godtfolk mødes

## Ikast

Gå hellere straks i



Stroget 46 – Ikast – Tlf. (07) 15 44 22

STEREO. Her finder De alle kendte  
mærker. – 1. kl.s reparationer udføres  
på eget værksted.

Med venlig hilsen  
Knud Frandsen og Per Nielsen

## Karup

Vær gæst ved Deres egen fest  
lad os tage besværet

### KARUP FORSAMLINGSHUS

Bredgade 15 . Karup . Tlf. (07) 10 10 49

Gælder det familie-, forenings- eller  
firmafester – så ring og få et godt  
tilbud.

NB: Vi har platter og smørrebrød  
hver dag

## Bjerringbro

Ingen opgave er for stor –  
gå til fagmanden

### Guldsmed POUL ERIK JENSEN

Nørregade 11 – Bjerringbro

Tlf. (06) 68 34 11

Stort udvalg i guld, sølv, gaveartikler  
Individuelt guldsmedearbejde udføres  
efter Deres specielle ønsker  
Med venlig hilsen  
Birthe og Poul Erik Jensen

Vær prisbevidst – vi handler i

### HJERMIND BRUGSFORENING

Tlf. (06) 68 11 47

Kolonial – konserves – vin – tobaks-  
varer – frugt og grønt – dybfrost  
Vort motto: Alt for kunderne

Med venlig hilsen  
TOVE og LEO ANDERSEN

## Ørum Djurs

Flere og flere går til ...

### FIRAN RADIO

Ørum Djurs – Tlf. (06) 38 11 68

Det er os med den gode  
RADIO og TV-SERVICE

ne banes Triangel-motorvogn M 3, tidl. NPMB M 7. Skinnebuserne ØSJS Sm 13 og Sm 17 var ligeledes tilgået foreningen, så man nu råder over et pænt skinnebustog med Sm 17 som reservedelslager.

En af de mest positive nyheder på generalforsamlingen var oplysningen om, at Køge Kommune har stillet et areal på 2500 kvadratmeter til rådighed for foreningen. Som bekendt skal Køge station ombygges af hensyn til den kommende S-bane, og derved bliver der ikke plads til ØSJKs aktiviteter. Klubben ville derfor blive hjemløs, hvis man ikke løste plads- og opbevaringsproblemerne. Undersøgelser er for tiden i gang med hensyn til særtogsarrangementer i årets løb. Der har været afholdt forskellige udflugter, ligesom man har deltaget forskellige steder i landet i kørsel for andre, sidst i forbindelse med Vestbanens 75 års jubilæum.

Formanden sluttede sin beretning med at takke bestyrelse, DSB-medarbejdere samt andre, der har hjulpet klubben på en eller anden måde.

Om det projekterede vognhalbyggeri vil JERNBANE-BLADET senere bringe en orientering, såfremt de fornødne formaliteter kommer i orden.

**FORENINGEN DALMOSE—SKÆLSKØR BANEN** har nu fået en forpagtningsaftale i orden med DSB, så foreningen forpagter den lille bane mellem Dalmoose og Skælskør. Afgiften ved forpagtningen består i, at foreningen selv skal istandsætte banestrækningen, bl. a. således, at der senere vil kunne køre passagerførende tog — veteranog — på banen. En del skinnematerialer og svelle, der i sin tid var tiltænkt anvendt ved en modernisering af banen, men som på grund af nedlæggelsen ikke anvendtes, ligger stadig langs sporene, og foreningen har fået DSBs accept på at måtte anvende disse.

**PRIVATJERNBANE-MUSEET**, der er dannet af en kreds af jernbaneentusiaster i Århus-området, har dannet et »Bevarelsesfond«, der skal søge at bevare

## Fredericia

Få mere for pengene  
gå hellere straks i

**K. P. CENTRA MARKED**  
Havepladsvej 136 . Fredericia  
Tlf. (05) 92 06 74

Stort udvalg i kolonial – konserver – vine – tobaksvarer – dybfrost – grøntsager – husk vi har altid et godt tilbud.

Med venlig hilsen  
KRISTI OG KURT PEDERSEN

Køb kød hos den rigtige slagter

**Randalcentrets Slagterforretning**  
Devantiersvej 7 . Fredericia  
Tlf. (05) 92 54 77

Kød – flæsk – hjemmelavet pålæg – Prøv vor lækre hjemmelavede medisterpølse. – Spec: Altid mørt og velhængt oksekød – Køb det bedste – det gør vi

det eneste tilbageværende diesellokomotiv, der er bygget på Nakskov Skibsværft, VaGJ M 1. Lokomotivet, der er bygget i 1926, blev i 1972 ved Varde-Grindsted Jernbanes nedlæggelse købt af foreningen i Århus, men har i en del år henstået udenfor, hvilket har taget hårdt på køretøjet. Museumsforeningen søger nu økonomiske midler til en gennemgribende istandsættelse, og man appellerer til jernbaneinteresserede om økonomiske tilskud til fonden. Privat-Jernbane-Museet opgiver at have adresse: Toftebakken 8, 8250 Egå, og telefonisk henvendelse for nærmere oplysninger kan rettes til nummer (06) 22 23 26.

**PRIVAT-JERNBANE-MUSEET** søger de originale tegninger til museets rejsegodsvogn HHJ E 231, der i 1899 byggedes til Odsherreds Jernbane af vognfabrikken »Vulcan« i Maribo. Man ved, at der oprindeligt var to 2. classes ku-

## DØDSFA D

Banearb. C. Nielsen,  
fh Vg, 90.  
Bfm C. Jensen,  
fh Kj, 87.  
Stfst C. R. W. Seye,  
fh Skærbæk, 83.  
Tgf A. Sørensen,  
fh Fh, 82.  
Lkf J. Nielsen,  
fh Ng, 81.  
Pfm A. J. Ludvigsen,  
fh Kd, 81.  
Stfst A. S. P. Gjandrup,  
fh Høng, 75.  
Oass J. P. Jørgensen,  
fh Od, 75.  
Dc-chef S. Haldbo,  
fh T 2, 74.  
Dir W. Schwartzlose,  
Kø, 72.  
Earb A. Christensen,  
fh Karup, 66.  
Rgm G. Madsen,  
Hr, 62.  
Tgf K. Geert,  
Ab, 62.  
Lkf E. G. Appel,  
Ar, 61.  
Pfm B. K. Jensen,  
fh Ti, 56.  
Opt F. Frandsen,  
Hr, 52.

peer med 12 siddepladser og ét postrum, men vognens oprindelige udseende er man interesseret i at høre nærmere om. Ligeledes ønsker man at vide, hvornår tagrytteren er fjernet, om dette er sket ved OHJ eller efter salget til HHJ.

MHVJs damplokomotiv HV 3, bygget af Henschel i Kassel i 1928, fylder i år 50 år. I den anledning har MHVJ ladet fremstille støbte nummerplader, mage til de oprindelige. De nye plader er blevet påsat lokomotivet, der således i endnu højere grad er ført tilbage til oprindelig skikkelse.

# B & T

Moden for ham og hende

# Modefrisøren

E. Jacobsen

Jernbanegade 1 . Hobro . Tlf. (08) 52 21 65

GYLDENDAL

Traneserien

Gyldendals Magazin

128 sider, kr. 12,75.

Ti noveller til hængekøjen. Ti noveller, der alle er gode. Skal vi vælge, bliver det VITA ANDERSENS LAMPE-SKÆRMENE, der fortæller om pigen Katja i et følsomt sprog. Om Katjas mor, der hellere vil læne sit hoved til barnet, end være noget for den ensomme pige. Om hendes besøg hos administratoren for at bede om udsættelse med huslejen, og til gengæld må yde et stykke »arbejde« inden udsættelsen bevilges. Moren kommer på hospitalet, og Katja på børnehjem. En varm og kærlig novelle.

Heinrich Böll fik rejst en storm i det tyske politiske liv, da hans novelle DU KØRER FOR TIT TIL HEIDELBERG, havde været publiceret i Süddeutsche Zeitung. Novellens politiske sigte er klar. Men for os danske er det uforståeligt, at en anerkendt forfatter rent faktisk kom ud for censur.

v.j.

LØKKEN — 300 ÅR

Af A. Skjødsholm, Knud Holst og Peter Ussing Olsen.

128 sider, heftet, illustreret med ca. 90 ill.

I kommission hos Løkken Turistforening, Vrenstedvej 6, 9480 Løkken. Pris kr. 48,50.

Dette er en bog om badebyen Løkken i — som titlen antyder — 300 år. Naturligvis er det mest byens nære beliggenhed ved havet, der fortælles om. Byen levede de første par hundrede år ved fiskeri, handel og andet, som det er naturligt for en havneby.

I 1913 fik byen sin egen jernbaneforbindelse med Danmarks øvrige jernbanelinjen. Om denne bane, der var en del af privatbanesystemet, udgående fra købstaden Hjørring, fortælles i et særskilt kapitel, skrevet af den ene af bogens forfattere, Peter Ussing Olsen. Der var her, som ved de fleste baneanlæg, lange, mere eller mindre ørkesløse diskussioner om linieføring m. m. Om dette og meget andet fortælles.

For den jernbaneinteresserede er der altså interessant læsning i denne bog. For den lokalpogografisk interesserede

er der endnu mere at hente. Alene de mange ældre fotografier gør bogen interessant.

—tl—

**Die Südafrikanischen Eisenbahnen.**

84 sider, ill. Dipl.-Ing. Gustav Röhr, Brandenburger Str 10, D-4150 Krefeld. DM 19,50.

De sydafrikanske jernbaner belyst i fotos og mange tal om længde, økonomi osv. Fx at 1970 og 1974 gav overskud med 27,6 og 7,8 mio. Rand, medens 1971, 1972 og 1973 gav underskud 11,0, 44,2 og 45,1 mio. Rand. Jernbaneinteressen går over alle grænser, og derfor er det vel forvarligt at udgive og omtale denne bog, vores nysgerrighed er jo ud over alle grænser.

THE SKYE RAILWAY

169 sider, ill. David & Charles, Brunel House, Newton Abbot, Devon. £ 2,95.

Det er nok en af de virkelig enligt beliggende baner i et ellers ret godt befolket område. Helt oppe nordpå i England, i uvejsomt terræn, blev denne bane bygget, og for få år siden var den nedlagt-truet. Heldigvis — da skibsfarten fra dens endestation forsvandt — blev der udlagt oliedepoter, og det sikrede banen. Den er nok en rejse værd, og bogen illustrerer banen og landskab godt.

THE LEIHESTER & SWANNINGTON RAILWAY

70 sider, ill. £ 2,50.

RAILWAY & STEAM ENTHUSIASTS HANDBOOK

130 sider, ill. £ 3,25. Avon-Anglia, 9 Poplar Avenue, Westbury-on-Trym, Bristol.

En engelsk lokalbane, som med nogle få fotos og en del skematiske oplysninger samt historien fortalt traditionelt, bliver til virkelighed for os. De desværre for få billeder er af virkelig historisk kvalitet, og derfor burde der have været flere — hvis de altså findes. Damp-bogen er om baner og andre former for dampfartøjer, skibe, biler, tromler o. s. v., men også i denne bog er billedmaterialet for sparsomt. Det gør, at bogen henvender sig særligt til specialister og ikke til noget bredere læsepublikum.

jas.

## Humørspalten

—Hvorfor i alverden banker du ikke de tæpper ordentligt?

— Så støver det så rædselsfuldt...

★

En tigger med en hat i hver hånd nærmer sig en velhavende herre på gaden. — Hvad er ideen med to hatte? spurgte manden.

— Forretningen gik så godt, svarede tiggeren, — at jeg åbnede en filial.

★

På arbejdsanvisningen:

— Og så er der et job som sildepakker.

— Det er lige mig!

— Har De erfaringer med den slags?

— Ja, mon ikke? Jeg har været buschauffør i København i 10 år.

★

En bil med to nonner brød sammen udenfor arbejdsanvisningen. To arbejdsløse tilbød at skubbe vognen til det nærmeste værksted, hvis nonnerne ville holde deres plads i køen. Et par minutter senere kom en protestantisk præst forbi, rystede på hovedet og udbrød:

— Det må virkelig gå dårligt for Vatikanet, når det begynder at afskedige nonnerne.

★

Hørt i bar: — Tjener, hvad kom De først i min whisky-soda — vand eller whisky?

— Whiskyen selvfølgelig!

— Nå, ja, så må jeg jo komme ned til den efterhånden.

★

Næh, du, min kones gloseforråd er faktisk ikke så stort, men som hun dog forstår at strække det

★

— Nå, skat, spurgte manden, da han kom hjem fra arbejde, — er der sket noget, mens jeg har været væk?

— Ja, svarede hun, — din søn er kommet hjem med en frø til 200 kr.

— En frø til 200 kr., det er da umuligt.

— Nej, ikke så vidt jeg kan regne ud, svarede konen træt, — han byttede med sin vindjakke!

★



## Viborg

### SØRESTAURANTEN

- Stadig stedet for god mad  
såvel i huset - som ud af huset

Viborghallen . Sct. Mathiasgade  
Viborg . Tlf. (06) 62 02 12

Gourmeter spiser i

#### »PEBERKVÆRNEREN«

Mathiasgade 74 - Viborg  
Tlf. (06) 62 42 43

Velhængt oksekød til skønne bøffer -  
hertil anbefales Husets vin  
Husk vor åbne grill - se vort righoldige  
spisekort med alt hvad hjertet kan  
begære

- Vi ses i »Peberkværneren« -

Vær prisbevidst - gå til

**Brunshåb Købmandsforretning**  
Vinkelvej 101 - Tlf. (06) 620114 - 621790

Kolonial - konserves - vine - tobakker  
Det er os med de gode tilbud

Med venlig hilsen  
RUBY HEIBERG

Stedet for moderne hårpleje ...

### I C I - SALONEN

Mathiasgade 44 - Viborg - Tlf. 62 10 30  
Individuel hårpleje netop efter din type  
1. kl.s præparater bruges og sælges  
gerne.

Spec.: MODERNE KLIPPETEKNIK

Gå til fagmanden

### MØNSTED ELEKTRO

Bredgade 19 - Tlf. (06) 64 54 75

Jeg anbefaler mig med alt indenfor  
elektriske artikler - reparationer samt  
salg - dynamoer - startere til biler -  
husholdningsmaskiner  
Ring og vi klarer sagen  
Med venlig hilsen  
Leif Pedersen

Kør ind til ...

### ESSO PÅ RINGVEJEN

Viborg - Tlf. (06) 62 16 16

Benzin - olie - smøring - quick-service  
Bilistbutik - Husk eftersyn af bilen er  
i kyndige hænder hos os.

Med hilsen - R. KROMANNE

Vi klarer enhver opgave  
indenfor reparationer

### C. D. CENTER

Dumpen 2 A . Viborg . (06) 61 25 20

1. kl.s reparationsværksted indenfor  
cykler og knallerter - alt udføres fag-  
mæssigt, hurtigt og samvittighedsfuldt

Vi borger for kvaliteten

### Viborg Blikkenslageri ApS

Nytorv 5 . Telefon 626247

Vi udfører alt indenfor vand-, varme-,  
sanitet- og fjernvarmetilslutning

Ring og få et godt tilbud u. forbindelse  
T. BAK . 6291 15  
J. WESTERGAARD . 6246 24

## Skals

Altid friske varer ...

### DALSGÅRDS BLOMSTER

Skals - Tlf. (06) 69 42 95

Dekorationer - visitbuket - krans

Alt i årstidens frugter og gaveartikler  
m.m.

## Jebjerg

Bag den gode smag

### DOKTOR BAGERI EFTF.

v/ Inga og Peter Bjerk Jørgensen  
Vestergade 1 . Jebjerg . (07) 57 43 90

Altid frisk og lækkert brød og kager  
Prøv vore hjemmebagte småkager

Bestil. på al slags brød modt. gerne

Åben kl. 6.30-21.30 - også søndag  
Tirsdag lukket

På gensyn INGA og PETER

## Rønde

Vi ses på

### RØNDE CAFETERIA

Hovedgaden 16 . Rønde . tlf. 37 14 25

- hvor venner mødes

et godt sted at gæste -

## Holstebro

Hvor etatens - og andet godtfolk  
mødes



Stationsvej 54 . Holstebro

Tlf. (07) 42 75 89

Stedet hvor man kommer igen  
Alt i lækkert grill - På gensyn!  
Åbent kl. 8-24

Støtteklubben BK Sct. Jørgens  
venner indgang i gården

Kør ind til

### HAAHR BENZIN

Gartnerivej . Holstebro . (07) 41 07 69

Benzin - Olie

HUSK: Haahr mini marked

Med venlig hilsen

JONNA og EIGIL HANSEN

## Roslev

En forretning med liv i

### SALLING AKVARIEHANDEL

v/ Henning Østergaard

Stort udvalg i fisk - planter - akvarier  
i flere str. - pumpe - varme - foder -  
grus og meget andet. Vi fører også  
Nyassaciklider. Åben hver dag til kl. 18.  
Kig ind.

### SALLING AKVARIEHANDEL

Kirkebakken 17 . Roslev . (07) 57 17 02

## Aars

Gå i specialforretning, hvor udvalget  
er størst og priserne mindst ...

### ÅRS TÆPPECENTER ApS

V. Boulevard - Tlf. (08) 62 33 82

Vi ta'r mål og lægger på

Kom ind og få en tæppesnak

Fin parkering



# Vand og sæbe skal der til...

og støvsugere, børster, specialredskaber m.m.  
Men fremfor alt friske folk, som sætter en ære i at  
aflevere rene og pæne vogne til DSB  
og deres kunder.



Det Danske  
Rengørings  
Selskab