

# Jernbane-Bladet

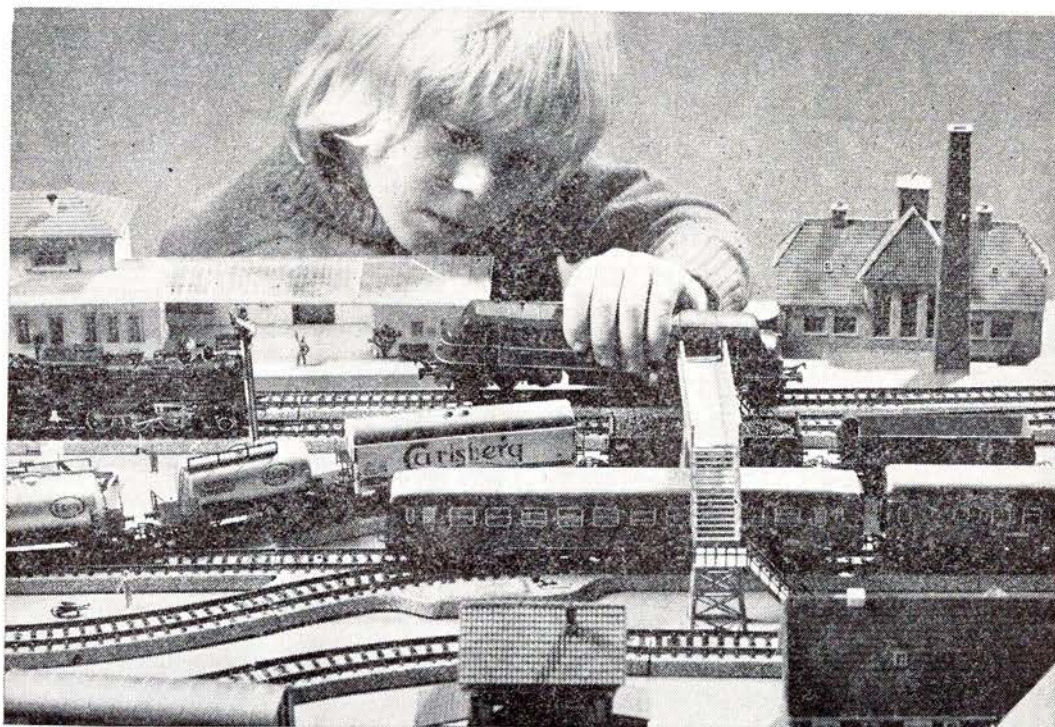

## Effektive sikringsanlæg skiller virkelighed fra leg...

Det er fascinerende at lege med modeljernbane, at styre tog gennem sporskifter og stationer – det kan mange fædre tale med om. Ryger der et lokomotiv af sporet, er ulykken ikke så stor – det kommer op at stå igen og kører videre. Hos mange har en sådan situation fremkaldt den tanke, at det er en ansvarfuld og kompliceret opgave, at sikre virkelighedens togtrafik – ikke mindst nu hvor den kollektive trafik står for at skulle udbygges og intensiveres.

DSI er eksperter på dette område og har et betydeligt erfaringsgrundlag, hvorpå nye sikringsystemer udvikles.

Det er trygt at rejse med DSB, og DSI er med til at bringe tog og rejsende sikkert frem.



Kommandoposten,  
Københavns Hovedbanegård

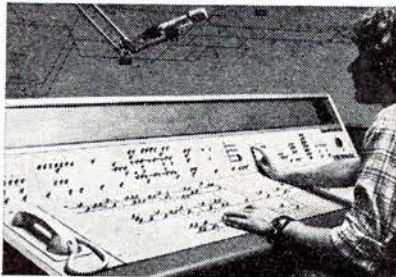

35. ÅRGANG

3

MARTS 1978



**DANSK SIGNAL INDUSTRI A/S**

STAMHOLMEN 175 DK-2650 HVIDOVRE

Tidsskrift for Stats- og Privatbanepersonalet

# Bygge/og anlægsarbejder



**RASMUSSEN & SCHIØTZ A/S**

Aalborg · Birkerød · Hjørring · Århus  
Datavej 26 · 3460 Birkerød · Telf. (02) 81 66 00

## BRYDNING SÅ DET BATTER

PACEBRAKER anvendes overalt i Danmark

 **Pacebraker** hydraulisk betonhammer

Mindre støj • Hurtigere brydning • Danmarks og Europas mest solgte komplette system • Lav anskaffelsespris • Billig i drift • Nem og billig at transportere • Kan stå i en varevogn • Ingen udstødning • Ingen kondensproblemer • Vægt 99 kg • Mål: 58 x 66 x 66 cm.



**RASK-PEDERSEN & DALSGAARD A/S**

BYAGEREN 7 2850 NÆRUM TLF.: (02) 80 28 00 Tlx.: 37 190





## Jernbane-Bladet

### Ekspedition:

Togfører V. Jonvald . Hvidovrevej 258  
2650 Hvidovre  
Telefon (01) 78 36 42

### Redaktion:

Overtrafikassistent Tom Lauritsen  
Rødby Færge (ansvarshavende)  
Bopæl: Søværnget 28, 4930 Maribo

### Abonnement

35,00 kr. (inkl. moms) årlig  
12 numre

Kan bestilles på postgiro 1 06 00 82  
Jernbane-Bladet . 2650 Hvidovre

### Medlem af

Dansk Fagpresseforening  
og  
International Tidsskriftsfederation

Tilsluttet Dansk Oplagskontrol

Tryk: Herfølge Bogtrykkeri . Herfølge

### MARTS 1978

Marts causeri .....	5
Månedens emner .....	6
Sagt og skrevet .....	7
Månedens foto .....	7
DSB Kattegatfærger .....	9
Nye privatbanetog i Nordsjælland .....	9
Amtsbanelokomotiver fra Als ophugget i Polen .....	9
Hvad er dette .....	11
»Støtteforeningen Danske Dampvenner« gør en stor indsats for dampens bevarelse .....	13
Erindres det .....	15
Landet rundt .....	15
Frichs diesellokomotiver i Siam .....	16
DSB skolen 75 år .....	17
Privatbanenyt .....	19
Høje F-ere i Åbenrå .....	21
Fra klubberne .....	25
Dødsfald .....	27
Mødested .....	29
Boghjørnet .....	30
Humørspalten .....	30

Næste måned: Halberstadt-Blankenburg  
Eisenbahn.  
Jernbaneliv i 1930'erne.



## DSB kiosker

er selvfølgelig det sted,  
hvor De køber:

**TOBAK**

**CHOKOLADE**

**DAGBLADE**

**UGEBLADE**

**MÅNEDSBLADE**

**BILLIGBØGER**

**PAPIRVARER**

**TOILETARTIKLER**

**FILM**

**m. m.**

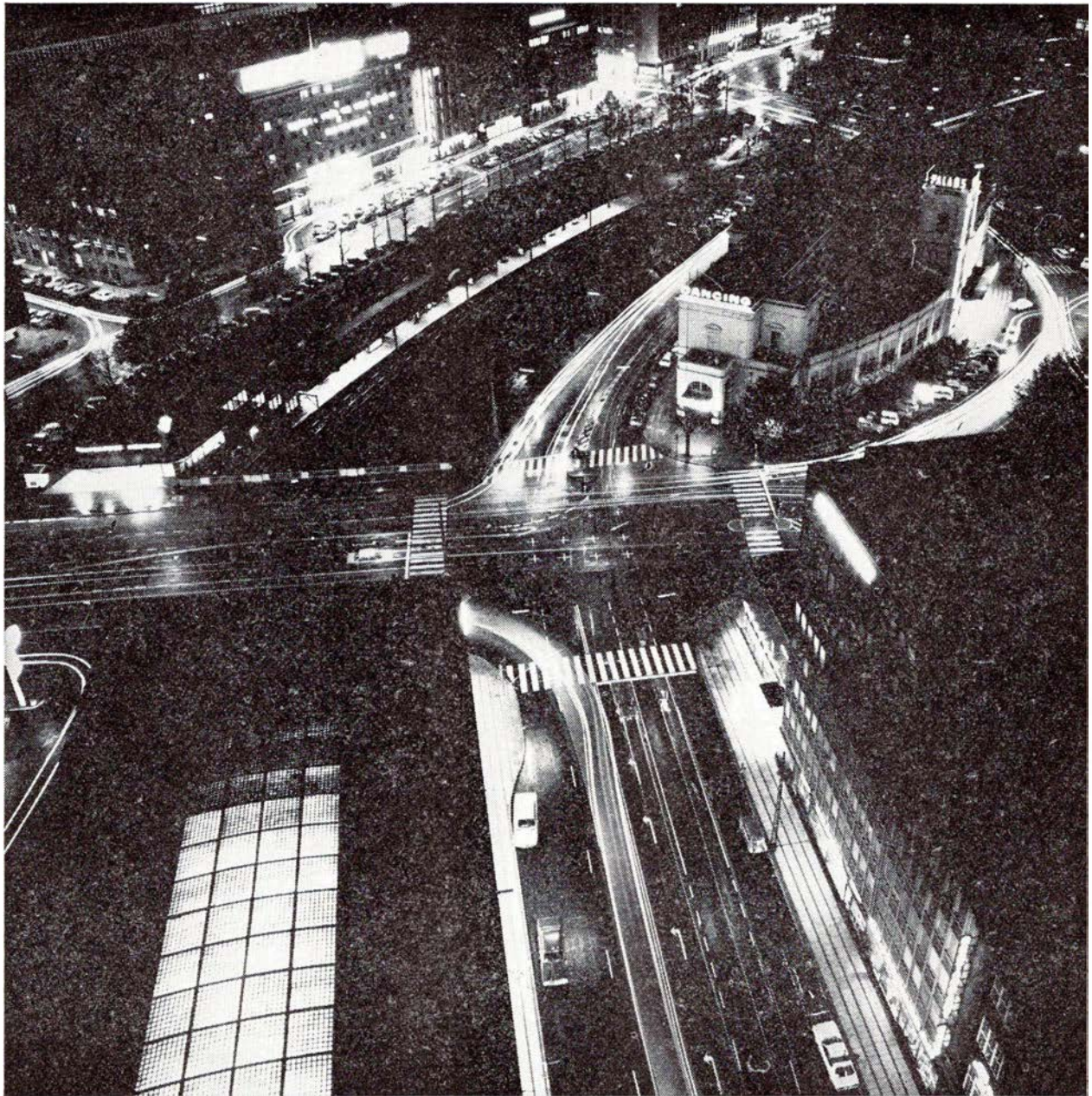

# En verden af energi bæres frem af NKT kabler og ledninger.

Højt til vejrs, inde og ude - under vandet  
og under jorden - alle steder er der  
behov for effektiv el-fremføring. NKT  
leverer ledninger og kabler til alle  
formål.

## **NKT**

AKTIESELSKABET  
NORDISKE KABEL- og TRAADFABRIKER  
LA COURSEVEJ 7  
2000 KØBENHAVN F

# Marts causeri

## TRAFIKMINISTEREN I KLEMME MELLEM STOLENE

JOBDET som trafikminister er ikke altid misundelsesværdigt. Og slet ikke, når man gerne vil gøre alle tilfredse!

I årets første måneder har vor nuværende trafikminister haft svære problemer, ikke så meget på grund af trafik, men mere på grund af de ting, der er knyttet til trafikken.

Det drejer sig om salg til de store transportselskabers kunder. Ved DSB har man fundet ud af, at dannelsen af et stort aktieselskab med henblik på varetagelse af salget gennem kiosker, restauranter, togservice m. m. skulle være mere effektiv end det nuværende system. I øjeblikket er salget uddelegeret til flere hovedforpagtere, som hver for sig foretager indkøb, salg m. m., og som svarer DSB en forpagtningsafgift i forhold til omsætningen. Fremtidigt ønsker DSB det hele samlet under én hat, så man kan udnytte stordriftens fordele fuldt ud.

Denne idé har givet anledning til en sand proteststorm fra restauratørgenerationernes side. Man klager over ublu konkurrence og andre mere eller mindre mærkelige ting, som – når argumenterne analyseres grundigt – ikke har ret meget relation til virkeligheden. Men som altid, når det er en statslig organisation, der viser en smule sund sans for forretning, så skal den absolut kanofles, uanset hvor rimelig de fremførte forslag end er.

Meget tyder dog på, at DSB får lov til at lave sit aktieselskab.

Naturligvis gik de klagende organisationer til trafikministeren med deres anker, når de nu opdagede, at det ikke

hjalp at klage til DSB. Og da trafikministeren måtte tage stilling, ja, så var det såmænd ligegyldigt, hvilken afgørelse, han traf, så var der nogle, der blev utilfredse.

Og det var de klagende restauratørgenerationer.

Og dermed var ministerens trængsler ikke forbi.

Det store luftfartsselskab SAS, der har monopol på meget, der har med luftfart at gøre, blev også sur på ministeren.

Det var den toldfrie »shop« i Kastrup, der gav problemer. Forpagtningen af denne var på normal vis udbudt i licitation. Og som det er kotume, bør man give forpagtningen til den, der byder den største forpagtningsafgift, og som iøvrigt opfylder alle stillede krav.

Ifølge dagspressen bød charterselskabet Sterling Airways mest ved licitationen.

Men er der nogle luftfartsselskaber, der ikke nærer kærlighed til hinanden, så er det netop SAS og Sterling Airways.

Og at Sterling Airways skulle forpagte den forretning, som SAS hidtil havde spundet gul på, det var for meget for SAS at acceptere.

Altså opførte SAS sig som det forkælede barn, der ikke får sin vilje. Man opsøgte trafikministeren og påpegede, hvilken betydning det havde, at SAS fik forpagtningen. Og kunne man ikke få den, så ville man selv sælge toldfri varer i flyene – også på ruterne mellem de skandinaviske lande. Og dermed kunne man redde nogle penge i land og svække omsætningen i Kastrup.

Alligevel fik det forkælede »barn« ikke sin vilje. Det politiske røre, som

hele denne licitationssag gav anledning til, fik trafikministeren til at »krybe til korset« og tildele Sterling Airways forpagtningen. Havde han ikke gjort dette, var der nemlig en meget stor chance for, at hans taburet vaklede. Og er der noget, en politiker klamrer sig til, så er det taburetten.

Vi får nu se, hvorledes ændringen i Kastrup kommer til at påvirke salget af de toldfrie varer.

Men – godt man ikke er trafikminister!

## NYT KORTSYSTEM I HT-OMRÅDET FRA 1. APRIL

HT bliver om få dage større. Så overtager man DSBs nærbaner i det store område, der få år tilbage blev samlet under én hat, hvad bus- og privatbane-driften angår. Men på daværende tidspunkt kunne man ikke rigtigt enes med DSB om en overtagelse af statsbanestrækningerne. Problemet var bl. a., at visse dele af DSBs strækninger er dele af fjerntrafikstrækninger, mens andre dele udelukkende bærer lokalt præg. Og så var der det med økonomien. . . .

Man enedes dog dengang om visse fælles takstbestemmelser, nemlig på abonnementskortområdet. Der indførtes kort til HT og kort til DSB, men også fælleskort, sidstnævnte til en pris, der gav et beløb til deling mellem HT og DSB. Men den slags kort havde man i nogenlunde samme udførelse også haft sammen med KS, det gamle selskab »Københavns Sporveje«.

Fra den 1. april etableres endelig et kortsystem, der kendetegnes af den fusion, banerne i Hovedstadsområdet gør sammen med HTs øvrige linier i samme område.

Herefter er der i Hovedstadsområdet (HO) ikke mere noget, der hedder abonnementskort kun til DSB. Alle kort er gyldige til såvel tog som busser i det område, som kortet nu dækker, det kan være tre, fem eller alle zoner. Står man på Norreport station med sit HT-kort, kan man selv vælge, om man agter at foretage en rejse med de hurtige S-tog eller med de gule busser.

Vore ældre og yngre medborgere er der også tænkt på i den nye ordning, ja, selv vore firbenede venner, af hvilke der bliver flere og flere, er med i det nye system.

Fra 1. april indføres kort til pensionister, gældende for et kvartal, og disse kort er – naturligvis – også gyldige til alle de former for kollektive transport, som HT har »sat« sig på. Der er dog ligesom tidligere ved HTs buskort visse begrænsninger i benyttelsen, nemlig i forbindelse med myldretids-trafikken, samt i forbindelse med Lyn- og Ic-tog.

Vore unge studerende, lærlinge eller i det hele taget dem i alderen mellem 5 og 17 år (incl.) kan få kortene til HTs

trafikmidler til det halve af, hvad andre borgere med ældre dåbsattest må give.

Og så indføres der abonnementskort til »vovse«, dog kun til hele nettet. Vovse må ikke få kort med begrænset zone-tal. Til gengæld kan netkortet købes for kun kr. 40,00, og så gælder det til både 1. og 2. klasse. – Man skulle have været en hund med de favorable vilkår!

Nå, men naturligvis skal vore venner på fire ben også have det godt! De har til gengæld forskellige begrænsninger, der gælder, når de vil med busserne. Om dem kan de læse i HTs koreplan! Det nye kortsystem er et afgørende skridt på vejen mod den forenkling, hele trafiksystemet i Hovedstadsregionen i disse år stræber hen imod. Og samtidig har det den afgørende fordel, at systemet er publikumsattraktivt, hvilket bevirker et støt stigende passagertal og dermed et skub fra privatbilismen mod de kollektive trafikmidler. Flere rejser mere med kollektive trafikmidler, og flere lader bilen stå i garagen for at tage toget eller bussen. Det er den vej, vi skal gå!

–tl–

Det er en fornøjelse at kunne konstatere, at også et privat initiativ bærer frugt, når det gælder om at redde kulturhistoriske klenodier. Vore museums- og veteranjernbaner beviser klart dette, men hidtil er det kun lykkedes at bevare S/S SKJÆLSKØR for eftertiden, hvad passagerskibe angår. Og den er trods alt kun at regne for en jolle, sammenlignet med M/F MORSØ, hvad størrelsen angår.

JERNBANE-BLADET kipper med flaget for M/F MORSØ.

Danmarks første museumsfærge er en realitet!

### Bogudsalget

startede den 23. februar, og som sædvanlig var der mange forskellige bøger for læsehestene. For jernbaneentusiastene og ditto, hvad angår sporvogne, var der i kataloget to bøger, som nok kan samle interesse. Det drejer sig om – for at citere kataloget – »to godbidder for alle jernbane- og sporvognsentusiaster«, nemlig »Små tog på spinkle skinner« af Hans Gerner Christiansen og O. Winther Laursen og »Sporvogne i Europa« af O. Winther Laursen.

Begge disse bøger er noget af det bedste, der er skrevet på dansk om udenlandske jernbaner og sporveje, så det er uforståeligt, at disse bøger ikke for længst er udsolgt fra forlaget, ja, endnu mere uforståeligt, at det nu er nødvendigt at sælge dem på udsalg.

Der er derfor nu en chance for at gøre et fordelagtigt køb. Prisen for de to bøger er nu kr. 30,60 (Små tog på spinkle skinner), henholdsvis kr. 25,45 Sporvogne i Europa). De tidligere priser var kr. 75,95, hhv. kr. 60,80, så der er tale om mere end en halvering.

Men skynd Dem, restoplaget er begrænset.

### Banemærker til salg

Et firma i København, Globe Filatelist-artikler, har meddelt, at man har opkøbt det største eksisterende lager af danske jernbanemærker. Det er tanken at udstykke lageret i pakker med 50, 100 og 200 forskellige mærker samt at udsende et nyt katalog over mærkerne.

Måske dette initiativ kan bringe nyt liv i banemærkesamlertiet og forøge antallet af samlere!

---

## Månedens emner ...

### M/F MORSØ REDDET

Den 26. januar dannedes en ny forening i vort lille kongerige. Den holdt sit første møde på hotel Morsø i Nykøbing Mors, og foreningens navn blev »Foreningen til Bevarelse af M/F MORSØ«. Første midlertidige formand blev som ventet »primus motor« i »aktion M/F MORSØ«, vognmand Aage P. Kibsgaard.

At der er interesse for den gamle færge, viser den store tilslutning, det indkaldte møde fik. Over et halvt hundrede mennesker var mødt frem, og endnu flere var mødt op til en forudgående rundvisning på færgen.

At det er mere end almindelig nysgerrighed, der trækker »husarerne« til, viser den kendsgerning, at pengene også synes at strømme ind i foreningens kasse. Morsø Banks Glyngøre Afdeling har skænket ikke mindre end kr.

6.000, og fra privat side er der indkommet nær ved en halv snes tusinde. Yderligere har der været forlydende fremme om et beløb på 100.000 kroner fra københavnsk side, men på nuværende tidspunkt vides det ikke, om dette tilbud medfører betingelser, der kan eller ikke kan accepteres.

Den stiftende generalforsamling, der skal gøre foreningen »officiel«, påregnes afholdt i denne måned.

Formaliteterne vedrørende købet af færgen for de 5.000 kroner er stort set gået i orden. Men foruden dette beløb skal der ofres en del på restaurering og opfyldelsen af de krav, man stiller fra Skibstilsynets side med hensyn til passagertransport. M/F MORSØ har i flere år ikke måttet sejle med passagerer på grund af manglende retningsudstyr m. m.

**Fåborgbanen trues af nedlæggelse**

Den megen avisomtale vedrørende DSBs nedlæggelsesplaner på Sydfyn har fået lokalpolitikerne til at udtrykke stor harme. Således udtaler borgmester Alf Toftager i Jyllands-Posten:

»Hvis De danske Statsbaner nedlægger jernbanesporet mellem Fåborg og Ringe, vil Fåborg miste 200 arbejdspladser. En sådan politik kalder jeg tåbelig!« siger Fåborgs borgmester Alf Toftager.

Fåborgs erhvervsliv har brug for sporet til godstransport. En fabrik som Jernvirke har bygget sin produktion af blandt andet elementer og kraner op på, at varerne kan leveres pr. bane.

Mens kommuner landet over ofrer millioner på at finde beskæftigelse til arbejdsløse, kan administratorer i DSB finde på at slette jernbanen mellem Fåborg og Ringe med et pennestrøg og dermed forøge antallet af arbejdsløse.

Fåborg vil ganske enkelt ikke finde sig i DSBs nedskæringspolitik. Vi har underrettet Fyns Amts økonomiudvalg. Vi har sagt det til DSBs ◐mrådechef, og inden længe opsøger jeg trafikministeren. I dag kører der godstog fra Fåborg hver dag. Det skal blive ved, slutter borgmesteren!«

**Rekord bliver brudt**

Danmarks korteste og samtidig længste jernbanestrækning er på havnen i Ærøskøbing. Det kunne byen indtil for kort tid siden reklamere med, men nu har beton og bilisme ødelagt denne rekord.

Banesporet fra broklappen strækker sig et par hundrede meter til godsterminalen, som tilforn havde gartneriet »Paradiset« som nabo. Nu er »Paradiset« væk. Omfartsvej i stedet for kruspersille og røde tomater. Turisterne må derfor prøve at finde et paradis andre

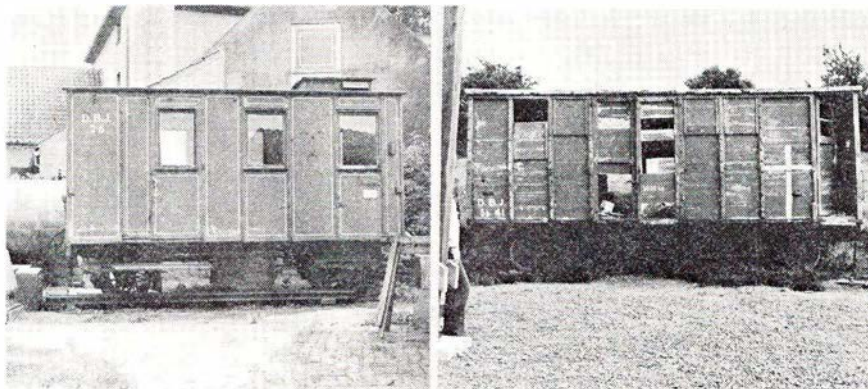

**Bornholmske skændsler: DBJ postvogn 26, »bevaret« af Bornholms Museum, og DBJ Sb 41, hensat i Allinge. Fotos: Kenneth Larsson.**

**EN SØRGELIG AFFÆRE**

Da De Bornholmske Jernbaner for en del år siden blev nedlagt, blev dog – til almindelig tilfredshed – den lille morsomme postvogn DBJ 26 fra banernes åbning »bevaret«, dette til fryd for alle jernbanecentusiaster. Det var endda Bornholms Museum, der tog sig af den!

Med besvær lykkedes det i sommeren 1977 Kenneth Larsson at få tilladelse til at se vognen, og man forstår det godt! Sat i det fri i så mange år, med utæt tag og rusten gnavnende sig frem alle steder var den ikke noget smukt syn.

Er det virkelig måden at bevare et af de sidste håndgribelige minder fra vore smalsporede jernbaner på?

Kan vi såkaldte jernbaneentusiaster virkelig stiltiende se på den slags misligholdelser?

Det er desværre ikke det eneste sted, hvor fine klenodier er opbevaret under så usle kår!

På Nordbornholm ved Allinge står godsvognen DBJ Sb 41 i en endnu mere ynkelig forfatning, men den er dog ikke »bevaret«, som det kaldes. Den kan slet og ret afhentes – hvem har mod til det???

*Svend Jørgensen*

steder på den grønne sydhavsø. Til gengæld er den korteste bane intakt. Og øl og olie bugseres til fordelingscentral.

– Jyllands-Posten –

**Trykfejl!**

I sidste måned skrev vi, at DSB giver rabat ved hjemmefrankering af bane-pakker, men en trykfejl gjorde denne rabat for stor. Det rigtige tal på side 6 er 2 pct. ved hjemmefrankering.

**Martinus Schmidt**

Tandteknik

Mariendalsvej 12 C – København

Telefon (01) 86 08 80 – (01) 87 08 39

Overenskomst med kommunerne

**BAT-KON ½**

– et begreb blandt fagfolk

H. C. ANDERSENS BOULEVARD 42

1553 KØBENHAVN V . TLF. (01) \*11 18 19

# Storno Radiotelefoner er jernbaneudstyret der får alt det andet materiel til at fungere bedre

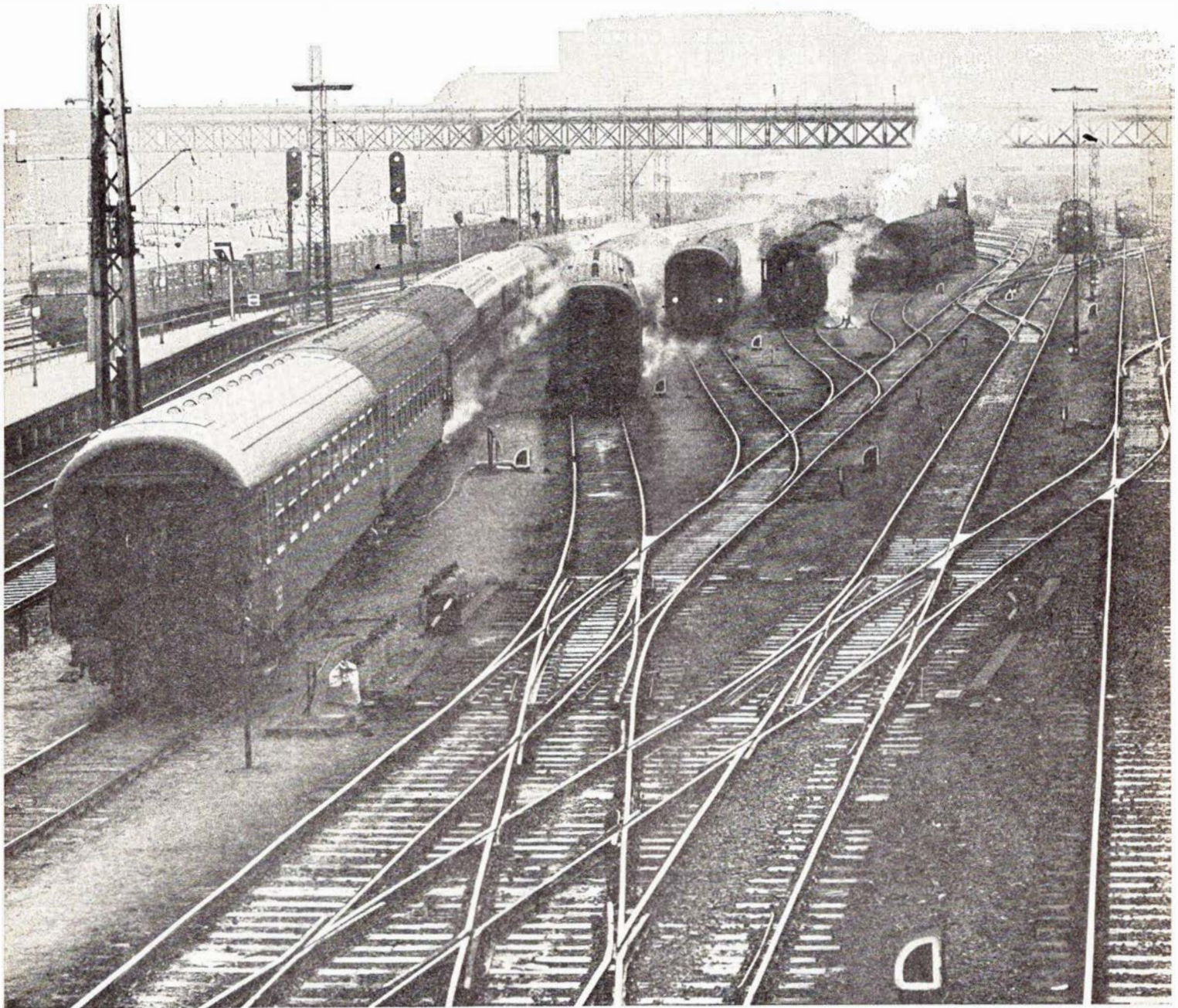

Hver 4. radiotelefon i Europa er fra Storno

**Storno**  
RADIOTELEFONSYSTEMER

AALBORG (08) 16 14 33 . ÅRHUS (06) 28 11 22 . KØBENHAVN (01) 57 68 00 . KOLDING (05) 52 59 33 . ODENSE (09) 16 28 09



## DSBs Kattegatfærger fuld af overraskelser

DSBs passagerer på færgeruten mellem Kalundborg og Århus kommer af og til ud for oplevelser. I februar havde man den tvivlsomme fornøjelse at skulle tilbringe fulde tre timer uden på nogen måde at kunne få stillet den værste hunger, endsiges blot at kunne få en kop kaffe.

De passagerer, der glædede sig til at lade restaurationens delikatesser vederfares retfærdighed gennem gourméernes ganer, blev dobbelt skuffede.

Årsagen til denne for vort land så frygtelige ulykke var en strejke – ifølge dagspressen overenskomststridig – blandt restaurationspersonale m.m., d.v.s. servitricer, buffister, kokke samt kioskpersonale.

Strejken var forårsaget af omlægninger indenfor vagtordningen med afskedigelser til følge.

## Nye privatbanetog i Nordsjælland

Privatbanerne i Nordsjælland, der hører ind under Hovedstadsområdets Trafikskabs beskyttende vinger, har i de sidste tre år haft en stigningstakt i passagerantallet som aldrig før. På GDS har man haft en stigning på 58,7 pct. til 900.000 passagerer pr. år, på HFHJ ligger stigningen på 42,6 pct. til 1,3 mio. passagerer.

Disse store stigninger har foranlediget Hillerød Privatbaners fælles administration til at søge om knap 20 mio. kroner til anskaffelsen af fire nye togsæt, to to-vogns til hver bane. De nye tog forventes bevilget og kan så leveres i løbet af et par år.

Stigningerne i passagerantallet har også bevirket, at parkeringspladserne ved jernbanestationerne nu udnyttes næsten et hundrede procent effektivt. Ved enkelte stationer er der overvejelser i gang med hensyn til udvidelser.

## Skjolddelev

Gå, hvor du får mest for pengene – – –

### ALICE's FABRIKSUDSALG

Hovvej 15 . Skjolddelev . (06) 948208

Stort udvalg i børnetøj og dametøj mm. i alle str. – Kig ind – vi har altid et godt tilbud. Åben fra kl. 12 til 17.30 – fredag til kl. 20 og lørdag kl. 9–14 mandag lukket

## Højslev

Vi handler i ...

### HØJSLEV BLOMSTER

Viborgvej 218 – Tlf. 53 59 42

Frugt – Grønt – Blomster  
Dekorationer – Kranse  
Altid friske varer

## Ørum Djurs

Flere og flere går til ...

### FIRAN RADIO

Ørum Djurs – Tlf. (06) 38 11 68

Det er os med den gode  
RADIO og TV-SERVICE

## Amtsbanelokomotiverne fra Als ophugget i Polen

Amtsbanerne på Als, der indstillede driften med udgangen af februar 1933, solgte 3 metersporede damplokomotiver til Polen, hvor de for få år siden blev genfundet af danske jernbaneinteresserede. Jernbane-Bladet har tidligere udførligt omtalt disse fund, og mange andre jernbanecentusiaster har siden besøgt Polen for at fotografere de tidligere danske lokomotiver.

Vi har også her i bladet foreslået at søge mindst ét af lokomotiverne bevaret for eftertiden. Og såvidt vides

## På alle store stationer i Danmark ligger der en DSB restaurant

Kom indenfor og nyd vor veltillavede mad til rimelige priser. – Ønsker du at nyde et lettere, hurtigt måltid, kan du også besøge en af vore minibarer.

I togene er vi heller ikke til at undgå. – Der vil du blive betjent af togstewardesser fra DSB togservice.

Ligeegyldigt hvor du kommer – du er hjertelig velkommen.

**DSB restauranter**   
altid i nærheden

har flere jernbaneinteresserede vist forslaget interesse, ja, det vides, at der er sendt forespørgsel til Polske Statsbaner, PKP, for at høre om betingelserne for køb.

NU ER DET FOR SENT! Fra Polen meddeles det nu, at det sidste af de tre lokomotiver er ophugget.

Og dermed er drømmen om at gense et dansk amtsbanelokomotiv i Danmark bristet!

Sic transit gloria est!

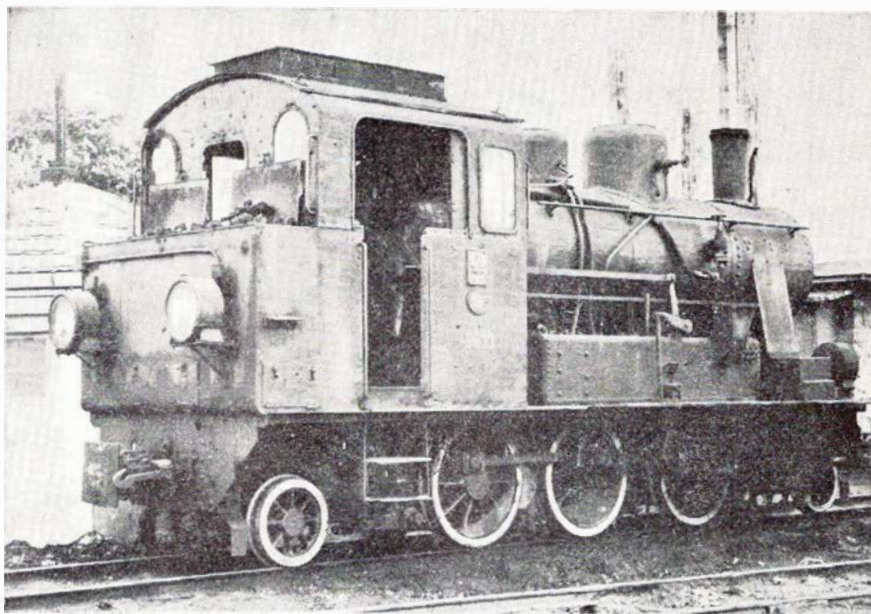

PKP Tyn6 3633, tidl. Amtsbanerne på Als nr. 40, fotograferet 1972 i Piaseczno, Polen af HGC. Lokomotivet er nu ophugget.

# BBC-asynkronteknik til elektriske og dieselelektriske lokomotiver

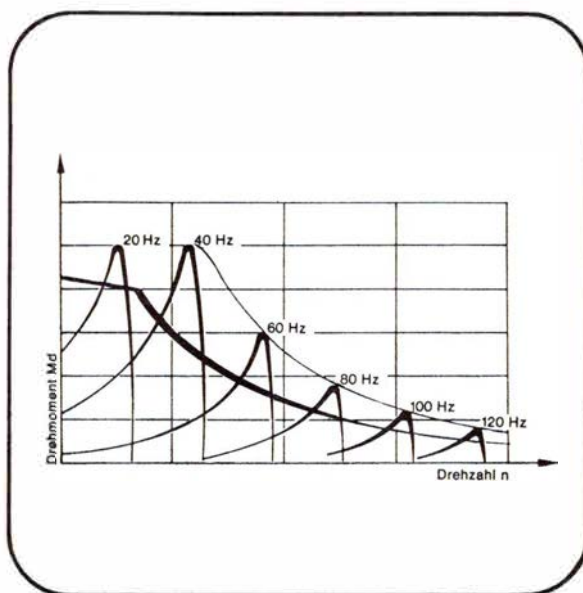
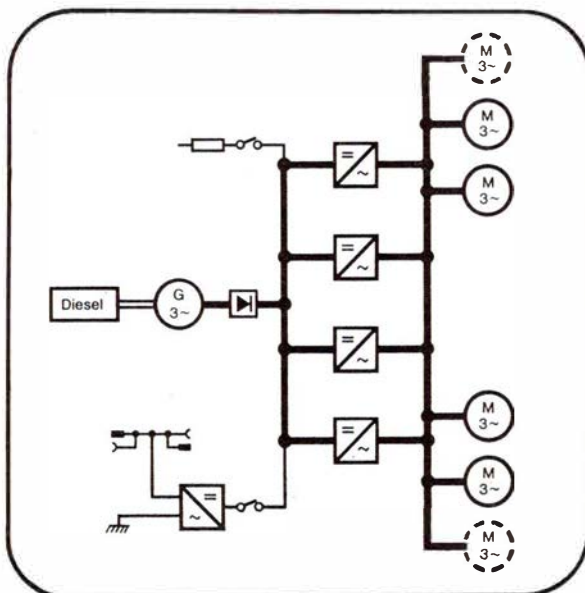
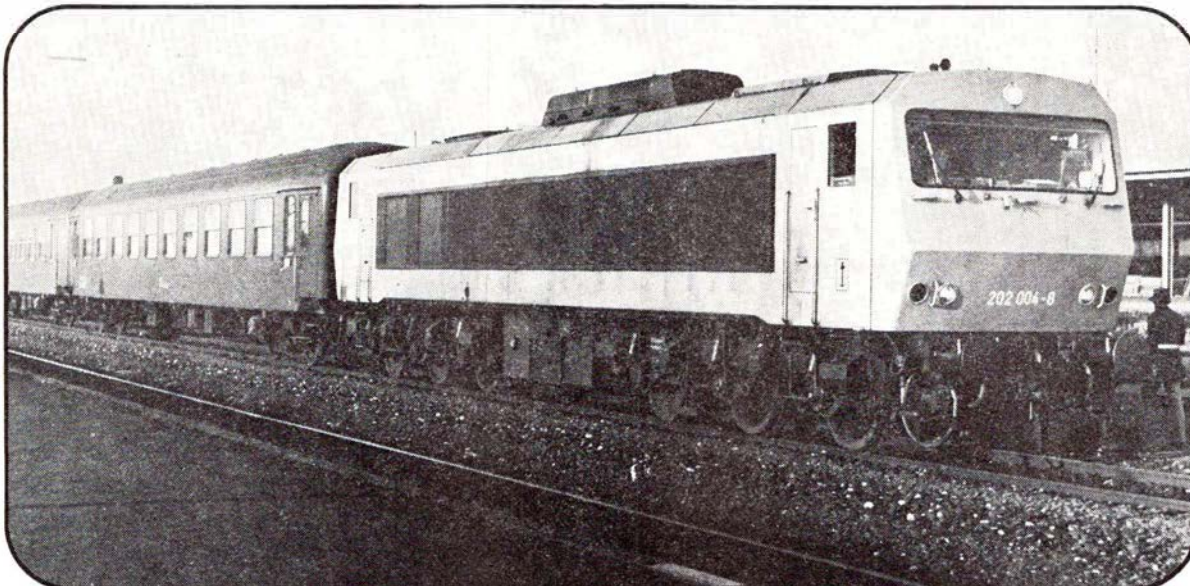

Den asynkrone kortslutningsmotor er med sin enkle og robuste konstruktion særdeles velegnet til banedrift. Det af BBC udviklede statiske frekvens- og spændingsreguleringsudstyr er den nødvendige forudsætning for, at banemotorerne altid arbejder i et stabilt og økonomisk optimalt punkt på Md/n-kurven.

**BBC**  
BROWN BOVERI

BBC Nordisk Brown Boveri A/S · Afd. EGB · Vester Farimagsgade 7 · 1606 København V · Tlf. (01) 15 62 10

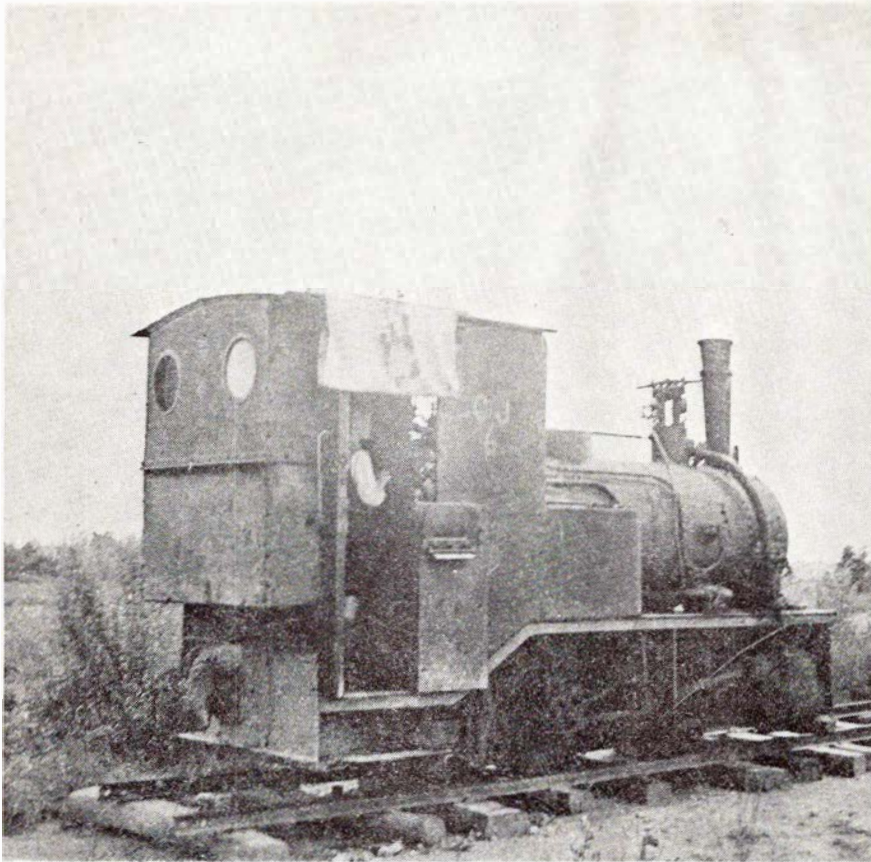

Industrianelokomotiv »C. J. 6«, som vi beder læserne identificere.  
»Arkiv Poul Stolarczyk, Nakskov«.

## HVAD ER DETTE?

JERNBANE-BLADET har fra en læser fået tilsendt ovenstående fotografi, som man beder bladets læsere om at hjælpe med at identificere.

Det drejer sig, som det ses, om et industrianelokomotiv, formentlig af fabrikation Krauss efter udscende af dømme. På siden står bogstaverne »C.

J.« og tallet »6«.

Kan nogle af vore læsere give oplysninger om lokomotivet?

Alle oplysninger har interesse, fx. sporvidde, byggenummer, byggeår, dets levnedsløb, udrangeringsår m.m.

Redaktionen modtager oplysninger til viderebringelse.

## Canadiske Elgtyrbøl

For nogle år tilbage måtte Canadian National Railways ændre tonen på deres fløjter på diesellokomotiver af følgende grinagtige grund:

Sagen var den, at elsdyrhannerne forølskede sig i lokomotiverne på grund af fløjterne, der for dem lød som en forølsket elgkos længselsfulde kalden. Hver gang et lokomotiv fløjtede, sprang den på lette fjed og med et forølsket blik op mod banen. Enhver kan forstå den skuffelse, den gerådede i, når den i stedet for en dejlig elgpige så et skinnende stålulyre. Det hændte, at den i sin skuffelse gik løs på lokomotivet, hvad naturligtvis i regelen gik ud over det arme dyr, som trods sin enorme størrelse og vældige kræfter sjældent oplevede mere i denne verden.

At lokomotivet fik nogle lidet pyntelige skrammer hører med til historien. Nu er der kommet fløjter, der ikke appellerer til dyrenes romantiske følelser.

## Hans dyreste kop kaffe

Kaffen på Storebæltssfærgen har altid givet anledning til megen snak. I dag må kaffen vist siges at være prima. Til gengæld er der mange rejsende, der stejler over prisen på den.

Anderledes var det for år tilbage, da prisen var omkring en kroners penge, men kaffen af mange blev stemplet som udrikkelig.

Skuespilleren Johannes Fønss fortalte dengang, hvorledes sådan en kop kaffe var kommet til at stå ham i 70 kroner.

**HER GØR VI HOLDT**



**HUMLUM KRO**

Hvor godtfolk er, kommer godtfolk til  
**Telefon (07) 86 11 03**

Her får De rigtig kromad – Frisklavet smørrebød – Kaffe m/ hjemmebag – Selskaber indtil 100 kuverter i hyggelige lokaler. – Venlig hilsen  
**BIRGIT og DAN**

---

Et besøg værd

**MOTEL ANS**  
**»ANS BETTE KRO«**

Ans By mellem Århus og Viborg  
**Østergade 32 . Tlf. (06) 87 01 33**

Det gode madsted i hyggelige omgivelser – Lad os tage besværet ved Deres fester – også gerne ud af huset – moderne værelser med TV-stue  
På gensyn  
**EVA OG ERLING KRIGSLUND**

---

Stedet hvor man holder ind – når man kører ud

**RESTAURANT »LANDLYST«**

**Sundstrup . Skals . tlf. (06) 69 71 52**

Aldtid veltillavet mad og kaffe  
Cafeteria – restaurant – ugentlig dans juni-juli og august dans hver aften  
Selskaber modtages indtil 30 pers.  
Ring og hør. – Med venlig hilsen  
Birtha og Thorsten Laursen

Han havde på en af færgerne fået serveret noget sort fluidum, som absolut intet havde med kaffe at gøre. Gal i hovedet for han i blækhuset og skrev til en af de københavnske aviser og besværede sig over den elendige kaffe.

Hvad han glemte var, at han som så mange andre teatermennesker var abonnent i et avisudklipsbureau, der formedelst 25 øre pr. stk. leverede udklip fra blade, hvori han var omtalt.

Læserbrevet om Storebæltsskaffen blev gengivet og kommenteret i så mange aviser og blade, at de samlede udgifter til udklip løb op til 70 kroner.

»Mit livs dyreste kop kaffe«, sagde Johannes Fønss!

(NY DAG, Nakskov)

## Her gør vi holdt

Undgå besværet – lad os afholde  
Deres fester ...

### **KYSTKROEN AJSTRUP STRAND**

Telefon (06) 93 14 35 – (06) 52 02 90

Her er maden i topklasse og kaffen  
frisklavet – Lad os arrangere Deres  
udflugter, firmafester og lign.

Med venlig hilsen  
AASE og SVEND SCHOU  
(nyt værtspar)

**Ring og få et godt tilbud!**

Lad os tage besværet ved Deres fester

### **KORNING KRO**

Korning . 8700 Horsens . (05) 67 35 69

Et godt madsted i hyggelige omgivel-  
ser – selskaber – udflugter - firmafester  
modtages gerne – ring og få et godt  
tilbud – Husk vor Diner transportable

Stedet hvor man kommer igen

### **LØGTEN KRO**

Grenåvej 747 . Løgten . (06) 99 11 13

Lad os arrangere Deres familiefester –  
firmafester – udflugter – selskaber –  
her er maden i topklasse

Med venlig hilsen Erling Rønde Jensen

Man spiser godt i

### **MARENS CAFETERIA – MØNSTED**

Hovedvej 16 . Viborg . Holstebro

Telefon (06) 64 53 83

God veltillavet mad – Frisklavet kaffe  
Alt i grill og konfektur

Traktørstedet

### **ØSTERSKOVEN – HOBRO**

– stedet hvor man kommer igen –  
Lad os arrangere Deres selskaber –  
ring og få et godt tilbud

**Bordbestilling: tlf. (08) 52 13 83**

På gensyn! HANS og KITTY

Stedet, hvor man kommer igen

### **KNUDSTRUP KRO**

Telefon (06) 88 00 18

Udflugter – firmafester – privatfester  
holder vi gerne for Dem – med god mad  
i hyggelige omgivelser og fin betje-  
ning – altid en lækker søndagsmiddag

Indtil 300 kuverter

Med venlig hilsen Ester Sloth

Stedet hvor man kommer igen ...

### **ORTVEDS HOTEL**

Østergade 1 – Hammel

Telefon (06) 96 10 01

Her får De rigtig kromad – Lad os  
holde Deres fester og selskaber –  
Ring og få et godt tilbud.

Med venlig hilsen  
Ellen Rohde og Kirsten Schrøder.

Lad os tage besværet –

skal De have fest derhjemme eller i  
forsamlingshus leverer vi gerne maden

### **ILSKOV KRO**

Selskaber modtages gerne

Husk at bestille bord

**Tlf. (07) 14 50 30**

Hilsen Eddy

Skal festen være vellykket –  
lad os arrangere Deres fester

### **HAMLETS KRO**

mellem Grenå og Randers

God kromad — Diner transportable –  
Selskabslokaler

**ring tlf. (06) 49 44 10**

– og få et godt tilbud

Selskaber indtil 130 kuverter

Venlig hilsen

IB ADAMSEN

Hvor etatens folk og andet godtfolk  
mødes ...

### **LYSTRUP KRO**

Stationsvej 4 – Tlf. (06) 22 10 18

Her får De rigtig kromad – et godt  
stykke smørrebrød i vore hygelige om-  
givelser. – Selskaber modtages – Husk  
også Mesterkokkens diner-transportable  
På gensyn

BIRTHE og BJARNE OLESEN

Lad også dette være Deres fristed –  
kom ind og slap af  
over en kølig pilsner

### **ØRNEREDEN**

**Tlf. (08) 82 04 15**

ØL- OG VINSTUE

**Nørregade 8 . Brønderslev**

Vær gæst ved Deres egne fester –  
vi tar' besværet

### **KRAGELUND KRO**

Kragelund . Tlf. (06) 86 70 13

Veltillavet mad – festlige dækkede  
borde med fin betjening – selskaber  
indtil 50 kuverter – og vi sender også  
gerne ud af huset.

Ring og få et godt tilbud  
Med venlig hilsen Ellis Lysdal

Hvor man ta'r hen –  
når man går ud ...

### **RESTAURANT BAMBI**

Skovvejen 12 . Hinnerup . tlf. 98 55 17

Her er fest og stemning – med musik  
fra gode toporkestre

HUSK: Bambis Vise Vers Hus

Åben torsdag 16–1, fredag og lørdag  
16–3 og søndag 16–23

På gensyn RESTAURANT BAMBI

Hvor man ta'r ind – når man går ud

### **BALLING KRO**

Her får De rigtig kromad – hyggelige  
lokaler med venlig betjening  
Selskaber modtages

Husk Deres kroforbindelse

**Tlf. (07) 56 44 90 – 56 40 08**

Med venlig hilsen  
BETTY og JØRN ANDERSEN

Lad turen gå til

### **FJELLERUP KRO**

Bygaden 9 – Tlf. (06) 31 73 00

Djursland

Et godt madsted – kaffe med hjemme-  
bag – Lad os afholde Deres fester og  
udflugter i hyggelige lokaler med smukt  
pyntede borde. — På gensyn!

EDITH HANSEN (ny vært)

En kro i særklasse – et besøg værd

### **ØLSTED KRO**

mellem Horsens-Vejle ved Hovedvej  
Telefon (05) 65 20 46

Her får De rigtig kromad i hyggelige  
omgivelser – Selskaber modtages gerne

Med venlig hilsen  
ELLEN og PETER

## »Støtteforeningen Danske Dampvenner« gør en stor indsats for dampens bevarelse

Vi har tidligere adskillige gange omtalt denne forenings prisværdige arbejde med at skaffe midler til støtte for bevaring af gamle dampmaskiner af enhver art og dampkultur. Midlerne skaffes til veje ved salg af jernbaneplatter m.m., og efterhånden omfatter disse platter en anelig samling, alle udsendt i begrænsede oplag. Alene det ringe antal gør, at platterne allerede er blevet eftertragtede samlerobjekter, der på den sure børs sælges til skyhøje priser.

I 1977 uddelte »Støtteforeningen Danske Dampvenner« ikke mindre end kr. 10.000, heraf fik Helsingør Jernbane-klub de kr. 7.500 til erhvervelse af DSBs gamle damplokomotiv GUNGER, alias Hs 368, bygget i 1883. De kr. 2.500 fik en privatmand, Lars Andersen, som tilskud til restaureringsarbejdet på et 55 år gammelt industribanelokomotiv. Begge disse tilskud har vi her i JERNBANE-BLADET tidligere udførligt omtalt.

I februar 1978 har foreningen uddelt kr. 15.000 til forskellige klubber og enkeltpersoner. Støtteforeningens bestyrelse har blandt 12 modtagne ansøgnin-ger udvalgt 6, og de kr. 15.000 er fordelt således:

DAMPROMLEKLUBBEN fik kr. 7.000 til erhvervelse og hjemtagelse af en 10 tons tung engelsk »Advance«-

dampromle, bygget i 1930 af »Wallis & Stevens Ltd.«. Tromlen er den sidste i landet af denne interessante type, den mest moderne dampromle-type, der er fremstillet, og dertil i god stand. Tromlen var truet af ophugning.

DANSK JERNBANE-KLUB fik kr. 3.000 til støtte for et projekt med at bringe et mindre damplokomotiv, ØSJS nr. 6, bygget af Borsig i 1895, i køreklar stand. Lokomotivet er det første danske damplokomotiv med 4 koblede aksler. Det har siden 1961 stået i Roskilde remise i DJKs varetægt, men først nu genoptages restaureringen, som man sigter på at kunne fuldende i løbet af 1979.

DANSK JERNBANE-KLUB fik også kr. 2.000 til støtte for arbejdet i DJKs Ålborgafdeling med at hovedrestaurere det sidste tog-damplokomotiv fra Ålborg Privatbaner, FFJ 34. Det drejer sig om et 1C0-koblet lokomotiv med tender, bygget af Henschel i 1916. For et par år siden blev det hentet hjem fra Vesterkæret Skole, hvor det siden midten af 1960'erne havde stået på legepladsen. Restaureringsarbejdet er i fuld gang i den gamle privatbaneremise i Ålborg.

INDUSTRIKLABBEN modtog kr. 1.000 til støtte for arbejdet med at redde og bevare et smalsporet damplokomotiv. Klubben arbejder som bekendt energisk på at etablere smalsporet veteranjernbane i Hedeland ved Roskilde, hvor der i de store grusgrave

i området i de kommende år skal etableres et større rekreativt område.

TORBEN JUUL har modtaget kr. 1.000 til støtte for arbejdet med at hovedrestaurere damplokomotivet FJ IV (791 mm sporvidde) fra Faxe Kalkbrud, bygget i 1907 af Krauss & Co. Torben Juul har for egen regning købt og hjemtaget lokomotivet og er midt i en meget stor og seriøst udført reparation af såvel kedel som undervogn på det gamle lokomotiv.

HENNING MOURITZEN fik kr. 1.000 til støtte for arbejdet med at restaurere en »damplaunch« (chalup), bygget ca. 1882 hos Simpson-Strickland i Dartmouth. Henning Mouritzen reddede skroget fra at blive brændt og har siden forsket i dets sjældne historie. Han arbejder nu på at føre dette enestående skib tilbage til dets oprindelige udseende, bl.a. ved at installere dampkedel og dampmaskine som oprindeligt.

Som det ses, kommer pengene fra »Støtteforeningen Danske Dampvenner«s salg af platter m.m. Mange spændende projekter til gode. Mange af arbejderne var aldrig blevet udført, hvis ikke der på en eller anden måde kunne ydes økonomiske tilskud. Alligevel er der stadig behov for midler til endnu flere spændende og værdifulde bevaringsopgaver, som dampentusiaster påtager sig landet over. Disse mennesker udfører et stort og for eftertiden værdifuldt kulturhistorisk arbejde, der sjældent påskønnes, endsi-ge støttes.

Vi håber, at mange flere fremover vil tænke på det gode formål, pengene ved salg af platter m.m. går til. Skulle De have glemt det, så er adressen: Støtteforeningen Danske Dampvenner, Blichersvej 3, 1. sal, 3000 Helsingør. Telefonnummeret er (03) 21 81 46, og postgironummeret 8 29 47 63.

### Hammershøj

Gælder det blomster og planter - så gå i

**»DEN GAMLE MØLLE«**  
Viborgvej 60 . Hammershøj  
Telefon (06) 45 14 76

Altid friske potteplanter og fikse buketter - moderne binderi - alt til haven. - Med venlig hilsen  
Gartner Erik Andersen

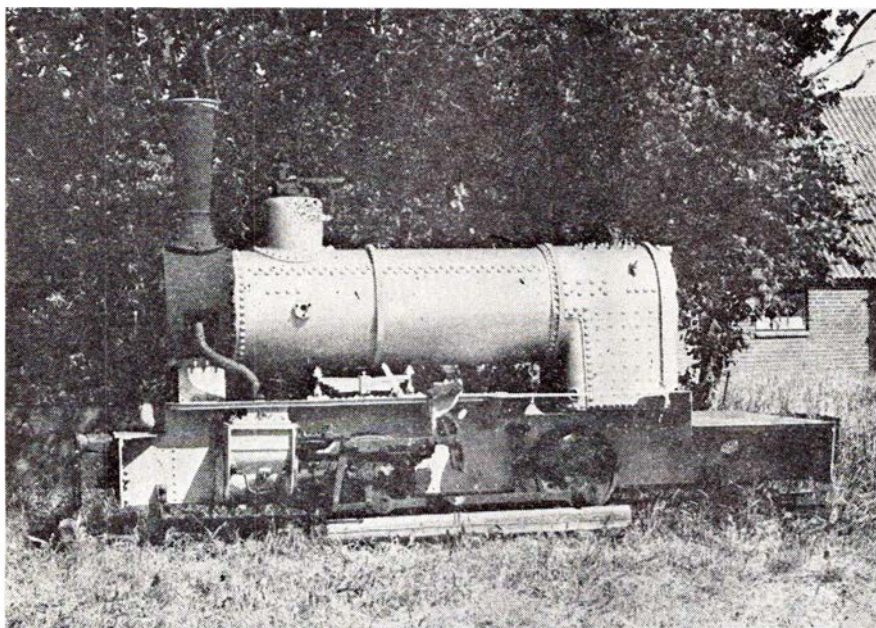

Lars Andersens Henschel-lokomotiv (17819/1921) under restaureringen, til hvilken han fik kr. 2.500 af »Støtteforeningen Danske Dampvenner«. Foto: Lars Andersen.

## Århus

Smarte og prisbevidste piger handler i

### MODE STRIK

Norre Allé 62 . Århus . tlf. 12 67 61  
Slacks – Nederdele – Pyntebuser –  
Strikbuser – Trusser – BH m. m.  
Kig ind – det vi ikke har i vinduet,  
har vi indenfor

Deres personlige velvære klarer vi

### KROGHS PARFUMERI

Sct. Pauls Plads 15 . Århus . 12 65 14

Vi fører alle de anerkendte mærker  
Husk: en gave fra os gør altid lykke

Er De i tvivl, når De skal købe en gave  
– så gå

### HOS BEDSTE

Jægergårdsgade 50 B . Århus  
Tlf. (06) 12 60 34

Her finder De det store udvalg i  
gaveartikler – vi er ikke dyrere – men  
bare anderledes og særprægede

### AARHUS KONGRESHUS

Amaliegade 21-23 . Århus  
Tlf. (06) 13 54 88

Lad dette være rammen om Deres  
familiefest – møde – konference – sel-  
skab – firmafest. – Kapacitet fra 10 til  
450 personer. Ring og få et uforbinden-  
de tilbud og forslag

Friske varer får De altid i

### FRUGT – GRØNT – BLOMSTER

Vesterbrogade 16 . Århus . 19 93 55

Alt i årstidens grøntsager – sydfrugter  
– blomster til billige priser.  
Husk: En frugtkurv er en kærkommen  
gave.

Den perfekte klipping for ham og hende  
får De hos

### KNIVEN OG SAKSEN

Hogh Guldbergsgade 97 . Århus  
Tlf. 12 00 39

Stedet for moderne hårpleje  
På gensyn – Lone

Se godt – se godt ud  
i MODERNE BRILLER fra...



### JØRN FILTENBORG OPTIK

Optometrist – Specialoptiker  
Banegårdsplads 16 (ved SAS) . Århus  
Telefon 13 77 22

## KØB - DANSK

Skal De have solgt eller købt hus –  
så lad min erfaring komme Dem tilgode.  
Deres garanti for sagligt og seriøst  
salg er

### CHR. BRUHNS Ejendomshandel

Søndergade 32 . Århus . (06) 12 49 00  
Gratis uforbindende vurdering



Etatens folk går til

### AARHUS GLARMESTERI

v/ Ib Graver

Chr. Kiers Plads 5 . tlf. (06) 13 78 55

Alt i glasskader

Spec.: Blyruder – Butiksrunder – Ther-  
moruder – 1. kl.s kvalitetsarbejde  
udføres.

Vi handler i

### »DELIKATESSEN«

Tordenskjoldsgade 34 . Århus  
Tlf. 16 87 43

Kød – flæsk – alt i hjemmelavet pålæg  
Husk vor lækre medisterpølse og lever-  
postej – Speciale: Paté gravad skinke  
samt alt i salater

Midt i byens hjerte ligger

### RESTAURANT SVALEREDEN

Rosengade 12 . Århus . (06) 19 95 05  
– hvor etatens og andet godtfolk mødes  
i vor hyggelige bodega. Husk vi er  
morgenfriske – åben kl. 5 morgen til 2  
nat. På gensyn! – Inger og Jimmi Lawal

TANDLÆGE

### FINN BYE

Axel Warrers Eftf.

Banegårdsplads 2 . Århus . (06) 13 63 55

Konsultation efter aftale

Smarte piger går i MODETØJ fra

### LOUISE

Tordenskjoldsgade 9 – Århus

Telefon 10 29 25

Vi fører SWEKI – SKOVBOON og m. m.  
Navne, der borger for snit og kvalitet  
Kig ind og få en tøjsnak

Stedet for moderne hårpleje for såvel  
damer som herrer ...

### SALON MUSTACHE

Mørksgade 5 – Århus – Tlf. 13 86 16

Moderne klippeteknik

Bestil venligst tid

Med venlig hilsen

JETTE MARIAGER

Stedet hvor man kommer igen

### MØLLEVANGENS CAFETERIA

Helge Rodesvej . Århus . (06) 10 43 50

Selskabsmiddag – Luxussmørrebrød  
God daglig middag: 2 retter + kaffe  
(pensionærrabat) – Morgen complet fra  
kl. 7-11. – Altid en lækker søndagsmid-  
dag fra kl. 11-17. – Smørrebrød – Kyl-  
linger – Pølser

Selskaber modtages gerne

Smyk Deres hjem med farver fra

### VESTERBROS FARVEHANDEL

Vesterbro 8 – Århus – Tlf. 12 67 77

Tapet – farver – lak – gulvbelægning  
Alt til GØR-DET-SELV – Kom ind og  
få en farvesnak.

Med venlig hilsen

N. J. MØRK CHRISTENSEN

## ERINDRES DET . . .

### For 50 år siden . . . Marts 1928

Hjørring privatbaner oplyser den 12. ds., at banerne lider af svære økonomiske kvaler, idet de i banerne interesserede kommuner nægter at betale deres andele i banernes underskud. Man har fra ledelsens side gjort alt for at mindske det voksende underskud. Der er mere end sparet på anvendelse af den dyre dampdrift, og personalet er reduceret til det mindst mulige af det forsvarlige.

—0—

Den 28. ds. meddeles om lignende besværligheder fra Århus, idet Hammel-banen er plaget af lignende kvaler. Også her spares på alt, men tilsyneladende hjælper det ikke. Vil kommunerne ikke fortsat betale til banens underskud, er der røster fremme om at nedlægge banen.

—0—

Det gamle banegårdsterræn i København – der snart i mange år har helliget som en slags »Ingenmandsland« fyldt med gamle kasserede hestevogne, kaner og trækvogne og alt muligt gammelt ragelse – samt været et samlingssted for alle mulige mennesker, der ligesom var kommet på livets skyggeside – skal nu endelig bebygges, meddeler Københavns kommune.

—0—

### For 25 år siden . . . Marts 1953

Nakskov-Rødbybanens repræsentantskab har med 4 stemmer mod 3 vedtaget at indkalde til en ekstraordinær generalforsamling med banens likvidation på dagsordenen.

Borgmester Marius Nielsen, Nakskov, er mod banens lukning. Man smider ikke en jernbane væk, som var det et stykke brugt legetøj, der var tale om. Banen er et aktiv, det kostede godt 4 mill. at anlægge den, og i dag er den vel det firedobbelte værd. For selv om mange mennesker har bil – ja, så bor der i banens område mange småkårsfolk, som ikke har bil, og som gerne vil have gode muligheder for at komme til byen for at handle.

Det er min bestemte opfattelse, at banen fortsat har en mission at udrette, og det vil være forkert at nedlægge den.

—0—

Den 15. marts kørte det sidste tog på Hjørring-Hørbybanen, og dermed er et kapitel i Nordjyllands trafikhistorie

afsluttet. Den 8. november kunne banen have fejret 40 års jubilæum, men sådan skulle det ikke være.

—0—

I månedens løb har 4 biler påkørt tog og bomme i bevogtede og ubevogtede overkørsler. Ingen blev dræbt, men enkelte fik kvæstelser.

—0—

## LANDET RUNDT

**Sallingsundbroen**, broen, der afløser DSBs færgeoverfart mellem Glyngøre og Nykøbing Mors og færgeoverfarten mellem Pinen og Plagen, indvies den 30. maj. Man har fået Dronning Margrethe til at give tilsagn om at klippe snoren over, når broen indvies. Den nye højbro koster 221 mio. kroner eller 101 mio. kroner mere end oprindeligt budgetteret.

I **Hobro** har man overvejet at etablere en ny rutebilstation umiddelbart op til jernbanestationen. Dette forslag synes dog ikke at kunne realiseres, da kommunen nu har besluttet at bygge en splinterny rutebilstations areal. Kommunen har, såvidt vides, allerede afsat et beløb hertil på budgettet for 1978.

DSBs personalestyrke var i oktober 1977 nede på ialt 21.232, hvoraf de 186 var deltidsbeskæftigede. Når dette omregnes til fuldtidsbeskæftigelse, bliver resultatet 21.046 ansatte. Til sammenligning kan oplyses, at det tilsvarende tal for oktober 1976 var 21.456, altså en nedgang på 410 personer.

## Virum

Bag den gode smag

### »KONDITORIET«

Virum Stationsvej 141 . Virum  
tlf. (02) 85 83 44

Alt i lækkert brød og kager – prøv vore friskbagte småkager – det store udvalg i specialbrød.

Med venlig hilsen  
Jytte og Vagn Nymand

## Allerød

Smarte voksne piger går i tøj fra

### BETHs KJOLER

Byvej 13 . Hammersholt . (03) 27 29 65

Stort udvalg i kjoler – nederdele – bluser – slacks – buksesæt – stort udv. i selskabstøj str. 36 til 60.

Kig ind og få en god personlig betjening

Vejen til bedre kondi går gennem

**Allerød  
idræt ApS**

A M T S V E J 5

3450 ALLERØD - TLF. 03 - 27 37 74

Alt indenfor sportssko og beklædning

Specielt i Hummel – På gensyn!

Hvor sportsfolk mødes –  
Amtsvejens Sportsshop

Kom ind og hyg dig – mens vi plejer din bil

### CHEVRON SERVICE

Ny Frederiksborgvej . Allerød

Tlf. (03) 27 35 70

Spar penge – tank selv – bremsereparationer fra morgen til aften – moderne vaskemaskine – altid et godt dæktillbud

– minicafeteria – bilistbutik  
På gensyn! – Ole Nielsen

## Lyngby

Smarte voksne piger går i tøj fra

### »CHERIE«

Ulrikenborg Plads 10 . Lyngby

tlf. (02) 88 57 77

Det store udvalg i nederdele – bluser – kjoler – bukser – selskabstøj  
Kig ind og få en tøjsnak

## Holte

Stedet for moderne hårpleje for ham og hende

### SALON »MIDTPUNKT«

Holte Midtpunkt . Tlf. (02) 42 10 45

Vi klarer enhver frisure – med personlig præg – moderne klippeteknik

Med venlig hilsen Susanne Gravgaard

# Frichs diesellokomotiver i Siam (Thailand)

For nogle år siden skrev jeg en artikel om de diesellokomotiver, som Frichs leverede til Siam i 1931-32 og efterlyste samtidig noget om deres driftssikkerhed.

For kort tid siden fandt jeg i bladet Ingeniøren fra 11. maj 1935 lidt, som kunne belyse dette. Der havde været holdt en diskussion med foredrag, eller omvendt, om motordrift contra dampdrift, og under diskussionen talte overingeniør Zachariae fra de siamesiske jernbaner. Jeg har læst et andet sted, at han døde, inden lokomotiverne blev leveret, men det må altså være noget vrøvl, da han ihvertfald var særdeles levende i 1935, hør blot:

*Overingeniør Zachariae vilde benytte Lejligheden til at takke Foredragsholderne ikke blot for de oplysende Foredrag, men ogsaa for det udmærkede Materiel deres respektive Firmaer havde leveret til de siamesiske Statsbaner i Aarene 1931-32, og supplerede endvidere Maskinchef Muncks Udtalelser med nogle tal for store diesel-elektriske Lokomotiver contra Damplokomotiver baseret paa fire Aars Dieseldrift i Siam. Den 1. Dec. 1931 indførtes diesel-elektrisk Drift paa den internationale Ekspres mellem Bangkok og Penang paa den siamesiske Strækning - ca. 1000 km. Toget bestaar normalt af ca. 12 Bogie-Vogne indbefattet Restaurations- og Sovevogne med en gennemsnitlig Vægt af 30 Tons. Lokomotivet - et 1000 HK diesel-elektrisk Lokomotiv fra Frich's - gaar lige igennem og returnerer to Gange ugentlig d. v. s. ialt 4000 km, det har dobbelt Besætning af 4 Mand (2x2), som afløser hinanden ca. hver 8. Time.*

*Lokomotivet afløste 5 Damplokomotiver med 15 Mand (5x3), der tidligere benyttedes for dette Tog, samtidig ned-sattes Køretiden med 16 pCt., uden at den tilladte maximale Hasighed forøgedes. Denne Besparelse skyldes, dels at Brændsel og Vand ikke indtages paa hele Rejsen dels bedre Acceleration og forøget Hastighed paa Stigninger (max. 15 pCt.). Den reducerede Køretid for-aarsagede yderligere, at een Togstamme er tilstrækkelig i stedet for tidligere to.*

*Trods det, at Diesellokomotivet kostede godt og vel 3 Gange saa meget som det tilsvarende Damplokomotiv,*

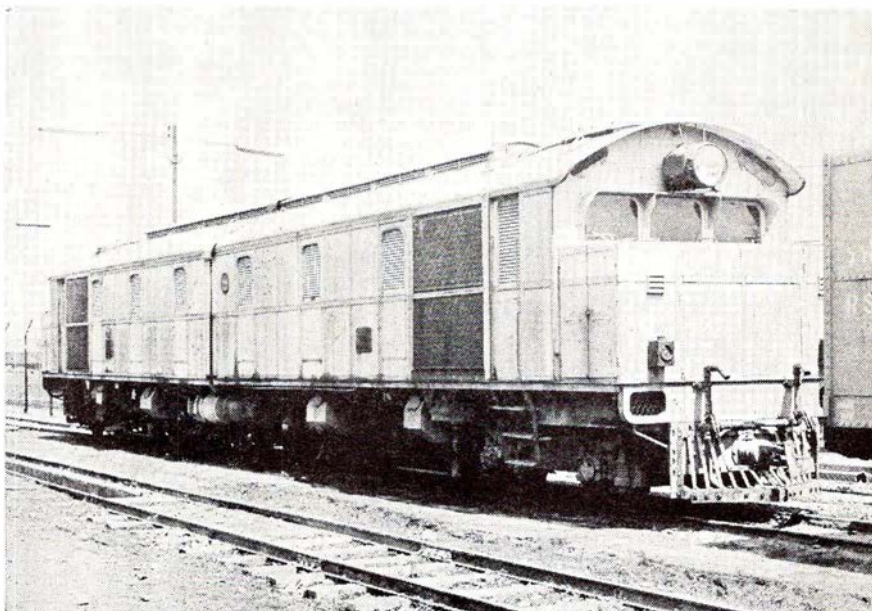

Siamesiske Baners dobbeltlokomotiv fra 1931 i Bang Sue ved Bangkok i 1973.

Foto: Brian Garvin.

*opnaaedes der 50 pCt. Besparelse i Driftsudgifter indbefattet Forrentning og Afskrivning, samt en meget forbedret Service for det rejsende Publikum og bedre Forhold for Personalet.*

*Tog med saa lange Strækninger er imidlertid særlig gunstige for Diesel-*

*driften; i Genemsnit kan man regne med ca. 30 pCt. Besparelse.*

*Driftssikkerheden er for Lokomotiver med to Maskinaggregater større end for Damplokomotiver, hvilket navnlig har Betydning for Linier med ca. 300 Kilometers Afstand mellem Remiserne.*

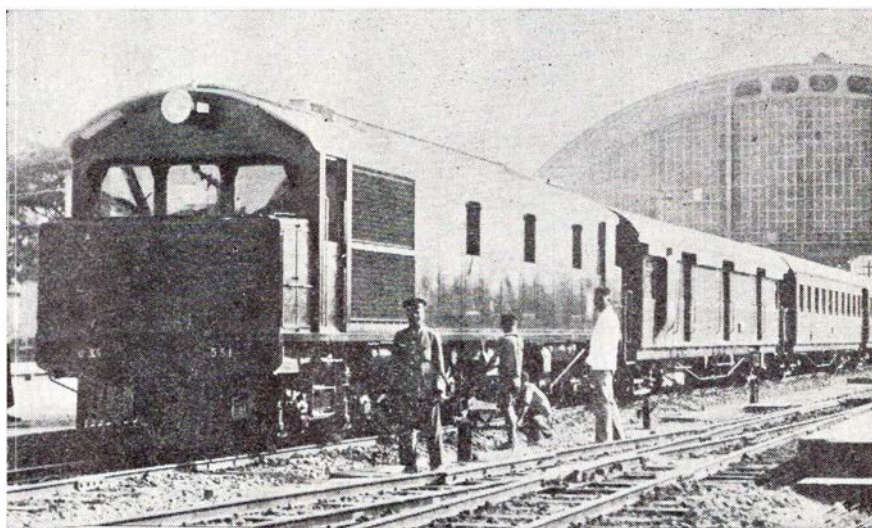

RSR (Royal Siamese Railways) 2-Do-2 1000 HK dieselelektrisk danskbygget lokomotiv på Bangkok station i 1931.

Foto: Frichs A/S, Århus.



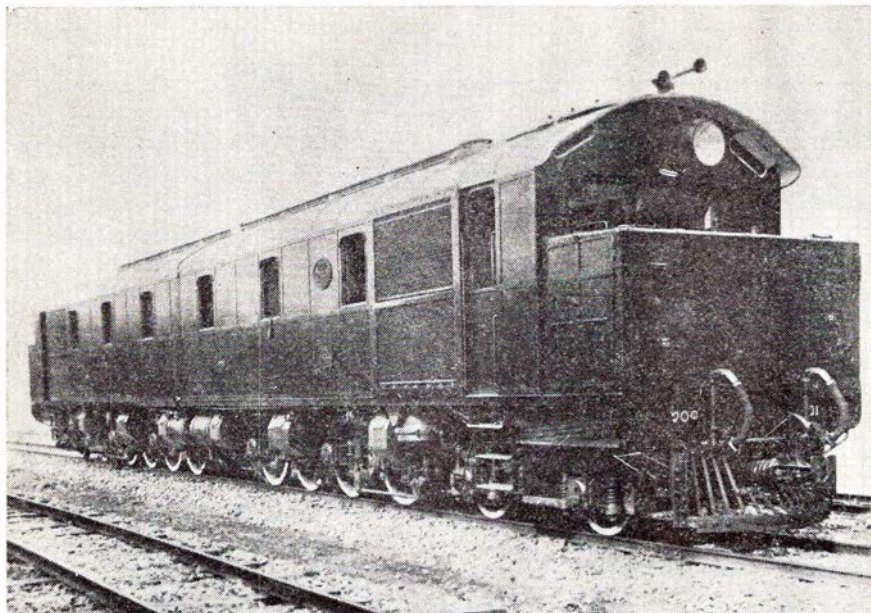

RSR 601 – Dobbeltlokomotivet – ved leveringen i 1931.

Foto: Frichs A/S, Århus.

Vedligeholdelsesudgifterne er opgjort til 15 pCt. af Damplokomotivernes, idet navnlig Kedelreparationerne og Fyrkas-sefornyelser undgaas.

Tilsyneladende har lokomotiverne ikke været så trossede, hvilket også fremgår af udenlandske blade. På tids-

punktet for mødet havde de alligevel været i drift i 3 år, så diverse svage punkter skulle forlængst have vist sig. Jeg efterlyser stadig noget mere om vore hjemlige gl Mx-eres kørsel, især før krigen. Der må da være nogle af bladets læsere, der har kørt en af dem.  
HGC.

## DSB skolen 75 år

Hver 10. medarbejder inden for DSB deltager i løbet af et år på et af DSB skolens kurser. Det fortæller lidt om den betydning, uddannelse har i dag, og da skolen den 2. februar markerede sit 75 års jubilæum, skete det i visheden om, at endnu større aktivitet på dette område er i vente.

Da skolen startede i 1903, havde der været jernbaner i Danmark i mere end 50 år, og det var da heller ikke den første form for skolevirksomhed. I 1877 oprettedes en skole af Det sjællandske Jernbaneselskab, men den opførte i 1885 efter sammenslutningen med de jysk-fynske baner.

Tilsyneladende var der ikke fra administrationens side nogen større interesse for skolevirksomhed, men efter gentagne krav fra Jernbaneforeningen om en mere ensartet uddannelse af personale blev der truffet beslutning om oprettelse af en jernbaneskole. Den

2. februar 1903 startedes det første kursus på skolen, og den første bestyrer blev J. C. Skovsted.

Skolen havde til huse i fragtgodseks-peditionsbygningen ved Københavns anden banegård, men da den skulle nedlægges, besluttede man i 1911 at flytte til Roskilde, hvor en villa i Klostervang blev lejet. Det var nu en kost-skole, som åbnede den 8. januar 1912.

Allerede i 1916 måtte der udvides med lokaler i Klosterhus i Klosterstræde. Men i længden blev forholdene i Roskilde for små. Det skyldtes, at stadig flere grupper af personale kom på skole. I starten havde det drejet sig om trafikelever, men ret hurtigt fulgte stationsmestre efter, og det var også meningen, at bane- og maskinafdelingens personale skulle have undervisning. Resultatet blev, at der opførtes en skolebygning på Rygårds Allé i Hellerup. Den var tegnet af professor H. Wenck, og ligesom tilfældet var med

### Farum

Vil De have noget lækkert – så gå i

#### »GÅSEGRILLEN«

Farum Bytorv 47 . Farum . (02) 95 41 47

Vi har alt ud af huset – øl – vand og vine – og husk det er os med de lækre og »ægte« grillstegte kyllinger

Har De prøvet grillens specialitet: hvidvinsdampede og friturestegte rødspættefileter

Åbent hver dag til kl. 22

### Birkerød

Smarte og prisbevidste piger går i

#### »AFRODITE«

Gågaden 27 . Birkerød . (02) 81 98 07

Her finder De det store udvalg i top-mode i kjoler – nederdele – slacks – bluser – jakkesæt – tilbehør m.m i de førende kendte mærker fra ind- og ud-land. Kig ind – vi hjælper gerne med råd og vejledning

Kør ind til ...

#### TEXACO SERVICE

Kongevejen 158 – Birkerød

Telefon 81 04 15

Benzin – Olie – Vask – Smøring  
Quick-service – Husk vor velassorterede kiosk med det store udvalg i tobaksvarer – aviser – vand – konfektur og is m.m. Åben hverdage til kl. 22, søn- og helligdage til kl. 20.

Med venlig hilsen  
EBBE WILLERUP

Vore funktionærer handler i

#### JYTTEs BLOMSTER

Bistruplund 1 (Vasevej) . Birkerød

tlf. (02) 81 06 54

Alt i årstidens blomster – planter – moderne binderi – dekorationer – kranse – visitbuketter  
Spec.: Brudebuketter

## Aarhus

Spis noget lækkert – gå i

### MACKIES PIZZA

**Clemenstov 9 . Århus . tlf. 12 36 61**

Prøv vore lækre pizza, amerikansk stil  
– stor eller lille – eller vor Beufburger  
– spis dem her eller tag dem med hjem  
Åben hver dag kl. 10–24

Hvor vi mødes – Cafeteria

### »CORNER«

**Kaserneboulevarden 35 . Århus**

**tlf. 12 20 70**

Alt i lækkert grill – også ud af huset –  
Husk: vi fører hver dag ca. 10 forsk.  
a' la carte retter – her får De maden  
uden ventetid.

Hvor godtfolk mødes

### RESTAURANT GYNGEN

**Volden 18–20 . Århus . Tlf. 13 10 87**

God betjening – venlig atmosfære

Lad også Gyngen blive Deres fristed

Venlig hilsen Karin og Knud Nissen

### MUSIK og DANS

Stedet, hvor man hygger sig

### RESTAURANT SØSPORTEN

**Telefon (06) 12 16 67 – Århus**

Torsdag: AMATØRAFTEN

Fredag og lørdag: BAL

Vi ses – Med venlig hilsen

BIRTHE og HENRY

Etatens folk bruger

### ÅRHUS NY MINITRANSPORT

Flytning – kørsel udføres hurtigt og  
samvittighedsfuldt

Ring **telefon (06) 16 96 17**

og få et godt tilbud

Vore funktionærer handler i

### FRUGTHUSET

**Jordbrovej 21 . Århus . (06) 16 92 35**

Alt i årstidens friske frugter og grønt-  
sager. – Stort udvalg i blomster og  
planter. – Gå altid i specialforretningen  
– så er De sikker på friske varer

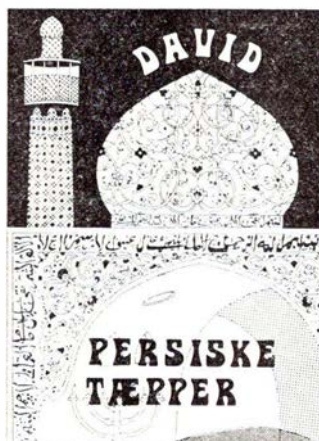

**Sankt Clemensstræde 16 – Århus**

Specialforretning for håndknyttede  
persiske tæpper – Egen import

10 års bytteret

**Telefon (06) 19 20 36**

Stedet for Gourmeter ...

### RESTAURANT HYTTEFADET

**Vesterbrogade 38 – Århus**

**Telefon 13 16 37**

Spec.: Alt godt fra havet i alle varia-  
tioner – samt lækre kødretter.

Med venlig hilsen

HANS og GRETE NORDGAARD

Vi handler i ...

### VESTERBROS OSTEHUS

**Vesterbrogade 4 – Århus – Tlf. 12 04 56**

Altid vellagrede oste – fine speciali-  
teter fra ind- og udland.

Osteanretninger laves på bestilling.

Med venlig hilsen

AGNETHE SØRENSEN

Køb hos den rigtige slagter ...

### SLAGTER BJERRUM

**Ekkodalen 2 – Århus – Tlf. 16 92 34**

Kød – Flæsk – Alt i hjemmelavet pålæg

Husk vore tilbud på gode ugepakker

Altid mørt og velhængt oksekød

Ring og vi bringer gerne kød og

smørrebrød

DERES GARANTI

Exam. tandtekniker

### CARSTEN SOMMER

**Sønder Allé 4, 1. sal – 8000 Århus C.**

**Telefon (06) 12 19 89**

Konsultation mandag–onsdag 9.30–17  
torsdag–fredag 9.30–13 og efter aftale.

### TANDLÆGE INGER WINTHER

har overtaget afdøde tandlæge Niels  
Baumbachs praksis, **Park Allé 9** samt  
Hans Kjærholms praksis, **Banegårds-  
plads 4** – begge praksis føres videre  
på adressen:

**Banegårdsplads 4 – 3. sal**

**8000 Århus C – Tlf. (06) 12 22 21**

Vær god ved Deres fætter – gå til

### AGGER FODKLINIK

**Nr. Allé 81–83 . Århus . tlf. 12 54 00**

Omhyggelig og nænsom fodpleje

Spec.: vanskelige fætter

Åben kl. 9–14.30 og efter aftale

Køb legetøj – hvor udvalget er størst

### »1000 TING«

**Store Torv 14 . Århus . tlf. 13 30 55**

Stort udvalg i legetøj til alle børn i alle  
aldre – og til alle priser – Gå ikke for-  
gæves – gå hellere straks i 1000 ting.

– har du prøvet kerastase?



alt i moderne

klippe teknik

ingen tidsbestilling

### KARIN WEITLING

hj. nørregade/borggade

**Århus . tlf. 12 55 92**

Din nye Jeans-shop

### CAMPUS

**Frederiksgade 34 – Århus – Tlf. 12 07 07**

Stedet for hende og ham!

Moderne fritidstøj i alle størrelser i de  
kendte mærker.

Kom ind og få en tøjsnak

hans mange stationsbygninger, blev der også her tale om et smukt bygningsværk.

Skolen i Hellerup kunne rumme 60 elever og bød på fortrinlige forhold. Derfor kan det undre en eftertid, at bygningen blev solgt i 1932. Baggrunden var, at DSBs økonomi forværredes i løbet af 1920'erne som følge af voksende konkurrence fra bilismen. Samtidig lå elevuddannelsen helt stille fra 1923 til 1930. Følgen blev, at skolen flyttede til lokaler i generaldirektoratet i Sølvgade, og hermed sluttede kostskoleformen, hvilket mange siden har beklaget.

Sølvgade-tiden varede 38 år, og i en del af disse oplevede skolen påny lokalemangel. Muligheden for en virkelig forbedring viste sig først med opførelsen af Københavns Godsbanegårds bygning ved Kalvebod Brygge, hvor skolen flyttede ind i 1970. Her er der skabt fortrinlige forhold for skolen, både når det drejer sig om almindelige undervisningslokaler og de specielle faciliteter, der er indført. Således har skolen et TV-studie, idet internt TV i dag spiller en væsentlig rolle i undervisningen, ligesom dette hjælpemiddel bruges i forbindelse med forskellig form for instruktion og ved kommunikationsopgaver. Endvidere råder skolen over et sproglaboratorium.

#### Udviklingen de seneste år

Flytningen betød ikke kun tidssvarende lokaleforhold. I løbet af få år er hele uddannelsesapparatet ajourført. Herunder er der sket en udbygning og revision af de faglige grunduddannelser. Men udviklingen har ikke mindst været præget af en kraftig udvidelse af speciel- og efteruddannelsen. På kursusplanen står uddannelse af samarbejdsudvalgsmedlemmer og medlemmer af sikkerhedsorganisationen for en

væsentlig del af elevtimerne. Ligeledes er personaleledelse i stigende grad blevet et led i undervisningen, og i de seneste år har skolen sat meget ind på opbygningen af et leder- og chefudviklingsprogram. Herudover udnyttes en række eksterne kursusstilbud af interesse for DSB medarbejdere.

Af kurser var der i forrige sæson ialt 201 med 2766 elever. Til sammenligning kan der nævnes, at der ved 50 års jubilæet på årsbasis var 28 kurser med ialt 521 elever. Ved en sammenligning mellem tallene skal det endda tages i betragtning, at antallet af DSB medarbejdere dengang var beydelig større end i dag.

Den forøgede kursusaktivitet har givet sig udslag i brugen af feriehuset Knudshoved til kursusformål. En modernisering og udvidelse, så skolen i endnu højere grad kan få nytte af stedet, har længe været på tale, og det er et jubilæumsønske, at der kan skaffes penge til en projektering af udvidelsen.

Ole Hansen

### PRIVATBANENYT

FFJ. Agersted station på den nedlagte bane mellem Ålborg og Fjerritslev skal nu moderniseres. Stationsbygningen anvendes som brevsamlingssted og rutebilstation samt bolig for en postfunktionær. Der skal bl.a. indrettes toiletter inde i bygningen. (OLJ)

HP. Løkken station på den nedlagte HLA (Hjørring-Løkken-Aabybro) er ved at blive moderniseret og udvidet. En sidebygning er nedrevet og en ny på ca. 40 kvm bliver bygget. Derefter skal der ske en omfattende ombygning af hele postlokalet. Ombygningen og udvidelsen



Skønhed, De ikke aner  
findes langs private baner

er nødvendiggjort af de store postmængder, der skal ekspederes i turistsæsonen, og arbejdet ventes færdigt inden sommeren 1978. (OLJ)

VLTJ. Banens skinnebus YBM 17 er totalskaded ved en stor lastbils hjælp i Thyborøn. I stedet anskaffes en anden brugt svensk skinnebus.

Lollandsbanen har søgt ministeriet om 15 mio. kr. til anskaffelse af tre nye togsæt som erstatning og aflastning for banens fire Y-tog. Den endelige udformning af togene er endnu ikke afgjort, ligesom det ikke er afgjort, hvor de skal bygges. Formentlig kræves det, at bygningen sker på dansk fabrik af hensyn til beskæftigelsen.

IIIJ. Assedrup station får nu moderne sikringsanlæg, der vil kunne fjernstyres. Tidl. overingeniør ved DSB W. Wessel Hansen er blevet overdraget arbejdet med udformningen.

HHJ har ansøgt Privatbaneudvalget samt kommunerne om moderniseringsstøtte for ialt 6,9 mio. kr. fordelt over årene 1979, 1980 og 1981. De mange penge skal anvendes til total sporombygning med 37 kg/m skinner, lagt som langskinnespor på nye bogesveller i skærver på strækningerne Odder-Assedrup og Beder-Mårslet (Mølleparken).

# Det kører - som på skinner ...

Når det drejer sig om daglig fødevarer-indkøb til forbruger-rigtige priser - så er

JN-NÆRBUTIKKERNE - en nærliggende løsning



MARKED

Nyringen 1 A

v/ Vejlby Centervej Tlf. 21 31 11

Bispehavevej 79 Tlf. 15 99 11

Århus

## Aarhus og omegn

Hvor venner mødes

### BODEGA 65

Jægergårdsvej 65 . Århus . 13 12 21

Lad også det blive Deres fristed  
Med venlig hilsen FINN og BJARNE

Etatens folk handler i

### TROPEKÆLDEREN

P. Fabersvej 37 . Århus . tlf. 16 11 88

Akvarier – Fugle – Fisk –  
Planter – Foder – Tilbehør

Stedet hvor man mødes

### STRANDVEJENS STEAK-HOUSE

Nordre Strandvej 5 . Risskov . 17 59 33

Grill-retter – lækker smørrebrød  
og platter

NB: Lad os tage besværet ved Deres  
fester. – Alt ud af huset – Ring og få  
et godt tilbud

Med venlig hilsen  
ESTHER og JOHN SCHRIVER

Sy selv – den bedste maskine –  
det bedste resultat

### HUSQVARNA SY-SHOP

Gellerup Center . Brabrand . 15 26 16

Stort udvalg i nye og brugte maskiner

Alt i sy-tilbehør – Kig ind – vi hjælper  
gerne med råd og vejledning

Lad også dette blive Deres fristed

### HYGGEKROEN

Silkeborgvej 257 . Åbyhøj . Tlf. 15 70 89

– hvor venner mødes –

### CHEVRON SERVICE

ved P. Andersen

Grenåvej 189 – Risskov – Tlf. 17 73 69

Benzin – olie – vask – smøring samt  
stort udvalg i autoudstyr  
Quick-service udføres

Selvbetjening – Stor kiosk

Et besøg værd

### Marstrandsborg Grill Bowleren

Thorvaldsensgade 1 – Århus

Prøv vore lækre grill-kyllinger  
Pølser – Ribbensteg-sandwich  
Specielle kinesiske retter, hjemmelavet  
forårsruller. – Tag maden med hjem –  
eller vi bringer gerne.

Åben hver dag fra kl. 11–21.

Telefon 12 70 47

Venlig hilsen – Betty og Kan-Wing

Specialforretning for smarte piger

### T R MODECENTER

Svaletorvet – Gellerup Center

Brabrand – Tlf. (06) 25 02 44

Hvor etatens og andet godtfolk mødes

### BOULEVARD CAFEEN

Odensegade 45 – Århus – Tlf. 12 37 02

Lad også det blive Deres fristed  
Her er hygge og venlig betjening  
Med venlig hilsen – BENT

Tag noget lækker med hjem – eller  
nyd det her

### HJØRNE-GRILL'EN

Molsgade 9 – Århus – Tlf. 13 90 37

Alt i lækker grill – Forårsruller  
Det er os med de store kyllinger.  
Åben hver dag kl. 12–24.

Kør ind til

### SHELL

Grenåvej 150 . Risskov . tlf. 17 78 08

Benzin – olie – smøring – alt til bilens  
pleje – autotilbehør. – Moderne vaske-  
maskine (lukker kl. 20)

Åben alle hverdage kl. 6.30–24  
Søndage kl. 8–24

Gå i specialforretningen –  
med det store udvalg

### HOBBY-BØRSEN

Silkeborgvej 178 . Åbyhøj . 15 51 88

Hobby til alle aldre – alt i modeltog –  
racerbaner – fly – plastik-byggesæt  
m.m. – Kig ind

Kom ind og hyg Dem i

### »GRØFTEN BODEGA«

Groftøjcentret . Viby J . tlf. 28 10 95

Lad også dette blive Deres fristed –  
kom ind og slap a' – vi hygger om Dem.

Med venlig hilsen og på gensyn!

Stedet hvor man kommer igen

Gå ikke forgæves – gå straks til

### GRØNNE

Rundhøj Centret . Højbjerg

Telefon (06) 14 83 70

Alt i herre-, drenge- og fritidstøj  
Pigetøj og babytøj

De handler med garanti hos GRØNNE  
– stedet hvor man kommer igen

Etatens folk handler hos

### Fa. N. RASK NIELSEN

v/ Niels B. Jacobsen

Nørregade 18–20 – Århus

Telefon 12 48 48

Cykler – Raleigt – Bison – Barnevogne  
Klapvogne – Udstyr – Kig ind og gør  
en god handel – vi er til at tale med.

### RISSKOV KLOAK-SERVICE

v/ Peder Gissel

Døgn- og weekendvagt – Tlf. 17 68 92

Slamsuger – Roterende knive

Rensning af faldstammer

Renser alle ledninger hurtigt og effek-  
tivt. – Ring straks til fagmanden.

Gå hellere straks i

### VIBY KØKKENCENTER

Skanderborgvej 190 . Viby J

Telefon (06) 14 32 33

Gælder det nyt eller modernisering af  
Deres køkken – så kom ind og se vort  
store udvalg

Stort udvalg i garderobeskabe – kom  
ind og få en køkkensnak – Tilbud gives  
gerne. Vi giver 10 pct. til etatens folk

# Høje F-ere i Åbenrå

De fleste har nok af og til ærgret sig over, at de ikke fik taget flere billeder i damptiden, da der endnu var nogle, der var værd at se. En af vore mere kendte jernbaneentusiaster, Mose Nielsen, har engang givet en meget rammende udtalelse om dette: »Jeg ærgrer mig ikke gul og grøn, nej, jeg ærgrer mig zyklamen-farvet«. Når jeg i selskab med andre »gamle« jernbanervenner kommer ind på det emne, afbryder jeg gerne og siger, at vi bør glæde os over det, vi nåede at få. Dem der kommer efter os, nåede jo ikke så meget som vi, og derfor roder jeg også ned i mine gamle album og finder noget, som jeg mener, måske kan have interesse. Min epistel om mit besøg i Ringkøbing havde jeg megen fornøjelse af, for det bevirkede, at en lokal ung fyr erhvervede nogle billeder af mig og skrev en artikel om RØHJ i et lokalt årsskrift. At sætte den slags igang må glæde en »gammel« rotte.

Ved at kigge i publikumskøreplanen havde jeg på et tidligt tidspunkt opdaget, at der vist foregik noget spændende mellem Rødekro og Åbenrå. Alle tog var P, hvad der dengang betød det modsatte af M, nemlig motortog, så alle tog skulle altså være damptog. Jeg fik også opsnuset, at det var O-maskiner, der kørte de fleste tog, men da en skoledreng dengang havde meget be-

skedne midler til sin rådighed, kom jeg aldrig til Sønderjylland og fotograferede O-maskiner. Da jeg kom i lære, fik jeg den formidable sum af 150,00 kr. om måneden, men da et månedskort til DSB dengang ikke kostede så meget, så kunne det lade sig gøre at spare sammen til et sådant i ferien, og så gik den vilde jagt.

Første gang, jeg tog til Rødekro, var i foråret 1961, og da var O-maskinerne blevet afløst af de høje F-ere, som jeg heller aldrig havde set. Efter at have krydset med en N-maskine (209) i Sommersted ankom jeg til Rødekro og gik straks ned til det lille trinbræt Rise, hvor jeg vidste, at der var ganske godt at fotografere. Det varede heller ikke længe inden en høj F-er nr. 430 kom dampende op nede fra Åbenrå og holdt i Rise. Efter et øjeblik ophold satte den igang igen med kraftig dampudvikling fra cylinderventilerne og kørte ind på Rødekro station. Toget bestod af en Cp og en sjov treakslet pakvogn litra Ef, som jeg ikke havde set før. Da jeg gik tilbage mod stationen kom toget tilbage, denne gang med F-en baglæns og dampede ned til Åbenrå igen.

Jeg var blevet klar over, at her var noget at se på, så da jeg igen fik ferie, tog jeg straks til Rødekro. Denne gang ville jeg gå fra Rødekro til Åbenrå og tage billeder undervejs, og jeg fik også

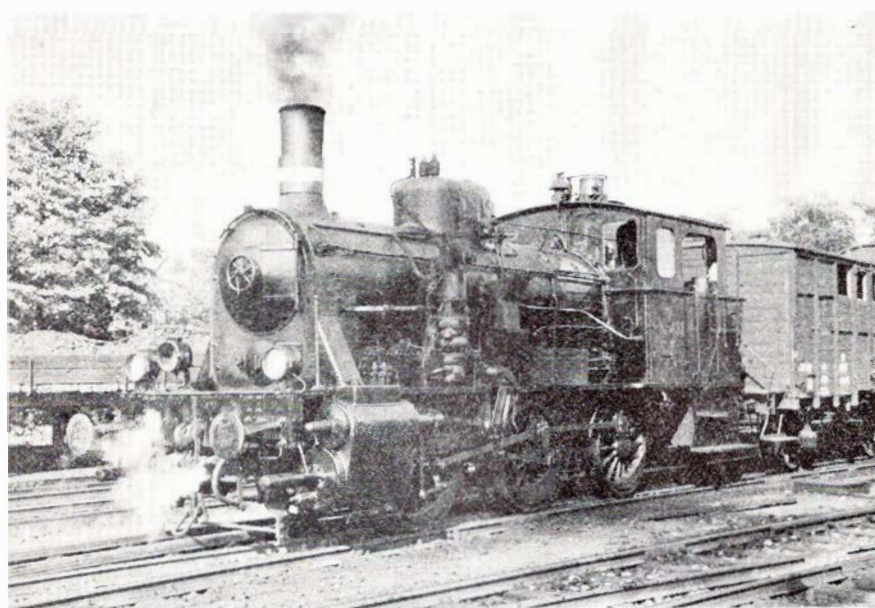

DSB F 431 rangerer i Åbenrå i 1961.

Foto: HGC.

## Horsens



Kør ind til

### GULF SPAR TANK

Sønderbrogade 54 . Horsens

Tlf. (05) 62 20 30

Benzin – Olie

Døgnåben – spar penge – tank selv  
Husk vor velassorterede kiosk

Lad også syning blive Deres hobby —  
alt til syning – på et sted

### BERNINA

Smedegade 17. Horsens . (05) 62 35 55

Kvalitetsmaskiner, der kan det hele –  
Gode brugte og demonstrationsmaski-  
ner – Reparationer – Kom ind og få en  
synsak. – Med venlig hilsen

KURT PEDERSEN

Stedet for smarte piger

### SISSE

Thornbogade 14 . Horsens . tlf. 61 66 45

Altid det sidste nye i bukser –  
nederdele – bluser m. m.

Kom ind og få en tøjsnak

## Fredericia

Få mere for pengene  
gå hellere straks i

### K. P. CENTRA MARKED

Havepladsvej 136 . Fredericia

tlf. (05) 92 06 74

Stort udvalg i kolonial – konserves –  
vine – tobaksvarer – dybfrost – grønt-  
sager – husk vi har altid et godt tilbud.

Med venlig hilsen  
KRISTI OG KURT PEDERSEN

Køb kød hos den rigtige slagter

### Randalcentrets Slagterforretning

Devantiersvej 7 . Fredericia

Tlf. (05) 92 54 77

Kød – flæsk – hjemmelavet pålæg –  
Prøv vor lækre hjemmelavede medister-  
pølse. – Spec: Altid mørt og velhængt  
oksekød – Køb det bedste – det gør vi

## Aarhus og omegn

Visit our Welknown Restaurant  
and taste our »Specialities«  
**KINESISK RESTAURANT**  
**»SHANGHAJ«**  
Guldsmedegade 1 – Århus  
Telefon (06) 13 00 47  
Åben 11-23 alle ugens dage  
PÅ GENSYN !

Byens bedste madsted ...

**RESTAURANT EUROPA**  
Europaplads 6 – Århus  
Telefon (06) 12 32 15

– hvor venner mødes

Med venlig hilsen  
MARTIN

Stedet for gourmeter

**ROYAL**  
**STEAK HOUSE**  
Bispegade 1 – Århus – Tlf. (06) 13 51 53

Her er maden i topklasse og betjenin-  
gen 1. klasses. – PÅ GENSYN !

Tag noget lækkert med hjem fra

**SNACK BAREN**  
Hovedgaden 29 – Brabrand  
Telefon (06) 26 10 45  
**OLES PØLSEBAR**  
Nordbyvej 3 – Viby J. – Tlf. 14 16 82

Alt i lækkert grillmad – forårsruller –  
pølser – det er os med de store kyl-  
linger med hjemmelavet fritter.

Åben mandag til fredag kl. 11-22,  
lørdag 11-19, søndag 13-22.

NB. Skal De have fest – så ring og  
bestil – og alt er klart, når De henter  
det.

Tandlæge

**STEEN ROSBY**  
Frederiks Allé 93 – Århus  
Telefon (06) 12 15 45

Konsultation efter aftale.

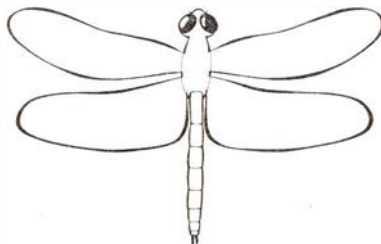

Byens gode madsted hedder

**»GULDSMEDEN**  
Guldsmedegade 32 – Århus  
Telefon (06) 13 08 69

Vi hygger om Dem – Lad os afholde  
Deres selskaber – Husk efter teatertid  
modtager vi også gerne selskaber.  
Ring venligst og bestil – og maden er  
klar. – Åben hver dag fra kl. 12,  
søndag fra kl. 16. – På gensyn i  
Restaurant GULDSMEDEN !

Stedet for moderne hårpleje

**SALON »FEMINA«**  
Kaj Munksvej 54 . Viby J. . (06) 14 02 03  
Den moderne salon med faglig dygtig  
betjening i hyggelig atmosfære  
Spec.: Klipping.  
Med venlig hilsen Karen Svennson

Vore funktionærer handler i

**MODESTRIK**  
Søndervangsalé 39 . Viby J.  
tlf. (06) 14 47 19

Stort udvalg i strikkegarn – fikse mo-  
deller – småting m.m. Kig ind og se  
vort udvalg. Man slapper dejligt af  
over et strikketøj

Hele familiens frisør, herre og dame  
**SALON »JEANETTE«**  
Holme Møllevvej 15 – Viby J.  
Telefon 14 92 88

Stedet for moderne hårpleje – Stor par-  
keringsplads – Salonen er lukket hver  
mandag. – De behøver ikke at bestille  
tid til herre-afdelingen.

På gensyn: BJARNE VESTER

Hvor venner mødes

**AABY-KROEN**  
Silkeborgvej . Åbyhøj . (06) 15 79 99

Kom ind og hyg Dem over et glas eller  
dagens ret – et lækkert stykke smørre-  
brød. Selskaber modtages gerne – ind-  
til 150 kuverter

Venlig hilsen MIE og FINN

Gå til fagmanden og køb –

**SARALYST CYKELSERVICE**  
Rosenvangsalé 213 b . Højbjerg  
tlf. 27 07 12

Knallerter – cykler, nye som brugte –  
alt til rimelige priser. – Stort udvalg i  
tilbehør – kom ind og få en cykelsnak.

**BUSTED**

Rundhøjtorvet 3 . Højbjerg  
tlf. 14 84 46

Ure – Optik – Guld – Sølv

**Ebeltoft**

**EBELTOFT EL-KØB CENTER**  
Norreport 1 . Tlf. (06) 34 14 44  
Belysning – Hvidevarer – Installationer  
Alt arbejde udføres  
nyt – samt reparationer

**Grenå**

Alle ender i bukser fra ...

**»LOUISE«**  
Østergade 20 – Grenå  
Tlf. (06) 32 22 90

nogle dejlige farvebilleder, men de 7 km var meget længere, end jeg havde regnet med, så jeg var meget øm i fødderne, da jeg »ankom« til Åbenrå i spor 1. Her var ellers noget at se på. Alle tre høje F-ere var fyret op, og der var livlig rangeren på stationen, da det var mandag og der skulle eksporteres kvæg til udlandet. En Mk-Fk kom fra Odense med en lang række godsvogne med kvæg, det var forøvrigt et underligt tog at bruge en Mk-Fk til, men det gjorde man hver mandag. De tre opfyrede F-ere var 428, 431 og 435, og de var alle nydeligt pudset. Jeg tog nogle billeder, medens man rangerede, men jeg blev hurtigt klar over, at det var en lusket maskine at have med at gøre. Normalt er det sådan, at når gliderstangen er nede, så kører lokomotivet fremad, og jeg stillede mig an til fotografering, men til min store overraskelse kørte lokomotivet baglæns. Det var lige omvendt af normalen. Det er det eneste danske lokomotiv, jeg mener at have set det på, og jeg ved ikke, om det er specielt schweizisk patent.

På mit billede ses nr. 431 rangere med en række kvægvogne, den første er en Q-vogn og en repræsentant for en vogntype, der helt dominerede datidens godstog. Om lokomotivet er smukt kan diskuteres, men hvis man gik tættere på det, opdagede man, at det var typisk schweizisk håndværk. Alle detaljer var »lavet færdig«, som man siger, og man kunne se, at der var kælet for tingene. Maskinerne havde overheder i modsætning til de almindelige F-maskiner, og man bestilte dem i sin tid for at kunne sammenligne de to typer og se, om man i fremtiden skulle rangere med overheder. Fordelene viste sig ikke at være store, men da man så overtog de sønderjyske sidebaner, blev de indsat der, hvor de gjorde god fyldest som små togmaskiner.

Alting får en ende. Til køreplansskiftet året efter, 1962, var det slut med de

### Juridiske konsulenter

#### Sagførerkontoret i Ryomgård

ADVOKAT ERIK DYNESSEN

Tlf. (06) 39 44 00

ADVOKAT

#### POUL B. RUDOLPH

Østergade 20 . Struer . (07) 85 16 27

Åben 9-12 og 13-16

høje Fere og Mh-ere skulle overtage driften. 14 dage før tog jeg igen til Rødebro, medbringende min cykel, for jeg ville gerne have flere billeder i det smukke landskab. Det regnede, men vejruddisigten lovede opklaring vestfra, så jeg tog trøstigt afsted. Hvilken fiasko! Opklaringen udeblev, kun F 431 var fyret op, og den rangerede på havnen, medens persontogene allerede var overtaget af Mh. Endnu engang kom jeg for sent. Senere var det Mo, der kørte persontogene og tilsidst var der kun et tog tilbage søndag aften. Også det forsvandt, og nu er der kun godstog på banen. Hvorfor man ikke købte et let tog til at køre frem og tilbage med, kan man spørge om, men DSBs politik har jo i flere år været, at man hellere vil køre på vejene end på skinnerne. Sådan er der så meget.

Heldigvis har Jernbanemuseet en høj F bevaret, og vi må vel håbe, at den forbliver bevaret i disse usikre tider, så man også i fremtiden kan se en af disse særprægede maskiner. HGC.

### Nørager

TANDLÆGE

#### HANS TROEST

Jernbanegade 1 - Nørager

Tlf. (08) 55 12 58

Konsultation 9-16

### Tversted

Mad som vor mor lavede den

**DELIKATESSE og VIKTUALIE**  
Skolevej . Tversted . tlf. (08) 93 13 11

Lækkert smørrebrød - platter - anretninger også gerne ud af huset -

Lad os tage besværet til Deres fester  
Husk vor grillkylling

Med venlig hilsen Inger Jensen

### Skjern

Rens og rensning er to ting, men kvalitetsrensning er kun én ting - så gå til

#### EGA - RENS

Nygade 3 . Tlf. (07) 35 03 45 . Skjern  
Vi ordner Deres garderobe - boligtextiler m.m. - hurtig og fagmæssig  
Medl. af Dansk Renseriforening

### Karup

Lad Deres vogn komme i trygge og fagmæssige hænder

**HEDENS AUTO I/S**  
Industrivej 40 . Karup . tlf. (07) 10 18 91

Moderne autoværksted - køb - salg

Med venlig hilsen  
Flemming Vestrup - John Nielsen

Vær gæst ved Deres egen fest  
lad os tage besværet

**KARUP FORSAMLINGSHUS**  
Bredgade 15 . Karup . Tlf. (07) 10 10 49  
Gælder det familie-, forenings- eller firmafester - så ring og få et godt tilbud.

NB: Vi har platter og smørrebrød hver dag

### Lagerførende importør for bl.a.

Weitkowitz	:	Presse-/kabelsko og værktøj
Chritchley	:	Opmærkning /kantbånd
Dahl	:	Ledning-/kabelkanal
Orbitec	:	Lamper
Bacho / Haupa	:	Værktøj

#### H. Hofmann Andersen

Nørrebrogade 22-26 - 8000 Århus C -  
Tlf. (06) 12 01 33



Engros-handel: El-artikler - El-måleinstrumenter - Værktøj

## Silkeborg

Vi handler i

### »GARDENIA«

Ringgården – Nylandsvej 25 – Silkeborg

Alt i årstidens friske grøntsager  
Planter – Blomster – Moderne binderi  
Fikse visitbuketter – Alt laves efter ønske.

Med venlig hilsen  
L. ARDAL

Moderne hårpleje

### EVA

Moderne salon for moderne hårpleje  
Den helt rigtige klipning  
De sidste nye frisurer  
De bedste præparater. Moderate priser  
Velkommen til  
Mågevej 3 . Silkeborg . tlf. 81 01 16



### SILKEBORG SPAREKASSE

Tlf. (06) 82 52 66 . Postgiro 3 00 78 63

Mandag, tirsdag, onsdag 9.30–16.00

Torsdag 9.30–17.00

Fredag 9.30–18.00

Vi handler i

### »DORTHE«s KOLONIAL

Jernbanevej 35 . Silkeborg

tlf. (06) 82 14 55

Alt i kolonial – konserves – vine –  
tobaksvarer – konfektur

Prøv vor gode kaffe

Køb KØD hos den rigtige slagter . . .

### SLAGTERMESTEREN

v/ Poul Nielsen

Frederiksberggade 5 . Silkeborg

Tlf. (06) 81 21 12

Vi fører kun én kvalitet – den bedste –  
Det er os med de gode ugepakker til  
de rigtige priser – ring og bestil – vi  
bringer til døren for kun 5 kr.

Se godt – se godt ud med  
moderne briller fra

### LAURS BAK

v/ Leif Dahl

Sondergadecentret 9 . Silkeborg

Tlf. (06) 82 11 93

Urmager – Optiker

Reparationer på eget værksted

### SKOLETORVETS CAFETERIA

Skoletorvet – Silkeborg – Tlf. 82 96 66

Her får De maden uden ventetid  
God daglig madpakke – Åbner hver dag  
kl. 7 – med frisklavet kaffe og varme  
rundstykker. Venlig og hurtig betjening.

Vi mødes på

### RESTAURANT »HJØRNET«

Lyngbygade 19 . Silkeborg (06) 82 42 27

Nyd et lækkert stykke smørbrød el-  
ler bare et lille glas i venlige omgivel-  
ser. – Lad os tage besværet til Deres  
fester. – Platter og smørbrød også  
ud af huset

## Ryomgaard

Gå først i Bixsen

### »BIXSEN«

Ryomgård – Tlf. 39 90 98

Hold ind til

### RYOMGÅRD CAFETERIA

Tlf. (06) 39 42 44

Altid en god veltillavet middag

Frisklavet kaffe

Hyggelige omgivelser

med venlig betjening

## Bjerringbro

Ingen opgave er for stor –  
gå til fagmanden

### Guldsmed POUL ERIK JENSEN

Norregade 11 – Bjerringbro

Tlf. (06) 68 34 11

Stort udvalg i guld, sølv, gaveartikler  
Individuelt guldsmedarbejde udføres  
efter Deres specielle ønsker  
Med venlig hilsen  
Birthe og Poul Erik Jensen

Vær prisbevidst – vi handler i

### HJERMIND BRUGSFORENING

Tlf. (06) 68 11 47

Kolonial – konserves – vin – tobaks-  
varer – frugt og grønt – dybfrost

Vort motto: Alt for kunderne

Med venlig hilsen

TOVE og LEO ANDERSEN

## Kjellerup

Gå hellere straks til specialforretningen

### HOLM BOLIGUDSTYR

Vestergade . Kjellerup . tlf. 88 22 88

Gardiner – Sengetøj – Hvidevarer

## Skanderborg



Møllegade 96 06-52 13 31

### SKANDERBORG

– hvor godtfolk mødes

Gå hellere straks i

### KRONBORG SKO

Vi har altid skoen, der passer

Adelgade 76 . Skanderborg

Telefon (06) 52 02 24

## Rødkjærsbro

Tandlæge

### HENNING NYHOLM JENSEN

Norrelanggade 6 . Rødkjærsbro

Telefon (06) 65 89 89

Konsultation kl. 9–17 mandag–fredag

## Rønede

Vi ses på

### RØNDE CAFETERIA

Hovedgaden 16 . Rønede . tlf. 37 14 25

– hvor venner mødes

et godt sted at gæste –



## FRA KLUBBERNE

HgJK har fået en vognkasse forærende. Den stammer fra GDS C 34, og den skal anbringes på undervognen fra GDS C 33, hvis vognkasse for et stykke tid siden brændte. Det er tanken med tiden at tilbageføre vognen til oprindelig skikkelse, d. v. s. pladebeklædt. Om alt går som planlagt, vil vognen kunne sættes i drift i 1979.

Damptrømlklubben har udsendt et nyt postkort, forestillende en engelsk damptrøml i stregtegning. Desuden har man et foto af klubbens egen Aveling-trøml til salg. Salget af disse samt diverse andet skal indbringe penge, som bl. a. skal anvendes til restaurering af klubbens nye damptrøml, bygget af J. A. Maffei, München i 1921. Foreløbig har man dog besluttet sig til at nøjes med at gemme den under tag, så den i det mindste bliver bevaret for eftertiden. Men blot dette at få den flyttet ind i den lade, klubben har lejet, er noget af en entreprenøropgave. Trømlen vejer nemlig ikke mindre end 14 tons!

Industriklubben, der som bekendt er nået meget langt i den korte tid, klubben har eksisteret, har fra Høje Tåstrup Kommune fået en kommunegaranti i forbindelse med lånet af materiel fra Vandbygningsvæsenet. Det lånte materiel forventes at komme til at omfatte 1 motorvogn (VBV 7 fra Ferring?), 1 benzinlok, 1 diesellok, 1 åben personvogn samt 12 fladvogne. Først skal IBK dog have bygget remise, så materiellet kan komme under tag.

Privat-Jernbane-Museet og Jysk Jernbane-Klub, bag hvilke der står nogle århusianere, har i 1977 købt følgende vogne, tidligere tilhørende Hjørring Privatbaner: HP C 8 (x HH B 22), HP C 12 (x HLa B 2), HP I 190 (x HH I 281) og HP H 903 (x VØ H 951). Klubberne råder over en anelig samling rullende jernbanemateriel, som henstår i Mølleengen

## Maarslet

Mangler De en gaveidé - gå i  
**MÅRSLET BRUGSKUNST**  
Tandervej 6 . Tlf. 29 33 03

Her finder De særprægede ting i  
borde - lamper - tæpper - kobberstik -  
sandstensfigurer m. m.  
Kig ind og se vort store udvalg

ved Århus Rangerbanegård. Bl. a. har man her 3 damplokomotiver (DSB F 658, SB 1 og VNJ 9) samt det sidste tilbageværende motorlokomotiv, bygget af Nakskov Skibsværft, VaGJ M 1.

DJK, Midtjysk afdeling, har udsendt en lille bog med titlen »Interesselliste 77/78«, der indeholder adresser på et antal medlemmer vest for Storebælt, og hvad disse medlemmers specielle interesser er indenfor jernbanehobbyen.

Dansk Model Jernbane Klub og Jernbanehistorisk Selskab fejrer i år 40 års jubilæum. I den anledning har man udsendt en jernbaneplade i et begrænset antal eksemplarer. Motivet er en hånd, der holder en model af DSB F 496, omkranset af klubbernes navne og årstalene 1938-1978. Prisen er kr. 100,00 plus porto kr. 10,00.

Foreningen Dalmose-Skælskør Banen har nu købt ØSJSs damplokomotiv SJ S 1280, dvs. det er en kreds af medlemmer i førstnævnte klub, der er de egentlige købere, men lokomotivet er stillet til rådighed for foreningen. SJ S 1280 blev midt i januar kørt fra Frederikssund til Sandved, hvor der nu forestår en større restaurering.

ØSJK har af Østbanen erhvervet to skinnebussers ØSJS Sm 13 og Sm 17. Sm 17 er uden motor og skal antagelig anvendes som reservedelslager. Sm 13 er oprindeligt Østbaneskinnebus, mens Sm

## Holstebro

Hvor etatens - -og andet godtfolk mødes



Stationsvej 54 . Holstebro  
Tlf. (07) 42 75 89

Stedet hvor man kommer igen  
Alt i lækkert grill - På gensyn!  
Åbent kl. 8-24  
Støtteklubben BK Sct. Jørgens  
venner indgang i gården

Kør ind til

**HAAHR BENZIN**

Gartnerivej . Holstebro . (07) 41 07 69

Benzin -olie

HUSK: Haahr mini marked

Med venlig hilsen

JONNA og EIGIL HANSEN

## Roslev

En forretning med liv i

**SALLING AKVARIEHANDEL**

v/ Henning Østergaard

Stort udvalg i fisk - planter - akvarier  
i flere str. - pumpe - varme - foder -  
grus og meget andet. Vi fører også  
Nyassaciklider. Åben hver dag til kl. 18.  
Kig ind.

**SALLING AKVARIEHANDEL**

Kirkebakken 17 . Roslev . (07) 57 17 02

## Aars

Gå i specialforretning, hvor udvalget  
er størst og priserne mindst ...

**ÅRS TÆPPECENTER ApS**

V. Boulevard - Tlf. (08) 62 33 82

Vi ta'r mål og lægger på

Kom ind og få en tæppesnak

Fin parkering

Velkommen hos Otto

## Ekkodalens GRILL-TERIA

Ekkodalen 5 . Århus . Tlf. 16 05 37

Alt i grill-retter - nemt og hurtigt -  
spis det her ved hyggelige borde -  
eller også gerne ud af huset.

Åbent: man-, tirs-, ons-, torsdag 15-22  
fredag, lørdag og søndag 11-23

## Randers

Spar penge – sy selv – gå i specialforretningen med syartikler

### »SYÆSKEN«

Kirkegade 15 . Randers . tlf. 42 29 16

Lækre moderne fritidsstoffer

Stort udvalg i syartikler

Velkommen i Syæsklen

Grethe Vestergaard

Et gammelt navn i ny skikkelse

### PENSIONAT PALÆ

Torvegade 8 – Randers – Tlf. 42 27 34

Her spiser man godt under hyggelige og hjemlige forhold – Nyrestaurede lokaler. Kom ind og tal med os – og hør hvad vi kan tilbyde (ny indehaver).

Med venlig hilsen

BRITT SØRENSEN

Alt under ét tag – hos

### IVAN LARSEN

Glentevej 1 – Randers – tlf. 42 51 46

Special herresalon – Special damesalon

– Special ansigts- og skønhedssalon –

Special toupé- og paryksalon

Stedet for moderne hår- og skønheds-

pleje – Lukket mandag

Parkering lige uden for døren

Tag noget lækkert med hjem – eller spis det her ...

### SMEDENS GRILL-BAR

Burchersgade 4 – Randers – Tlf. 411050

Alt i lækkert grill – husk det er os med de store kyllinger.

Med venlig hilsen

KIRSTEN PEDERSEN

## Hobro

Et besøg værd

### SØKROEN

Klejtrup – Hobro – Tlf. (08) 54 60 44

Her er maden i topklasse – Selskaber modtages gerne – Vi leverer også gerne ud af huset – såvel varmt som koldt. – Med venlig hilsen

VÆRTEN

En forretning med liv i

### BYENS DYREHANDEL

Adelgade 45 . Hobro . Tlf. (08) 52 28 21

Alt i fugle og fisk – akvarietilbehør og foder. Kig ind og få en dyresnak

Med venlig hilsen Villy Petersen

## Hobro

Køb hvor De får mest for pengene fra 0 til 6 år. – Alt i baby- og børnetøj finder De i stort udvalg i

### LILLE TROLD

Adelgade 45 . Hobro . tlf. 52 41 12

Kig ind, vi hjælper og vejleder Dem

Med venlig hilsen Lisbeth Byrgesen

Bag den gode smag

### »LYON CONDITORI«

Jernbanegade 15 . Hobro . (08) 52 15 60

Altid frisk og lækkert brød og kager – bestillinger på alt slags brød modtages – Prøv vor lækre fødselsdagskringle.

Med venlig hilsen

Inge og Niels Sloth Vistesens

Køb ost i specialforretningen

### OST EN GROS (til private)

Adelgade 14 . Hobro . (08) 52 01 77

Alt i vellagrede oste – prøv vore lækre hjemmelavede sild

Åben torsdag 10–17.30, fredag 10–20,

lørdag 10–12

Med venlig hilsen Jytte Rasmussen

Lad også det blive Deres fristed ...

### RESTAURANT

#### »JOHN BULL«

Adelgade 71 – Hobro – Tlf. (08) 52 28 22

Kom og nyd en drinks – eller et godt stykke mad i hyggelige omgivelser

Med venlig hilsen

HANNE UDBY

Moderne piger er smart klædt på fra

### BOUTIQUE BLOCH

Adelgade 74 – Hobro – Tlf. 52 35 65

Modetøj – Modesmykker – Lædervarer

Kunsthåndværk m.m.

Kig ind og få en modesnak

## Egå

Deres flytninger og transport er i gode hænder – når De benytter

### STORM's BUDCENTRAL

Brovænget 1 – Egå – tlf. 22 41 17

Firmatransport – flytning – langture – dag- og aftenkørsel – også i weekenden

Tilbud uden forbindelse

Rabat til etatens folk

Byens billigste

## Hørning

Et besøg værd – Motel og Modecenter

### »MIRANDA«

den tidl. dekoratørskole v/A 10

Hørning – tlf. (06) 92 24 00

Besøg vor pub – –altid frisklavet kaffe m/ hjemmebag eller en drink – moderne motel – rutebil til døren hver halve time – på gensyn!

## Hammel

Bag den gode smag

### KNUTSSONS BAGERI

Randersvej 5 . Hammel . tlf. 96 12 24

Alt i lækkert brød og kager

NB: Prøv vor lækre fødselsdagskringe Bestillinger på alt slags brød modtages Vore funktionærer handler hos

### SV. CHRISTENSENS EFTF.

v/ Greta Jakobsen

Østergade 26 . Hammel . Tlf. 96 10 36

Vin – tobaksvarer – foto – aviser – ugeblade – skriveartikler m. m.

Vi handler i

### KETTYS PØLSEBOD

Vestergade 14 . Hammel . tlf. 96 31 75

Pølser – is – konfekturer – skærekage

PS: Prøv vor specielle bøfsandwich

Med venlig hilsen ERNA JENSEN

Lad os tage poleringen af Deres vinduer – gør som de mange – ring efter

### HAMMEL NY VINDUESPOLERING

tlf. (06) 96 19 30

Kommer overalt – også i hjørnerne

»Det er billigere end De tror«

17 i 1966 erhvervedes fra Nordfyenske Jernbane i likvidation. På NFJ hed skinnebussen Sm 6.

**Støtteforeningen Danske Dampvenner** har udsendt den første platte i serien »Lokomotiver fra Det Sjællandske Jernbaneselskab«, og den har som motiv fået det gamle Crampton-lokomotiv »Roeskilde«. Antallet af fremstillede platter er 175, og de er nummererede. Ansvaret for motivet har kunstnerinden Bertina Kärager, der også har tegnet foreningens øvrige platemotiver. Denne nye platte vil senere blive efterfulgt af andre med motiver af andre af de gamle navngivne sjællandske lokomotiver med de karakteristiske mundingskraver om skorstenene. Prisen pr. platte er kr. 95,00 plus porto kr. 10,00, ialt kr. 105,00. Støtteforeningen agter forøvrigt snarest at udsende en jubilæumsplatte i anledning af Vestbanens – Varde-Nørre Nebel Jernbanes – jubilæum, der som bekendt var den 15. marts.

**KLK** har fra DSB erhvervet to godsvogne, Elo 511 0 245 og Gklms 138 8 071. Begge vogne er bygget af Scandia i 1943, hhv. 1942. Elo-vognen skal klubben anvende som kulvogn i veterantoget, mens Gklms-vognen skal bruges som lagervogn for reservedele.

»Støtteforeningen Danske Dampvenner« har fra Dansk Lokomotivmands Forening modtaget restoplaget af en i 1951 udsendt bog: »Olsen og Jensen«. Bogen indeholder 45 tegninger fra lokomotivmandens hverdag og skildrer bl. a. morsomme oplevelser på de gamle damplokomotiver. Tegningerne er udført af lokomotivfører P. Schädler-Nielsen, og bogen har i mange år været umulig at opdrive. Støtteforeningen sælger restoplaget for kr. 25,00 + porto til alle interesserede, og det indkomne beløb går naturligvis til samme formål som pengene, der kommer ind ved plattesalg, nemlig bevaring af dampdrevne køretøjer og andre dampdrevne maskiner m. m. Foreningen gør opmærksom på, at ovenstående hefte kan bestilles sammen med en eller flere platter, hvorved man kan spare portoudgifterne for bogens forsendelse.

**HHJ** Sm 22 er solgt til en – formentlig – ny jernbaneklub, der kalder sig »Omstigningsklubben«. Skinnebussen skulle den 11. februar køres fra Odder til Frederiksberg, men nåede kun til Hasselager, hvor den fik nedbrud. Den blev derefter trukket tilbage til Aarhus.

**Vejle-Varde-Grindsted Jernbanes C 23** blev for adskillige år siden fundet som vognkasse og købt af DJK. Vognkassen anbragtes i Vejle, hvor flere medlemmer med E. M. Dalgaard Eriksen i spidsen restaurerede den, så den kom til at fremtræde pæn og nylakeret. Siden er der ikke sket stort mere med vognen, før den i februar transporteredes til Maribo. Her er det DJKs agt at sætte vognkassen på undervognen og gøre den klar til anvendelse i driften på Museumsbanen Maribo-Bandholm.

**HgJK** forhandler med **MHVJ** om overtagelse af personvognen FFJ C 16, bygget af Scandia i 1898 til banens åbning. Vognen er af den gammeldags type med tagrytter, og den blev de sidste år, FFJ kørte, anvendt af smeden i Nørresundby. En restaurering af vognen vil gøre den til et klenodie i HgJKs veteranog.

## DØDSFALD

Tktl A. Andersen,  
fh Ar, 96.  
Tktl N. Th. Dinesen,  
fh Sv, 87.  
Tgf P. Schmidt,  
fh Nr. Nebel, 87.  
Rmarb M. Chr. Jensen,  
fh Vg, 85.  
Bfm O. Thuesen,  
fh Oksbøl, 83.  
Gex K. Henningsen,  
fh Ho, 81.  
Jernbanelæge V. Baastrup,  
Kbh, 79.  
Barb C. Holgaard,  
fh Laven, 78.  
Tktl A. Frederiksen,  
fh Ng, 77.  
Stfst G. Kristiansen,  
fh Gb, 76.  
Ktas Fr. A. M. S. Larsen,  
fh Gdt, 76.  
Earb S. H. Sørensen,  
fh Rødekro, 75  
Earb A. Hansen,  
fh Fh, 74.  
Barb A. Philipsen,  
fh Hj, 73.  
Earb B. L. Herner,  
fh Ar, 71.  
Otktl S. B. Larsen,  
fh Nf, 71.  
Stm F. B. Jensen,  
fh Ght, 61.  
Otas V. S. Jensen,  
Skagen, 47.

## Hjørring

Bag den gode smag  
**»CARLSENS« BAGERI**  
Østergade 50 . Hjørring . (08) 92 47 27  
1. kl.s lækkert brød og kager  
Bestillinger modtages gerne

Hvor man spiser godt  
**HØJENE CAFETERIA**  
Skagensvej 156 . Hjørring . (08) 92 25 29

Hver dag en god veltillavet middag –  
Alt i smørrebrød – grill kyllinger –  
pommes frites. – Vi klarer også gerne  
mad ud af huset. Vær gæst ved Deres  
egne fester (det klarer den tidligere  
ejer og kogekone Elin Christensen for  
Dem). – Ring og få et godt tilbud.



Vær prisbevidst –  
tank hos Shell

hos Ib  
Shell

Hirtshalsvej . Hjørring . tlf. 92 28 65

## Ålborg

Kør ind til  
**ESSO SERVICENTER**  
Jyllandsgade 22 . Ålborg . (08) 13 90 50  
Benzin – Olie – Smøring – Autoudstyr  
Husk vor moderne vask  
1. kl.s reparationer udf. med garanti  
Bilistbutikken har alt

## Frederikshavn

Gå til den rigtige slagter  
**TH. LASSENS EFTF.**  
v/ Henning Jensen  
Danmarksgade 86 . Frederikshavn  
Tlf. 42 06 78  
Kød – –flæsk – alt i lækkert hj.lavet  
pålæg – Altid mørt og velhængt okse-  
kød til alle formål – Køb det bedste –  
det gør vi



## Skive

Deres ting er i sikre hænder hos

### SKIVE BUDCENTRAL

Brårupvej 55 . Skive  
tlf. dag 52 43 00 . aften 52 51 19

De ringer – vi henter og bringer

Vi mødes på ...

### SMEDE-KROEN

Thinggade 21 – Skive – Tlf. (07) 525400

Lad også det blive Deres fristed  
Åben daglig kl. 10–24

Med venlig hilsen  
ERIK

Tag noget lækkert med hjem  
– eller spis det her ...

### »GRILL 12«

Stationsvej 12 – Rønbjerg

Telefon (07) 53 41 31

Lækre Grill-kyllinger – pølser – is  
sodavand – øl m.m.  
PÅ GENSYN I GRILL 12

Tag noget lækkert med hjem fra

### GRILL 59

Holstebrovej 59 – Skive

Telefon (07) 52 61 44

Alt i lækkert grill – Pølser – Forårs-  
ruller m.m. – Stort udvalg i konfektur  
Gaveæsker i alle prislæg – Det er os  
med de lækre kyllinger. – Åben 11–21.  
Hilsen

BIRTHE og NIELS SVENNINGSEN

Kør ind til

### ESSO SERVICENTER

Holstebrovej 52 – Skive

Telefon (07) 52 15 22

Benzin – olie – vask – smøring  
Værksted og bilistbutik

Spar penge – Tank selv! – Husk vi be-  
handler dig ligeså godt som din bil.

Med venlig hilsen  
Leif Andersen og Peter Olesen

Store og små skader

### AUTOOPRETNING

Buler – skrammer – rust –  
vi klarer det hurtigt og  
samvittighedsfuldt

### Pladesmed PAUL PEDERSEN

Brårupvej 30 A . Skive  
Tlf. (07) 52 65 65

Hvor godtfolk mødes ...

### EKSPORTCAFEEN

Brårupgade 6 – Skive – Tlf. (07) 52 46 39

Her er kolde drinks – eller et godt styk-  
ke mad. – Spec.: Gammeldaws revels-  
ben. – Kom ind og få en pot BILLARD

Tag noget lækkert med hjem –  
eller spis det her

### DALGAS GRILL-BODEGA

Dalgas Allé – Skive – Tlf. 52 52 30

Alt i lækkert grill – det er os med de  
store kyllinger – kom ind og slap a'  
over et glas i hyggelige omgivelser.

Venlig hilsen  
GRETHE og IB

Hvor venner mødes

### »KRAKKET«

Kælder bodega . Frederiksgade 8

Skive . tlf. (07) 52 08 20

Lad også det blive Deres fristed – vi  
hygger om Dem. – Åben 10–02

Med venlig hilsen Inger og Jan Krak

Køb hvor De får mest for pengene –

### VRIDSTED MANUFAKTUR

Tlf. (07) 54 71 24 . Skive

Bukser – bluser – skjorter – undertøj –  
stort udvalg i stof til alle formål

Kig ind – Med venlig hilsen  
Aase Mørk

## Jebjerg

Bag den gode smag

### DOKTOR BAGERI EFTF.

v/ Inga og Peter Bjerk Jørgensen

Vestergade 1 . Jebjerg . (07) 57 43 90

Altid frisk og lækkert brød og kager  
Prøv vore hjemmebagte småkager

Bestil. på al slags brød modt. gerne

Åben kl. 6.30–21.30 – også søndag  
Tirsdag lukket

På gensyn INGA og PETER

## Haasum

Kom godt ud og hjem – kør med

### Bettys Minibus og Turistfart

Haasum . Tlf. (07) 56 63 18

Rutineret chauffør – velholdte vogne  
Svarer dag og nat

## Struer

Gå hvor udvalget er størst:  
Specialforretningen

### »CHARMAINE«

for dameundertøj i alle str.

Søndergade 5 . Struer . (07) 85 48 05

Stedet for smarte piger

### NAPOLEON og JOSEPHINE

Vestergade 6 – Struer – Tlf. (07) 851825

Her finder De det store udvalg i  
BUKSER – BLUSER – SKJORTER m.m.

På gensyn  
HANNE og OVE GULDBRAND

Gå, hvor du får mest for pengene

### DB BRUGSEN

Gimsing — Struer – Tlf. (07) 85 02 36

Det store udvalg i kolonial – konserver  
grøntsager – hvidevarer

Lad også BRUGSEN blive Deres  
indkøbssted

Det er dansk – det er lavpris

### BENSIN – OLIE – SMØRING

1. kl.s autoreparationservice

## uno-X

Ringgade 113 A – Struer – Tlf. 85 31 11

På gensyn  
KARIN og BØRGE SØRENSEN

## Vinderup

Svifter Deres radio eller TV – så gå  
til fagmanden ...

### RADIO og TV-SERVICE

Skivevej 69 – Ejning

Telefon (07) 44 62 22

1. kl.s reparationer udføres med garanti  
Med venlig hilsen  
SVEND JØRGENSEN

## MØDESTED

FORENINGER, klubber m.v., som ønsker møder, udflugter o.l. arrangementer omtalt under rubrikken »Mødested«, bedes inden den 20. i måneden forud for udsendelsen af det blad, arrangementet ønskes omtalt i, underrette redaktionen.

### Onsdag den 29. marts kl. 19.30

SHS afholder filmaften, hvor der vises et par spændende film om bytrafik. Mødestedet er Frederiksberg Kommunebibliotekers Foredragssal, Solbjergvej 23, København F.

### Søndag den 2. april

JHS og DMJK har arrangeret udflugt med damplokomotiv D 825, tilhørende ØSJK. Der køres kl. ca. 09.30 fra København over Roskilde og Køge til Rødvig. Her spises frokost, hvorefter der returneres til København, hvortil man forventer at ankomme kl. ca. 17.50. Pris for deltagelse kr. 60,00, der kan indbetales til: Jernbanehistorisk Selskab & Dansk Model-Jernbane Klub, Nørrebro station, 2200 København N., der har postgirokonto nr. 4 17 41 00. Evt. yderligere oplysninger kan indhentes på telefon (02) 91 90 91.

### Onsdag den 12 april kl. 19.30

ØSJS indkalder medlemmerne til generalforsamling på Køge Bibliotek, Køge. Dagsorden ifølge lovene.

### Torsdag den 13. april kl. 19.00

DJK -- LOLLAND-FALSTER AFDELING arrangerer møde hos Per Topp Nielsen, Rådhusgade 17, Sakskøbing. Der vises film og egne billeder. Lysbilledfremviser haves, men skal der bruges filmfremviser, bedes medlemmerne selv medbringe sådanne. Drikkevarer kan købes ved dette møde, der bliver sæsonens sidste. Mød derfor talrigt frem!

### Fredag den 14. april kl 19.30

DJK, Midtjysk afdeling, afholder medlemsmøde i Højskolhotellet, Middeltgade 6, Randers.

### Torsdag den 20. -- søndag den 23. april (Store Bededagsferien)

SHS har arrangeret udflugt til Belgien, hvor foreningens medlemmer vil få lejlighed til at køre med og besigtige sporgvogne i Antwerpen og Gent. Desuden besøges »Kystsporvejen« fra Knokke til De Pagne. Samlet pris for deltagelse under kr. 350,00. Nærmere oplysninger om arrangementet ved SHS.

### Tirsdag den 25. april kl. 19.30

SHS afholder medlemsmøde i Frederiksberg Kommunebibliotekers Foredragssal, Solbjergvej 23, København F.

### Torsdag den 30. marts kl. 19.00

»Foreningen til Bevarelse og Udbygning af Sjællandske Jernbaner« afholder møde på Hillerød Bibliotek, Bakkegade 1 (indgang fra Vinkelgade), Hillerød. Emnet var ved redaktionens slutning ikke fastlagt, men der vises under alle omstændigheder en film eller to. Alle interesserede er velkomne. Foreningen vil give en orientering om arbejdet.

## Brædstrup

Køb hvor udvalget er størst - gå i

### TÆPPECENTRET

vis a vis rutebilstationen

Jernbanegade . Brædstrup . tlf. 75 25 63

Kvalitetstæpper til alle formål og priser

Derefter slapper vi af i

### BODEGA »TINGET«

Tinghuspladsen 5 . Brædstrup

Tlf. 75 21 65

- hvor venner mødes -

## Herning

Jyllands største specialforretning i autotilbehør

### JARI AUTO

Vestergade 25 . Herning

Tlf. 12 28 06 . 12 29 77

Alt i overtræk - lys - sikkerhed - værktøj - olie - musik - vi har det hele

## Ikast

Lad det også blive Deres fristed - hvor venner mødes



Østergade 25 . Ikast . (07) 15 41 98

Velplejet øl - spirituosa - samt et godt stykke smørrebrød

Med venlig hilsen  
Birthe og Finn Pedersen

Gå hellere straks!

## radio & tv centret

Strøget 46 - Ikast - Tlf. (07) 15 44 22

STEREO. Her finder De alle kendte mærker. - 1. kl.s reparationer udføres på eget værksted.

Med venlig hilsen  
Knud Frandsen og Per Nielsen



## P. GRØN

ALEX CHRISTENSEN & SØNS EFTF.

EL-ANLÆG

Håndværkervænget 10 - Hillerød - Tlf. \*26 40 41

Moden for ham og hende

## Modefrisøren

E. Jacobsen

Jernbanegade 1 . Hobro . Tlf. (08) 52 21 65

## BOGHJØRNET

GYLDENDAL

*Tranaserien*

**Gyldendals Magasin nr. 29**

128 sider, kr. 12,75.

Et nyt MAGASIN er udkommet, og som vanligt er de udvalgte noveller god lektüre.

Stig Claessons to små korte noveller er meget virkelighedsnære, men til gengæld er »Jeg Ved Hvad en Sættevogn Er« af Jannick Storm, en dejlig lang novelle, der foregår på de blanke skinner under krigen. En lille dreng og hans mor skal rejse fra Svendborg til Grenå, og undervejs sker der mange hverdagsagtige ting, som i hvert fald forstås af den generation, der oplevede krigen.

For de læsere, der har besøgt Rom, er den første novelle af Angelo Hjort, »Ledsageren Angelo« et interessant bekendtskab.

v.j.

**Taschenbuch Deutsche Lokomotivfabriken.**

256 sider, ill. Franck'sche,

Postfach 640, D-7 Stuttgart 1.

DM 12,80.

I tidligere dage havde Tyskland mere end 80 fabrikker, som byggede lok. det er disse fabrikker, der omtales i denne bog og illustreres med 147 historiske fotos. Bogen er nok mest beregnet som opslagsværk (den er i fikst lommeformat), og er som sådan let at medbringe, når ekskursionen drejer sig om tyske lok.

**Damplokomotiven in England.**

112 sider, ill. Franck'sche.

Postfach 640, D-7 Stuttgart 1.

DM 34,00.

Traditionernes land hvad lok angår, George Stephenson og Richard Trevithick, det første land med baner, sådan set jernbanevæsenets vugge. Det er nok en billedhistorie værd (stort format, 134 fotos). At billederne beskæftiger sig med andet end lok er en stor fordel, for det giver meget mere jernbanestemning end de triste billeder med »portræt« fra siden af en sort, skinnende genstand. Bogen omfatter de sidste år indtil damploko'enes endeligt i 1968.

**Merkbuch für die Schienenfahrzeuge der DB.**

Eisenbahn-Kurier-Verlag, GmbH,

Postfach 5560, 78 Freiburg im

Breisgau.

Dette er en slavisk opremsning af tal og betegnelser for alle eksisterende damploko med tendere, altså i allerhøjeste grad en bog for den helt specielle interesse. Der er ingen fotos, kun teknik. Men for specialisten netop det!

**Carl Ritter von Ghega.**

120 sider, ill. Verlag Peter Pospischi, Wien. Oes 150,00.

Manden, der byggede Semmering banen, så er alt næsten sagt. Et arkitektonisk værk i verdensklasse, en ingeniørmæssig præstation, som næppe kan gøres bedre idag. Denne mand er blevet en legende i Østrig, selvom han er født i Italien. Han tilbragte det meste af sit liv i Østrig, og hans liv var baner. Bogen har en god tekst og masser af dejlige fotos fra gammel og ny tid, som viser hele banen og dens udvikling. En morsom lille detalje: Der blev anvendt 64,5 millioner mursten ved banens bygning, så det er ikke alene stationer, der er brugt mursten til, men fx broer, snedække o. s. v.

**The British Railway Station.**

96 sider, ill. David & Charles, South Devon House, Newton Abbot, Devob. £ 3,95.

Denne bog giver en lang række fotos af britiske jernbanestationer, og det kan nok være, de giver et noget mere imponant indtryk end den gennemsnitlige kontinentale banegård, stor eller lille. Det kan nok blive vanskeligt at forklare, hvorfor englænderne – der jo er nogenlunde nøgterne – næsten er gået grassat på dette område. Men flot er det, og der er mange fine detaljer for den, der er specielt interesseret i arkitektur – eller som vil bygge noget andet til sin bane.

**The Golden Age of the Railway Poster.**

128 sider, ill. New English Library, Barnard's Inn, Holborn, London EC1N 2JR.

Det er en hel særlig kunst dette at fremstille plakater, og jernbanen har i årenes løb været med til at give dette felt en hel serie dejlige oplevelser. Bogen handler især om England og USA med enkelte islæt fra Europa (dog desværre ikke nogle af de fine danske), og bogen – der er i stort format – giver disse plakater alt hvad der er nødvendigt for at gengive de oplevelser, deres illustrationer har betydet i sin tid. Endvidere giver teksten den interessante historie, der ligger bag plakaterne.

jas.

## Humørspalten

De lå ved siden af hinanden i ægte-sengen.

– Før i tiden plejede du at holde mig i hånden, hviskede hun.

Han tog hendes hånd.

– Så plejede du at kysse mig.

Han krøb over til hende og kyssede hende og rullede omgående tilbage for at sove.

– –Så plejede du også at bide mig lidt i nakken, sagde hun ømt, og så stod han op.

– Hvor skal du hen? spurgte hun.

– Hente mine tænder, sagde han.

★

Lille Ernas mormor er død, og moderen fortæller skånsomt, at nu er mormor taget ud på den sidste lange rejse.

– Hvor er det da hen til?

– Det er den rejse, alle mennesker før eller siden skal på, Erna.

Så dæmrer det for Erna:

– Nåh, til Mallorca...

★

Pia var netop begyndt i skole, og i religionstimen fik børnene fortalt om hændelserne i Paradisets Have, hvorefter Pia fik besked på at genfortælle, hvad hun netop havde hørt. Det gik udmærket, indtil hun kom til slutningen, som hun fortolkede således:

– Så blev Adam og Eva vist ud af Paradisets Have, og nu er Eva damefrisør og bor i huset ved siden af os.

★

Fru Rasmussen, der boede hos sin datter og svigersøn, kom forfærdet ind og fortalte, at uret, der hang lige over hendes lænestol, var faldet ned og gået i stykker. Og hun tilføjede: – Tænk, hvis uret var faldet ned blot et halvt minut før, så havde det ramt mig i hovedet og måske slået mig ihjel!

Så kunne svigersønnen ikke dy sig: – Ja, det er det jeg altid har sagt: Det ur går for langsomt!

★

Han kom sent hjem og var temmelig beskænket. Da han fik åbnet døren, så han sin hulde viv stå inden for med kagerullen og så var det han udbrød: – Ja, du bager og bager!



## Viborg

### SØRESTAURANTEN

- Stadig stedet for god mad  
såvel i huset - som ud af huset

Viborghallen . Sct. Mathiasgade  
Viborg . Tlf. (06) 62 02 12

Gourmeter spiser i

#### »PEBERKVÆRNEN«

Mathiasgade 74 - Viborg

Tlf. (06) 62 42 43

Velhængt oksekød til skønne bøffer -  
hertil anbefales Husets vin  
Husk vor åbne grill - se vort righoldige  
spisekort med alt hvad hjertet kan  
begære

- Vi ses i »Peberkværnen« -

Alt i fyrretræ

### BYENS TRÆVAREBUTIK

Sct. Mathiasgade 22 . Viborg

Telefon (06) 62 10 85

Har De buler - eller andre små  
skavanker - kør til

### CARSTENS AUTO

Klokkestøbervej 6 . Viborg

Telefon (06) 61 15 15

Autoopretning - mekanikerværksted

Al slags arbejde udføres - på alle  
vognmærker. Hurtig og faglig

Stedet for moderne hårpleje ...

### I C I - SALONEN

Mathiasgade 44 - Viborg - Tlf. 62 10 30

Individuel hårpleje netop efter din type  
1. kl.s præparater bruges og sælges  
gerne.

Spec.: MODERNE KLIPPETEKNIK

Gå til fagmanden

### MØNSTED ELEKTRO

Bredgade 19 - Tlf. (06) 64 54 75

Jeg anbefaler mig med alt indenfor  
elektriske artikler - reparationer samt  
salg - dynamoer - startere til biler -  
husholdningsmaskiner

Ring og vi klarer sagen

Med venlig hilsen

Leif Pedersen

Vi klarer enhver opgave  
indenfor reparationer

### C. D. CENTER

Dumpen 2 A . Viborg . (06) 61 25 20

1. kl.s reparationsværksted indenfor  
cykler og knallerter - alt udføres fag-  
mæssigt, hurtigt og samvittighedsfuldt

Vær sikkert kørende -

overlad trygt Deres vogn til os

### VESTERMARKENS AUTO

Vestermarksvej 11 . Viborg

Tlf. 62 93 33

1. kl.s mekanisk arbejde udføres  
faglig og hurtigt (ny indehaver)

Med venlig hilsen René Mikkelsen

Vi borger for kvaliteten

### Viborg Blikkenslageri ApS

Nytorv 5 . Telefon 626247

Vi udfører alt indenfor vand-, varme-,  
sanitet- og fjernvarmetilslutning

Ring og få et godt tilbud u. forbindende

T. BAK . 62 91 15

J. WESTERGAARD . 62 46 24

Kør ind til ...

### ESSO PÅ RINGVEJEN

Viborg - Tlf. (06) 62 16 16

Benzin - olie - smøring - quick-service  
Bilistbutik - Husk eftersyn af bilen er  
i kyndige hænder hos os.

Med hilsen - R. KROMANNE

Vær prisbevidst - gå til

### Brunshåb Købmandsforretning

Vinkelvej 101 - Tlf. 06) 620114 - 621790

Kolonial - konserves - vine - tobakker  
Det er os med de gode tilbud

Med venlig hilsen

RUBY HEIBERG

Kør ind til automekaniker

### PER STOHLM CHRISTENSEN

Ærovej 24 . Viborg . Tlf. (06) 62 85 25

1. kl.s reparationsværksted for alle  
vognmærker - samvittighedsfuldt og  
fagmæssigt arbejde

### Tandlæge

### BØRGE DAM

har åbnet praksis på adressen:

»Sønæs« - Sønæsvej 1 - Viborg

Konsultation aftales på  
telefon 62 90 75

## Skals

Altid friske varer ...

### DALSGÅRDS BLOMSTER

Skals - Tlf. (06) 69 42 95

Dekorationer - visitbuket - krans

Alt i årstidens frugter og gaveartikler  
m. m.

## Ålestrup

Vore funktionærer anbefales

Kaldahls Eftf.

### OVE SKYUM

Vestergade . Ålestrup . (08) 64 10 63

Guld - Sølv - Ure - Optik

1. kl.s reparationer udføres på eget  
værksted

## Farsø

Smarte piger og drenge går i ...

### »BUTIK SØS«

Norregade 28 - (08) 63 22 86 - Farsø

UNG MODE - vær velklædt i cowboy-  
tøj og fløjlstøj.

Kom ind og få en tøjsnak.

STEDET FOR HAM OG HENDE

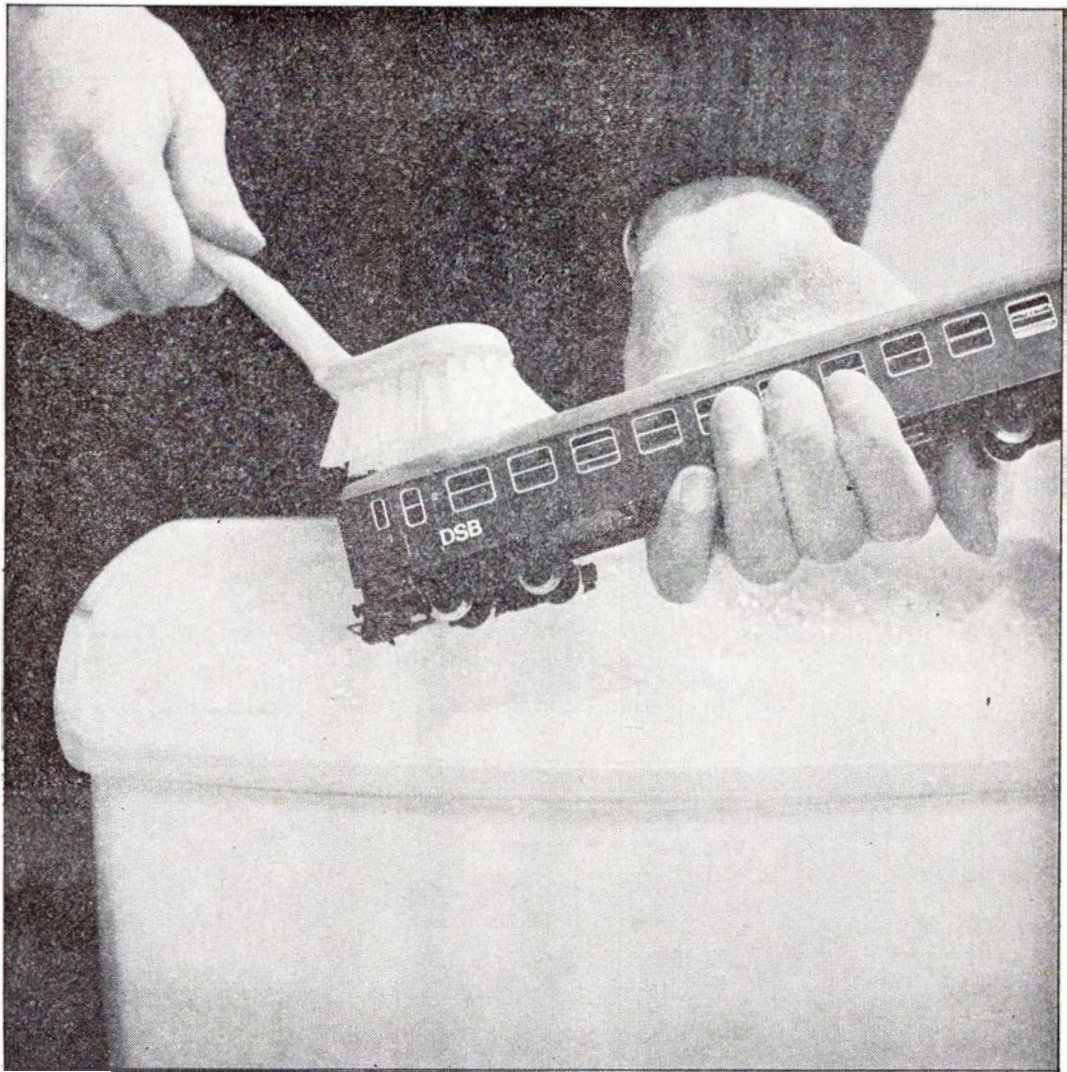

# Vand og sæbe skal der til...

og støvsugere, børster, specialredskaber m.m.  
Men fremfor alt friske folk, som sætter en ære i at  
aflevere rene og pæne vogne til DSB  
og deres kunder.



**Det Danske  
Rengørings  
Selskab**