

Jernbane-Bladet

DIFFERENS-TID

en ny avanceret form for

FLEX-TID

– uden manuelle registreringer på flex-tidskort og udfyldelse af norm-tidskalendere.

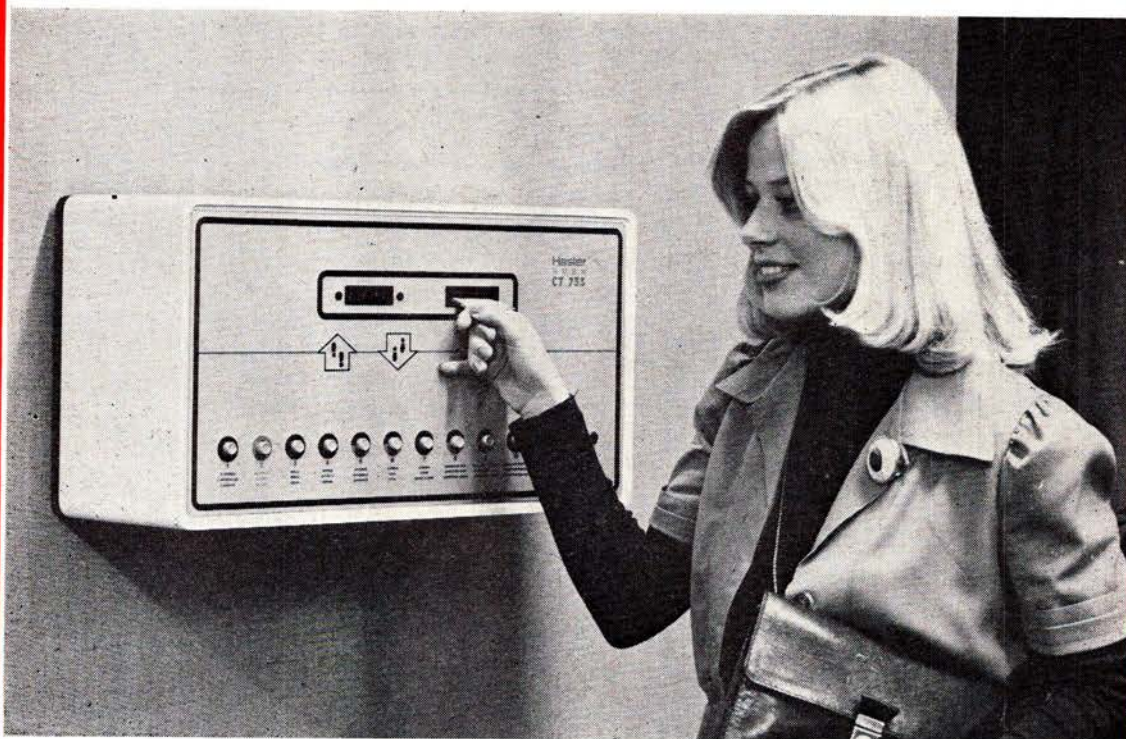

HASLER FLEX-COMPUTER CT 733

overfører automatisk den enkelte medarbejders plus/minus balance fra dag til dag, fra måned til måned og fra år til år.

Hasler Contact as

STORE KONGENSGADE 63 – 1264 KØBENHAVN K – TELEFON (01) 11 55 20



32. ÅRGANG

2

FEBRUAR 1975

Tidsskrift for Stats- og Privatbanepersonalet

Frederikshavn

Det førende udvalg i bluser, nederdele samt trikotage og metervarer finder man hos . . .

OLE AAGAARD

På Strøget . Frederikshavn . tlf. 42 20 65

Vi kører til . . .

CHEVRON SERVICE

v/ Karl Jessen

Søndergade 24 . Frederikshavn

Telefon 42 35 95

Smøring . Autoudstyr . Dæk

Hjulafbalancering

Vort spec.: Ny aut. vaskemaskine

Mindre reparationer

samt 1. kl.s service udføres

KØLEANLÆG

af enhver art!

Frederikshavn Køleservice

Telefon 42 53 92

Hjørring

Vi handler i . . .

DET BLAA HJØRNE

Jernbanegade 27 . Hjørring

Telefon 92 06 20

Kolonial - Vin - Tobak - Konserver

Bedst og billigst

Års

Kør ind til

VESTRUP AUTO

Svaldrupvej 139 . Vestrup . (08) 65 83 63

1. kl.s reparationsværksted for alle vognmærker. Reel og fagmæssig behandling. Vi ordner alt vedrørende forsikringskader

Roslev

Bag den gode smag . . .

Bagermester CARL NIELSEN

Vestergade 1 . Roslev . tlf. 57 10 66

1. kl.s lækkert brød og kager

Prøv vor lækre fødselsdagskringle

Bestillinger på alt slags brød modtages

Hvor godtfolk mødes . . .

GLYNGØRE CAFETERIA

God mad og kaffe

Her får De maden uden ventetid

Viborg

Tag noget lækkert med hjem fra

GRILLEN

St. Pederstræde . Viborg . 62 00 45

Alt i pølser og kyllinger

Spec.: hjemmel. kinesiske forårsruller

GRILLBODEN

St. Sct. Hansgade . Viborg . 62 71 61

Pølser - hot dogs - alt i lækkert grill

. . . det er os med de lækre kyllinger

Ulbjerg

Vi handler hos

SLAGTERMESTER SLOTH

Borgergade . Ulbjerg . (06) 69 70 11

1. kl.s kød og flæsk . hj.lavet pålæg

Husk til Deres fester:

lad os tage besværet

Vor lækre Ulbjerg platte & smørrebrød

Tove og Kristen Sloth

Vinderup

Vær prisbevidst, gå i

CENTRA MARKED

v/ Leif Nielsen

Nørregade 11 . Vinderup . tlf. 44 11 30

Alt i kolonial - konserver - dybfrost spirituosas - tobaksvarer

Stort udvalg i friske grøntsager

- vi har altid et godt tilbud

Ulstrup

Vore funktionærer anbefales

ULSTRUP CAFETERIA

Østergade . Ulstrup . tlf. 46 33 61

God hjemmel. mad - kaffe - lækkert

smørrebrød. Her får De maden - uden

ventetid - Pensionærer modtages.

Nye indehavere: Turid og Preben

Faarvang

Lad festen blive vellykket

med mad fra . . .

Faarvang Smørrebrød og

Diner Transportable

- man køber kød hos den rigtige

slagter, vi har kun én kvalitet - den

bedste. Alt i hjemmelavet pålæg

Ring tlf. (06) 87 10 35

v/ Brita og Leif Rasmussen

Skive

Skive tandteknik

Viborgvej 3 . Tlf. (07) 52 26 46

Klinik for fremstilling og indsætning af tandproteser

Tillige guld- og stålgerer

Omstillinger og reparationer

Vil De ha' noget lækkert - - -

Vestergades Grill-bar

Vestergade . Skive . Tlf. 52 50 07

Det er os med de lækre pølser og grill-kyllinger . . .

Ring og bestil - og den er klar

Gerda og Bente

Vi handler i

FRUGT OG GRØNT

Vestergade 7 . Skive . tlf. 52 55 14

Alt i årstidens friske frugter og grøntsager. Stort udvalg i blomster

Vi sender gerne

Hvor man spiser godt

JERNBANE RESTAURANTEN

Banegården . Skive . tlf. (07) 52 45 40

Vi har altid en veltillavet middag

lækkert smørrebrød

Vi er hurtige - med venlig betjening

Ålestrup

Vær prisbevidst, gå til

MOTH

Borgergade 12 . Ålestrup . tlf. 64 10 40

Stort udvalg i vellagrede oste,

dessertoste, mælk, fløde, smør,

kolonial og delikatesser

Forretningen med det store udvalg

Hinnerup

Vil De være moderigtigt klædt - gå i

MODENY

Handelsgården . Hinnerup

tlf. (06) 98 70 00

Vi har fikse ting til piger i alle aldre i de førende mærker - og det er kvalitet for alle pengene.

Deres MATAS forhandler

Handelsgården . Hinnerup

Telefon (06) 98 32 80

Vi har alt til at brygge Deres egen

øl og vin - Dax hundefoder

Alt i MATAS varer og meget andet

Spørg materialisten



Jernbane-Bladet

Ekspedition:
Togfører V. Jonvald . Hvidovrevej 258
2650 Hvidovre
Telefon (01) 78 36 42

Redaktion:
Overtrafikassistent Tom Lauritsen
Rødby Færge (ansvarshavende)
Bopæl: Søværnet 26, 4930 Maribo

H. E. Rybro
Valby Langgade 223, 1. sal tv., 2500 Valby
Telfon (01) 30 87 71

Abonnement
28,00 kr. (inkl. moms) årlig
12 numre

Kan bestilles på postgiro 1 06 00 82
Jernbane-Bladet . 2650 Hvidovre

Medlem af
Dansk Fagpresseforening
og
International Tidsskriftsfederation

Tilsluttet Dansk Oplagskontrol

Tryk: Herfølge Bogtrykkeri . Herfølge

FEBRUAR 1975

Februar causeri	5
Månedens emner	6
Månedens foto	7
Sagt og skrevet	7
Erindres det	9
Fra Dagbogen	10
Vi har modtaget	10
Danske diesellokomotiver i Thailand ..	11
Sønderjyske militærbaner	12
Model-bane	17
Et langt jernbaneliv	19
Mødested	21
Privatbanenyt	21
Dødsfald	21
Boghjørnet	22
Humørspalten	22

Næste nummer:
LIDT OM VORE STYREVOGNE

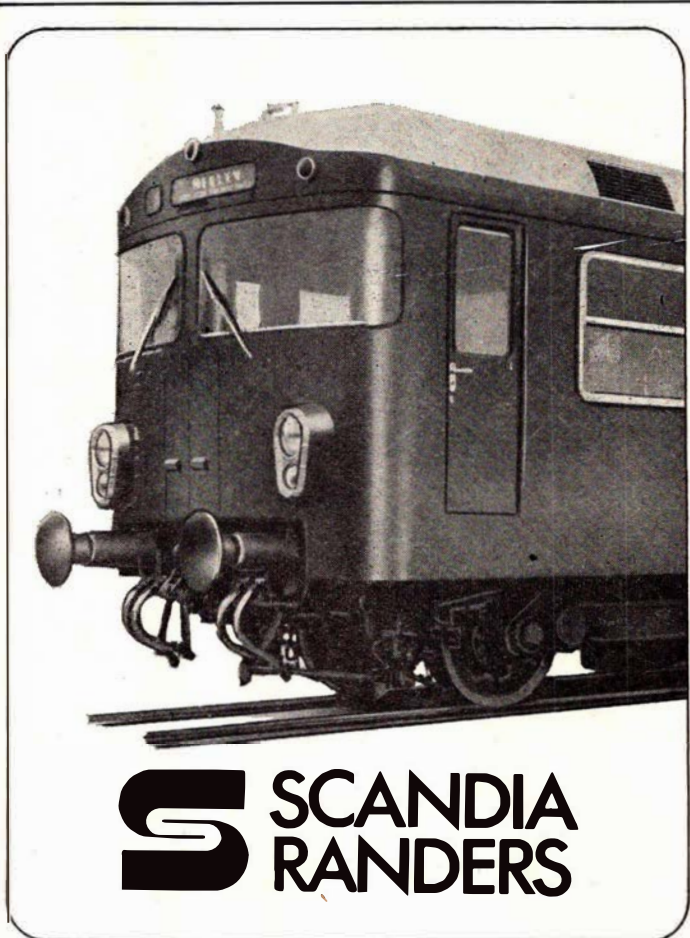

DSB kiosker

er selvfølgelig det sted,
hvor De køber:

TOBAK
CHOKOLADE
DAGBLADE
UGEBLADE
MÅNEDSBLADE
BILLIGBØGER
PAPIRVARER
TOILETARTIKLER
FILM
m. m.

En verden af ledninger og kabler

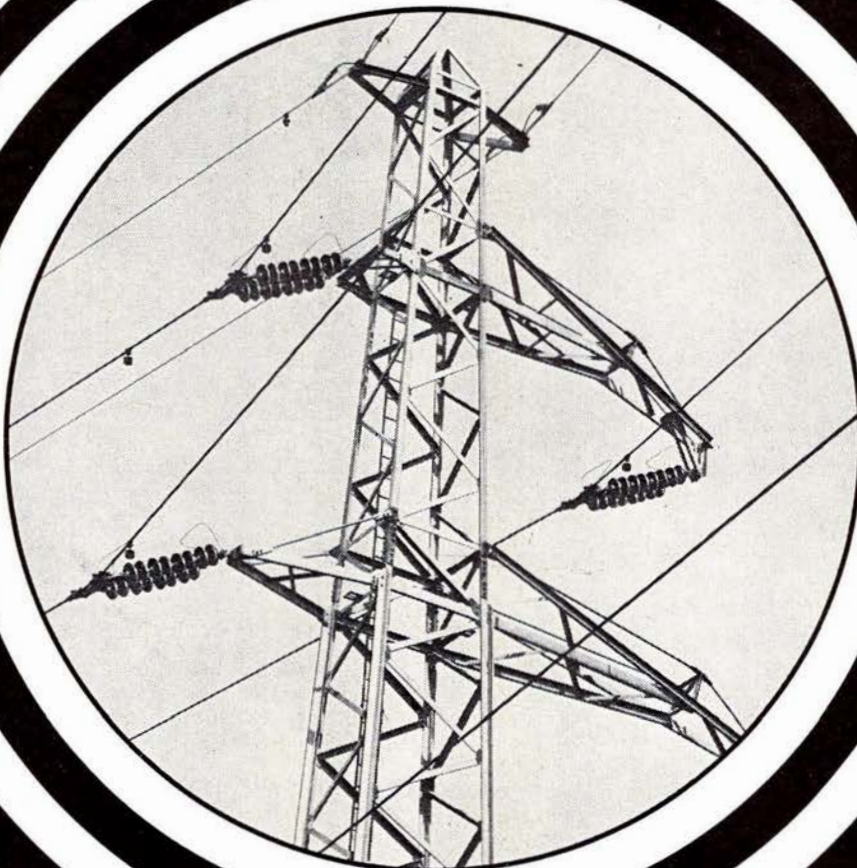

Højt til vejrs, inde og ude - under vandet og under jorden - alle steder er der behov for effektiv el-fremføring. NKT leverer ledninger og kabler til alle formål.

NKT

Februar causeri

Transportpriser og konkurrencer

DETTE ÅRHUNDREDES sidste fjerdedels begyndelse skal forhåbentlig ikke tages som et varsel om de forhold, vi kan vente de kommende femogtyve år, for så er der ikke grund til den store optimisme.

1975 begyndte med rekordhøj arbejdsløshed i såvel Danmark som ude i den store verden. Bestræbelserne på at løse problemerne blev der sat en brat midlertidig stopper for, da den danske befolkning gik til valg. Valgresultatet medførte et nyt folketing, men om det vil være i stand til at finde tilfredsstillende løsninger, som kan nedbringe arbejdsløsheden og bedre vor økonomiske situation, det er endnu for tidligt at spå om. Folketingets sammensætning med de mange partier har som bekendt vist sig at være temmelig uarbejdsdygtigt. Det er alene de mange lovforslag i forhold til de gennemførte love bevis for.

Nogle få virksomheder har endnu ikke i synderlig grad mærket de nedadgående konjunkturer. Det er bl. a. maskinindustrien, skibsværfterne og sidst, men ikke mindst, de kollektive transportmidler. DSBs seneste opgørelser viser pæne fremgange i antallet af passagerer, fx kan det nævnes, at man på strækningen mellem Odense og Fredericia i sidste halvår 1974 har konstateret en stigning på 115.000 rejsende.

Men med de takster, jernbanen efterhånden er nået op på at anvende for jernbanebilletter og fragtgodsbefordring, er det næppe så langt ud i fremtiden, før man kommer til at

føle lavkonjunkturerne. De færre penge mellem folks hænder sidder ikke så løse, og når der skal skæres i budgettet, så vil det uvilkårligt blive fornøjelserne, deriblandt rejserne, der får en tyk streg over sig.

Erhvervslivets økonomi er spændt til bristepunktet. Et af de belastende punkter i produktionsomkostningerne er transporten af en råvare til produktionsstedet og transporten af det færdige produkt fra dette til forbrugeren. Hvis omkostningerne ved disse transporter er for store, så er salgsprisen for varen også høj, og dette medfører igen mindre konkurrenceevne. Yderligere vil det, sammenholdt med de før omtalte mindre penge blandt folk kunne medføre, at varens salgbarhed formindskes i en sådan grad, at produktionen må stoppe. Stopper produktionen, er der mulighed for lukning af virksomheden, og det vil igen medføre yderligere arbejdsløshed. Sådan ruller rouletten sin skæve gang.

Skal vi have vort lands økonomi op at stå, er det uvægerligt nødvendigt, at de forskellige led i produktionen ikke fordyres så meget, at produkterne er ukonkurrencedygtige, især på eksportmarkedet. Og det må også betyde, at DSB med henblik på hele samfundets økonomi og fremtidige trivsel ikke bliver ved at søge transportpriserne sat i vejret til skade for os alle.

Samfundsmaskineriet skulle gerne fungere også de næste fem og tyve år.

Bybusselskabet DSB – en konkurrent til de private rutebilejere?

BYBUSKØRSEL er åbenbart en eftertragtet vare. I alle tilfælde er det en kendsgerning, at der er opstået splid mellem DSB og Landsforeningen Danmarks Bilruter om det betimelige i, at DSB gennem de sidste par år har opkøbt flere bybusselskaber i østjyske købstæder. Yderligere påpeges det fra Danmarks Bilruters side, at DSB har sin styrke ved ikke at have den private rutebilejers belastende renteniveau at slås med.

Det er forhandlingerne om DSBs overtagelse af bybusserne i Horsens, der har slået hovedet på sømmet. De private rutebilejeres landsforening føler sig trådt over tærne, man føler, at DSB maser sig ind og lader skatteborgernes kroner og øre betale det underskud, som opnås ved at køre til dumpingpriser i forhold til de priser, den private ifølge sine kalkulationer er nødt til at kræve for at kunne opretholde sin eksistens.

Det er imidlertid et faktum, at i de byer, hvor DSB har overtaget kørslen, der er man stort set tilfredse med de nye forhold. Naturligvis vil der altid være en vis overgangstid, hvor de nye køreplaner skal indarbejdes i folks bevidsthed, men når den er overstået, så viser det sig, at der er væsentlige forbedringer at spore. Og trods rutebilejernes påstande om, at DSB blot kan hente sit underskud i borgernes lommer, så er det jo en påstand, der ikke i det lange løb holder. Den private rutebilmand kan heller ikke køre et bybus-

net, så det er rentabelt, han må også have en kommunal garanti i ryggen, før han tør binde an med sin bybusdrift, og kan den opnåede garanti ikke dække omkostningerne, så har vi før set, at så slækkes der på kvaliteten af det kørselsudbud, der ydes kunderne, bl. a. i form af nedskæring af ture, ja, endog på enkelte dage helt indstilling af kørslen på visse ruter.

Samfundet er ganske givet bedst tjent med at yde lidt mere for at styrke de kollektive transportmidler. Et dårligt betjent kollektivt bytrafiknet mister hurtigt mange kunder, idet det kun bliver de, der er tvunget til at bruge det, der bevares, mens resten søger over til individuelle transportmidler, der medfører talrige ulemper for alle. Et godt udbygget trafiknet med en ordentlig betjening vil derimod virke attraktivt for alle.

Nu skal det ikke hermed siges, at de private rutebilejere ikke kan udføre bybuskørsel af virkelig god kvalitet. Det kan de, og det gør de mange steder til alles tilfredshed.

De steder DSB har engageret sig i bytrafikken, det er steder, hvor man efter lange og grundige undersøgelser har forhandlet om sagerne, og i fuld enighed med de pågældende byers ledelser har fundet frem til den løsning, at DSB var det bedste alternativ til de tidligere eksisterende former for bytrafik.

En ting der også spiller en ikke helt ringe rolle i den forbindelse, det

er viljen til at tilrettelægge en køreplan, der harmonerer med de oplandsforbindelser, som de pågældende købstæder råder over, det være sig tog eller oplandsbusruter. DSB driver i forbindelse med de østjyske købstæder mange bilruter, og alle byerne er stationsbyer, der indgår i DSBs omfattende Intercity-net, så gode kombinationsmuligheder for at

blive befordret fra gadedøren til fjernere liggende rejsemål er naturligvis også i allerhøjeste grad i DSBs interesse. Ved at drive bybustrafik har man muligheden for at koordinere disse transportformer.

At DSB har en fremtid for sig som bybusselskab, det er ganske afgjort.

-t/-

Månedens emner ...

Styrevogne i Intercity-togene?

DSB vil gerne tegne virksomheden som et foretagende i fremgang. Man indfører nye moderne tog, tager Intercity-tanken fra udlandet op og tilpasser den danske forhold, hvor også passagerer med billet til anden klasse får adgang. Man anskaffer moderne lokomotiver og fornyer hele S-togsparken efter de mest moderne principper for indretning.

Så langt, så godt. Men hastigheden for togene sættes også i vejret, især ved færre standsningssteder og kortere stationsophold. Regionaltrafikkens nye styrevognstog har nedsat opholdet på endestationerne, hvorved materiellet kan udnyttes bedre, og der er mulighed for at etablere flere togforbindelser.

Alt dette har allerede givet mærkbare resultater. Flere af landets borgere har fundet vej til vore tog, hvilket til dels også skyldes sidste vinters knebne energiforsyning, men deres overraskelse over den forandring jernbanen er undergået, har fået dem til at blive faste kunder.

Hurtighed og komfort synes at være løsningen i kampen om kunderne. DSB har sat store styrker ind på at klare begge opgaver, og som nævnt er fine resultater allerede nået.

Her er en idé, som måske burde realiseres for at gøre de snart vidt berømte Inter-City-tog endnu hurtigere. Den består i at lade også disse tog være styrevognstog. En B-vogn med styrrum i den ene ende er ikke utopi, men vil kunne nedbringe opholdene ved færgestationerne og de stationer, hvor der skiftes køreretning.

Lad os blot se på et IC-tog, der vil kunne indlægges på strækningen København - Fredericia - Esbjerg - Struer, en strækning som ikke i dag befares af de fine tog i hele sin længde. Med styrevognen forrest fra København vil lokomotivet i Korsør kunne skubbe toget direkte ombord på færgen. I Nyborg afhenter en ny maskine toget og kører det til Fredericia. Man behøver her ikke som nu skifte maskine, men lokomotivføreren kan blot gå fra lokomotivet til styrevognens førerrum. Opholdet behøver ikke at være mere end 1½-2 minutter. I Esbjerg sker det samme i modsat orden,

lykken
på
rejsen...

DSB togservice



Månedens foto

samme opholdstid og kort efter kan toget fortsætte op ad den jyske vestbane mod sin endestation.

Der er ikke tvivl om, at en sådan foranstaltning vil kunne spare mere tid end en forøgelse af hastigheden til fx 140 km/t. Og samtidig har systemet den fordel, at der fortsat kan indsættes lokalvogne til Korsør og fra Nyborg vice versa i togene.

Ud over disse rent umiddelbare fordele vil investeringen i »fjernstyre-vogne« også rent økonomisk være en fordel. En mængde personale vil kunne spares, når der ikke skal skiftes lokomotiv på rembroussementstationerne, alene heri synes en stor gevinst at være hjemme.

Styrevogne i større omfang end hidtil set bør være fremtidens løsning, når der er tale om at nedbringe togenes rejsehastighed og spare på lønudgifterne.

-tl-

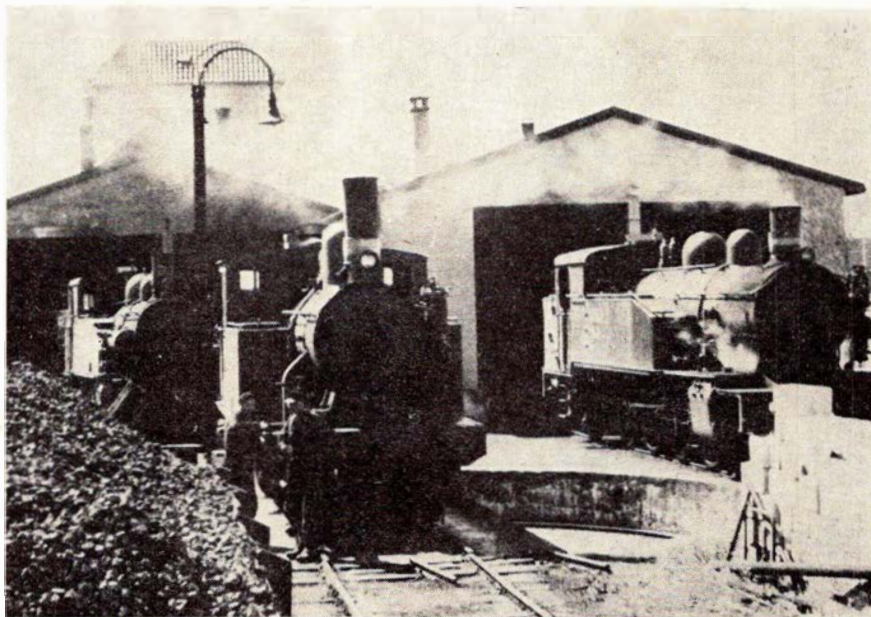

Hundesteds remise med HFHJ 8, 6 og 9 foran med dampen oppe

SAGT OG SKREVET

Nedlagte baners anvendelse

»Engang vil Nørre, Snede og Ejstrupholm vokse sammen til et stort bysamfund«, skriver »Børge« i Vejle Amts Folkeblad.

Forbindelsen er skabt ved en kombineret gang- og cykelsti. Hertil har man anvendt det gamle baneterræn. Ganske vist er det et fremtidsprojekt, som indgår i egnens udviklingsplan, men banelegemet har i lang tid fungeret som spadseresti, hvor man kan nyde naturen i fred og ro.

Også omkring Grindsted etableres sådanne gang- og cykelstier. Her er det TKVJ's gamle arealer, der anvendes. Naturstien fra Grindsted til Sdr. Omme er forlængst åbnet (oven i købet asfalteret), men nu påtænkes også en stiforbindelse syd for Grindsted gennem Utoft Plantage med forbindelse til egnens øvrige stisystem.

K. S. Knudsen.

HFHJ moderniserer Hundested station

Et længe næret ønske for Hillerød-Frederiksværk-Hundested Jernbane er nu blevet opfyldt. Der er givet grønt lys for en meget tiltrængt modernisering af Hundested station, som i mange år har været utidssvarende.

Det var oprindeligt hensigten at flytte stationen til havnen, hvor man havde færgerne til Grenå og Rørvig liggende, men trods ihærdige anstrengelser fra HFHJs side lykkedes det aldrig at få de nødvendige økonomiske muligheder.

Nu er der bygget en ny moderne fær-

gehavn for Hundested-Grenå færgerne, og her er der ikke taget højde for jernbanetilslutning. Resultatet bliver derfor, at den nuværende station fuldstændig ombygges, og i øjeblikket har dette resulteret i, at den gamle remise er blevet revet ned, således at der bliver plads til at bygge nyt.

Billedet viser remisen i Hundested i de »go'e gamle daw«, da HFHJ var ensbetydende med damplokomotiver og enkelte kuriøse motorkøretøjer. Lokomotiverne, der ses foran, er HFHJ 8, 6 og 9, set fra venstre. Optagelsestidspunktet er omkring 1950. -tl-

DSB har foretaget et udspil i pris- og takstproblemerne omkring Hovedstadens Trafikselskabs nye abonnementskort. DSB foreslår et kort til 100 kr., gældende til tog og bus i indtil tre zoner, et kort til 150 kr., hvis man skal rejse i mere end tre zoner, og et kort til 70 kr.,

hvis man kun har brug for enten tog eller bus i indtil tre zoner. Der skal nu forhandles mellem HT, DSB og Trafikrådet om gennemførelsen af forslaget, som er det første realistiske skridt til gennemførelsen af en takstpolitik, der kombinerer Hovedstadsområdets tog- og buslinier.

Alt i tandteknik

Reparationer - Omstillinger og underforinger
Overenskomst med sygesikringen

Martinus Schmidt

Mariendalsvej 12c . FA 880 - 839

damm's
radio

ALBERTSLUND

64 70 88

Service: 64 79 52

HER GØR VI HOLDT

Stedet, hvor man kommer igen
RESTAURANT SKOVEN

Lad os arrangere Deres familiefester, firmafester, udflugter, selskaber – små eller store – her er maden i topklasse. Ring
telefon (08) 52 07 01
og få et godt tilbud
Harriet og Max Lund Pedersen

Et sted, der er værd at gæste...

Restaurant »SKIPPERKROEN«
Sdr. Voldgade . Fredericia . Tlf. 92 58 70
Hygge og stemning i dejlige omgivelser
Små varme retter samt smørrebrød

Alt er lækkert fra

MØLLE-BAREN
Grenåvej 83 . Løgten . Tlf. 99 14 87
Pølser – Hot dogs – Pommes frites
Forårsruller – Is – Chokolade
– og så har vi frikadeller. som vor
mor lavede dem!

Et besøg værd...

Aulum Missions Hotel
Tlf. (07) 47 22 25
Et godt madsted i hyggelige lokaler.
Lad os holde Deres fester, så er De
sikker på, at alt er i orden.
Ring og få et tilbud

Stedet, hvor man kommer Igen

HJARBÆK KRO
Hjarbæk Kro mellem Viborg og Skive
direkte ved vandet
Telefon (06) 64 20 24
Selskaber og udflugter modtages gerne
– såvel små som store
Ring og få et godt tilbud
Speciale: Stegt ål

Hvor Etatens folk og
andet godtfolk mødes

CARLENS HOTEL
Østergade 54 . Struer . (07) 85 00 45
Et godt madsted – hyggelige værelser
– venlig betjening

Vi mødes og hygger os på...

Restaurant CITY BAR
v/ Grethe Nielsen
Broen . Hjørring . tlf. 92 26 62
– Et godt madsted –

Lad turen gå til...
Himmerlands skønne Hotel

HOTEL KNABERHUS
Ålestrup . tlf. (08) 64 14 66

Vi har altid en lækker søndagsmiddag
til familien – med rimelige priser.

Udflugter & selskaber modtages gerne
Ring og bestil – og maden er klar
Venlig hilsen
Inger og Peter Ley

Lad turen gå til

NIELS BUGGES KRO
Ravnsbjergvej 69. 8800 Viborg
Tlf. (06) 63 80 11

God mad og hyggelige værelser
Alt til rimelige priser
Hanne og Leif

Tag noget lækkert med hjem eller
nyd det i vores Cafeteria...

FUGHOLM GRILL & CAFETERIA
Fugholm 12 - Horsens - Tlf. (05) 611596

Her får De maden uden ventetid
Altid en lækker søndagsmiddag
Lækkert smørrebrød ud af huset

Edith og Jørgen Schou

... det er turen værd
Ved Århus-Viborg landevej ligger

TRUST KRO
Telefon 87 10 12 – 87 13 22

Den moderne kro - med gammeldags
krohygge. Selskaber indtil 85 kuverter

Hilsen: **Mie og Jens**

Vil De hygge Dem – tag til
HOVEDGAARD KRO
Gl. Horsens Landevej mellem
Århus og Horsens
tlf. (05) 66 10 13

Et godt madsted – med gammeldags
krohygge – er De to eller flere – vi
hygger om Dem. Selskaber modtages
gerne. Ny indeh. – Venlig hilsen
Bente Jensen

Stedet med den hyggelige atmosfære

RESTAURANT LA ROSE
Allégade 23 - Horsens - Tlf. 62 58 09
Nyt værtspar: **Gurli og Kaj Hansen**

EXPRESSO CAFETERIA

Gothersgade 55 - Fredericia
Telefon 92 19 30

God daglig middag samt lækkert
smørrebrød

Åben hver dag fra kl. 6.00–22.00

Ny indehaver:
A. Susgaard Jensen

HOTEL HVIDE KRO

vis a vis bane og rutebiler
Jernbanegade . Ålestrup . (08) 64 14 33
Stedet, hvor man mødes og hygger sig
i hyggelige omgivelser – nymonterede
lokaler, moderne værelser
Lad os holde Deres fester –
ring og få et godt tilbud

En kro i særklasse

LØVSKAL KRO
i den skønne natur i Nørreåa-dalen
Tlf. (06) 68 61 01 – 68 61 45
God kromad i hyggelige omgivelser
Er De to eller flere – så kom til
Løvskaal Kro – Bal for de unge på 40
hver lørdag. Hurtig og venlig betjening

Hvor man holder ind, når vi kører ud
HERNING MISSIONSHOTEL
hj. af Bredgade og Skolegade
tlf. (07) 12 54 44

Hyggelige omgivelser. Nymonterede
værelser. Selskaber modtages
Husk vor lækre søndagsmiddag
Venlig hilsen Grethe Christensen

Skal festen være vellykket

HOTEL ULDUM
telefon (05) 67 80 76
Altid en lækker søndagsmiddag
Lørdag ta'-selv bord – Øl og spiritus
til enhedspriser – Levende musik
kl. 18–24. Alt i diner transportable
De er altid velkommen, om De er
to eller flere

Skal festen være vellykket
lad os arrangere Deres fester...

HAMLETS KRO
mellem Grenå og Randers
God kromad – hyggelige værelser –
selskabslokaler – diner transportable
Ring tlf. (06) 49 44 10
– og få et godt tilbud
Selskaber indtil 130 kuverter
Venlig hilsen
Birgit Baden – Carl Petersen

ERINDRES DET . . .

For 50 år siden . . . Februar 1925

En rutebil fra Vejle på vej til Kolding blev ved overskæringen i Viuf påkørt af Kolding-Egtvedbanens motor-tog. Rutebilen blev meget stærkt beskadiget og 3 personer blev kvæstede. Øvrige passagerer slap med knubs og småskrammer. Ingen i toget kom noget til.

—0—

Under en voldsom orkan over de britiske øer den 1. blæste et tog bestående af et mindre tenderloko og 3 personvogne af sporet ved Owencarry i nærheden af Londonderry. Uheldet skete da toget passerede en bro over en flod. 4 rejsende blev dræbt og 15 såredes.

—0—

Råbjerg-Elling mergelselskab har henvendt sig til finansudvalget med anmodning om et årligt tilskud på 6000 kr. til banens drift i 10 år. Fra privat side er fremskaffet 225.000 kr. til banens anlæg. Finansudvalget er velvilligt indstillet over for anmodningen.

—0—

Høng-Tølløsebanen har vedtaget at anskaffe en motorvogn med tilhørende bivogn, således at antallet af persontog kan forøges – formentlig bliver der tale om 5-6 tog daglig i hver retning, således at der kan opnås bedre forbindelser til DSB.

—0—

Lyngby-Nærumbanens damptog påkørtes den 22. ved 13-tiden i overskæringen ved Peter Rørdamsvej af en Fordvogn årg. 1923. I bilen var 3 personer, der blev lettere kvæstet, men kun vognens kølerparti og venstre forhjul blev ødelagt. Fra toget havde lokofører Lund givet kraftige fløjtesignaler, men oversigtsforholdene er slettest mulige, hverken fører eller fyrbøder havde set vognen før uheldet skete.

—0—

Om formiddagen den 27. påkørte Amagerbanens nye motorvogn ført af

mekaniker Jensen ved overkørslen ved St. Magleby st. en lillebil, hvis fører blev dødeligt kvæstet. Fra toget var afgivet fløjtesignal, men bilens fører fortsatte ud i sporet.

For 25 år siden . . . Februar 1950

Fra tog- til rutebil-drift. Der forestår en større omlægning af hele trafikken i Tønder amt, idet DSB er indstillet på at erstatte de første morgentog og de sidste aftentog på strækningen Tønder – Ribe – Bramminge – Esbjerg og på strækningen Tønder-Tinglev med rutebiler og dermed lukke samtlige jernbanestationer i Tønder amt både morgen og aften.

Man har på højeste sted udregnet, at en sådan foranstaltning vil betyde en årlig millionbesparelse, og der tales om, at der alene på Tønder H. derved kan spares 40 mand – lokopersonale, remisearbejdere og stationspersonale. Der regnes med, at nyordningen træder i kraft med sommerkøreplanen.

—0—

Det meddeles den 19., at antallet af rejsende på Slangerupbanen er faldet med ca. 10 pct., skønt antallet af beboere i banens opland er stærkt stigende. DSB er skuffet over denne udvikling, idet man havde regnet med indsættelsen af det bedre materiel, flere tog osv. skulle have givet en stigende trafik.

—0—

Skagensbanen har for første gang i banens 59-årige historie underskud på banedriften på kr. 24.614 – mod et overskud på kr. 113.061 året forud.

—0—

Ålborg privatbaner har i de seneste måneder nået at få afviklet en del af sin store gæld til DSB. Beløbet, der androg ca. 900.000 kr. er nedbragt til ca. 250.000 kr.

—0—

Der klages stærkt fra beboerne langs S-banerne over alt for mange uregelmæssigheder i toggangen. Man klager over upræcision, dårlig service, og man anmoder om, at forholdene forbedres snarest.

DET VRIMLER MED GODE TILBUD HOS

JM MARKED

Vi sælger:

BRØD . MÆLK . SMØR
OST . KØD . PÅLÆG
FRUGT . GRØNTSAGER
VIN . FISKEKONSERVES
KØDKONSERVES . KAFFE
KIKS . GRØNTKONSER-
VES . SURVARER . KAGER
KOLONIALVARER
TOILETARTIKLER
SÆBEPULVER
RENGØRINGSARTIKLER
m. m.

KVALITET TIL ALM. BUTIKSPRISER !!

De finder JM-markeder på
Kbh. H. – Århus H. – Ålborg
banegård med døgnservice
8-24 alle dage.
Samt minimarkeder på Sjæler
– Åmarken – Friheden –
Avedøre – Brøndby Strand
station.

Venlig hilsen

j m



Hovedbanegårdens restauranter København

TELEFON (01) 14 12 32
Preben H. Madsen

MORGENRIGTIG BUFFET HURTIGE RETTER REJSEGRUPPER
KØBENHAVNS CENTRALE MØDESTED

Gråsten

Vil De være godt kørende – så kør til
GRAASTEN AUTOVÆRKSTED
Slotsgade 19 . Gråsten . (04) 65 15 14

Alt indenfor 1. kl.s reparationer og
service – Folkevognsværksted
Birgit og Leif Lindengren

Gå ikke forgæves – gå i

NYGADES FARVEHANDEL
Nygade . Gråsten . tlf. (04) 65 15 61

Tapeter – Farve – Lak – Voksduge –
Vinyl – Plastik – Gulvbeklædning

Alt til gør det selv – kig ind

Broager

Lad os tage besværet...

SKELDE FORSAMLINGSHUS

Vi har 1. kl.s køkken – hurtig og venlig
betjening, vi holder alle slags fester i
hyggelige lokaler.

Ring til **44 14 19** og få et godt tilbud
NB. Husk vor diner transportable
Venligst Gudrun og Hans P. Hansen

Esbjerg

Forkort rejsen

med en lommeroman fra

JERNE KIOSKEN

Skolebakken 130 . Esbjerg . Tlf. 12 30 91

Aviser, uge- og månedsblade
samt tobaksvarer

FRA DAGBOGEN

27. december: **Lissabon**. Ni mennesker blev dræbt, da to tog i dag stødte sammen på Apolonia-banegården i Lissabon i Portugal. Årsagen til ulykken menes at være, at en vogn i det afgående tog blev afsporet ved udkørslen og rantes af det indkørende tog med voldsom kraft. Apolonia-banegården er Lissabons største banegård med trafik mod nord og til Spanien.

29. december: **Fakse**. DSBs røde busser er populære, så populære, at en af dem natten til i dag blev fjernet fra en garage i Fakse. Da bussen søndag morgen skulle ud at køre, måtte chaufføren

konstatere, at hans bus var væk. Den blev samme aften fundet i Valby uden at have lidt mén af den lille udflugt.

2. januar 1975: **New York**. Mindst 170 mennesker menes kvæstet, da to nærtrafiktog i myldretiden i dag stødte sammen i nærheden af den botaniske have i Bronx i New York. Årsagen var fem afsporede vogne i det ene. Disse blev påkørt af det andet tog. Kun få af de kvæstede var dog alvorligt sårede.

5.-6. januar: Stærk storm over Danmark forårsagede i disse dage talrige uregelmæssigheder især i færgetrafikken, hvilket også smittede af på togtrafikken. DSBs færgeruter Bøden-Fynshav, Gedser-Warnemünde og Rødby Færge-Puttgarden måtte aflyse en del færgeture.

9. januar: Danmarks befolkning går til folketingsvalg.

10. januar: **Hamburg**. Præcis kl. 11.38 åbnede forbundskansler Helmuth Schmidt den nye motorvejstunnel under Elben i Hamburg. Hermed er omfarts-motorvejen uden om Hamburg fuldent, og et nåleøje for bilisterne på deres færd gennem Europa er faldet bort. Man regner med, at den nye tunnel vil blive passeret af ca. 65.000 biler i døgnet.

15. januar: **Nykøbing Fl.** En lokomotivfører ved LJ fik et slag i maven af en 35-årig mand, da han satte Lynetten i gang. Dog kun for at flytte toget en smule. Manden troede, at toget afgik mod Nakskov, og da han ventede på en kammerat, måtte toget bare vente. Derfor gik han til angreb på den søgesløse lokomotivfører.

16. januar: **Valby**. Et fantastisk held reddede til aften en 41-årig beruset mands liv. Han væltede ud lige foran et indkørende tog, men faldt ind mellem skinnerne, således at toget kørte over ham, uden at han fik så meget som en skramme. Hans første ord, da han kravlede ud under vognene, var: »Hvornår skal det tog køre?«

22. januar: **Dybbølsbro**. Tekniske problemer omkring S-banen ved Dybbølsbro gav til morgen anledning til store forsinkelser i myldretrafikkens S-tog, hvor en del måtte aflyses. Uheldet skete kl. 5.40 og først omkring kl. 8.25 var toggangen atter normal.

23. januar: **Odder**. Den stærke storm forårsagede til morgen, at nogle strømførende ledninger faldt ned på HHJ's spor, hvor dagens første tog påkørte dem. Da man frygtede for, at det var højspændingsledninger, turde man ikke køre videre, før der var tilkaldt sagkyndig assistance. Det tog ca. 1 time. Senere på dagen påkørte banens tog atter el-ledninger, og historien gentog sig. For at gøre det fuldent, væltede også senere en telefonpæl ned over sporene.

At banens trækraft led havari gjorde ikke trafiksituationen bedre for HHJ's passagerer.

29. januar: **Regeringen Hartling** indgiver sin afskedsbegæring til dronningen.

VI HAR MODTAGET

Glemte sager sælges ved auktion

En læser spørger, hvad provenuet ved salg af glemte sager fra DSBs tog og færger anvendes til. Med jævnlige mellemrum holder depoterne for fundne sager auktion over ikke afhentede effekter, og læseren er interesseret i, om disse penge, der kommer ind, går til et særligt formål. Tidligere blev beløbet som bekendt sendt til Statsbanepersonalets Sygekasse, men denne er som alle andre almindelige sygekasser nu nedlagt.

Vi har forespurgt i DSBs generaldirektorat, og der er det lykkedes at få at vide, at de penge, der bliver til overs, når auktionens udgifter er dækket, føres ind i DSBs store slunkne kasse under den konto, der hedder »andre indtægter«, altså ind i puljen sammen med så mange andre mærkelige indtægter.

Enhver illusion om pengenes brug til et velgørende formål må altså fratages læserne. Vor læser, som spørger, har foreslået, at beløbet kom vort jernbanemuseum til gode, og vi lader hermed forslaget gå videre til DSB, idet vi finder, at det er et godt formål, der hermed vil blive støttet.

Desværre er det vel nok som at slå vand på en gås med et sådant forslag. Når pengene først er kommet ind i DSBs enorme regnskab, så skal der nærmest et jordskælv til for at få røkket den nuværende konteringsmåde.

Danske diesellokomotiver i Thailand

DEN DANSKE LOKOMOTIVBYGNING til Siam, som landet i sin tid hed, har tidligere udførligt været omtalt i Jernbane-Bladet.

En af vore udenlandske bekendte har for nylig været en tur i det Fjerne Østen, og et besøg ved værkstederne i udkanten af Bangkok, nærmere betegnet i Bang Sue, afslørede her tilstedeværelsen af det største af de danskbyggede diesellokomotiver, nemlig RSR (Royal Siamese Railway) nr. 601.

Lokomotivet er bygget af Frichs i Århus i 1931. Byggenummeret fremgik nok af lokomotivets plader, men da det er et dobbeltlokomotiv, var der fire plader på. Og mystisk nok viste efter sigende de tre byggenummer 100, mens den sidste viste nr. 99. Kan nogen af

læserne oplyse nærmere?

Forøvrigt oplyses det fra anden side, at også et andet lokomotiv skulle være bevaret. Det drejer sig om RSR nr. 551 med byggenummer 98 og byggeår 1931. Det lyder mærkeligt, idet den byggede serie omfatter nr. 551-556. Enten er lokomotivernes byggenumre ikke anvendt i kronologisk orden i forhold til RSR-numrene, eller også har man i Siam byttet rundt på fabrikspladerne. Det sidste synes at være det mest nærliggende.

Men foreløbig står spørgsmålet åbent.

Begge lokomotiver skal til sin tid på museum, derfor eksisterer de endnu. De anvendes ikke i driften mere.

-tl-



Siamesiske baners danskbyggede dobbeltlokomotiv fra 1931 i Bang Sue.
Foto: Brian Garvin.

Juridiske konsulenter

HELGE KNUB

LANDSRETSSAGFØRER

Søndergade 10-12 . 8000 Århus C

Telefon (06) 13 01 00

Sagførerkontoret i Ryomgård

ADVOKAT ERIK DYNESSEN

Tlf. (06) 39 44 00

ADVOKAT

Marianne Kehler Mortensen

Riddergade 13B . 7000 Fredericia

Tlf. (05) 92 92 55

Advokat

P. M. LASSEN

City Huset

Bredgade 27-33, 1. sal - Herning

Tlf. (07) 12 66 99

Landsretssagfører Hvens Eftf.

v. ADVOKAT BJARNE VIGENSØ

Grønnegade 6 . lkast . tlf. 15 19 77

Møderet for Landsret

VESTITYSKLAND. En af mange danskere kendt banegård, Hovedbanegården i Hamburg, skal nu restaureres og moderniseres for 19 millioner D-Mark. Banegården har Tysklands største perronhal, idet denne har en spændvidde på 120 m, en længde på 140 m og en højde på 35 m. Og så stammer den helt fra 1906, nærmere betegnet den 6. december 1906, hvor indvielsen fandt sted.

ApS **T. & P. Odorico**

La Cours Vej 3 - 2000 F.

Telefon GO 656 & GO 8777

BAT-KON A/S

- et begreb blandt fagfolk

H. C. ANDERSENS BOULEVARD 42

1553 KØBENHAVN V . TLF. (01) *11 18 19

Sønderjyske militærbaner under 1. verdenskrig

(4)

af SAG

Vollum – Drenghed

Om dette sporstykke siges i officers-elevernes rapport – det er godt, vi har den – at der »– – – til batteriet vest for Drenghed var ført normalsporet bane frem fra Vollum station. Kun et stykke planum er tilbage.« Hertil kan såå føjes, at dette planumstykke ikke er fundet.

Døstrup – Mjolden

Atter her normalspor. Udgik fra det første vogterhus syd for Døstrup.

Venstrekurve på lav dæmning over markerne mod byens sydlige udkant, syd om kirken og højredrejende over vej Døstrup – Mjolden. Derefter langs denne på nordsiden, og ved Ottesbøl endende i skoven efter ca. 80° højresving.

»Banens planum kan næsten ses overalt«, sagde officerseleverne. Intet at se i 1974, bortset fra visse volde og grave i plantagen.

Skærbæk – Gassehøje

Et lille, lokalt sporanlæg til betjening af diverse befæstninger og standpladser.

Rapporten siger herom:

»– – – hvorimod en feltbane fra Skærbæk station til Gassehøje og landevejen syd for Ulleruplund kun har haft betydning for transport af materiel under udbygning af stillingen. Skinnerne er overalt fjernet«.

Idag er også de evt. jordiske rester fjernet, der er intet at nikke genkendende til.

Døstrup – Arrild – Branderup

En regulær amtsbane – se ill. 5 – ganske som Hovslund – Skovby og Øster Terp – Branderup Mølle, altså med mulighed for at frekventere et fyldigt materiale.

Hør blot her, idet vi dog starter med et uddrag af den så mange gange benyttede og udmærkede rapport fra officerseleverne.

Februar 1922 skrives:

»Ved anlæg af de forskellige stillinger er næsten udelukkende anvendt spor.

Amtsbanerne var suppleret med linien Skærbæk (skal læses som Døstrup!) – Branderup og et stik til Ar-



Dæmning ved Lobæk syd for Arrild. Broen er borte. Foto: SAG.

rild, sporvidde 1 meter, amtsbanernes materiel anvendtes.

Af overbygningen findes intet tilbage.

Fra dette udvidede net løb dernæst feltbaner, sporvidde 600 mm, motortrækraft, ud forbi alle anlæg. Som eksempel er på kortet vist linierne Arrild – Lindet skov og Svinshøj – Arrild mark.

Hoveddepotet, der tillige var »endestation« for amtsbanen, var for dette afsnit en mark i Arrild, vest for kirken. Et mindre depot fandtes bl.a. ved Lindet skov.

Feltbaner ved Arrild nord er indtegnet på kortet efter oplysning fra beboerne.«

Endvidere foreligger der en besigtigelsesrapport givet af en A.-A.-beamter, 1.4.17, den giver en indgående og ikke alt for teknisk beskrivelse af banens forløb såvel som dennes udrustning – og lyder:

»Besigtigelse har fundet sted 24.3.17.

I Døstrup er der for militærbanen anlagt 2 statsbanespor.

Der er bygget en træbygning for den nødvendige stations og ekspeditionstjeneste, en remise og en vandstation. Vand pumpes dog med håndkraft.

Banen er forsynet med følgende sidspor:

Km 2,8. Laurupstrasse.

Km 5,2. Overby.

Km 8,4. Norderligum.

Km 11,7. Lobek-brücke, hvor Brandrupbanen viger fra. Alle de nævnte steder er der anlagt et krydsningsspor, længde 100 m. Sidstnævnte sted endvidere et vognopstillingsspor.

Ved Lobek er indrettet vandstation med ejektor fra H.A.J.

Endestation Arrild ligger i km 14,3.

Fra Lobek ligger i km 3,0 Roost og i km 7,0 Branderup.

Sportilslutning til H.A.J. er stillet i udsigt, er ikke udført, derfor ender militærbaneprojektet ud i hovedsporet.

Der er anmodet om, at militærbanen føres ind i krydsningssporet i Branderup, men da der regelmæssigt finder krydsning sted, må dette spor holdes fri. Der anlægges derfor af militærbanen et særligt spor syd for H.A.J.'s krydsningsspor. Dette kan samtidig anvendes som krydsningsspor for militærbanen, og sættes via 2 sporskifter i forbindelse med H.A.J.

Militærbanens udførelse lader ikke så lidt tilbage at ønske, bl.a. er anvendt skinner – især krumme – af forskelligt profil. Sporet er anlagt og understopet som vinterarbejde, hvilket præger banen. Sporet ligger ikke godt.

Det kan kun befares med stor forsigtighed, men »Es trifft das Baukommando kein Verschulden – – –«.

Der bør i hvert fald i kurverne lægges underlagsplader, og på lige strækning bør i hvert fald hver tredje svelle fæstnes med »trefonds«.

Da udligningsskinner ikke forefindes, ligger stødene næsten overalt ude af vinkel, og der er ikke overalt taget temperaturhensyn.

Svelleafstand ca. 60 cm.

Broerne er lavet af træ, men skulle angiveligt være stærke nok til at bære H.A.J. lokomotiver, 7 tons akseltryk ved 1,10 m hjulafstand. Maks. hast. 15 km/t.

Byggearbejderne Døstrup – Arrild er ikke helt afsluttet. Mod øst arbejdes der omkring Roost.

Største stigning er 1:60, ét sted dog 1:55. Mindste radius er 100 m, ét sted dog 80 m.

De stubsporskifter, der findes, vil blive udvekslet med tungesporskifter.

Krydsningsstationerne – for hver ca. 3 km – har alle telefon.

Fra Kleinbahn des Landkreises, Flensburg, er p.t. i brug 2 stk. 3-akslede lokomotiver, 17 åbne godsvogne og 4 langgodsvogne.

Lokomotiverne kan i almindelighed trække 6 læssede vogne. Bremserne håndbetjenes.

For drift af militærbanen Døstrup – Arrild – Branderup skal anvendes H.A.J.-loko 12-15. Herudover er i almindelighed 1 amtsbanelokomotiv nødvendigt og tilstrækkeligt. Nr. 12-15 skal køre med de læssede vogne.

Hovedsagelig befordres der materiel Døstrup – Pionerparken og/eller Arrild

Vi vil kunne klare os med 1 H.A.J.-loko, der efter anfordring snarest kan anbringes i Døstrup, hvor der må stationeres en fører og en fyrbøder til at afløse H.A.J.-personalet.

Hertil 1 togfører, 1 maskinarbejder eller rangist, 1 maskinarbejder, 1 banemester eller -arbejder samt 1 assistent, der er togleder i Døstrup.

Så snart der er etableret sportilslutning i Branderup, vil H.A.J. kunne overtage driften og Flensborg-materiellet returneres, idet koblingen ikke passer til H.A.J. Foreslås omlæsset til statsbanerne i Over Jersdal via en militærkran.

Banelængde Døstrup – Arrild/Branderup 22 km.«

Resultatet af forsøgene på at genfinde banen i 1974 kan aflæses af ill. 5, men der kunne herudover fortælles

mange små episoder, oplevet under de mange besøg på egnen.

Fx findes en bestemt mark i Roost, hvor der normalt kun pløjes hvert 10. år. Denne mark giver stadig rustne spiger og underlagsplader fra sig.

Om »fast« trinbræt i Roost, hvorfra der på visse årstider daglig leveredes og afsendtes hvidkål til (via) Døstrup. Om let mulighed for passagerbefordring til/fra samme trinbræt, samt om nogenlunde stiv køreplan.

Om en bestemt »dame«, der havde »fri« befordring med togene osv.

Eller som en gårdejer sagde: »Banen skulle være det sydlige, militære alternativ til H.A.J.s banenet, men dens primære opgave blev »evakuering« af dels mange fornødenheder undervejs, dels hjemføring i stor stil forinden Sønderjylland blev overgivet til Danmark.«

Dette spor blev optaget pr.tog efter krigen.

Og – det er svært at holde op – den vestlige del, livfuldt beskrevet af graveren på Døstrup kirkegrd.

Om broen over bækken øst for byen, spor på 4 svære pæle, der hastigt forsvandt efter banens fjernelse – »Vi manglede jo brændsel.«

Banerne ved: Branderup, Arrild og Døstrup.

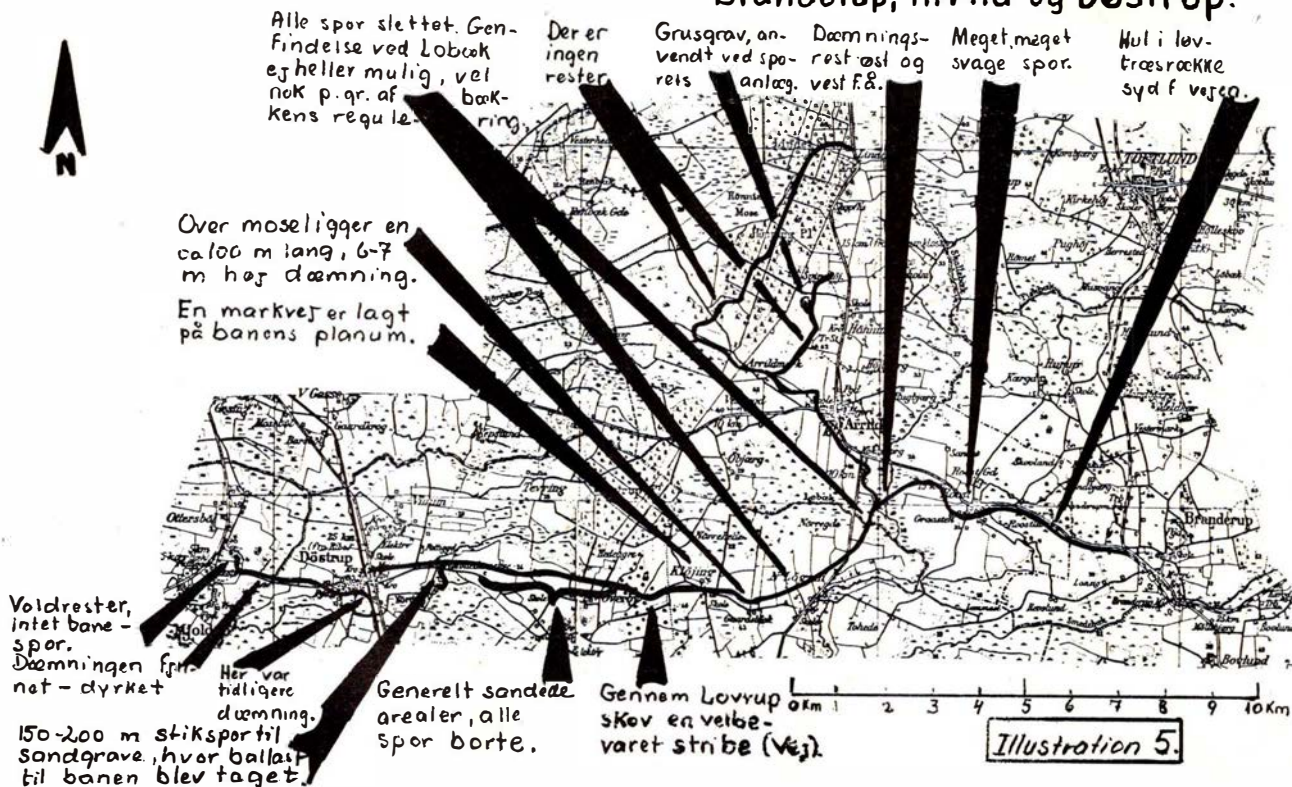

Århus

Fest ombord

– stedet, hvor Etatens folk mødes

RESTAURANT KAHYTTE

Fredensgade 9 . Århus . tlf. 12 57 68

Hyggelige og venlige omgivelser

– og vore søde kahyttsjomfruer

er hurtige og venlige.

Børge Andersen

Vær moderigtig klædt fra

BLEYLE BUTIK

Volden 2 . Århus C . tlf. 12 35 38

Kjoler – buksedragter – bluser – slacks

– nederdele. Smarte og nye ting til

piger i alle aldre. Bleyle klædt er

velklædt. Kig ind, De er velkommen.

Jonna Thygesen

EKKODALENS GRILL-TERIA

ved siden af damefrisør

Ekkodalen 5 . Århus . tlf. (06) 16 05 37

Alt i grill – 1300 gr kyllinger

Nyhed: middagsretter – nemt, hurtigt

og billigt. Åben hver dag kl. 11–23

Ekkopriser der giver genlyd

Hvor etatens folk og

andet godtfolk mødes

»PROPPEN«

Nørregade 26 . Århus . Tlf. 12 90 59

Besøg vor hyggelige pub og bodega

På genkig!

Hvor godtfolk mødes

RESTAURANT BLÆKSPRUTTEN

Viggo Stuckenbergsvej 13 - Århus

Telefon 16 12 49

ØL - SNAPS - HÅNDMADDER

Et ekstra godt tilbud søndag formiddag:

**Kom og få en pot gratis billard
fra kl. 10 til 13.**

Vore funktionærer anbefales

KIOSKEN

V. Ringgade 170 . Århus . tlf. 12 61 72

Aviser – dag- og ugeblade –

lommeromaner – telegrammer –

Skriveartikler – tobak – is – konfektur

Åben til kl. 22

Se godt – se godt ud

i MODERNE BRILLER fra . . .



JØRN FILTENBORG OPTIK

Optometrist – Specialoptiker

Banegårdsplads 16 (ved SAS) . Århus

Telefon 13 77 22

Vore funktionærer går i

SALON »BETTE«

Herluf Trollesgade 35 . Århus

Tlf. 16 97 33

Alt indenfor moderne hårpleje

Den moderne dame- og herrefrisør

Velkommen i Salon »Bette

Den moderne og prisbevidste kvinde
går i

PARFUMERIET »EVA«

Viborgvej 24 . Århus . Tlf. 12 02 47

Alt i parfumeri til damer og herrer

Strømper – Undertøj – Bijouteri

Fin parkering

Tandlæge

POUL E. SØBYE

(EBM-huset) . Østergade 1-3 . Århus

Kons. 8.30–16.30 og efter aftale

Tlf. (06) 19 02 19

Årstedens FRUGT og GRØNT køber
vi hos

HANS KVIST's EFTF.

– det er Lykke –

Nørre Allé 17 – Århus – Tlf. 13 68 66

Altid 1. kl.s kvaliteter

Festlige feriedage på MALLORCA

– vi kender øen

– Speciale: GEROVITAL-behandling



Ultra rejser

Nørre Allé 76 8000 Århus C.

tlf. (06) 13 50 88

Vi anbefaler . . .

BEAUX-ART

KUNST & ANTIK

Thorvaldsensgade 19 – Århus – 12 52 03

Stort udvalg i gaveartikler i alle prislæg.

Billeder indrammes. Kig ind – det De

ikke ser i vinduet har vi indenfor.

Åben kl. 13–17.30, fredag kl. 13–19

Spis frugt fra

JOHS. CHRISTENSENS EFTF.

v/ Benneschou Nielsen

Vesterbrogade 16 . Århus . 12 80 95

Alt i årstedens friske frugter og

grøntsager

Kun én kvalitet – den bedste

Hvor vi mødes

Grill – Cafeteria – Mælkepub

»CORNER

Kaserneboulevard 35 . Århus

Telefon 12 20 70

Alt i lækkert grill – også ud af huset

Husk dagens ret (undt. lørdag–søndag)

– også ud af huset

Vi handler hos

KØBMAND ERIK HOLST

Sdr. Port 1 . Århus . Tlf. 14 22 47

Alt i kolonial - konserver - tobaksvarer

Stort udvalg i spirituosa - dybfrost

Det er os med den gode kaffe

Etatens funktionærer handler hos

FIRMA LILLELUND

v/ Dan Sørensen

Nørregade 55 . Århus

tlf. 12 06 89 – 12 26 06

Alt til hus, have og hobby

Glas og porcelæn

Stort udvalg i gaveartikler

Vær prisbevidst – gå i

DELIKATESSEN

ved slagtermester H. Jensen

Otto Rudsgade 47 - Århus

Telefon 16 87 61

Flæsk, kød og hjemmelavet pålæg

Møre oksestege – Vi har altid et godt

tilbud til fryseren

KØB DET BEDSTE – DET GØR VI !

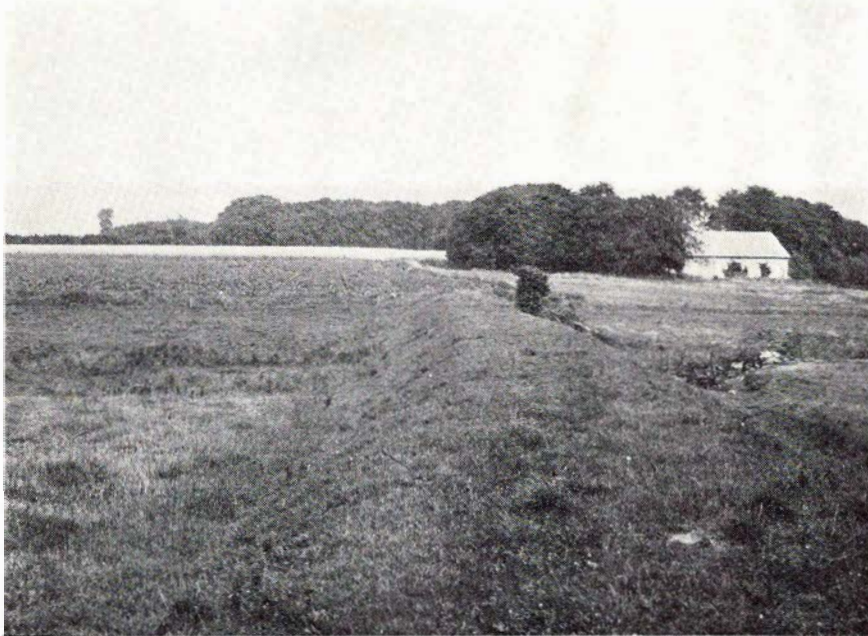

Dæmningen her – ved Gåsblok – er flere meter høj. Foto: SAG.

Nogenlunde fra dette sted udgik sporet til sandgravene syd for banen, hvor ballast blev taget. Sporet var 150-200 m. Disse sandgrave, hvor ræv og grævling hidtil havde haft eneret. – – »de sidste – grævlingene – måtte vi jo spise, men føj, hvor var de trannede«.

Samme kilde fortæller, at banen en streng snevinter blev lukket. Banen løb i nordlige vejside og blev straks ryddet af en stor arbejdsstyrke. Dernæst blev den lokale befolkning kaldt af hus for at rydde vejen, men nu måtte der rigtignok kastes sne helt ind på marken, over banen, der var ryddet. Og Gud nåde – – –.

Samme graver havde i øvrigt i perioder tilladelse til at benytte militærtogene, der passerede hjemmet, som skoletog til/fra Døstrup.

Togenes regularitet, jo, den var da god nok, ellers mødte vi jo bare for sent.

Man kan se det for sig!

Det var en stor mundfuld, og nu må det være slut.

Var det for meget? Hånden på hjertet, kunne det undværes, hvis man skal leve sig ind i denne særprægede atmosfære? Hertil er for denne bane kun at føje, at en opgørelse over lageret i Døstrup efter at banen var taget op, viste følgende:

2.044 skinner
1.033 sveller
868 lasker
630 laskebolte
7.378 spiger
8.620 svelleskruer
6 højre- og 2 venstresporskifter.

Al ære og respekt for den, der har talt alle svelleskruer og spiger!

Dette omfangsrige afsnit kan forlades, kun sidste afsnit resterer, nemlig

Arrildbanerne

Ligeledes ill. 5.

Indtegnet efter oplysninger fra beboerne har vi tidligere hørt, altså måske en lille usikkerhed f.s.v. angår linieføringen.

Løgstrup

Løgstrup Blikkenslagerforretning og V. V. S.-Center

ved Leif Andersen

Skivevej 180 – Løgstrup

Telefon (06) 62 20 62

Alt i nyt – såvel som reparationer

Indhent venligst tilbud

Tilbud gives uden forbindende

Løgten

Kør ind til

B P SERVICE

v/ Kurt Precht

Grenåvej 742 . Løgten . tlf. 99 15 83

Vi udfører 1. kl.s reparationer og service på alle personvogne.

Hurtig betjening

Hadsten

Kør ind til . . .

ESSO SERVICE STATION

Ellemosevej . Hadsten . tlf. 98 13 70

Benzin – olie – smøring – vask

Vi ordner alt vedrørende Deres vogn

Husk vor Autobutik

Til gengæld fortæller stedlige kilder en del enkeltheder om netop disse sporanlæg, der blev etableret i september 1916.

Dette står fast bl.a. derigennem, at det greb ind i høsten, og en vinteroplevelse i en froststille efterårsaften kan også tidsfæstes.

Da blev der nemlig foretaget sabotage, ganske vist ikke i den målestok, vi kender fra »vor« tid, nej det var mere uskyldigt.

BYENS TÆPPE-UDSAIG

TÆPPER TIL ALLE FORMÅL I ALLE PRISLAG – OPMÅLING OG TILBUD UDEN FORBINDENDE

BRAMMERSGADE 1

OLE RØMERSGADE 114

ÅRHUS – TLF. 12 01 54

Aarhus og omegn

Trænger De til at slappe af
- gå i

RESTAURANT RØDE KRO

Skanderborgvej 206 - Viby J.

Tlf. (06) 14 13 84

Her får De en hurtig og venlig
betjening og møder gode venner

TRÆSKO

(Raggere og Kap)

Køb med fordel - direkte fra fabrik
detail og engros

ÅRHUS TRÆSKOFABRIK

Dollerupvej 9 . v. gasbeholderen

Århus . tlf. 12 28 30

åben mandag-fredag 7.30-17.30

lørdag 9-12

Specialforretningen med det
førende udvalg i musikinstrumenter

HAGSTRØM MUSIK

Klostertorv 3 - Århus

Tlf. 12 54 12

Deres slagter

M. MIKKELSEN

Tretommervvej 44 - Risskov

Telefon 178 178

1. kl.s kød - flæsk samt hjemmelavet
pålæg og delikatesser

VÆRUM's EFTF.

ved H. Fiirgaard

LÅSETEKNIK og FINMEKANIK

Alt i nøgler og låse

Reparationer af låse og dørlukkere samt
montering af nye låse

Åboulevarden 55 . Århus . Tlf. 12 46 00

Vi anbefaler

SALON ÅRESTRUP

ved E. Hyldgård

Emil Årestrupsvej 10 - Århus

Telefon 19 06 33

Moderne hårpleje både for
damer og herrer

»Bag den gode smag«

HASLE BAGERI

ved Niels Thuesen

Viborgvej 139 - Hasle - Tlf. 15 60 62

1. kl.s lækkert brød og kager

RENAULT

SERVICE

NU

MIDT I ÅRHUS CENTRUM

Banegårdsgade 9-11

Århus C - Tlf. 13 77 03

Rep. af alle mærker

CHEVRON SERVICE

ved P. C. Andersen

Grenåvej 189 - Risskov - Tlf. 17 73 69

Benzin - olie - vask - smøring samt
stort udvalg i autoudstyr.

Quick-service udføres

Prikken over i'et -
den rigtige korsetter

Specialforretningen

AARHUS KORSETFABRIK

Clemensstræde 7 . tlf. 13 02 06

Korsetter - Busteholder - Rollons
i de førende mærker

Spis sundt fra

FRUGTHUSET

Jordbrovej 23 - Århus - Tlf. 16 92 35

Alt i årstidens friske frugter og
grøntsager

Blomster og planter

Tag noget lækkert med hjem fra

SØNDER-GRILL

Sønder Allé 20 . Århus . tlf. 12 45 61

Alt i grill

- det er os med de store kyllinger

Åben mandag-lørdag kl. 11-1

Søndag kl. 16-1

Hvorfor købe det næstbedste,
når vi har det bedste til samme pris

ESSO SERVICENTER

Strandparken . Århus . tlf. 12 91 84

Her får De 1. kl.s fagmæssig betjening

Altid til tjeneste med råd og vejledning

Kirsten og Jørgen Jensen

Kør ind til - - -

CHEVRON

Ryvej 22 . Hasle . tlf. 15 57 56

Benzin - Olie - Quick service

Mod. fuldautomatiske vaskemaskiner

Dækkontrol - Batterikontrol

Lyttekontrol

Motto: Vi er ikke tilfreds, før De er det

Ny indehaver: Bent Jensen

VESTBYENS BLOMSTER

Jens Baggesensvej 40 - Århus

Telefon 16 68 67

Alt i årstidens friske planter og
afskårne blomster. Fikse visitbuketter

ARNE SØNDERGAARD-LARSEN

Tandlæge

Kons. 9-17, lørdag 8-11

Ingasvej 57 . 8220 Brabrand . 26 18 83

Midt i byens centrum er der åbnet en
stor, smart dyrehandel. Vi fører et stort
udvalg i fugle og fisk samt alt i tilbe-
hør til Deres dyr.

TROPECENTRUM

Frederiksgade 1 . Århus . 19 11 32

Spec. for hundevenner - Stort udvalg i
alle former for hundeartikler

Tag noget lækkert med hjem fra

ALLE-BAREN

v. Susanne og Jørn

Frederiksalles 57 . Århus . 13 98 15

Lækre grill-kyllinger - supper - gule
ærter - håndmadder - madpakker uden
ventetid - samt mange andre lækre
ting, også ud af huset.

Åben 11-23, fred. & lørd. 11-5 morgen

Vore funktionærer anbefales

KRÆS SMØRREBRØD

Thorvaldsensgade 34 . Århus

tlf. (06) 13 10 19

Til fester diner transportable
Gule ærter hver onsdag. Suppe fredag
og lørdag - Lækre madpakker i alle
prislag. Åben hverdage 7-17.30,
fredag 7-20 - lørdag 7-14
(Ny indehaver)

Vore damer anbefales

DAMEFRISØR ELSE WARMING

Skovbjergvej 2 A . Højbjerg . 27 34 43

Alt indenfor moderne hårpleje

Personlig betjening - billigere priser

Kør ind til

TEXACO SERVICE STATION

Rosenhøj 30 - Viby J. - Tlf. 29 19 91

Benzin - olie - vask - smøring

Hurtig og fagmæssig betjening

Husk at bestille tid og husk vor ekstra

service for den travle bilist hver tors-

dag aften. Smøring og olieskift til kl. 20

En henstående, tom tipvogn i den nordlige bandedel blev »startet«, og grundet sporets fald mod syd kunne den selv. Helt indtil en stigning midtvejs standsede den, buldrede den afsted. Vagterne myldrede ud, hvad var dog dette, kom englænderne nu.

På egnen kunne ingen erindring om oliemotorer findes, alle sagde håndkraft, hver tipvogn blev skubbet af 2 mand.

Efterskrift

Hvis det er fornødent med en undskyldning for at beslaglægge så mange

sider, så lad det være sagt straks, at det fra starten slet ikke var forudset, at så meget stof ville være tilgængeligt emnet vedrørende.

Men begyndt på det greb det om sig, det fængslede, det blev en opgave, og har læseren haft blot en brøkdel af forfatterens glæde og medleven ved opgavens løsning, ja, s er en undskyldning i hvert fald uforstående

For det er jo banerelevant stof, blev vi ikke enige om det i indledningen?

S A G.

MODEL - BANE

BYGGEETIPS (4)

Efter en længere tids pause fortsætter vi med serien byggetips

Lodning med vandkøling

Ved loddesteder, der ligger tæt på hinanden, er det undertiden noget af et lykketræf at få samtlige lodninger til at blive vellykkede. Varmeoverførslen fra den igangværende lodning vil brede sig til de netop udførte lodninger, og ofte få disse til at gå op.

Her er et virksomt tip:

Ved naboloddesteder fugtes den først foretagne lodning med en dråbe vand, eller omvikles med en lille tot fugtigt vat (fig. 1).

Vandet holder den, eller de, først foretagne lodninger nedkølet. Og før vandet er fordampet, er den nye lodning færdig.

Samling med stifter

Søm og stifter er det simpleste middel til samling af træ. De egner sig til pladers fastgørelse til listerammer, til forbindelse af massivt træ, til sikring af limsteder og lignende opgaver.

Størst holdbarhed opnår vi, når sømretningen går skråt i træet (fig. 2).

Søm holder dårligt, eller slet ikke, i krydsfinér og masonit.

Samlinger med søm tåler intet, eller kun let træk.

Søm bør ikke slås vinkelret i træet, men altid i en skæv vinkel, og altid parvis. Herved støtter sømmene hinanden.

Har man mulighed for det, indsmøres træstykkernes anlægsflader med lim, hvorved sømforbindelsen bliver yderligere forstærket.

Synlige sømhoveder forsænkes og overspartles.

Søm inddeles i to hovedgrupper. Alm. søm, der har store, flade hoveder og firkantet krop. Dykkere, der har et lille firkantet hoved, der kan slås helt ned i træet.

Stifter er små søm, der som regel har hvælvet hoved. Trådstifter har et lille hoved, der kan slås helt ned i træet.

Desuden findes der en mængde specialprodukter til særlige opgaver.

I tynde brædder og lister virker et søm som en kile, der søger at spalte træet.

Spaltning undgås ved at benytte et platbor, der egentlig er et lille stemmejern, hvormed man overskærer årene i træet. Platboret må ikke drejes, men kun stikkes i træet, og altid på tværs af træets årer. Ellers virker det som

Egå

Få fagmæssig betjening

TEXACO SERVICE

v/Hansen og Eriksen

Skæring Strandvej 4 . Egå . tlf. 22 06 83

Benzin - Olie - Vask - Smøring

1. kl.s reparationer af faglærte mekanikere - og så er vi hurtige

Vær sikker på god service -
kør ind til

BP EGÅ HAVVEJ

Her får Deres vogn en fagmæssig
behandling - Husk vor BP butik
Leif Marxen

Hornslet

Tandlæge

O. LARSEN

Alpevej 16 . Hornslet . (06) 99 48 66

Konsultation 9-16 samt efter aftale

Rønne

Bag den gode smag

RØNDE BAGERI

Hovedgaden 16 . Rønne . tlf. 37 10 55

Alt indenfor bageri og konditori
Bestillinger på alt slags modtages
Velkommen i vort moderne bageri
Vera og Flemming Sortberg Jensen

Harlev J.

Gå til fagmanden - alt i autoreparationer af alle vognmærker såvel rust som autoskader - smøring - olieskift - motorjustering - eftersyn - dækservice

SCANDI-SVEJS

v/ Benny Pedersen

Stillingvej 504 . Tåstrup . Harlev J
Telefon (06) 94 19 23

Hammel

HAMMEL LÅSESERVICE

Vestergade 2 . Hammel . (06) 96 31 39
Ingen opgaver er for store - Vi ordner
alt vedrørende oplukning af låse
Nøgler laves uden ventetid

BP-tog MODELJERNBANER I 25 ÅR

NYT! Tilbudsliste 2/74 - 50 øre i frimærker.

PECO NYSØLV-FÆRDIGSPOR 92 cm i sp. 0, kr. 18,50

BØGER og TIDSSKRIFTER om jernbaner.

BESØG vor udstilling og prøvelager:

LYNGBYVEJ 5 . 2100 Ø. - FREDAG: 16,30-19,30.

Skriv til POSTBOX 184, 1005 KØBENHAVN K

Fredericia

Det betaler sig at købe ind hos ...

E-K MARKED

Vesterbrogade 30 . Fredericia
Telefon 92 63 24

Vi kører til ...

TEXACO SERVICE

ved mekaniker Edmund Andersen
Vejlevej 22 - Fredericia - Tlf. 92 58 48
Benzin - olie - vask - smøring - auto-
udstyr - Spec.: Dæk- og batteriservice

Se Møbel-Udstillingen på
Vesterbrogade 10
Møbler lavet i håndværksmæssig ud-
førelse sælges direkte fra fabrik -
ingen fordyrende mellemlid.

NIELS H. KLAUSEN

Polstermøbelfabrik
6. Julivej 15 - Fredericia - tlf. 92 27 44

NORGESGADES CAFETERIA

Norgesgade . Fredericia . Tlf. 92 37 39
Hver dag varm middagsret -
lækkert smørrebrød - grill-retter -
bøfsandwich - hot-dog m. m.
NB! også ud af huset
Vi åbner kl. 8.30

F. D. VASK

Vendersgade 63 . Fredericia
Telefon 92 11 55
Nummeret for moderne tøjhygiejne
Såvel vask som kemisk rens og pres
NB. Vi henter og bringer gerne

Vi handler i specialforretningen med
det førende udvalg i vine - spirituosa -
cigarer - tobaksvarer samt pipe- og
rygeartikler.

TRAMS EFTF.

v/ D. Sønderby
Prinsessegade 29 - Fredericia
Tlf. 92 10 02

Det store udvalg i moderne belysning
finder man hos ...

HJEMMETS BELYSNING

ved aut. El-installatør Jørgen Madsen
Prinsessegade 36 - Fredericia
Telefon 92 02 36

Briller køber vi hos ...

BRILLE CENTRUM

Danmarksgade 20
7000 FREDERICIA-Tlf. (05)92 46 30

Centret for moderne optik

Når det gælder grill-kyllinger, så ...

VESTBYENS GRILL

Falkevej . Fredericia . Tlf. 92 79 05
Alt i grill-specialiteter m. m.
Kvalitetsvarer til fornuftige priser
NB. Vi bringer gerne
Åben fra kl. 6 med kaffe og rundstykker

ISMEJERIET

v. Jytte og Bjarne Christensen
Nørrebrogade 32 . Fredericia
tlf. 92 84 52
Alt i 1. kl.s mejeriprodukter - kolonial -
øl og vand samt lækkert brød og kager

Gulvtæpper!

Vort motto: Intet overflødigt spild.
De betaler kun for det areal, De skal
bruge.

A 10 TÆPPER

Treldevej 46 - Fredericia - 92 99 57

Har De noget, der skal bringes, flyttes
eller fjernes, så ring til

BUDCENTRALEN

Telefon 92 67 17 - Fredericia
De får en hurtig og reel betjening
til mindste dagspris

DELIKATESSEN

v/ Ingrid og Bill Mathiesen
Havepladsvej 154 . Fredericia
tlf. 92 25 08
Alt i hjemmelavede specialiteter samt
1. kl.s kød og flæsk
Bestilling modtages på selskabssmørre-
brød eller vor dejlige platte,
som vi bringer til Dem efter ønske

FREDERICIA UDLEJNING

ved Jens P. Olsen
Kongensgade 20 . Fredericia
Telefon 92 48 80
Alt i maskin- og håndværktøj - Taljer -
Donkrafte - Stiger - Havefræsere m. m.
Til afdækning har vi såvel nye som
brugte presenninger

Vejle

Bag den gode smag

VESTERBRO'S BAGERI

v/ Hans Svendsen
Vesterbrogade 41 . Vejle . (05) 82 81 82
Alt i lækkert brød og kager
Bestillinger på al slags brød modt. gerne
(Ny indehaver)
Grete og Hans Svendsen

Når det gælder kvalitet til rimelige
priser, så gå til ...

TRIKOTAGELAGERET

Vissingsgade 14 - Vejle - tlf. 82 24 30
Specialforretningen med det førende
udvalg.

Vor leverandør er ...

FAVORITTENS SMØRREBRØD

v/ A. og AA. Olesen
Dæmningen - Vejle - tlf. 83 04 56
Lækkert selskabssmørrebrød samt
anretninger. Leveres på bestilling.
Husk god daglig madpakke

Følg GULF-strømmen til

GULF service

ved E. Pedersen
Dæmningen 12 . Vejle . Tlf. 82 08 04
Benzin - olie - vask - smøring
Stort udvalg i autotilbehør

Horsens

STINNAS SMØRREBRØD

Beringsgade 1 - Horsens - Tlf. 62 56 29
Daglig madpakke efter ønske
Selskabssmørrebrød - anretninger
VORT MOTTO: Det, De ikke ser,
smører vi ...

LYSET I/S

EL-INSTALLATIONSFORRETNING
v. E. Køpke Sørensen og Klaus Gøgsig
Kongensgade 8 . Horsens
Telefon 62 56 18 - 62 59 87
Alt indenfor moderne belysninger
samt el-installationer udføres
Batterier og ledninger til høreapparater

Tag brød med hjem til kaffen fra

JEPSENS BAGERI

Vestergade 56 . Horsens . tlf 62 10 46
Vort speciale: Franskbrød
Lækkert wienerbrød og kager
NB. Åbent hverd. 6.30-21.00
lørdag 6.30-14.00

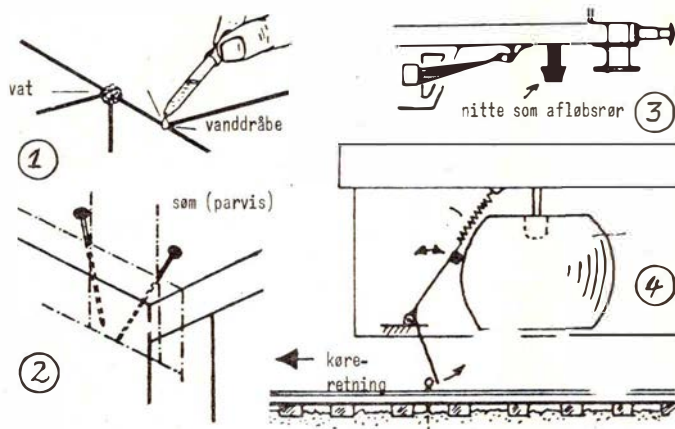

en kile, der søger at flække træet. Og det er jo det modsatte af det, der var meningen.

Spaltning kan også undgås ved, at man stiller sømmet/stiften på ambolten med hovedet nedad. Et par lette hammerslag på sømspidsen afstumper denne. Sømmet virker da ikke mere som en kile, og kan nu slås i træet uden risiko.

Nitter som afløbsrør

Til imitation af toilet-afløbsrør på modeller af ældre typer kan man bruge nitter ((2-2,5 mm for HO), hvis hoved man filer konisk (fig. 3).

Spidsen fra en kuglepenpatron kan efter tilfiling benyttes i samme øjemed.

Klokkeklang

En af de ting, en modelbanemand hyppigst savner på sit modelanlæg, er de virkelige jernbanelyde.

Rangerlokomotivets klokke lader sig imidlertid ad mekanisk vej lyde på modelbanen.

Ønsker man, at lokomotivets klokke skal lyde før og under passage af en vej, anbringer man fra ca. 30 cm før til ca. 30 cm efter vejoverkørslen små stifter eller knappenåle med ca. 5 cm's mellemrum.

Stifterne skal anbringes således, at koblingsbøjler og evt. slæbesko ikke berøres.

I en vogn bag lokomotivet indbygges en lille klokke med et slagværk, der betjenes ved berøring med stifterne (fig. 4).

Afstanden mellem stifterne bør ved normal hastighed være ca. 5 cm, men er det et langsomtkørende tog, der skal udsende advarselssignaler, må afstanden mindskes til ca. 2 cm. Skal klokke-ringningen lyde fra hurtigkørende tog, kan afstanden mellem stifterne øges til 6 cm.

En blød spiralfjeder, fx en koblingsfjeder, bringer slagarmen tilbage til normalstilling efter hvert anslag.

J. B. Dyrkilde.

ET LANGT JERNBANELIV (19)

Af fh. stfst. G. Bakke, Grenå

Rettelse:

I sidste afsnit (nr. 18) af mine erindringer er der en trykfejl, som det er nødvendigt at få rettet: I min omtale af besøg på Sjørringvold Kro er der tillagt Niels Søndergaard bandeord, som det ville være utænkeligt, at denne ville anvende, og som jeg også selv fordommer. Det er tilgiveligt, at typografen ved sættemaskinen har opfattet det som en skrivefejl, men det er det ikke. Der SKAL stå »sgi«, og det er ikke bandeord i Thy, men må sidestilles med så sandelig ell. lign. Det hører til alm. talemåde i Thy, så der ska' altså stå sgi! Jeg gør opmærksom på det for at retfærdiggøre den hyggelige kromand.

Øg vi fortsætter desværre først i næste nummer på grund af pladmangel.

M/F Borgen, ny jernbanefærges til ruten Hirtshals-Kristianssand, er den 17. december 1974 blevet søsat på Ålborg Værft. Kapaciteten er 1100 passagerer, 240 personbiler eller 20 jernbanevogne.

Etatens folk anbefales

Skanderborg Køkkencenter

Voldvej 21 . Skanderborg . (06) 52 03 08

Nyt køkken er billigere end De tror -
få et uforbindende tilbud

Alt i vinduer, glas, lofts- og vægpaneler
Åben daglig kl. 9-17.30, fredag til kl. 20
Aften tlf. (06) 94 42 71 - 84 65 73

Horsens

Vi handler i

KONFEKTUREFORRETNINGEN

Borgergade 8 . Horsens

Alt i konfekturer - chokolade
fine gaveæsker - gammeldavs isvafler

Se det hele klarere med briller fra

ERIK ELIASSEN

Optometrist - Specialoptiker
Borgergade 2 . Horsens . Tlf. 61 13 22
- kom ind og få en brillesnak

Vi handler i

TOBAKSFORRETNINGEN

v/ Niels Jørgensen

Sønderbrogade 51 . Horsens . 62 27 99

Alt indenfor cigarer, cigaretter, tobak,
dag- og ugeblade
Vin og spirituosa.

Bilreparationer er en tillidssag -
så derfor

LUNDVEJENS AUTO

Tyrsted . 8700 Horsens . (05) 61 05 50
Reparationer . Autoopretning . Smøring
m.m. til fornuftige priser
Få et tilbud

Odder

ARNDT'S

Ure - Specialoptik

Holsteinsgade 7 . Odder . (06) 54 23 13

Odder Brillecenter
Egnens modehus i briller

Gå til fagmanden

SPORTSHUSET

Rosengade 41 . Odder . Tlf. 54 10 35

Sportsartikler til enhver idrætsgren ...

Silkeborg

SILKEBORG SPAREKASSE

Telefon (06) 82 52 66 – Postgiro 78 63
Mandag, tirsdag og onsdag 9.30–16.00
Torsdag 9.30–17.00
Fredag 9.30–19.00

DORTHE KOLONIAL

ved Dorthe Gammelgaard
Jernbanevej 35 – Silkeborg
Alt i kolonial – konserves – vine –
spirituosa samt tobaksvarer
Prøv vor ekstrafine kaffe
Telefon 82 14 55

Vi mødes i . . .

EGEPARKENS GRILL-CAFE

Egeparken . Silkeborg . Tlf. 82 15 83
Alt i lækre grill-retter – uden ventetid
Is – Kaffe – Øl – Vand
Vi leverer også ud af huset
(Ny indehaver) Inge og Ib Th. Johansen
Åben fra tirsdag til søndag kl. 11–22

Maden i topklasse

Hjorten

-stedet
hvor man
hygger sig

ØL-OG VINSTUE

Tværgade 6 . Silkeborg . (06) 82 93 20
Se vort store spisekort – altid en
lækker søndagsmiddag fra kl. 11–14 og
17–20. Lækre »Hjorteruller« i vildtsauce
– og så er vi hurtige – ingen ventetid –

Hvor etatens folk mødes . . .

Restaurant Linie 7 & Trinbrættet

Borgergade 23 . Silkeborg . 82 77 66

Linie 7 – det er sagen

MIDTJYSK AUTOCENTER

Vestergade 125 . Silkeborg . 82 94 22

1. kl.s reparationer

Opretnig – Rustskader

Fagmæssig og reel behandling

Vi klarer sagen

HØJGLANS AUTOLAK

Klüversgade 20 . Silkeborg
Tlf. (06) 82 49 39

Lakering – Reparationer af alle
vogn typer udføres fagmæssigt og
samvittighedsfuldt. Ny indehaver
Egon Pedersen

Gå ikke forgæves – gå i

BOUTIQUE CARINA

Østergade 30 . Silkeborg . (06) 82 81 29

Køb – salg – bytte – gamle glas og
mønter – antikviteter – gulvtæpper –
gaveartikler – stort udv. i gamle våben
Åben torsdag 12 til 17.30, fredag 12–20,
lørdag 8.30–12

Them

Vil De have fagmæssig betjening

KNUDLUND AUTOCENTER

Reparationer og opretning af alle bil-
mærker med moderne tekniske hjælpe-
midler. Tilbud og overslag på repara-
tioner gives. Smøring, olie, dæk.
Køb og salg af biler.

KURT MIKKELSEN - Industrivej 2
Them - Telefon (06) 84 73 05

Kragelund

Vil De ha' fagmæssig betjening,
så kør til

FELDBAK's AUTO

Kragelund Møllevej 4 . Kragelund
tlf. (06) 86 71 96

Opretnig – Pladearbejde
Moderne test- og svejseudstyr
Spec.: Simca – Chrysler – Sunbeam

Bjerringbro

Vær prisbevidste – gå i . . .

Søndergades Selvbetjening Bjerringbro – Tlf. 68 10 33

Alt i kolonial . konserves . spirituosa
konfekturer . tobaksvarer
Stort udvalg i dybfrost

Diner transportable –
lad os tage besværet – – –

GRILL-HYTTE

v/ Peter Nielsen

Søndergade 53 . Bjerringbro . 68 27 36

Alt i festmiddage, platter, smørrebrød
Har De prøvet vore lækre røgede
kyllinger

Herning

DALLS

HERREMAGASIN

Bredgade 27–33 . Herning
HERREHABITTER

Specialitet: topmærket Sterling
Kamgarn – Twist – Trevira

Nyd en god kop kaffe
mens De venter

RUTEBILSTATIONENS KIOSK OG CAFETERIA

ved Tove Akehøj . Herning
Aviser - tobak - chokolade
Hurtig og høflig betjening

Vi handler i

MEJERIUDSALGET

ved Aagaard Olesen

Søndergade 34, Herning. Tlf. 12 06 77

1. kl.s mejeriprodukter – lækker brød
og kager, kolonialvarer samt øl og vand

Aulum

Skal bilen males . . .

Aulum Autoopretning & lakering v/ Leif Grønning

Industrivej . Aulum . (07) 47 26 40

Alt indenfor autolakering udføres på
såvel personbiler, busser og lastbiler
1. kl.s fagmæssigt arbejde udføres

Spentrup

Bag den gode smag . . .

KRINGLEN

ved bagermester Færgemann
Spentrup – Telefon (06) 47 74 01

Alt i lækker brød og kager
Konfekturer – fine gaveæsker

Husk vor lækre fødselsdagskringle

Vær prisbevidst – kør ind til

UNO-X SERVICE STATION

Mariagervej . Hvidsten . Spentrup
Tlf. (06) 47 73 76

Benzin – Olie – Smøring

1. kl.s reparationer udf. på alle vogne
Fagmæssig og reel behandling
Mekaniker Lars F. Sørensen

MØDESTED

Søndag den 2. marts

Østsjællandske Jernbaneklub præsenterer klubbens ny D 825 ved en udflugt ad ruten København H. – Roskilde – Køge – Næstved – Ringsted – Roskilde. Køreplanen, der ved redaktionens slutning kun var omtrentlig, bliver således: København H. afg. kl. 09.36 Roskilde afg. kl. 10.35, Køge afg. kl. 11.35 og forventet ankomst Næstved kl. ca. 12.30. Afg. herfra kl. 14.30 og ank. Roskilde 15.44. Deltagere fra København kan anvende et ordinært tog tilbage til hovedstaden.

Pris for deltagelse: Fra Kh. kr. 50,00 og fra Ro. kr. 45,00. Ved forudbetaling ydes rabat på kr. 5,00. Indsættelse på girokonto 7 20 51 63 til Østsjællandske Jernbaneklub, kassereren, Glæisersvej 20, 4600 Køge.

Under opholdet i Næstved bliver der lejlighed til at se en mindeudstilling på biblioteket for NPMB, arrangeret af klubben.

Fredag den 7. marts kl. 19.30

Dansk Jernbaneklub afholder medlemsmøde i Karnappen, Niels Hemmingsens Gade 10, underetagen (lille sal), 1153 København K.

Mandag den 10. marts kl. 19.30

Sporvejshistorisk Selskab afholder medlemsmøde i Frederiksberg Kommunebibliotekets Foredragssal, Solbjergvej 23, 2000 København F. Film, foredrag og hyggeligt samvær lyder programmet på.

Tirsdag den 18. marts kl. 19.30

Kolding Lokomotivklub og Dansk Jernbane-Klub, Fyn/Sydjylland, afholder medlemsmøde i Banegårdsrestauranten på Odense station.

Onsdag den 26. marts kl. 19.00

Østsjællandske Jernbaneklub holder møde på Køge Bibliotek, Køge. Der vil blive vist film fra Deutsche Bundesbahn, sandsynligvis også med damp!!!

Onsdag den 2. april kl. 19.00

Østsjællandske Jernbaneklub afholder generalforsamling på Køge Bibliotek, Køge.

Torsdag den 3. april kl. 19.30

Sporvejshistorisk Selskab afholder medlemsmøde i Frederiksberg kommunebibliotekets Foredragssal, Solbjergvej 23, 2000 København F.

PRIVATBANENYTT

HHJ – Hads-Ning Herreders Jernbane har efter afstemning fået følgende nye bestyrelsesmedlemmer optaget fra personalets side: Lokomotivfører H. Jensen og rutebilchauffør H. A. Rasmussen.

ØSJS – Østbanen har også holdt afstemning. Her blev portør Bent O. Jensen og stationsforstander Th. Bakdal valgt som nye bestyrelsesmedlemmer.

Østbanen har forøvrigt efter istandsættelse af den fra HHJ indkøbte tidl. DSB Cp-vogn, HHJ C 51, sat den i drift som ØSJS B 50. Vognen er blevet malet i ØSJS-design, og flottere har en Cp-vogn aldrig været.

ØSJS Sp 1 og Sp 5 er solgt til DSB.

Hjørring Privatbaners og **Skagensbanens** nye Y-tog er litreret og nummereret HP Ym 34–Ys 68 og SB Ym 4–Yp 2.

Løllandsbanen har udrangeret personvognene P 73–75 (tidl. DSB Cp-vogne) og pakvogn Ev 92. En forulykket styrevogn til Y-togene har været til genopbygning hos Scandia i Randers.

DØDSFALD

Fhv. banearbejder Chr. Olesen
tidl. Skive, 89.

Fhv. banearbejder Hans Jensen
Vejde, 87.

Fhv. otktl. Niels Chr. Jensen
tidl. Roskilde, 83.

Fhv. lkf. Knud Hansen
Haderslev, 78.

Tgf. Th. J. Jensen
tidl. Kh., 78

Fhv. ekstraarb. Anton Chr. Christensen
Hjørring, 77.

Fhv. ktas A. H. Jensen
Vejde, 75

Fhv. landm. og ledvogter P. Hagelskjær
Bording, 75.

Fhv. billetkass. Carlo F. E. Halvorsen
Århus, 74.

Fhv. banearbejder P. A. Møller
Fårhus, 70

Fhv. opt. Clemen Søllingvraae
Gørding, 50.

Banearbejder Egon Pedersen
Laven, 47.

Portør på prøve N.-H. Tribler
Rødby Færge, 22.

Portrætter – Brudepar – Børn –
Selskaber – Sort/hvid og farve
Kameraer – Smalfilm – Film – Tilbehør

Fremkaldelse af alle filmtyper

Fotograf og Fotohandel

KJELD SMED

Nørregade . Bjerringbro . (06) 68 12 11

Når det gælder køb af **foto** samt **tilbehør**, anbefaler vi et besøg i den nye specialforretning

FORREST FOTO

Valdemarsgade 26 – Århus – Tlf. 136746
Bliv medlem af Fotoklubben »Rasmus«
(årligt kontingent kr. 10,-) og opnå
bl. a. kontante fordele.

Gå ikke forgæves – gå i

FOTOMAGASINET

Adelgade 15 . Hobro . Tlf. (08) 52 13 53

Foto og kino – Specialforretning
indenfor foto og smalfilm
Kom ind og få en billedsnak

Struer

Tag noget lækkert med hjem fra

CITY GRILL

Østergade 34 . Struer – (07) 85 25 25

Her får De maden uden ventetid
Hver dag 10 forskellige middagsretter

Alt i grill – kaffe – is – sodavand
og meget andet

Søndergades BP service

ved mekaniker Erik Christensen

Søndergade 31–33 . Struer . Tlf. 85 14 60

Alt i autoreparationer og autoopretning
udføres med **fagmæssig garanti**

Spec. Dækservice



illustrationsanstalten

I S Lind Hansens Eftl.

LITHOGRÆFI OFFSETREPRODUKTION RETOUCHÉ TEGNING

Kultorget 14 København K (01) 126288

BOGHJØRNET

Peter Grend

I december-nummeret af Jernbane-Bladet bragte vi Peter Grends poetiske »anmeldelse« af den nye køreplan. Hvis nogen vil hilse mere på samme Peter Grend, så kan De finde ham i Erling Welblunds kriminalroman »8 minutter før Odense« på Branner og Korchs forlag. Han er hovedpersonen i en dramatisk historie, som til dels foregår i et jernbanetog mellem Esbjerg og København. Billedet på bindets forside viser en mand, der hopper af toget ved Odense. Så den skulle nok kunne interessere jernbanefolk.

Anlæg af modeljernbaner

Anlæg af modeljernbaner

Af Gernot Balcke. Oversat og bearbejdet af Hans Gerner Christiansen Clausens Forlag
80 sider, illustreret.

Hans Gerner Christiansen har på grundlag af den tyske forfatters to modeljernbanebøger skabt en bog om opbygningen af modeljernbaner. Det bedste fra de to bøger er draget frem og på særdeles anskuelig måde sat sammen, således at den modelbaneentusiast, der skal i gang med at bygge grundelementet i sit anlæg, det landskabsmæssige, kan få nogle gode råd fra en erfaren interessefælle.

Det bedste ved bogen er utvivlsomt de mange illustrationer, som er ledsaget af en udførlig beskrivelse, og man forbavses faktisk over, så mange forskellige former for anlæg, man kan opbygge, lige fra store prangende til små kuffertmodeller til at gemme væk, når man ikke anvender dem.

Bogen kan varmt anbefales alle dem, der spekulerer på at bygge eget modeljernbaneanlæg.

-tl-

Die Königlich Preussischen Staatseisenbahnen.

96 sider, ill. Franck'sche Verlags-handlung W Keller & Co., Postfach 640, 7 Stuttgart. DM 19,80.

En af de »store« tyske baner, som var med til at danne grundstammen i det senere Deutsche Reichsbahn. Bogen fortæller hele tilblivelses- og eksistenshistorien i tekst og – desværre – for få og uinspirerede billeder. Der er dejlige lokos og vogne, men ingen som helst stemning fra dengang, der var noget ved at være bane – og hvor passagerer-

Vi anbefaler

Vestergades Boghandel

v/ Jørn Kristensen

Vestergade 16 . Ålestrup . (08) 64 18 37

Bøger – Papir – Kontorartikler

ne virkelig fik en oplevelse lige fra træk i nakken til røg i håret fra de fine lok.

Trains Around the World.

162 sider, stort format, ill., kr. 56,00

Steam Locomotives.

128 sider, stort format, ill., kr. 59,00

The Love of Trains.

104 sider, stort format, ill., kr. 62,00

Danske boghandleres bogimportør
A/S, Box 70, Rødovre.

Alle tre bøger er med mange strålende billeder og en let, forbindende tekst. Netop den slags jernbanebøger, som giver en dejlig oplevelse med illustrationer af førende fotografer, professionelle som amatører.

Den første er et retrospekt fra hele verden med Tværs over Amerika, Damp i Asien og Australien, Undergrunds osv. En del af billederne er i farve.

Bog to handler om damp og er engelsk, næsten selvsagt, for der er de helt tumpede med dampen. Billedmaterialet dækker fra de første spæde forsøg til gårsdagens imponerende gigant, der idag nærmest er historie. Også her er vægten lagt på billedmateriale fra hele verden med en let, forbindende tekst. Enkelte illustrationer i farve.

Den sidste 100 procent i farver. Aldrig set før i hvert fald hos mig. En imponerende bog med et billedmateriale som næsten tager vejret fra læseren – eller skal vi sige kiggeren. Endnu engang en tur verden rundt fra New York Centrals rute langs vandet rundt New York til damp i det for os fjerne Sydney, Australien.

3 dejlige bøger, som må modtages med al respekt og placeret centralt i samlingen.

Brush Bulletin No 5.

28 sider, ill. Industrial Railway Society, 42 Yew Tree Road, Wistaton, Crewe, Cheshire. £ 0,50.

Et genoptryk af firmaets katalog fra januar 1904 over de loko, der blev tilbudt mindre industribaner. Et interessant historisk dokument for den specielt loko-interesserede.

jas.

Humørspalten

Tidens tegn – ?

I det schweiziske hotel- og restaurant-organ, *Hotel Revue*, finder vi følgende – i en noget forkortet og lidt frit oversat stand gengivet – annonce fra det schweiziske »Cafeteria Gloor« i Arosa:

Kære Gæster:

Efter indbetaling af indkomst-, kilde-, drikkevare-, formue-, grund-, kirke-, hunde-, bil-, kommune-, amts-, og patentskat samt præmier til brand-, social-, ansvars-, personale-, tyveri-, vandskade-, hagl-, stormvejr-, syge-, livs- og arbejdsløshedsforsikringer plus kontingenter til diverse fagorganisationer, radio- og tv-licens, lys, gas, olie, avishold og kloakrensning har jeg ikke råd til mere og andet end denne beskedne annonce.

De skal imidlertid fortsat være velkomne hos mine medarbejdere og mig selv. Vi er i hvert fald endnu i stand til – specielt på myndighedernes vegne – at sige Dem »Tak for Besøget«.

Værten.

Sindighed

En gammel kone stod på jernbanestationens perron. En stationsarbejder kom forbi. Hun spurgte ham:

»Kan du sige mig, om 2-toget er kørt?«

»Ja, det gik for tyve minutter siden.«

»Og hvornår kommer det næste tog?«

Stationsarbejderen:

»Det varer en god stund endnu, det kommer først kl. 5.«

»Kommer der ikke noget hurtigtog før?«

»Nej.«

»Heller ikke et godstog?«

»Nej.«

»Og det er du sikker på?«

»Ja, fuldstændig sikker.«

Den gamle kone vender sig mod sin mand og siger drævent til ham:

»Kom så, bette Lars – så kan vi godt gå over sporet.«

★

Sextur

To æg ligger og taler sammen:

– Du, jeg tror, jeg er med æg.

– Det må jeg nok sige, svarer den anden, så har du nok ligget i en bakke med sex.

Randers

Midtjyllands største tæppemarked -
Danmarks laveste priser



Yderst på Mariagervej . 8900 Randers
Telefon (06) 43 59 11

- så velkommen til tæppemarked -
De er sikker på et godt køb . . .

Vi handler hos

Købmand EGON SCHOUS EFTF.

v/ Ilse Davidsen

Tindbæk . Randers . Tlf. (06) 45 10 80

Kolonial - Konserver - Tobaksvarer

Øl - Vand - Spirituosa

Det er os med den gode kaffe

Bag den gode smag

ROSENDALS BAGERI

v/ Tommy Piil

Udbyhøjvej 3 A . Randers . tlf. 42 26 88

Alt i lækkert brød og kager

Bestillinger på alt slags brød
modtages gerne

Er du Ventemor eller bare lidt rund -
yndig under alle omstændigheder
kig ind til

BUTIK ALICE

Vestergade 10 . Randers . tlf. 43 89 99

Det er os, der gør runde piger til
smarte piger.

Følg GULFSTRØMMEN til . . .

GULF service

ved R. Sollok Mortensen

Strømmen 26 - Randers - Telf. 42 30 04

Benzin - Olieskift - Smøring

Autoudstyr - Quick-vask

Autoreparationer udføres

Forkort rejsen med en
lommeroman fra . . .

MARIAGERVEJENS KIOSK

v/ Gretha og Verner Balsby

Mariagervej 106 - Randers - 42 62 28

Aviser - Uge- og månedsblade samt
alt i papirartikler

Øster Tørslev

Bag den gode smag

ØSTER TØRSLEV BAGERI

v/ Frits Hansen

Tlf. (06) 47 60 35

Alt indenfor lækkert brød og kager

Hobro

Vi handler hos

KØBMAND BORUP

Handest Frikøb . Hobro . tlf. 45 22 14

Alt i kolonial - konserver - tobaksvarer
vin - øl - spirituosa

Købmanden med den gode kaffe

Smyk Deres hjem med . . .

HOBRO BLYRUDER

Jernbanegade 1 - Tlf. 52 28 30

Blylamper føres i flere modeller

Kig ind og få et godt tilbud uden
forbindende

Få mere for pengene - gå i

TØJ SHOPEN

Hannerupvej . Hørby . Tlf. (08) 52 14 80

Nattøj til piger og drenge i alle aldre

Smart undertøj - Alt til baby

Stoffer til ethvert formål - Lynlåse -

Knapper - Kig ind og se vort store udv.

Gælder det nye dæk . . .

HOBRO DÆKSERVICE

Hostrupvej 68 . Hobro . tlf. 52 26 90

1. kl.s salg og service til konkurrence-
dygtige priser

Vi har dæk til alle vogne

Kør til

MØLLERS AUTO

Løgstorvej . Hørby-Hobro . tlf. 52 05 31

Benzin - Olie

1. kl.s autoværksted - reel behandling
udføres af fagfolk - på alle vogntyper

Kør ind til . . .

BP TREKANTEN

Hobro - Telefon 52 11 85

Benzin - Olie - Vask - Smøring

Gå til fagmanden til eftersyn, så er De
godt kørende - vi kan det hele

Bøje Larsen

Langå

Bag den gode smag

MØNSTERBAGERIET

Bredgade 50 . Langaa . tlf. 46 10 07

1. kl.s lækkert brød og kager

Bestilling på alt slags brød modtages

Stevnstrup

Vi handler i

STEVNSTRUP BRØDUDSALG

ved LIS FRANSEN - Stevnstrup

Telefon 46 71 80

Alt i lækkert brød og kager - konfek-
ture - is

Hørning

Lad Deres fester blive en succes
med mad fra

Hørning Diner Transportable

Langgade 18 . Hørning . (06) 49 43 38

Middage - anretninger - smørrebrød

Kransekage - vin - øl til populære

priser - ring og få et godt tilbud

Lystrup

Køb kød hos den rigtige slagter

LYSTRUP SLAGTERFORRETNING

Bygaden 18 . Lystrup . tlf. 22 10 23

Kød - Flæsk - hj.lavet medisterpølse

Leverpostej - Pålæg

Altid et godt tilbud på hele eller halve
bacongrise. Det er os med det mørke
oksekød til alle formål.

Lukker mandag kl. 13 - lørdag kl. 12

Kør ind til

GULF SERVICESTATION

v/ Sten Pedersen

Lystrupvej 221 . Lystrup . tlf. 22 13 46

Benzin - Olie - Vask - Smøring

Stort udvalg i autoudstyr

Quick service udføres

Gå ikke forgæves, gå i . . .

FRIKØB v/ Erik Toft

Handelscentret . Lystrup . (06) 22 20 98

Pengene strækker længere

flere gode tilbud til Dem hver uge

Bag den gode smag

Bagermester H. JOHANNESSEN

Lystrupvej 236 . Lystrup . (06) 22 10 67

Alt i lækkert brød og kager

Bestillinger på alt slags brød modtages

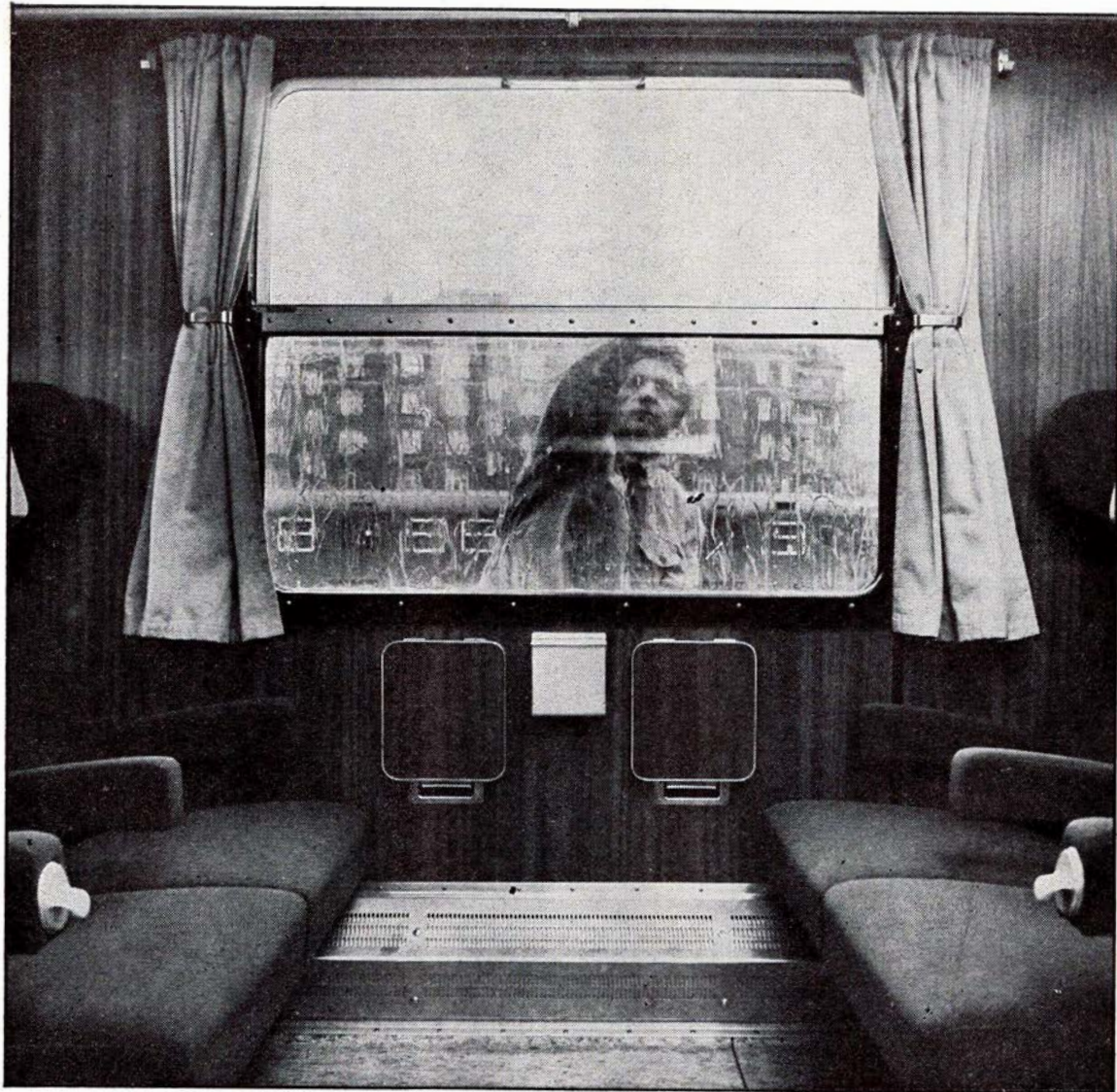

Vi har skabt en tradition -rene tog

Traditionen er så fastlagt, at alle tager det som en selvfølge, at der for eksempel altid er, hvad der skal være på toiletterne - og til at være... at kupeerne fungerer, at bagagenettet er forbeholdt bagage og askebægrene tømte.

Men vi har også fået hjælp fra anden side - af et godt publikum! For danskerne er det en selvfølge, men folk udefra studser ganske sikkert over kvaliteten i vore tog. Undskyld, DSB's tog.



DDRS

Det
Danske Rengørings
Selskab a.s.