

Jernbane-Bladet



**JUL
1973**

Ikke alle biler er på samme niveau.



Det er tit de små ting, der gør den store forskel på biler i dag.

Det er ofte dem, der viser, om en bil er kvalitet. Om den er virkelig gennemtænkt. De færreste biler har f.eks. som Volvo stødfangere, der beskytter bilen effektivt ved mindre påkørsler, så man selv kan klare et lille uheld, uden man behøver blande sit forsikringsselskab ind i sagen – og uden det vælter hele budgettet.

Volvo's stødfangere er tilmed så høje, at beskyttelsen også er effektiv, hvis man skulle støde sammen med en højere eller lavere bil. De »hægter« simpelt hen ikke.

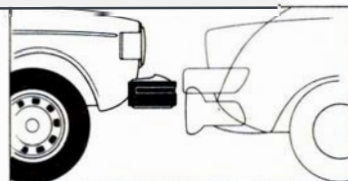

Det er selvfølgelig en lille ting, når man skal købe bil.

Men det er alligevel et meget godt eksempel på, hvordan Volvo tænker biler.

Hvordan de i mindste detalje prøver at gøre det så sikkert, så rart og så økonomisk som muligt at køre Volvo.

Det var ikke nok, at bilen kan tåle at køre direkte ind i en betonmur med 80 km i timen – uden at passagerkabinen beskadiges. Den skal også kunne klare de små, irriterende påkørsler ved 5 km i timen.

På samme måde nøjes Volvo heller ikke med at have et af verdens sikreste bremsesystemer – tokreds triangeldelt. Den har også servo-styrede skivebremser på alle fire hjul for at sikre opbremsninger yderligere – og reduktionsventiler på baghjulene for at forhindre baghjulsudskridning.

Sæderne er mindst lige så gennemtænkte. De er ikke alene de mest anatomisk rigtige på markedet. De har også som de eneste specielt indbygget lændestøtte, som man kan regulere individuelt. Og førersædet har tilmed indbyggede varmetråde i sæde og ryglæn, så man aldrig behøver sætte sig i en kold bil.

Den samme detaljerede tankegang gør sig gældende i rustbeskyttelsen.

Hele karosseriet dyppes i et elektrobad, der trænger beskyttende ind overalt – og særligt udsatte dele fremstilles af varmgalvaniseret stål. Men desuden bliver vangerne konstant ventileret under kørslen, så de holder sig fuldstændig fri for fugt – og dermed rust.

Det er bl.a. derfor, De får bil for alle pengene, når De køber Volvo. Og det er derfor, den holder et højt prisniveau – selv når De har brugt den.

VOLVO

Vi beviser, hvad vi siger.

Se, hvad De får for pengene, når De køber Volvo. Send kuponen her til os, og få brochuren »Kvalitet – hvad er det?«.

Navn: _____

Stilling: _____

Adresse: _____

Post nr. + by: _____

Sendes til: Volvo Bil & Traktor A/S
Teglværksgade 37 2100 København Ø



Jernbane-Bladet

Ekspedition:
Togfører V. Jonvald . Hvidovrevej 258
2650 Hvidovre
Telefon (01) 78 36 42

Redaktion:
H. E. Rybro (ansvarshavende)
Valby Langgade 223, 1. tv.
2500 Valby
Telefon (01) 30 87 71

Trafikassistent Tom Lauritsen
Søvænget 26 . Maribo

Abonnement
21,00 kr. (inkl. moms) årlig
12 numre

Kan bestilles på postgiro 6 00 82
Jernbane-Bladet . 2650 Hvidovre

Medlem af
Dansk Fagpresseforening
og
International Tidsskriftsfederation

Tilsluttet Dansk Oplagskontrol

Tryk: Herfølge Bogtrykkeri . Herfølge

DECEMBER 1973

December causeri	5
Jernbane Jul	6
Månedens emner	7
Månedens foto.....	9
Erindres det	11
Sagt og skrevet	13
Klageprotokollen	13
Fra forretningsverdenen	15
Inter-Rail	15
Fra dagbogen	16
Nyt fra udenlandske baner	17
Mogenstrup Stengrav	18
De hundrede slugters dal	19
Nedlagte stationer	20
Et langt jernbaneliv	20
Orientekspressen	22
Model-Jernbane	23
Landet rundt	25
Foto-Hobby	27
Fra klubberne	29
Østsjællands Jernbaneklub	31
Personalialia	31
Dødsfald	31
Boghjørnet	31
December-Journalen	34



LAVVOLT TRANSFORMERE til alle formål

JERNBANE ALLE 43
2720 VANLØSE
TLF. (01) 7433 22

6
12
24
32
42
65

VOLT

Ⓢ-mærkede

forlang katalog

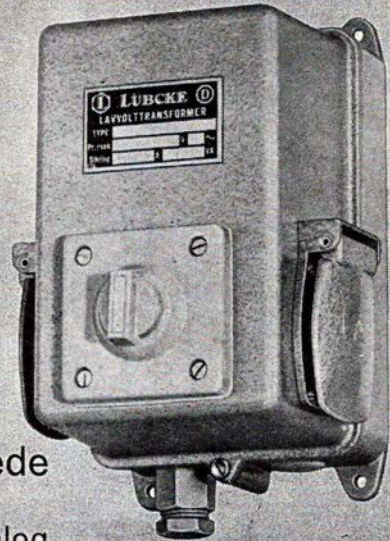

66

Jernbanekioskerne

betjener Dem gerne med

Tobak - cigarer - cigaretter
Piber og lightere m. m.
Dag- og ugeblade
Bøger og papirvarer
Film og solbriller
Damestrømper og sæbe m. m.

Husk også kioskerens store udvalg i *Julehæfter*

Venlig hilsen

Bladhandler-Forbundet i Danmark

Aktieselskab



Vi har skabt en tradition -rene tog

Traditionen er så fastlagt, at alle tager det som en selvfølge, at der for eksempel altid er, hvad der skal være på toiletterne - og til at være... at kupeerne fungerer, at bagagenettet er forbeholdt bagage og askebægrene tømte.

Men vi har også fået hjælp fra anden side - af et godt publikum! For danskerne er det en selvfølge, men folk udefra studser ganske sikkert over kvaliteten i vore tog. Undskyld, DSB's tog.



DDRS

Det
Danske Rengørings
Selskab a.s.



I det lille rige

december causeri

DER VAR engang et lille rige, hvor man havde en regerende fyrste, der hed fyrst Anker. Nogle kaldte ham for Øde-Anker, idet han havde fået den fikse idé, at befolkningen på demokratisk vis skulle dele deres indtægter med ham. Øde-Anker kaldte det for økonomisk demokrati.

Øde-Anker havde mange og trofaste rådgivere, vesirer kaldtes de, som han næsten rettede sig blindt efter. En havde til opgave at passe godt på de penge, som Øde-Ankers jernhårde embedsmænd rundt om i riget samlede hos befolkningen, hans navn var Perius.

En anden af fyrstens rådgivere hed Kampmanius, og han havde fået den idé, at man alle steder, hvor der var vand, skulle bygge nogle broer over disse. Desuden havde han til opgave at forvalte rigets deligencetransporter, men med de enorme afgifter, man skulle betale for at blive befordret med disse, havde næsten ingen råd til at rejse. Desuden var det temmelig farefuldt at rejse, idet man kunne risikere at blive overfaldet af landsknægte og andre subsistenser, da der næsten ingen var til at passe på.

Som følge af disse ubehageligheder blev da også med vesir Kampmanius' velsignelse flere og flere deligenceruter indstillet, og de mennesker, der var tvunget til at foretage en rejse, måtte selv sørge for befordring. Men det var der ingen, der tog sig af.

Så en skønne dag fik Øde-Anker en vesir, der skulle beskæftige sig med

at skaffe bedre leveforhold for befolkningen. Han hed vesir Helgemod, og han fandt ud af, hvad andre ganske vist tidligere havde fundet ud af, at det var billigere for rigets pengekasse, hvis de, der skulle rejse, kunne rejse flere sammen med diligencen, blot man anskaffede nogle større diligencer. Nogle foreslog, at man byggede en af de såkaldte »jernbaner«, som man flere steder i udlandet havde gjort. Det var diligencer, der kørte flere sammen og blev styret af skinner. Nogle steder havde man endog fundet på at trække dem med nogle uhyggelige ildsprudlende uhyrer, der kunne trække endog mange vogne på en gang. Som sagt, så gjort. Og se, hvilken herlighed. Nu kunne folk få råd til at rejse til selv fjerne dele af riget.

Men lykken varer sjældent længe. Fyrstens rådgivere var nødt til at finde på noget nyt for ikke at blive afskediget. Og så fandt en af dem på, at man skulle nedlægge de gode jernbaner. Og hele flokken syntes godt om ideen, så planerne blev gennemført, til glæde for ham, der havde fået ideen, men til stor skade for landets befolkning, som ingen dog fandt på at spørge.

Således skete det, at i løbet af kort tid havde man igen fået de samme tilstande, som man havde, da man begyndte. Øde-Anker og hans vesirer var glade og tilfredse, men rigets hårdt prøvede befolkning var nu lige så ilde stillet, som de havde været tidligere.

Jo, det var et rigtigt lille rige.

VERDEN BLIVER mindre og mindre for hver dag der går. For få år siden var begivenheder, der skete på den anden side af jordkloden, ting, der til en vis grad lå uden for vor interessesfære, men de stadig forbedrede kommunikationsmidler har gjort, at den slags ting i dag ligefrem kommer ind i vor dagligstue næsten samtidig med, at de sker.

Krigen i Mellemøsten mellem på den ene side Israel og på den anden side 10 arabiske lande, følges med spænding hver dag. Ikke alene af ren og skær nysgerrighed, men fordi krigens udfald kan få mærkbar betydning for os alle.

Før i tiden var Danmarks handelspartnere stort set kun vore nærmeste nabolande i Europa. Vore råstoffer kunne vi i bl. a. England få i bytte for vore landbrugsprodukter, men således er det ikke mere. Energikilderne kul er i dag veget til fordel for olien, der skal hentes længere borte, for størstedelens vedkommende i de arabiske mellemøstlande. Disse lande har hidtil leveret omkring 90 pct. af vort forbrug, og i den kritiske situation, som i øjeblikket råder, er disse landes regeringer efterhånden blevet så durkdrevne, at de har forstået den værdi, som olien kan blive som pressionsmiddel i deres krigsførelse. De ved, at de ved at lukke for eksporten af denne uvurderlige energikilde kan presse den vestlige verden til store indrømmelser, indrømmelser, som de ikke kan fremtvinge på slagmarken trods ihærdige forsøg derpå.

Vi er således temmelig afhængige af begivenheder, som foregår fjernt fra os. Og et land som Danmark, der ikke som f. eks. vore nordiske broderfolk har store naturlige energikilder at øse af, nemlig vandkraften, er endnu mere afhængig af olietilførslerne end disse.

Vore jernbaner er så godt som et hundrede procent baseret på diesel-lokomotiver, kun Københavns nærmeste baner er elektrificerede, men for at frembringe elektricitet skal vi også bruge olie. Uden olie vil vore jernbaner gå i stå, selv om det vel

nok er et af de områder, der længst muligt burde holdes i gang.

Som man vil kunne forstå, er det kun bagateller, der skal til for at sætte samfundsmaskineriet i stå. Ganske vist er sandsynligheden for, at det vil ske, ret minimal, men de seneste begivenheder bør måske nok være en påmindelse om, at tiden er inde til at se sig endnu mere intensivt om efter nye energikilder, bl. a. også som følge af, at den dag vel ikke er fjern, da olieforekomsterne uanset politiske forhold ikke kan holde trit med efterspørgselen. Må-

ske er der olie til mange år frem i tiden, men den bliver stadig mere og mere besværlig at udvinde som følge af, at den ikke er så frit tilgængelig.

Den eneste måde, som de dominerende oliestater kan kues på, er ved ikke at købe deres produkter, og for at kunne undgå dette, skal den energi, som vi allesammen har brug for, hentes på anden vis.

Spørgsmålet er kun hvordan?

— tl —



Jernbane Jul

dette var ikke problemer for os børn.

Tiden var ikke så forceret, og menneskene ikke så forjagede dengang som nu, hvor noget tilsvarende næppe kunne tænkes.

Da jeg selv blev jernbanemand - og havde fået stiftet hjem og familie, begyndte også jeg at spekulere på tje-nesten i juledagene og på at få lidt frihed i julen.

Vi måtte ofte tage dobbelte vagter m.m. for at kunne holde fri, men ingen gjorde vrøvl - det kunne jo ikke være andet, mente vi. Kunne man give en mand med børn fri juleaften og til gengæld en ungkarl fri nytårsaften, så bestræbte man sig derpå. Det var en ganske naturlig sag, og virkede til alles tilfredshed.

Hvordan forløb juleaften og jule-natten på en mindre station - Stilfærdigt for det værste var jo overstået i løbet af juleaftens dag. Var man ude på en landstation (og alene) blev man ofte bedt ind til forstanderens julemiddag og juletræ. Her på julenatten blev kaffeflasken sat til lunelse i en kasserolle, så den kunne kvikkes op og nydes sammen med klejnerne og de brune kager i løbet af natten.

Den gamle jernbanemand mindes

også landstationer med postekspedition - alle julepakkerne, breve og julekort som satte ind de sidste dage før jul. Det var et kæmpearbejde, der skulle gøres, og det blev gjort.

For jyllandsrejsende i gamle dage ved juletid, tror jeg, at kulminationen indtraf på den gamle Fredericia bane-gård. Her mødtes flere gange i døgn-hovedstrømmen af rejsende fra alle landsdele.

Her tumlede man søvndrukne ud af togene, der kom fra alle hjørner af Jylland - eller man kom lidt forfrosne efter overfarten på dækket af en af de tætpakkede små Lille-Bæltstæger, og jeg gad vide, hvor mange kopper kaffe, der blev drukket i jernbanerestauranten natten til juleaftensdag.

Dengang kørte hovedforbindelserne hyppigt i flere afdelinger.

Et par gange har juletrafikken været ganske alvorligt truet af snehindringer - Jeg mindes, at et tog med flere hundrede rejsende for adskillige år siden juleaftensdag om eftermiddagen kørte fast i sne ved Ry station, hvor passagererne måtte fejre juleaften under improviseret anretning.

Det er rigtigt, at der er et begreb, der hedder »Jernbane Jul«.

Jernbanemændenes Jul består kortest og måske lidt hårdt sagt i dette at sende andre af sted til deres jul, mere bredt sagt i at sørge for transport af det meste af det, der hører julen til. Juletræer og grangrene til pyntning o. s. v. i begyndelsen af december måned, så juleforsyningerne, julepakkerne, brevene og sidst, alle de rejsende.

Lad en gammel jernbanemand drage nogle minder frem:

I begyndelsen af halvfemserne på en fredelig jysk landstation, hvor far var forstander, kom der tog juleaften ved halvsyvtiden, og både tog og lokopersonalet kom ind og blev beværtet med punsch og småkager. Om det skete på alle landstationer på samme måde på hele strækningen, og hvad togets rejsende foretog sig under denne opholdstid, og hvordan det gik med at overholde køretiden - ja, alt

- også Deres plads står åben i

JERNBANE - HJEMMEVÆRNET

Alle oplysninger hos HJEMMEVÆRNET - Generalstok 2 - Kastellet - 2100 København Ø. - (01) 12 32 10

Lykkeligvis havde stationsforstanderen en gris i »sulekarret« og både fru og »standeren« selv havde hjertet på det helt rigtige sted, så der blev kogt og brasat for de mange gæster fra toget, som på den måde fik en særlig »Jernbane Jul«.

Ja, - jernbane julen var festlig at være med i.

Der skete noget - Nu og da sjove små episoder, om end i travlheden hastigt glemt - Af og til taknemlige - Af og til det modsatte.

Man gik segnefærdig hjem, og havde en god fornemmelse af, at arbej-

dets hjul snurrede, og at man havde været med i et både morsomt og nødvendigt job - og taget sin part deraf.

Den fornemmelse tror jeg hersker endnu blandt de jernbanemænd, der holder deres Jernbane Jul - på stationerne på strækningerne på lokomotiverne i togene på færger og skibe og som derved skaber det trafikmæssige grundlag for hundrede-tusinders jul

I hvert fald i den sidste henseende er der ingen forskel på den gamle jernbanemands erindringer, om julen på banerne og nutidige forhold.

[Verner Johansen.

til Mallorca«. Og det er endnu sværere at planlægge rejsen til Albertslund end til Mallorca. Således bør det naturligvis ikke være, men det er en af de mange opgaver, som det nye trafikråd skal søge at løse på en for alle parter tilfredsstillende måde.

Alle taler om problemerne - hidtil har ingen gjort noget alvorligt ved dem. Lad os nu se disse ord gjort til skamme!!!

-tl-

Støjforureningen - en værdig opgave at bekæmpe

Danmark fik i oktober en miljøminister med sit eget ministerium, efter at denne post tidligere var slået sammen med trafikministerstillingen. Tidens tiltagende forurening og interesse for samme har gjort jobbet til et helhedsjob, som nok kan kræve sin mand hvis han da skal få noget positivt udrettet, og til stillingen er valgt den tidligere boligminister, som forhåbentlig fra denne post har en smule erfaring med hensyn til begrebet miljø. At tillige de to begreber miljø og trafik ofte arbejder i hver sit spor, gør at det er en uløselig opgave at varetage begge hverv tilfredsstillende samtidig.

Trods dette må det være enhver folkevalgt politikers opgave at søge at skabe så gode forhold for befolkningen som muligt, det uanset hvilken opgave der nu er hans. Og alene dette gør, at alle politikere sådant set er en slags miljøforkæmpere for landets borgere, hvor det gælder om at beskytte disse mod miljøskadende indgreb

Forurening er mange ting, både fysiske og psykiske. En stadig omsiggribende fysisk forureningsfaktor er støjforureningen, som på den menneskelige psykiske balance kan forvolde ubodelig skade. Det samme kan den også rent fysisk, hvor man ligefrem har konstateret ganske bestemte grænser for, hvad der er skadeligt for sundheden. En særlig måleenhed, de-

Månedens emner ...

Københavnsk trafikkaos

Kaos. Kaos. Kaos. Det er det indtryk, man uvilkårligt får af den københavnske myldretidstrafik. Tusinder af personbiler søger at mase sig frem gennem et mylder af ligesindede. Mange af bilerne er der kun føreren i selvom der nemt kunne være 3-4 passagerer. Og bag alle disse biler breder sig en trykkende benzinos, som i følge et københavnsk morgenblad ikke engang mos og lav, de mest laveststående væsener, kan trives i.

Nødvendigheden har tvunget kommunens og statens planlæggere til at slå et slag for en trafikal omlægning. Omlægning fra individuel befordring til kollektive transportmidler hævdes at være løsningen. Men da vi lever i et demokratisk samfund, kan man ikke blot diktere befolkningen at bruge kollektive transportmidler, hvis den ikke selv ønsker dette. Den skal med alle tilgængelige midler lokkes derover.

Og i den anledning er det nødvendigt at forbedre de offentlige trafikmidler ganske betydeligt. I øjeblikket er det sådan, at der mangler ordentlig koordination mellem såvel køreplaner som takstsystemer. Trafikministeren har fremsat lovforslag om, hvorledes

hele den kollektive trafik fremover skal styres, idet der skal oprettes et trafikråd, der skal søge at samle de forskellige tråde til et samlet hele som befolkningen kan være tjent med og som endog vil virke dragende på det publikum, der har behov for at forbruge af den vare, der hedder transport. Indstillingen synes at være, at det skal være så let og behageligt som muligt, så gør det ikke så meget, at det vil komme til at koste nogle kroner ekstra. Som de to mest fremtrædende elementer nævnes en stor trafikfrekvens, d.v.s. mange afgang med deraf følgende korte ventetider, samt behagelig komfort med siddepladser til alle som noget ganske selvfølgeligt. Først når disse to grundelementer er i orden, kan det forventes, at folk vil slippe deres eget bilrat og sætte sig roligt tilbagelænet i bussens eller S-togets bekvemme sæde.

Takstsystemerne i dagens nærtrafikområde er ligeså kaotiske. Også her er et ordentligt system uundgåeligt nødvendigt. For at citere, hvad Berlingske Tidende har fundet ud af, så er »det sværere at købe billetter fra Dragør til Albertslund end fra Dragør



Hovedbanegårdens restauranter København

TELEFON (01) 14 12 32
Preben H. Madsen

MORGENRIGTIG BUFFET

HURTIGE RETTER

REJSEGRUPPER

KØBENHAVNS CENTRALE MØDESTED

RAPEDA leverer:

PAUL GARTHE sikkerhedsvinduer til personvogne, type EUROFIMA
Alu-vaskekummer, aske- og affaldsbeholdere, bagagenetkonsoller
SOLLINGER HÜTTE dilationsfuger og brolejer
USS skinneforbindere til signal- og returstrøm
Skinneboremaskiner til boring af 3/8" til 33 mm huller
SOLA spormåleværktøjer
GOTTWALD skinnekraner
EL-sporskiftevarme, type DSB 1969
ARMA brænderhuse til gas-sporskiftevarme
KIRSCH transportabelt sporskifteoptøningsanlæg
KNURZ generatoranlæg
ELPRESS kabelsko 1,5 til 625 mm² samt håndtænger og hydr. kabelskopresser med 20 og 100 tons kapacitet
HUGRO kabelbeskyttelsesmateriel
ZIPPERTECHNIK lynlås-slanger, mærkesystemer m. v.
LANCIER kabeltrækningsudstyr
REHAU kabelafdækningsprofiler
STIEFELMAYER præcisionsmåleværktøj
KIPP spændeværktøjer
BAND-IT slangebespændingsmateriel til bl. a. trykluftslanger
ATLAS kombilæsser
TUNNELRØR til diverse formål
SIA slibebånd og sliberondeller
FLEISSNER hydr. højtryksmaleudstyr



RASK - PEDERSEN & DALSGAARD A/S

BYAGEREN 7 . 2850 NÆRUM

Telefon
(01) *80 28 00

Telegramadresse:
EXIMAG

Telex:
19190 Rapeda

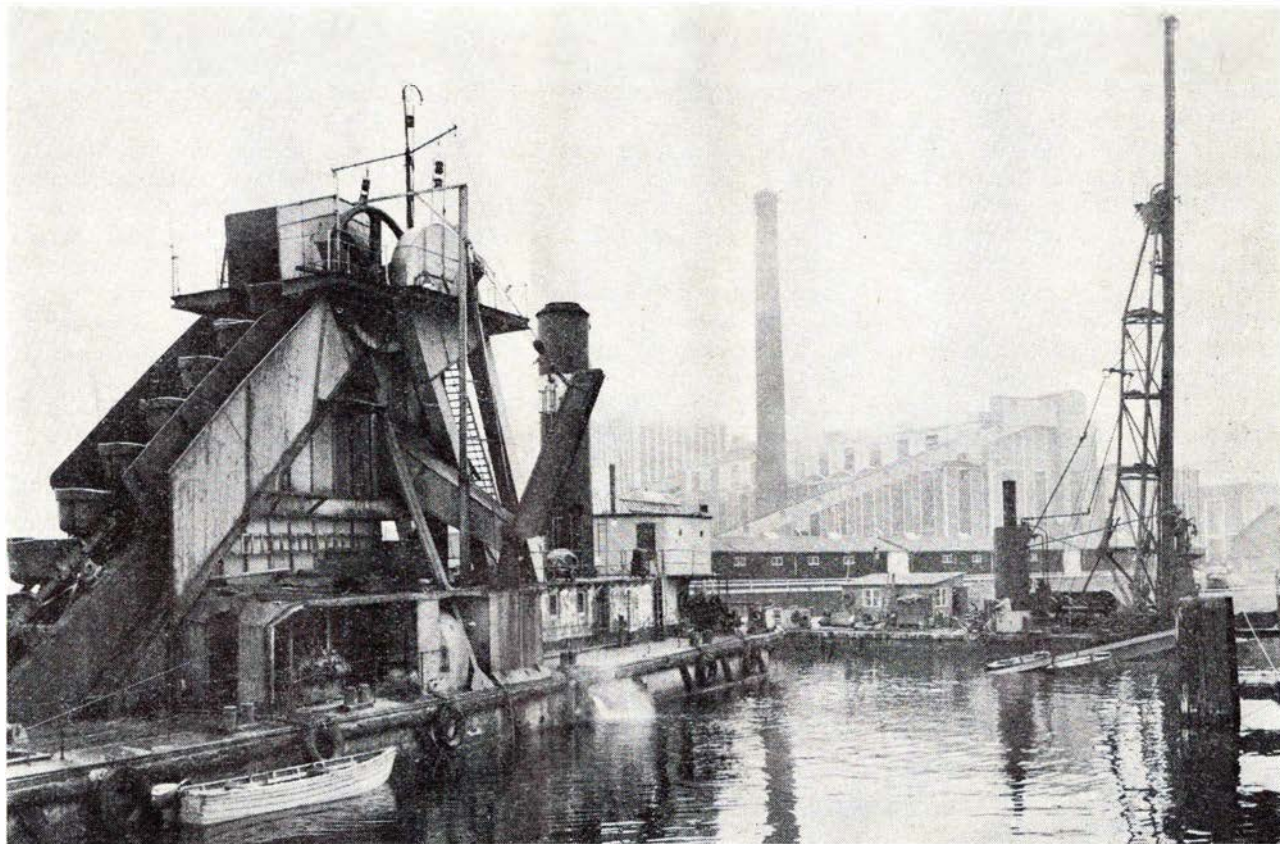

Uddybnings- og rammearbejde . Skærbækværket



SAABYE & LERCHE A/S

cibel, anvendes til måling af støj, og man har konstateret, at omkring 85 dB er grænsen for, hvad der er sundhedsfarligt.

Dagbladet Politiken har en almindelig hverdag målt støjen på vor mest anvendte jernbanestation i landet Nørreport i København. Her giver måleren et udslag på 102-108 dB, hvilket efter ovennævnte er særdeles sundhedsfarligt. Ved afbremning af de nye kystbanevogne viste måleren meget mere, så meget, at smertegrænsen på omkring 120 dB langt blev overskredet. At stationens bygning og ventilation, eller rettere mangel på samme, samtidig frembyder en ulidelig kulose, gør ikke attraktiviteten større.

Det vides, at der fra DSB's side gøres et stort arbejde på at mindske støjgenerne, blandt andet har man eksperimenteret med nye former for bremseklodser til personvognene, men hidtil er forsøgene ikke lykkedes med et tilfredsstillende resultat. En ting man tilsyneladende ikke har tænkt sig at tage i brug, er skivebremser, som med de tekniske fremskridt, der i vore dage gøres på dette felt, nok skulle kunne eliminere støjen, samtidig med at deres effektivitet ikke skulle blive mindre end den gammeldags klodsmetode, som udover de nævnte gener også giver en forurening af jernspåner, som sætter sig på alt og sværter det med den kendte brune farve, vi desværre kender alt for godt. Andre landes jernbaner har gennem flere år anvendt skivebremser på personvogne endog på særligt hurtigkørende vogne og her synes effektiviteten ikke at være mindsket. Der må kunne hentes erfaringer udefra, således at danskerne ikke nødvendigvis skal gennem en lang og kostbar udviklingsproces, som andre forlængst har gennemgået.

Men måske skyldes tilbageholdenheden her som så mange andre steder alligevel manglende økonomiske muligheder. Og her er det op til de bevilgende myndigheder at bevilge de midler, der nødvendigvis skal til for at fremme de formål, som de blandt andet er sat til at varetage, nemlig befolkningens vé og vel. -tl-

Månedens foto

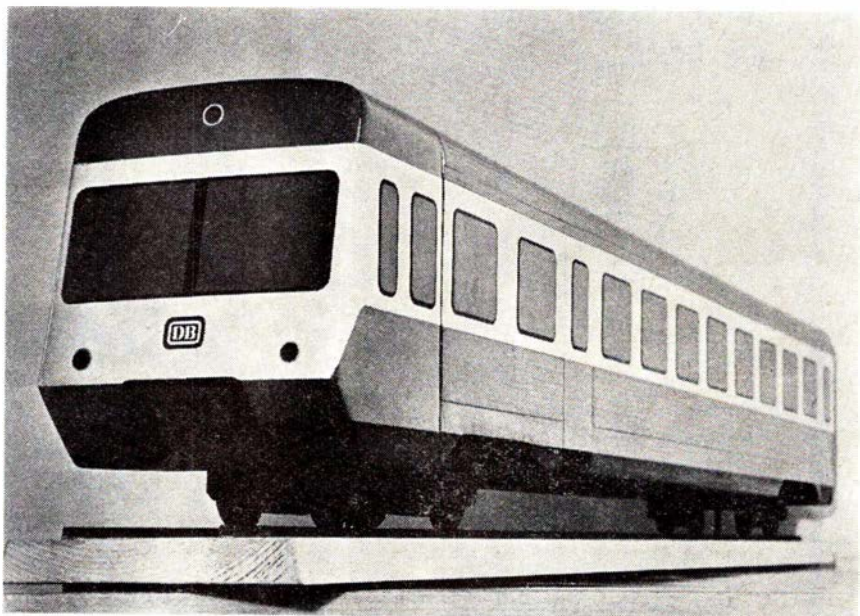

Tyske Forbundsbaners nye prototype, 628. Skal erstatte de ældre skinnebusser

Fra begyndelsen af 1974 indsætter tyske forbundsbaner, Deutsche Bundesbahn, forsøgsvis nogle nye moderne motortogsaggregater i trafik på sidestrækningerne. Togene bygges i to typer, en envogns type med typebetegnelsen 627 og en tovogns med betegnelsen 628. Hensigten med indsættelsen af disse nye tog er at finde en afløser til de herved to tusinde små skinnebusser, som i dag befarer små mindre befærdede sidebaner og for den sags skyld også trafikerer hovedstrækningerne ind imellem de »store tog«.

Af type 627 er der foreløbig bestilt 8 stykker og af type 628 12 stk. En række enkeltheder er ens for begge togtyper, bl. a. kan nævnes, at de understyres med boggiere med luftaffjedring, maksimalhastigheden bliver 120 km/t og begge typer forsynes med anlæg til radioforbindelse med en fjernstyringscentral. Yderligere vil de blive forsynet med skivebremser, magnetskinnebremse samt den tyske model af et sikkerhedsanlæg, der sikrer stop foran signaler, der ikke tillader viderekørsel.

Envognstoget, type 627 får plads til 64 rejsende, siddende med to på hver side af midtergangen, mens type 628 vil kunne rumme 136 rejsende. Her får bivognen styrerum i den ene ende.

Som noget måske overraskende bliver der mulighed for at åbne vinduerne, noget man ellers i de sidste år er gået bort fra, men erfaringerne har vist, at kunderne er utilfredse dermed, især på varme sommerdage. Naturligvis bliver togene alligevel forsynede med aircondition.

Dørene i begge togtyper bliver selv-sagt automatiske, og samtidig indføres den sikkerhed, at ved hastigheder over 7 km/ bliver de også blokerede, således at man ikke kan åbne dem.

Hvis forsøgene med disse nye togtyper falder heldigt ud, er det meningen, at et større antal skal anskaffes. Herhjemme følger vore hjemlige DSB-teknikere forsøgene med stor opmærksomhed, idet der synes at åbne sig en mulighed for at finde en værdig (det skal der ikke så meget til) afløser for

Alt i tandteknik

Reparationer - Omstillinger og underføringer
Overenskomst med sygekasserne

Martinus Schmidt

Mariendalsvej 12c . FA 880 - 839

damm's
radio

ALBERTSLUND

64 70 88

Service: 64 79 52

**forøg sikkerheden
om bord...**



Raytheon radaranlæg
Raytheon ekkolod
Plath gyrokompas
Plath selvstyrelæg
Plath EM-log
Naugahyde betrækningsmateriale
Strømmen propeller
Strømmen elektrostål

AAGE HEMPEL

SKIBSUDSTYR

Havnegade 39 – 1058 København K – Tlf. 12 67 67



SPENO INTERNATIONAL S.A.

Over 100 millioner meter spor i Europa er nu blevet rektificeret med Speno slibetog.



Nyt slibetog RR 325/555

REPRÆSENTANT I NORDEN:

SOPHUS BERENDSEN A/S

Amaliegade 10 – 1256 København K – Telefon (01) 14 85 00
Store Torv 10 – 8000 Århus C – Telefon (06) 12 01 18



de efterhånden utilfredsstillende Mo-
vogne. Ganske vist er vor sidebanetra-
fik af desværre ganske klare grunde
ikke mere så stor, andre steder søger
man at lade privatbanerne klare drif-
ten, men der vil fremover for at redde
den smule trafik, som man endnu en
tid kan forvente skal bestrides på min-
dre trafikerede strækninger, være be-
hov for en tidssvarende togtype, som
måske endog kan vinde tabt terrain
tilbage.

Lad det med det samme være slået
fast. Togene er ikke »Lynetter«, men
er større og kraftigere. Maskinydelsen
på type 627 ventes at ligge på 375 HK
og på type 628 på $2 \times 275 = 550$. Men
den publikumsmæssige komfort, ind-
stigningsmulighederne m.m. er be-
stemt ikke mindre. Lynetterne har
reddet mange passagerer for privat-
banerne, en fornuftig anskaffelsespoli-
tik fra DSB's side kan måske nu gen-
tage succeszen ved DSB.

De nye togtyper synes at være løs-
ningen.

ERINDRES DET . . .

For 50 år siden – December 1923

Randers-Hadsundbanen skal helt om-
bygges. Banens nye skinner vil i ind-
køb koste 190 kr. pr. t. Banens under-
skud i afgivte år er kr. 10.000.

Ved en rangeruheld på Kbhvn. Ho-
vedbanegård d. 1. afsporedes 3 person-
vogne, hvorved Klampenborgbanen fik
1 times forsinkelse.

På Lemvig st. opstod d. 3. ild i en
tankvogn med petroleum. Ilden opstod
da en kusk, der skulle afhente den
brandbare vædske, ville undersøge,
hvor meget tanken indeholdt. Han hej-
sede af den årsag en tændt petrole-
umslygte ned i tankvognen!!! Man
kan tænke sig til resten.

Danmarks højeste bro er den nye
jernbanebro over Susåen ved Vrang-
strup st. ca. 7 km fra Ringsted. Broen
har voldt mange kvaler og stod færdig
til brug i flere år - kun ventende
på togene. Men for et års tid siden
begyndte den at slå revner. Så det
meste af den måtte sprænges bort
igen. En ny bro blev bygget - og den
er 15 meter høj og 50 meter lang og
bliver et vigtigt led i forbindelsen mel-
lem Ringsted og Næstved.



LYNGBY GRAVESKOVL



Det rette værktøj
– gør arbejdet let

D. S. I. skovle er fremstillet af fine-
ste stål og forsynet med fint slebne
skafter af prima asketræ.

DANSK STAAL INDUSTRI A/S

AF 1933
Grejsdalen . 7100 Vejle



et godt
dansk
lyspunkt



**SM
LAMPEN**

Oplysninger:

SØREN MADSEN
EJBY INDUSTRIVEJ 68 • 2600 GLOSTRUP
TELF.: (01) 45 35 44





LEVERANDØR TIL DET KGL.DANSKE HOF



LYAC

A/S ACCUMULATOR-FABRIKEN
2800 LYNGBY · TLF. (01) 87 16 45



S SCANDIA
RANDERS

WTK

Wright, Thomsen & Kier A/S
Ingeniører, entreprenører
København, Århus, Ålborg

Færgeruten Korsør-Kiel vil blive indstillet først i januar 1924 på grund af manglende rejsende og gods.

Jernbane-Bladet

5. årgang . . . December 1948

Den 5. kom en mand forsent til toget på Middelfart st., da det netop havde sat igang. Resolut sprang han op på bufferne mellem 2 vogne med sin kuffert i hånden. Toget blev standset i Kauslunde, men da var manden forsvundet. En undersøgelse langs banen viste, at han ikke var faldet af toget.

En 50-årig mand, der lige havde lært at køre på cykel, blev d. 7. dræbt af Horsenstoget ved Thyregod, idet han i fuld fart kørte mod togets damploko og kom ind under dette.

Rutebilejer, bladudgiver, direktør Salomon, Helsingør, har fået afslag på et tilbud om at forpagte Hornbækbanen. Staten har eneret.

2 banearbejdere dræbt ved påkørsel af skinnebus ved Lille Granløse ved Holbæk, da de kom kørende på skinncykel.

Lørdag d. 18. blev Rømodæmningen, Danmarks største jordarbejde - åbnet for færdsel, og Rømodfærgen sejlede under megen opmærksomhed sin sidste tur.

Loko K. 551 og 4 godsvogne - læsede med julevarer - afsporede d. 19. ved Vordingborggades overkørsel på

Østerbro. Lokoføreren fik et chok, da toget løb af sporet.

I årets sidste dage førtes forhandlingerne, der blev afgørende for statens overtagelse af det Sydfynske jernbanselskab.

Strækningen Fåborg-Svendborg forventes at blive nedlagt snarest efter overtagelsen.

Den 29. var Kalvehavebanen udsat for et alvorligt uheld ved overskæringen ved Færggårdsvej i Masnedsund, idet en bil påkørte skinnebusen, der blev afsporet og væltet. Af togets 10 rejsende blev en dame lettere forskåret. Føreren af bilen og en passager blev meget alvorligt kvæstet.

SAGT OG SKREVET

Trafikrådet er i fuldt sving

- Nu skal vi virkelig have skovlen under trafikproblemerne i hovedstadsområdet, siger formanden for Hovedstadens Trafikråd, professor Erling Olsen.

- Vi skal have et nyt takst-, billet- og informationssystem, der kan gøre det hele lettere og mere overskueligt. Alle rede ved udgangen af januar vil vi komme med en endelig rapport om takster og billetter, og til april er vi klar med et informationssystem.

Hvordan takst og billetesystemet vil blive er ikke helt klart endnu, men vi forsøger at få et system, så man ikke behøver at købe mange forskellige billetter for at komme fra en ende af hovedstadsområdet til den anden. Det er alt for svært at finde ud af, hvordan

Juridiske konsulenter

HELGE KNUB

LANDSRETSSAGFØRER

Søndergade 10-12 . 8000 Århus C

Telefon (06) 13 01 00

Sagførerkontoret i Ryomgård

ADVOKAT ERIK DYNESEN

Telefon (06) 39 44 00

man hurtigst og lettest kommer fra et sted til et andet, hvis man skal benytte flere transportmidler.

- Trafikrådet skal ikke eje jernbanerne, og der vil stadig blive plads til de private bus-selskaber i den københavnske nærtrafik. I vore forhandlinger med de private vil vi gå over til at forhandle - på kilometer i stedet for på passagerer. På den måde vil det blive lige attraktivt for busselskaberne at køre overalt i området. Samtidig vil forhandlinger på kilometer og priser være en kontrol over forbrugerne på, at transporten ikke bliver dyrere end nødvendigt.

Og en rute med få passagerer bliver lige så attraktiv for busselskabet, som en med mange.

Berl. Tidende.

KLAGEPROTOKOLLEN

Stadig klager over Kystbanetogene

Flere gange om ugen er HHGJ bus-sen til Hornbæk kørt når toget endelig

VØLUND MINETTE

- den fuldautomatiske vaskemaskine skabt specielt til boligbyggeri! Vølund MINETTE er traditionen tro så solid og robust i hver eneste detalje, at den fuldt ud imødekommer boligbyggeriets krav til driftssikkerhed og lang levetid.



VØLUND

Nu også i Tåstrup

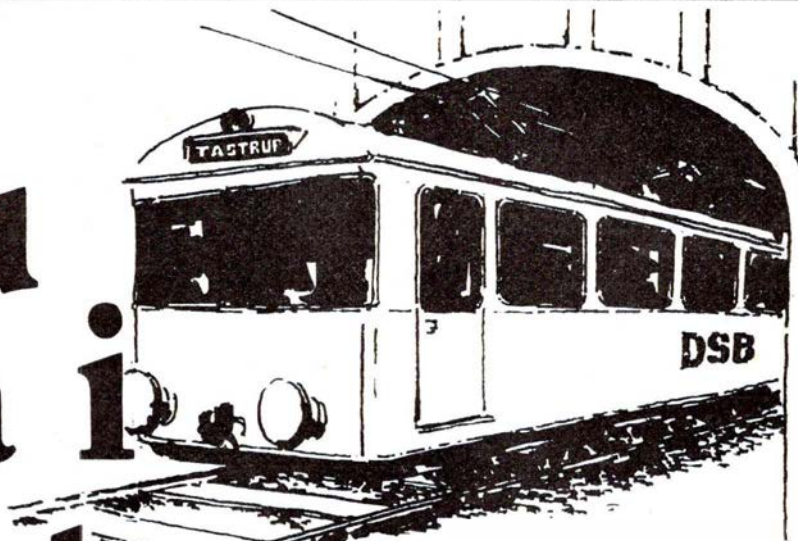

**LAANE-OG
SPAREKASSEN**

FOR EMBEDS OG BESTILLINGSMÆND

**Din egen sparekasse
kommer nu til Tåstrup.**

Den 13. dec. åbner vi et
kontor i kantinen.

Der er åbent hver torsdag
fra kl. 12.30-13.15.

Vi glæder os til at se Dig
det nye sted.

Reventlowgade 12
Knabrostræde 12

Bernstorffsgade 46
Bredgade 21

DSBs Centralværksted
Holmen

Margretheholm
Hjørring

GEC Traction Limited

Leverer de elektriske
kontroludrustninger
til S-togene

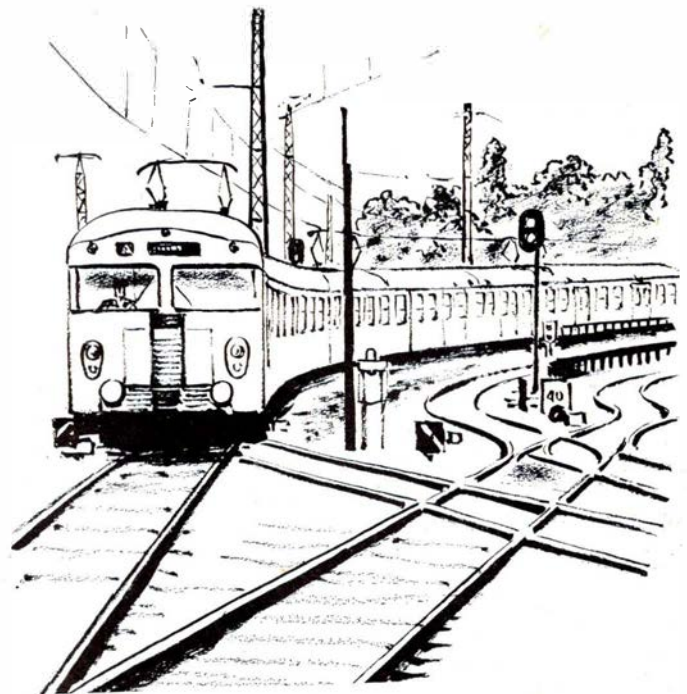

SOPHUS BERENDSEN A·S

AMALIEGADE 10 · DK 1256 KØBENHAVN K · TELEFON (01) 1485 00



kommer ind på stationen. Som regel er årsagen, at lange godstog ikke kan være på sporene på stationen. Det er ikke behageligt at skulle stå i al slags vejr og vente på næste befordring hjem.

FRA FORRETNINGS- VERDENEN

LAANE- og SPAREKASSEN til Tåstrup
Nu kommer Laane- og Sparekassen også til Tåstrup. Den 13. december 1973 åbner sparekassen et kontor på DSB Tåstrup Værksted.

Kontoret ligger i kantinebygningen og har åbent hver torsdag fra kl. 12.30 til kl. 13.15.

Der vil herved fortsat være de bedste muligheder for ansatte på DSB-værk-

stederne for at få en god betjening - for eksempel er kontoret altid åbent på lønningdagen. Sparekassen gør opmærksom på, at alle sparekasseforretninger udføres på kontoret.

Laane- og Sparekassen anbefaler i øvrigt alle at foretage en regelmæssig opsparing. Med de nuværende stramme regler for långivning, vil man være betydelig bedre stillet, når man får brug for at låne, hvis man i forvejen har sparet op.

Opsparingen sker ved at man opretter en spareaftale, i hvilken det aftales, at et fast beløb hver lønningdag automatisk fratrækkes i lønnen og indsættes på opsparingskontoen.

Nærmere oplysninger gives gerne af *Polititorv Afdelingen*, Bernstorffsgade 46 - telefon (01) 12 22 24, eller af en af sparekassens øvrige afdelinger.

Inter-Rail - Status/73

Sommeren bragte os Inter-Rail endnu en gang. Denne jubilæums gestus fra 72, der var en formidabel succes, blev gentaget, og ifølge cirkulære fra kommerciel afdeling skal ordningen gælde i *hele* 1974 med en beskeden prisforhøjelse, og med tilkomst af Rumænien og Marokko som deltagere i puljen.

Inter-Railpassagererne er et publikum med et rejsemønster, som vi må lære at leve med, og som ansat ved etaten må man glædes over, at disse mange tusinde unge menneskers rejser rundt i Europa med tog. De kan derved gøres interesserede i jernbanerejser, så vi også ser dem som kunder når de bliver voksne. I en tid hvor charterflyvningen stort set dominerer ferietrafikken er det en skøn tanke, at dette unge og fordringsløse klientel benytter sig af Inter-Rails billige rejseform.

Men som »togmand«, der har haft disse passagerer tæt inde på livet, ser tilvæksten af passagerantallet på denne baggrund slet ikke så tillokkende ud. Dette kan belyses på en række punkter, hvoraf 3 skal fremhæves her:

Materiellet:

Det rullende materiel avertering beskædiges kraftigt, bl. a. fordi 99 procent af disse passagerer er udstyret med rygsække, og disses metalrør ridser og flår overalt i vognene, der hurtigt kommer til at se derangede ud. Kupésædernes betræk snaves urimeligt til











af fedtstoffer - marmelade - ketchup o.l., samt af snavs fra fodtøj og bagage. Toiletterne i vogne med et væsentligt antal af disse passagerer trods enhver beskrivelse.

Rejsekomfort:

Om rejsekomforten i de internationale tog der krydser rundt i Europa, fyldt til bristepunktet af Inter-Railpassagerer, kan kun siges, at den er lig nul. Jernbanernes »almindelige« passagerer diskrimineres på det groveste af disse unge, robuste og kvikke passagerer, der lader hånt om pladsreservationer, passagemuligheder i korridorer og på endeperroner, rygeforbud o.l., og hvor togpersonalets hjælp og assistance til vore individuelle passagerer er såre problematisk på grund af den meget kraftige overfyldning af de gennemgående vogne.

Pladsreservation:

En stor del af vore individuelle passagerer, samt hovedparten af grupperejser med internationale tog er i forvejen tilsikret plads gennem reservation, der ofte finder sted lang tid før rejsen skal finde sted. Når disse tog rangeres til perron er samtlige gennemgående vogne på kort tid fyldt af Inter-Railpassagerer - til en vis grad også af Eurailpassagerer - der belægger alle pladser uanset disse er markerede som reserveret. Det er ofte umuligt for to-

 TRANSPORTBØRE	 LADVOGNE
 LAGERVOGNE	 SÆKKEVOGNE
 REOLVOGNE	 2-3 & 4-HJULEDE VOGNE
 TRILLEBØRE	 HYDRAULISKE LØFTEVOGNE
 HYDRAULISKE LØFTRUCKS	 HYDRAULISKE LØFTRUCKS



GAR-TEK
INTERNET TRANSPORTMATERIEL
ROSKILDEVEJ 349 · RØDOVRE
TELEFON (01) * 700909

genes personale, samt de ved togene tjenestegørende pladsansivere, at få disse forhold bragt i orden før afgang, og problemerne er i de fleste tilfælde uløselige under togenes kørsel i Danmark. Der er eksempler på, at vore individuelle passagerer med pladsbillet har måttet stå op til Hamburg eller langt op i Sverige.

Konklusion:

For at bevare vore individuelle passagerer må der fra DSB's ledelse, eventuelt på UIC-plan, være planlagt en løsning af problemerne i 1974. Det kan gøres ved indsættelse af dubleringstog på aktuelle tidspunkter. Men derud-

Ferie- og udflugtssteder

Økonomisk familiehotel Garni



Vendersgade 20 – Fredericia
Tlf. (05) 92 34 11

Et sted, der er værd at gæste . . .

Restaurant »SKIPPERKROEN«
Sdr. Voldgade . Fredericia . Tlf. 92 58 70
Hygge og stemning i dejlige omgivelser
Små varme retter samt smørrebrød

Til foreningsfester og møder anbefales

Haandværkerforeningens Restaurant

v/ O. B. Andersen
Vendersgade 61 – Fredericia
Tlf. 92 02 66

Et sted der er værd at gæste

Restaurant »GRØNNE KRO«

Westend-komplekset
Randers – tlf. 42 89 79
Hygge og stemning i venlige
omgivelser. Små varme retter samt
smørrebrød. Nyt værtspar:
Birthe og Torben Ertmann

Vi mødes og hygger os i . . .

Restaurant »SENIORKLUBBEN«

ved Erik Høybye
Annekshallen . Sjællandsgade
Randers . Telf. 43 23 24

Et sted der er værd at gæste . . .

O A S E N

Vesterbrogade 21 . Fredericia
Telefon 92 16 91

Den nye restaurant
tæt ved banegården
Små lune retter – smørrebrød

Vi bor og spiser på . . .

Hotel »LANGAA«

Bredgade . Langå . Tlf. 46 10 09
– et godt madsted i hyggelige
nyrestaurerede omgivelser
Nyt værtspar: Marie og Bent Andersen

over må de internationale togs gennemgående vogne være aflåsedet når de placeres ved perron. Videre må det være en selvfølge, at hver af disse vogne betjenes af en pladsanviser. Kun på denne måde kan det påregnes, at vore individuelle passagerer kan betjenes forsvarligt. Herigennem vil Inter-Railpassagererne også få en bedre betjening. Og da man har en fornemmelse af, at samtlige disse passagerer skal besøge København, er dette sidste ikke uvæsentligt.

v. j.

Passagersalgskontoret svarer:

Vi deler helt hr. Jonvalds glæde i de indledende betragtninger om den nytrafik, som Inter-Railsystemet vitterligt har skabt for de europæiske jernbaner – og måske allervæsentligst fordi vi med denne kundegruppe af unge mennesker får mulighed for en påvirkning i valg af transportmiddel, som forhåbentlig kan give jernbanerne positive resultater, også når denne generation bliver mere satte medborgere.

På den anden side er vi naturligvis fra kommercielt hold heller ikke uden kendskab til og forståelse for de minuser, ordningen har medført for vore øvrige kunder, vore egne medarbejdere samt vort materiel.

Nogen patentløsning på disse problemer kan vi ikke på nuværende tidspunkt anviser; men til orientering kan dog oplyses, at såvel driftsafdelingen som kommerciel afdeling et stykke tid har beskæftiget sig med spørgsmålet og herunder bl. a. været inde på tanken om

- udlevering af »bønskrift« til inter-rail passagererne samtidig med billetterne, hhv ved grænseoverskridelserne til Danmark i togene
- opsætning af mere og måske bedre udstyr til affald i togene
- forstærket indsats for rengøring af de mest benyttede tog/vogne under en eller anden form
- evt. særlige vogne/tog i nødvendigt omfang i relationerne Rødby–København–Helsingør.

Stedet med den intime stilfærdige
hygge –

MYRETUEN

Vinstue og bar – ved Birtha Korup
Skolegade 4 – Århus – Telf. 12 09 49
Små lune retter samt smørrebrød

For sidstnævnte punkt vedkommende nærer vi dog visse betænkeligheder, dels af økonomisk art, dels fordi vi nødtigt vil medvirke til noget, der kan opfattes som diskriminering af denne – som tidligere nævnt – særdeles velkomne gruppe af »nye« jernbanerejsende.

Vi lader med tak hr. Jonvalds indlæg indgå i vore fortsatte overvejelser, som vi håber og tror fører til resultater, der kan afhjælpe ulemperne noget i den kommende sommersæson.

Til orientering skal vi blot til slut anføre, at DSB-indtægten af Inter-rail-salget i 1973 var af størrelsesordenen 1,4 mio kr. – et forhold som naturligvis også gør interessen for at bibeholde (og endda udvide) ordningen særdeles brændende, men naturligvis sammenkædet med ønske og vilje til at søge minimeret ulemperne.

Tage Rauf.

FRA DAGBOGEN

1. Kbhvn H. To postbude fra postkontoret på Hovedbanegården skulle ved midnatstid bringe en kassette med 49.000 kr. til Handelsbankens afdeling i ankomsthallen. En mørk langhåret ung mand sprang ind på manden, der bar kassetten, og forsøgte at rive den fra ham. Men han holdt så godt fast på den, så røveren fik kun fat i følgesedlen på kassetens indhold, hvorefter han løb ned i Reventlowsgade, hvor han sprang ind i en ventende bil, der viste sig at være stjålet.

2. Nordhavn st. En pistolbevæbnet røver truede ved 1.30-tiden billetsælgeren til at udlevere sig stationens kassebeholdning. Billetsælgeren gik derefter hen mod stationens pengeskab, men skyndte sig om bag en mur. Døren til kontoret var låst, så røveren havde ingen mulighed for at komme på skudhold af billetsælgeren, hvorfor han forsvandt uden at få noget udbytte.

3. Brøndby Strand st. I tiden siden stationens åbning har såvel kunder i stationens kiosk som rejsende været udsat for ungdommelig terror fra et halvt hundrede 14–18-årige. Dersom nogen prøvede at skubbe igen til de unge, blev de slået ned. 11 politibetjente med hunde måtte rydde stationen for uro-stifterne, hvoraf flere blev taget med på politistationen.

5. Kassel. Et eksprestog kørte i dag bag ind i et holdende tog ved byen Guntershausen. Flere vogne kom til at stå på tværs af banelinien.

6. Horsens. Kl. 1.30 standsede et godstog på strækningen mellem Horsens og Hovedgård for at løse bremses, der slæbte på. Et efterfølgende godstog fra Fredericia standsede op ved et mellembloksignal, der viste stop. Efter telefonopringning til Skanderborg st., blev der givet tilladelse til at køre videre »på sigt« hvilket vil sige med højst 30 km fart. Derved kørte toget bag ind i det foran holdende tog, der fik 5 godsvogne totalt splintrede. Mz lokomotivets for, ende blev helt trykket sammen, og først efter syv timers arbejde lykkedes det at få skåret den dræbte lokomotivfører fri fra maskinens ruiner. Først i løbet af aftenen blev det sydgående spor ryddet.

6. Stormvejr. Dagens stærke storm bevirkede, at flere færgeoverfarter måtte aflyse nogle ture. Bl. a. blev DSB-overfarterne Gedser-Warnemünde, Rødby-Puttgarden og Bøjden-Fynshav berørt af blæsten. Ved Bøjden blev færgelejet slået i stykker.

8. Folketinget. Ved en afstemning om ændringsforslag til ligningsloven for 1973-74 kom stemmerne til at stå 86-86, hvorved forslaget var bortfaldet. På grund af regeringens spinkle parlamentariske flertal, besluttede statsministeren derefter at der foretages nyvalg til tinget d. 4. december i år.

7. GDS. Mårum. Ved 10-tiden brød det 41 år gamle spor ned i en kurve under et tungt læsset godstog, der kørte 60 km/t. Togets diesellokomotiv og tre godsvogne afsporede, men ingen personer kom noget til. Resten af dagen måtte de rejsende befordres med busser. Banen har for tre år siden søgt moderniseringslån til fornyelse af sporet, men staten har ikke givet noget svar.

14. Kystbanen. Som følge af den elektroniske styrings svigten gik et tog ved 23-tiden i stå på Kokkedal st. Et efterfølgende tog skubbede derefter toget til København H. Som følge deraf blev der kludder i stammeløbene nord på. På Nørreport st. måtte de rejsende vente i tre kvarter. At der ikke blev givet rigtige oplysninger om toggangen, gjorde det ikke bedre.

17. Alvorlig oliekrise. De arabiske lande har nedskåret produktion og leverancer af olie til en række lande. Fra regeringens side er der her i landet iværksat en række indskrænkninger i udleveringen af benzin og olie.

19. og 20. Hele landet. En orkanagtig storm rasede over hele landet. Der skete oversvømmelser i mange byer, og der var trafikafbrydelser på de fleste færgeoverfarter. I Helsingør kunne sovevognen til Stockholm ikke overføres før næste dag.

25. Hele landet. På grund af olierestriktionen var al privat bilkørsel forbudt på søndage. Banerne fik derved en del flere rejsende at køre med. I Helsingør var der ingen biler at overføre, hvorved der blev bedre gang i godsvognsoverførslen.

25. København H. Ved 14.30-tiden faldt en 24-årig mand ned i sporet fra peron 6 og blev kørt over af et S-tog. Da manden var kommet ind under toget, måtte kørestrømmen afbrydes og kørekranen tilkaldes for at løfte vognen, så man kunne få manden fri. Ulykken skabte store forsinkelser i S-togs trafikken. Den hårdt kvæstede mand havde mistet begge ben og den ene hånd.

27. Hele landet. Stærkt snefald over det meste af landet skabte store vanskeligheder for toggangen mange steder. På Kystbanen sprængtes desuden et olierør på et My-lokomotiv med et tog til Helsingør. Man fik derefter en My'er fra et godstog, der holdt på Nørrebro st. Med en times forsinkelse nåede det havarede tog Helsingør. Fem togforbindelser til Nivå måtte aflyses.

28. S-togs stop. Kl. 16.30 opstod der forsinkelser i S-togsdriften på grund af snevejr og frost, der gav vanskeligheder med sporskifterne. På Fynshav-overfarten måtte sejladsen indstilles på grund af storm.

29. Holstebro. Frostens var streng i nat. Her i byen frøs det 20 grader.

NYT FRA UDENLANDSKE BANER

Belgien

Belgiske jernbaner, SNCB, er gået over til at oplære lokoførere ved brug

af film i stedet for ved instruktion. Lokoføreren får derved en fortræning ved studier af filmen gennem hele strækningen.

EUROPAS STØRSTE JERNBANEFÆRGER

Den 12. september afleverede Nakskov Skibsværft sin nybygning nr. 199, motorfærgeren »Svealand« til Lions Ferry AB i Halmstad. Afleveringen foregik i færgenhavnen i Trelleborg, hvor færgeren vil få sit fremtidige virke, idet den er charret af SJ, de svenske statsbaner, og skal besejle færgeruten mellem Trelleborg og Sassnitz i DDR.

M/F SVEALAND er søsterskib til M/F GOTALAND, som Nakskov Skibsværft tidligere på året afleverede til SJ.

De to færger har stort set samme dimensioner, blandt andet kan følgende anføres:

Antal jernbanespor: 5.

Færgernes længde: 138,39 m.

Færgernes bredde: 21,60 m.

Fart: 18,5 knob.

Motorer: 4 stk. Lindholmen/SEMT-Pielstick dieselmotorer, der tilsammen udvikler 12.600 HK.

Udover jernbanedækket er der på »første sal« plads til lastbiler og containere. Der er kun plads til 36 passagerer, idet færgerne foruden jernbanevogne kun vil medtage lastbilerne og disses chauffører.

Færgeruten Trelleborg-Sassnitz er med indsættelsen af Europas to største jernbanefærger klar til at modtage alle de jernbanevogne, som Sveriges øgede samhandel med østlandene medfører vil passere den vej over.

Taiwan

også kaldet Formosa, regner med i år at påbegynde at elektrificere den første strækning fra Keelung til Changhua, og fra Chunan til Changhua. Sporvidden er 1.067 mm.

England

Den planlagte tunnel under den engelske Kanal er beregnet til at koste ca. 2100 millioner dollars. Den skal bestå af to rør til dobbeltdækkertog og bliver 59 km lang. Tunnelen vil forbinde Cheriton ved Folkestone i England og Sangate ved Calais i Frankrig.



MOGENSTRUP STENGRAV

TEKST OG FOTOS 18

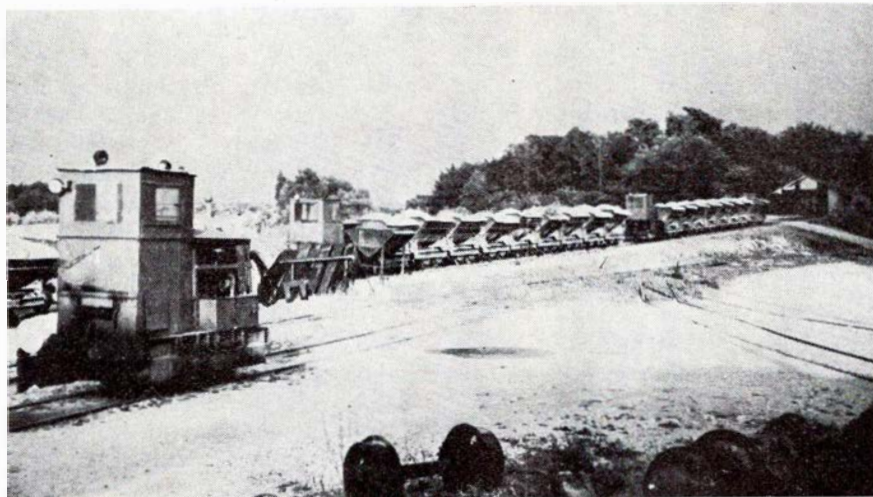

Læssede enhedstog ved sortereværket

En stengrav, grusgrav, som mange andre i dette land.

En grav med spor, som der også findes en række andre steder.

Men der er den forskel, at det i 1973 vel nok er den eneste, der i det store omfang sporkører.

Og hvor længe sporkøres der?

Selv om sportransporten i visse relationer har sine fordele, blæser den vind, der hedder intern transport, til fordel for de gummibårne. Grunden til, at denne grav omtales her og nu, er kort sagt et forsøg på at henlede opmærksomheden på, at der endnu findes et udstrakt spornet, der køres med noget, der kunne kaldes bloktog, der køres noget, der kunne kaldes retningsdrift, der er kort sagt banepreg over feltet.

Mogenstrup ås, grundlaget for denne virksomhed, ligger i Sydsjælland, højde op til 59 meter og faldende mod nord og syd.

Spor etableret fra DSB (Næstved – Vordingborg) i 1919 til Stenskov, syd om Mogenstrup over Pederstrup. Tilsluttet DSB mellem Næstved og Lov.

Sporene i grav og på sortere/lagerplads kan ikke dateres på samme måde som normalsporet, bl. a. fordi disse sidste spor hele tiden er underkastet forandringens lov – de flyttes efter behov.

Der er – og her kan henvises til skitsen – tale om 2 helt adskilte spornet. Dels sporene i graveområdet, dels sporene på sortere- og lagerplads. Alle smalsporene har sporvidde 800 mm.

Skinnevægtene er varierende, der anvendes normale baneskiner, og der anvendes spinkle tipvognsskiner. Overalt tungesporskifter.

Vognmateriellet består af jerntipvogne og trækraften af motortraktorer, der alle er »hjemmelavede«, idet H+H selv fremstiller sine loko, der til gengæld anvendes alturnerende.

De kan det ene år mødes i Nymølle, tidligere f.eks. Løsning og nu i Mogenstrup.

Yderst velholdt materiel er der tale om.

Eksempelvis kan nævnes, at Mogenstrup 1971 havde i drift 12 stk. traktorer, Ford diesel.

Skitsen skulle i og for sig være entydig, men kræver måske nogle enkelte kommentarer for at være helt fyldestgørende.

Foran er nævnt retningsdrift, dette grundes i, at der køres med hele tog, altså ikke enkeltvogne, der hele tiden er i runddrift.

Læsses ved en af de markerede gravemaskiner, køres til sporende, »vender« og returnerer til værk. Aflæsses her, »vender« igen og kører atter til gravemaskine.

De bedes bemærke, at der på vej til gravemaskinerne er tale om rebroussement, dette foranlediget af dels flytning af spor (Jf »tidligere spor«) dels niveauforskelle.

I alle sporskifter, der er i anvendelse i forbindelse med denne rundkørsel, anvendes fjedrende sporskifter.

Der er normalt 5 tog á 9 vogne i drift.

Udenfor normal arbejdstid holdes alle tog »indespærret« ved den på skitsen markerede bom, der er en manuelt betjent svingbom. Bommens nødvendighed forstås sikkert umiddelbart, når siges, at faldet mod nordøst – væk fra værket – let kan medføre, at en

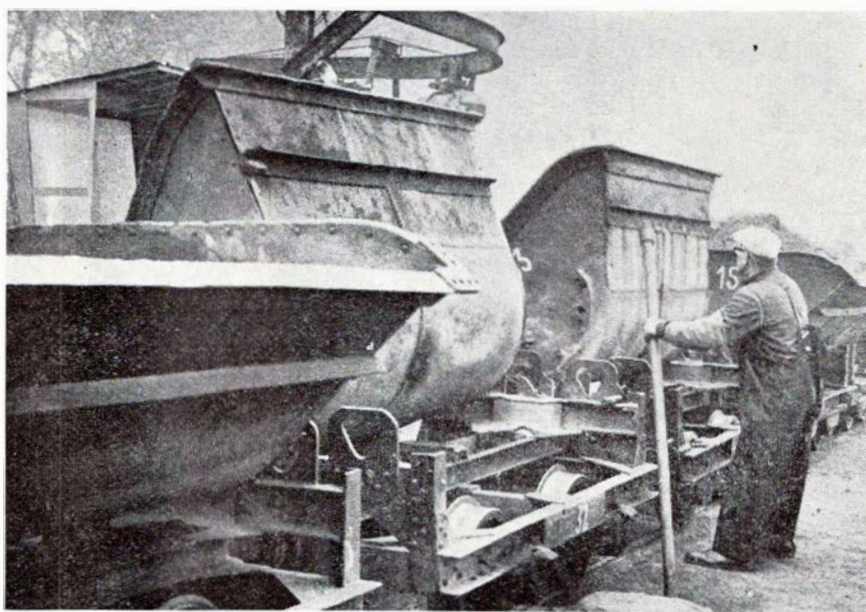

Vogn tipping. Arbejdsgangen er stærkt automatiseret

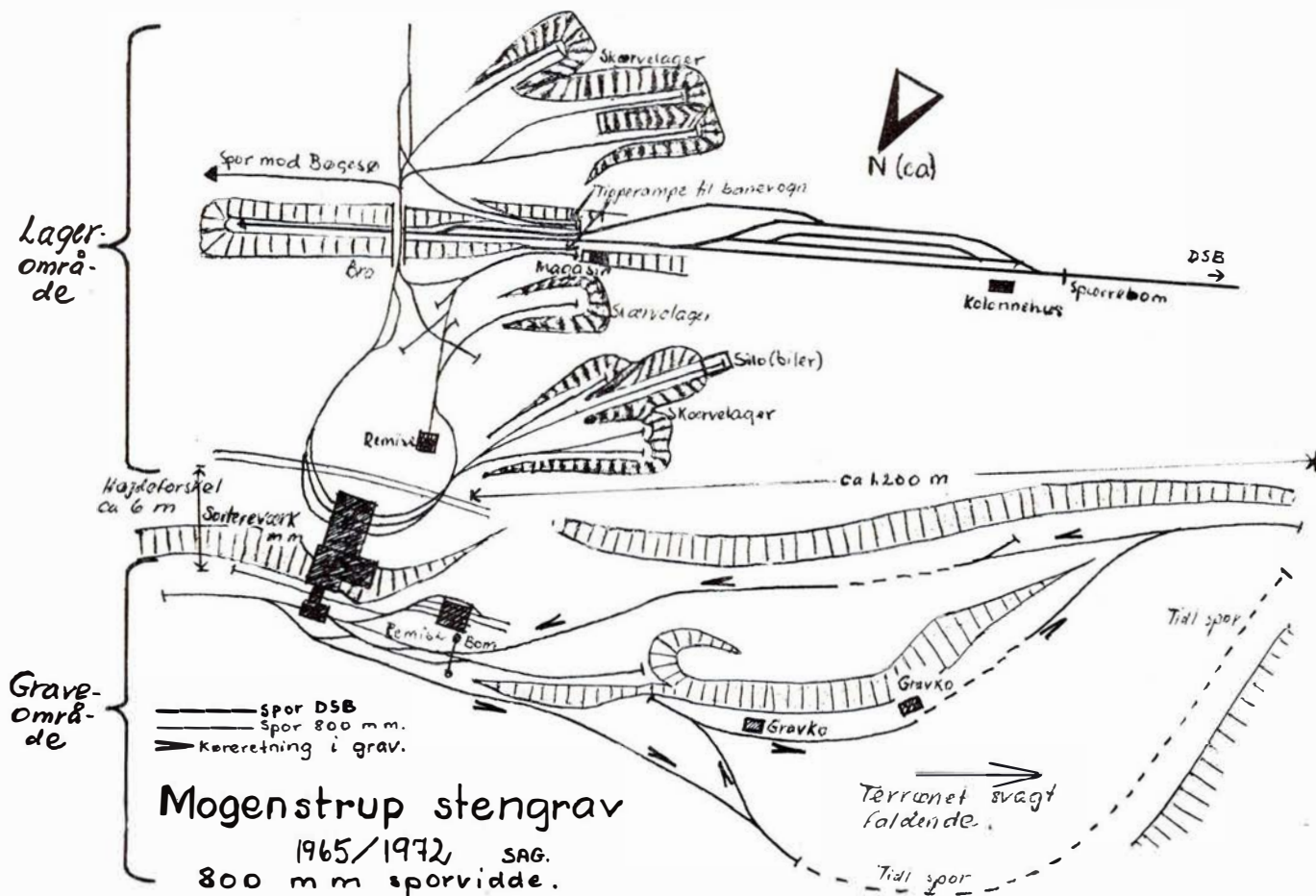

løsnet bremse bringer toget til afsporing i første rebroussement. Der er i øvrigt altid placeret et tog umiddelbart ved bommen, fordi en uønsket start ikke skal medføre, at bommen ødelægges og banen åbnes.

Foranstående blev nok noget springende og ej heller fyldstgørende, men meningen var blot at henlede opmærksomheden på, at der her er tale om en ikke lille sporenklave, at der her er tale – endnu – om udstrakt togdrift.

»De 100 slugters dal«

50 ÅRS JUBILÆUM

Tværs gennem Alpernes sydlige udløbere, fra Locarno i Sydschweiz til Domodossola i Norditalien, slynger sig et af Europas herligste, mest romantiske landskaber: den berømte, 52 km lange Centovalli - ørdret: »Hundrede Dale«. Mere rammende: »De Hundrede Slugters Dal«.

Og frem og tilbage over Centovallis hundrede slugter suser dagligt et af Europas mest moderne - men også mest ejendommelige - internationale tog. Det har det nu gjort i et halvt århundrede. Centovalli-Banen fejrer i år 50-års jubilæum.

Banen er formodentlig den eneste smalsporede (sporvidde: 1 meter) internationale jernbane, men det gjaldt om ikke at rutte med pladsen, da schweizerne og italienerne i sin tid

i fællesskab skulle skabe det dristige anlæg. De fantastiske brokonstruktioner ville blive dyre nok endda. Mange af de klippehylder, som skinnerne skulle lægges på, var alt andet end brede. Men bygges skulle Centovalli-Banen.

Sydschweiz ville have en hurtig, direkte forbindelse til Orient-Ekspressen, når den stopper i Domodossola, og italienerne ville have en tilsvarende forbindelse til det vidunderlige Ticino. Resultatet blev den korteste og hurtigste forbindelse mellem Sydschweiz og hele det vestlige Europa - Bern, Lausanne, Geneve, Paris, London - en elegant kontakt mellem Simplon- og Gotthard-Linierne. Og en turistattraktion af første rang: Banen befordrer hvert år mere end en kvart million passagerer!

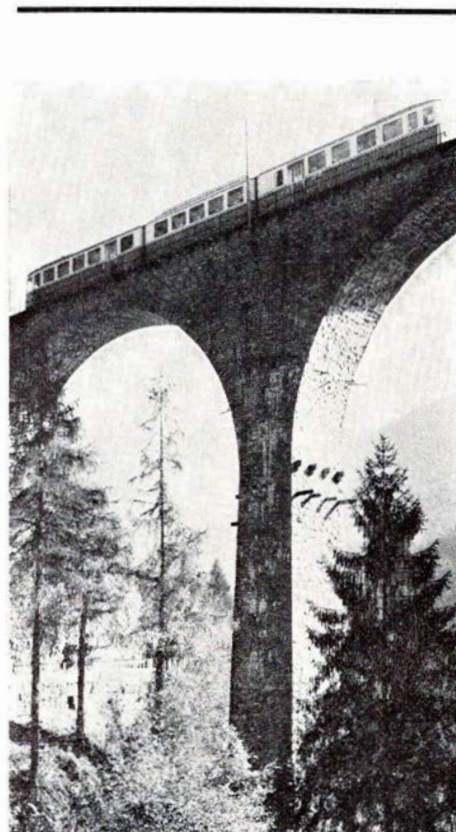

Centovalli-toget over viadukten ved Verdasio i Sydschweiz

Men en rejse med den gennem det uberørte landskab, hvor ligefrem dramatiske broer og viadukter fører tværs over vilde slugter og brusende vandfald, hvor man passerer skønne, gamle landsbyer med prægtige kirker eller glider gennem blomstrende kastanielunde - en sådan rejse er også en

uforglemmelig oplevelse.

Den mærkelige, lille men betydningsfulde og yderst komfortable bane drives af to selskaber: et schweizisk med direktion i Locarno og et italiensk med direktion i Domodossola, men driften er et skoleeksempel på gnidningsløst, effektivt internationalt samarbejde.

nale badeanstalt ved broen over Guldborgsund, hvor Solbjerg var bademester. Vandet var mere friskt dengang end nu. Der lå en bøjede midt mellem jernbanebroen og Chr. IX. bro. Den svømmede jeg ud til hver dag og tilbage efter et lille hvil. Så var man frisk.

En af de unge, der ikke ville slutte sig til os andre, hed Ulbjerg. Han var ellers en flink fyr, men holdt sig mest for sig selv. Ofte sad han i sin ensomhed ved jernbanebroen og spillede på blokfløjte. Han sluttede som stfst. i Herlev.

Det nære naboskab med stfst.-familien gjorde, at bekendtskabet udviklede sig. Dertil kom, at fru Fold - enken efter stfst. Fold, Eskilstrup, der blev dræbt ved et togheld i Eskilstrup p. gr. af et forkert sporskifte sammen med sine 2 sønner og datteren kom sammen med stfst., så vi blev efterhånden en ret stor kreds af unge. Hver torsdag var der bal i Kohavepavillonen, hvor en stor skare af byens ungdom samledes.

Første udenlandsrejse

I de to sidste uger af marts og de to første af april, idet 2 års ferie var slået sammen, drog vi 3 kammerater fra jernbaneskolen sydpå til Heidelberg. Der forlod N. J. Nielsen os, da han ikke kunne få tilstrækkelig frihed, og sammen med N. A. G. Petersen drog jeg videre til Italien med nogle dages ophold i Schweiz. Det blev alle tiders tur, og dengang var det en bedrift at foretage en sådan rejse. Efter et par dages ophold i Genua og en dags ophold i Pisa, sendte vi derfra et telegram til Marie Dinesen, Via della Fiamme med angivelse af vor ankomsttid. Vi blev modtaget i receptionen af frk. Petersen, og da vi kom ud fra elevatoren og skulle til vore værelser, stod en lidt diger herre, der sagde: Velkommen til Rom bette børn! Mit navn er Bruun. Jeg er skolemand i Odder og derudover maler. Jeg skal til et internationalt skolemøde i Athen, men da jeg fik at vide, at her ville ankomme 2 unge danske jernbanefolk, udsatte jeg rejsen for at kunne hjælpe, så De kan få et så godt udbytte af opholdet som muligt. I en hel uge lagde han plan for, hvad vi skulle se i Rom, således var vi hver formiddag i Peterskirken. Da vi en af de sidste dage skulle op i kuglen, hvor der er plads til 12 voksne personer og derved passere ad den smalle gang langs ydervæggen i kuplen, kom der tre, der skulle ned, mens vi to

Nedlagte stationer



Hvad blev der af stationerne på Præstøbanen?

Den smukke stationsbygning i Mern, der ses ovenstående, huser en Sølvvarefabrik. Præstø station bebos af et Foderstoffirma og i remisen har en filterfabrik sin virksomhed. Her findes tillige byens posthus. Tappernøje og Allerslev er postekspeditioner, mens

Brandelev, Bøgesø og Snese er solgt til privat beboelse. Næstved-Præstøbanen åbnedes 20. marts 1900 og forlængelsen til Mern blev åbnet 15. november 1913. Banen blev nedlagt 31. marts 1961.

Et langt jernbaneliv (7)

(fortsat fra side 11 - november)

Af fh stfst. G. BAGGE, Grenå

Ikke langt fra stationen lå en lille restaurant »Bellevue«, hvor der hver aften var klavermusik udført af en ganske ung pianistinde. Et glas øl kostede dengang kun 15 øre, så det var ret ofte, vi drev ind der. Allerede på det tidspunkt var byen kendt for sine fremragende sommerrevuer, men da det var ret dyre billetter, blev det kun til en eller 2 gange, vi besøgte teatret. Det viste sig, at Christiansen var meget lærenem, så vi skillingede sammen, så han kunne komme der oftere, og så lærte han alle viserne og kunne give de mange morsomheder for os andre. Selv stfst. morede sig meget over hans optræden.

Udover Møllers pensionat var der ikke andre steder, der var passende spisested for os, men så erfarede vi at der på Gasværksvej boede en ældre frøken Boye, der havde været husjomfru på en større gård, og som nu sad med en ret stor lejlighed, men med en lille renteindkomst. Så spurgte vi hende, om hun ikke kunne tænke sig at overtage alle os unge fra stationen. Hun var dygtig til madlavning. Det blev en fortrinlig ordning. Vi fik en glimrende og nærende kost til den halve pris, og hun fik en opgave i livet igen, og begge parter kunne være tilfredse. Det blev en dejlig sommer med daglig badning fra den kommu-

skulle op. Der findes et antal af vigerum, hvor man kan smutte ind, så andre kan passere. Så sagde en af de nedstigende turister: de kan sgu' vente, til vi kommer ned, hvilket vi også var indstillet på, og så sagde jeg: det kan vi sgu godt! De var lidt flove, da de passerede os i vigerummet.

Omsider skulle vi til Neapel efter en uges ophold i Rom, og Bruun ville tage rejsen med og bo et par dage sammen med os i Marie Dinesens afdeling der, som blev bestyret af en italienerinde ved navn Giseppa. Men så var der en vanskelighed. Vi havde som medhjælper freirejse på 3. kl. mens Bruun havde billet hæfte til 2 kl. Jeg forklarede Bruun, at vi først fik freirejse på 2. kl., når vi blev assistenter, og det blev vi ikke, før vi var fyldt 25 år. Dog gjorde Lollandsbanen en undtagelse, idet vi som medhjælper havde freirejse på 2. kl., og tilfældigt havde jeg et fripas fra Nykøbing F. til Nakskov hos mig, så jeg kunne dokumentere det. Lad mig låne begge dele, sagde Bruun. Han aflagde besøg i generaldirektoratet, hvor han forklarede, at der måtte foreligge en misforståelse, og han kom tilbage med dokumentation for, at vi kunne fortsætte rejsen på 2. kl.

Vi fik en behagelig rejse til Neapel, og hver gang vi holdt, kom personale fra stationen udenfor vinduerne for at tage de to danske jernbanefolk i betragtning. Så alene dette viser, hvor lidt samkvem, der på det tidspunkt var mellem nationerne. Ved ankomsten til Neapel, blev vi overfaldet af dragere, der ligefrem ville flå kufferterne fra os, men det lykkedes Bruun at kapre en droche, og jeg hørte tydeligt, at han sagde til Via delle Mille. Vi kørte en lang tid, og Bruun blev betænkelig og blev noget overrasket, da vi holdt udenfor hotel Müller. Han kunne også skælde ud på italiensk, og det gjorde han, men kusken var heller ikke mundlam. Han vendte vognen og kørte os til vort rette bestemmelsessted, men sikken en ballade med betalingen. Bruun ville abso-

lut ikke betale den høje transportpris fordi kusken ikke havde opfattet det rigtigt. Men sikken en diskussion, det endte med, at han gav kusken et rimeligt beløb, vi tog vore kufferter, mens kusken skreg videre og sendte en stor spytteklat efter den formastelige kunde som tegn på hans foragt.

Vi havde nogle dejlige dage i Neapel, og heldigvis havde vi forsynet os med fripas til Cooks jernbane til toppen af Vesuv. Det var en oplevelse at stå i passende afstand og betragte vulkanens små opstød, der kom ganske regelmæssigt. Vi havde taget hjertelig afsked med vor ven fra Odder, som fortsatte sydpå.

Der var jo krig med Tripolis i 1912. Store overskrifter i aviserne og militærvagter overalt ved sårbare steder og på jernbanestationerne. I Calabrien sad vi en dag i ventesalen på en af de mindre stationer og havde udbredt et kæmpestort kort over Europa, der var bilag til sammenstelbare fahrscheinherre. Det endte i vagten. Vi måtte absolut være 2 spioner! Heldigvis havde jeg forsynet mig med et pas, der ellers ikke var påkrævet den gang, og vi kunne legitimere os som 2 fredelige danske jernbanefolk, der var på en studierejse i Italien. Det endte i fryd og glæde, vi fik skulderklap og et par glas italiensk landvin samt en toscanacigar, der var så lang, så den blev klippet over til 2 stk.

Vi sluttede den lange rejse i Venedig og skulle efter planen gøre ophold i Innsbruck. Men der regnede det, som jeg aldrig nogensinde har oplevet det. Det var, som om vandet blev hældt ned i spandevise, og det var umuligt at komme udenfor banegården for at få en taxa, så vi måtte afbestille pr. tlf. fra banegården og fortsætte til Berlin.

Der havde vi ikke bestilt hotel, men så bemærkede vi et mindre hotel Allemania, der så ret beskedent ud udefra, men da vi kom ind, viste det sig at være luksus. Som de »fine« folk vi var, ville vi ikke foretage et tilbage-tog, men da vi kom på vore værelser,

stod prisen m. m. på et lille opslag: 10 mark! Og det var mange penge dengang. Vi fik imidlertid en så udsøgt behandling, så vi blev der 2 nætter men på regningen var vi også noteret som »hochwohlgeborne«.

En dag bemærkede jeg en annonce i dagbladene, at der ville blive afholdt ekstrasession i Nykøbing, og jeg ville gerne have militærtjenesten overstået hurtigt, så jeg stillede. Men jeg havde ikke bemærket, at man skulle tilmelde sig, og så var det ved at glippe, da sessionslægen, vor gamle huslæge overlæge Lorck kom ud, og da han så mig, sagde han: Men der har vi jo en af mine gamle drenge, hvad vil du være? Marinesoldat!

Det kan du ikke blive, da vi har så mange mejerister, der fortrinsvis kommer til marinen. Men så fortalte jeg overlægen, at det hele ikke nyttede, da jeg ikke var meldt til, men det klarede han, og jeg blev udskrevet til ingeniørtropperne, men senere overflyttet til landbefæstningen. Midt i oktober stillede jeg foran porten til kaserne ved Holmens Kanal og blev mening nr. 995 ved 3. artilleribataillon 12. festningskompagni.

Endte som stfst. i Vejle H.

Ved overkørslen boede dyrlæge Johansen i en stor dyrlægebolig. Han blev ofte kaldt ud i det store opland og kørte da i en lille jagtvogn med et kuskesæde bagi vognen. Da der var sædeplads til 2 personer, og da dyrlægen gerne ville have selskab, ringede han ofte for at få mig med



Skønhed, De ikke aner
findes langs *private baner*

Aktieselskabet
P. Hatten & Co.
Maribo

Busser og tog trafikerer
alle de smukke steder på Lolland
Selskabskørsel i moderne turistbiler
Telefon (03) 88 17 99



Å/s LOLLANDSBANEN
- altid til tjeneste

Mange gange blev vi inviteret på »medaften« på gårdene, og stfst.s stående udtryk var: hvor er De dog fornøjelsesyg!

Købmand Anker Jensen havde en landhandel en lille kilometer fra stationen, opført, da købmændene i sin tid fik oprettet læbælterne. Det var et meget gæstfrit ægtepar, og ofte ringede fru Jensen: kaffen bliver skænket. Så fik jeg som regel Irma på telefoncentralen til at klare telefonopringningerne, så der blev omstillet til købmanden. Senere overtog Anker Jensen en købmandsforretning i Mern men døde i en ret tidlig alder. Fru Jensen var over 90, da hun døde for et par år siden.

Der var en ret stor post, da stationen havde et stort opland. På den tid blev postgirokontoret en kendsgerning. Og så kom den første verdenskrig, indledt i de første augustdage i 1914. Trods min fritagelse for at give møde, blev jeg indkaldt, men det blev ændret ved forhandling mellem trafikministerium og forsvarsministerium. Jeg hørte jo til de tropper, der skulle forsvare hovedstaden, og senere undgik jeg ikke at blive indkaldt.

Stfst. var et særpræget menneske der dyrkede sine små pudsigheder. Han havde aldrig været ude i byen men holdt sig på stationen. Sammen med dyrlægen kørte han til frisør i Fuglebjerg. Han turde ikke betrage arbejde til musiker Niels Olsen, der også rystede en del på hånden. Han var gennemmusikalsk, og det var en nydelse, når han satte sig til klaveret og prælugerede. Han var ivrig frimærkesamler. På alle anmeldelser om godsankomst blev ordene »Denne meddelelse bedes medbragt« understreget med rødt. Kortene blev frankeret med 3 frimærker a 1 øre, og det var hans hyggearbejde, når han tog aftenvagte for mig. De fejlfri 1 øres mærker blev bundet i små bundter a 100 stk., og blev sendt til en frimærkehandel i Dresden mod levering af de i kataloget understregede mærker. Men det gode varer sjældent så længe. Efter et års ophold i Hyllinge blev jeg forflyttet til Lov.

Den enkeltsporede sydbane gav mange problemer

Sikkerhedstjenesten i Hyllinge var ikke omfattende. Vel var der et par krydsninger, men personalebehovet var indrettet derefter, så der kunne posteres en mand ved hvert indkørsels-sporskifte. Men jeg skal love for, at jeg kom ind i alle sikkerhedstjenestens

faser på den lille station på sydbanen. Stationsforstander H. T. A. Petersen (også kaldet hatten a Petersen) klarede alt postvæsen. Indgangssporskifterne kunne betjenes fra signalhytten. Der var ganske naturligt mange ordinære krydsninger, men da toggangen i de tider ofte var uregelmæssig, havde vi

mange forlægninger til Lov, og det skal siges, at sikkerhedsreglementet krævede en hel del depecher, så man skulle være rap på fingrene. Jeg havde fast aftenvagte, og det blev ofte meget sent p. gr. af mange særtogsanmeldelser.

(fortsættes)

ORIENTTEKSPRESSEN

– TOGET DER ER BLEVET EN MYTE

»Mordet i Orientekspresen« - hvem kender ikke denne klassiske kriminalroman af Agatha Christie, hvor man følger den lille pudsige belgier Hercule Poirots geniale opklaring af forbrydelserne? Samtidig får man et godt indtryk af de mennesker, som forfatterinden mener, man kan træffe i det berømte tog, og der er mange sælsomme størrelser imellem.

Men det er trods alt kun et fåtal af de typer, man kan møde i Orient-eks-

pressen, det tog, der efterhånden er blevet legendarisk efter nu i mere end 90 år at have kørt mellem Paris og porten til Østens mystik, Istanbul.

Historien begynder i 1882, hvor man etablerede et gennemgående hurtigtog, et »train éclair«, mellem Paris og Wien. I 1883 kunne man tilbagelægge hele strækningen til Istanbul, men det var rigtigt nok med skift til damper over Donau, med nyt tog fra den anden side af Donau syd for Bukarest til Varna



Orientekspresen i Beograd 1972, fremført af svenskbygget El-lokomotiv. Foto: –tl–

ved Sortehavet. Herfra sejlede man så igen, det var den østrigske damper »Espero«, resten af vejen til Istanbul.

Først i 1889, nærmere betegnet den 1. juni, kunne hele denne lange og på ingen måde farefri rejse gennemføres med tog i hele sin længde, og det endog med de samme luksuriøse og komfortable vogne. Som regel bestod toget af et par sovevogne og en spisevogn af nyeste og fineste model, som man kunne stable på benene.

To gange om ugen var der i begyndelsen mulighed for at komme med Orientekspres fra Paris. Undervejs passerede man af større byer München, Wien, Budapest, Beograd og Sofia, før man nåede vejs ende, banegården Sirkeci på den europæiske side af Bosphorus. For de, der havde ærinde i Bukarest, kørte en tredje afdeling fra Budapest via Bukarest og videre til sortehavsbyen Constanza.

Men som tiden går, skifter folks rejsevaner og kravene til jernbanen vokser. I 1926 var der tilsyneladende ikke mere det behov for et så luksuriøst tog, i stedet omdannedes toget til

et almindeligt eksprestog, dog stadig med sit gamle navn bibeholdt. Udbruddet af den anden Verdenskrig satte midlertidigt en stopper for Orientekspresens eksistens, men den 1. april 1946 genopstod toget som fugl Fønix, foreløbig dog med Linz i Østrig som endemål, senere, efterhånden som forholdene i Europa afklaredes, skete den gradvise forlængelse til først Wien, en dag blev det Budapest og sidst atter den by, som altid vil stå som adgangsvejen til Asien, og som gør, at Orientekspresen bærer sit navn med rette, Istanbul.

Også i dag er Orientekspresen et toget fuldt af personligheder. Her kan man med lidt fantasi møde baroner, kunstnere, skønne kvinder, gangstere, diplomater, ja, alverdens typer, selvom man jo nok må erkende, at lidt af den atmosfære, der kendetegnede datidens tog er gået fløjten, blandt andet grundet andre transportmidlers fremtrængen, først og fremmest flyvemaskinen.

Men navnet »Orientekspresen«, er der stadig et eksotisk skær over.

-11-

Model-Jernbane

I november nr. side 17 skrev Dyrkilde om et nyt modelbanehefte: Jernbanemateriel I. Nedenstående bringes en fortegnelse over hæftets indhold.

Indhold

Hæftets indhold er fortrinsvis helliget det billedmæssige, idet der kun er 9 sider tekst, resten er fotos og tegninger, samt som afslutning 3 sider skematisk opstillede data-liste.

Det kan glæde en modelbygger over-

ordentlig, at samtlige tegninger er udført i HO (1:87). Et forhold der gør, at hæftet, foruden at have betydelig historisk interesse, også har betragtelig værdi set med modelbyggerens øjne.

Hvor kan man vel gå hen og købe en så komplet samling HO-tegninger af en dansk fabriks samlede diesellokproduktion?

Tegninger viser lok forfra, fra siden, samt grundplan.

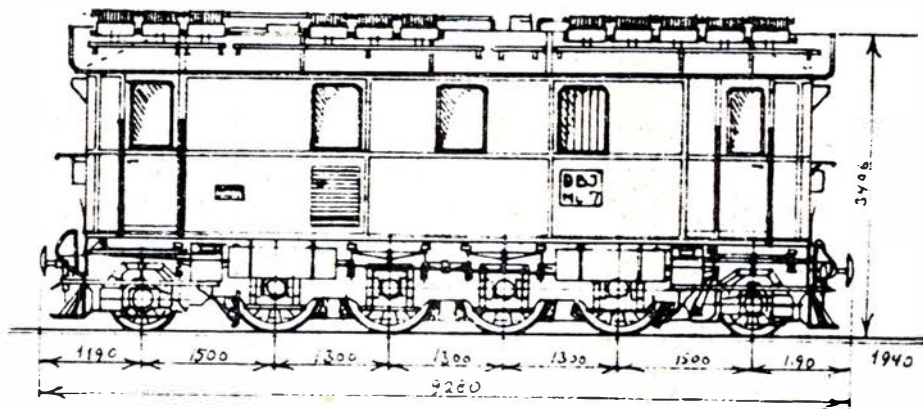

DBJ ML7. Byggenr. 216. Leveret 1935.

Henstillet i 1952. Ophugget 1964

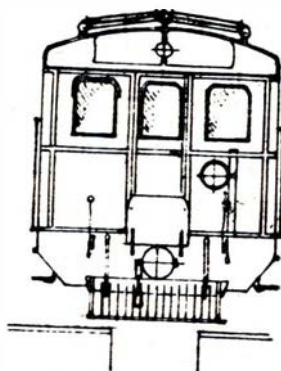

Sjælland

P. NORDSTEN A/S
LANDBRUGSMASKINFABRIK
HILLERØD

MISSIONSHOTELLET
Slotsgade 5 . Hillerød
Telefon (03) 26 01 89 og (03) 26 21 95
Hyggelige selskabslokaler

E. BROGAARD
Skræddermester
Målkonfektion i topklasse
Smedelundsgade 28 - Holbæk
Telefon 43 12 04
Parkering i gården

TRIER PEDERSEN
Algade 45 - Holbæk
Telefon (03) 43 01 99

A/S **HOLBÆK**
EKSPRESTRYKKERI
Lundemarksvej 18
HOLBÆK
OFFSET - BOGTRYK

Man spiser og bor godt på

MISSIONSHOTELLET
HOTEL - GARNI
Nygade 12-14 - Holbæk
Telefon 43 24 00

HILLERØD PRIVATBANER



GRIBSKOVBANEN
Hillerød-
Frederiksværk-
Hundested Jernbane
TELEFON (03) *26 01 23

ANKER HANSEN A/S

Ingeniører
Entreprenører
Murermestre

Nygade 5
3600 Frederikssund
Telefon (03) 31 00 75

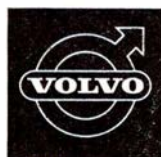

HILLERØD AUTOLAGER

Telefon (03) 26 01 91

LARS LARSEN A/S

PREBEN SCHULTZ

Blikkenslager – aut. gas- og vandmester

LA COURSVEJ 16 – KØBENHAVN

TELEFON FA 4520

Udfører arbejder for DSB



P. GRØN

ALEX CHRISTENSEN og SØNS EFTF.

EL-ANLÆG

Håndværkervænget 10 – Hillerød – Tlf. *26 40 41



LYNGBY-NÆRUM JERNBANE

Telefon (01) 87 07 08

Lynetter hver 20. minut fra Jægersborg St.

Buslinie 172: Lyngby-Ørholm

Buslinie 180: Lyngby-Eremitageparken-Gl. Holte

SPAREKASSEN

København - Sjælland

skS

AISTRUP & Co. A/S

Dag Hammarskjølds Allé 19 – 2100 København Ø

METALFOLIEINDUSTRI

TRIA *3150

EMBALLAGEINDUSTRI

Fabrik: Kvistgård

HOVEDBANEGÅRDENS GARDEROBE

Leif Jensen

DRAGERFORENINGEN HOVEDBANEGÅRDEN

besørger alt

Telefon 15 79 55

Og hvad er det så for maskiner, hæftet omtaler?

Og til hvilke baner er maskinerne leveret?

Tager vi sidste spørgsmål først, kan vi opstille følgende fortegnelse:

DSB litra MV 115-116 (2 tegninger)
DSB MX 131-132 (2 tegninger)
Hjørring-Hørby Jb.: HH 14
Hjørring-Løkken-Abybro Jb.: HLA 5
Odsherreds Jb.: OHJ 21/
Høng-Tølløse Jb.: HTJ 22
Hads-Ning Herreders Jb.: HH M 2
Hørve-Værsløv Jb.: HVJ 23
Varde-Nr. Nebel-Tarm Jb.: VNTJ 11
Troldhede-Kolding-Vejen Jb.: TKVJ
M 4
Horsens Juelsminde Jb.: HJJ M 1-3
Hjørring Privatbaner: HP 33
Lollandsbanen: LJ H 8-9
Fjerritslev-Frederikshavn Jb.: FFJ
ML 1208-9
Skagensbanen: SB M 4
De bornholmske Jb.: DBJ ML 7
Ålborg-Hvalpsund Jb.: AHB
ML 3202 /
Ålborg-Hadsund Jb.: AHJ M 5203
(2 tegninger)
Thisted-Fjerritslev Jb.: TFJ ML 3 /
Odsherreds Jb.: OHJ 20 /
Nordfyenske Jb.: NFJ MT 4
Lollandsbanen: LJ M 10
Siamesiske Statsbaner: RSR 551-556
Siamesiske Statsbaner: RSR 601
Siamesiske Statsbaner: RSR RM

11-16

Hæftet er udtryk for og resultatet af tre almindelige, men yderst energiske menneskers interesse for jernbanesagen, og deres ønske om at videregive indsamlet viden til en større kreds.

Skal vi fremføre en beskeden kritik, er det kun dette:

Hæftet savner en indholdsfortegnelse og derfor også en nummerering af siderne. Endvidere er det vanskeligt for uindviede at tyde en litrabetegnelse Ml som ML.

Dette er kun småting, der ikke forstår at mindske den påskønnelsesværdige indsats, der er ydet af forfatterne. Kritikken bliver mere typografen og trykkeren til del.

Som helhed en værdig Kurland publikation.

J. B. Dyrkilde.

LANDET RUNDT

De prisnedsættelser, som trafikministeren havde lovet bornholmerne ved statens overtagelse af ruten København-Rønne, er ganske udøblevet, bl. a. som følge af stærkt stigende personalelønninger. Desuden er det nye statselskab ikke som det private 66-selskab forpligtet til at spørge monopoltilsynet om prisfastsættelse af overførselstaksterne.

Den 1. oktober 1974 regner SAS med at indsætte sit nye DC-10-30 fly i trafik mellem København og oversøiske destinationer. Der er foreløbig bestilt 5 fly af typen, der kan tage 270 passagerer i den version, som SAS har bestilt. Hvert fly koster ca. 150 mill. kroner.

Selvom man regner med at åbne den nye lufthavn på Saltholm i 1985, budgetterer man alligevel med at investere ca. 750 mill. kroner i udbygningen af Kastrup lufthavn inden da. Hvor passagertallet for 1972 var ca. 8,3 mill., lyder prognosen for 1985 på ca. 20-25 millioner.

En rapport fra en arbejdsgruppe under DSB fastslår, at der må regnes med indenfor de kommende år at investere omkring 63 mill. kroner i udbygningen af jernbane- og færgeanlæg i Rødby Færge, bl. a. som følge af planerne om anskaffelse af en ny dansk færge til ruten Rødby Færge-Puttgarden. For de 63 mill. kr. vil man få et ekstra færgeleje, en ny afgangsrister for godstog samt de nødvendige veje, ramper, sikringsanlæg m. m., som udvidelsen nødvendigvis kræver. De nuværende anlæg er baseret på en trafik med 400 overførte godsvogne i døgnet, et tal, der forlængst er overskredet.

Den 30. oktober beså Europarådets kom-

Esbjerg

Esbjerg og Omegns

Sparekasse

Esbjerg

ARBEJDERNES LANDBANK

Filialen i Esbjerg

Kongensgade 13

De får råd - når De går i banken

Forkort rejsen

med en lommeroman fra

JERNE KIOSKEN

Skolebakken 130 . Esbjerg . Tlf. 12 30 91

Aviser, uge- og månedsblade

samt tobaksvarer

mission for regionalplanlægning færgeanlæggene i Rødby Færge. Kommissionen havde i forvejen samme dag været i Flensburg og set på grænsetrafikken der. Besigtigelserne må ses i sammenhæng med planerne om bygningen af faste forbindelser over Østersøen, Øresund og Storebælt. Yderligere har kommissionen tidligere studeret forholdene omkring den engelske Kanal, hvor man også planlægger bygningen af en Kanal-tunnel.

Fred Olsens Lines, der driver bil- og jernbanefærgeruten mellem Hirtshals og Kristianssand, har på Ålborg Skibsværft bestilt en stor ny kombineret bil- og jernbanefærge med tre spor. Færgeren er den hidtil største, der er bestilt til ruten, og ventes indsat i sommertrafikken 1975.

Færgeruten mellem Bagenkop og Kiel påtænker fra 1. april 1974 at indsætte

-tal med



det betaler sig...

BAT-KON ^{1/5}

- et begreb blandt fagfolk

H. C. ANDERSENS BOULEVARD 42
1553 KØBENHAVN V . TLF. (01) *11 18 19

to færger på ruten. Det undersøges i øjeblikket, om der skal bygges en ny færge, eller man foreløbig kun skal chartre færge nummer to i den tid, der er behov derfor.

Tårs. Vejdirektoratet har sluttet kontrakt med entreprenørfirmaet Jørgen Kofoed, Odense, om bygning af en færgehavn i Tårs på Lolland, idet automobilfærgeruten Nakskov-Spodsbjerg ønskes forlagt til Tårs. Hermed vil sejltiden til Langeland kunne forkortes fra en time og 20 minutter til 50 minutter. Kontraktsummen er på 3,2 mill. kr. Færgehavnen ventes færdig i foråret 1977 for en totalpris på ca. 17 mill. kr., incl. vejanlæg.

DSB har nu offentliggjort sine **nedlæggelsesplaner** for foråret 1974, hvor man i forbindelse med den nye avancerede køreplan »K 74«s ikrafttræden vil nedlægge 20 stationer og holdepladser. Alle holdepladser mellem Nykøbing Fl. og Gedser lukkes, mens der mellem Tinglev og Sønderborg kun bibeholdes Gråsten. Tilbage i Sønderjylland på strækningen Fredericia-Padborg bliver udover forgreningsstationerne og Kolding kun Taulov og Vamdrup. Alle stationer mellem Vejle og Skanderborg med undtagelse af Horsens nedlægges også. Desuden nedlægges i Jylland Støvring og Fårup og på Sjælland Gøderup og Kværkeby.

Den 30. september ophørte **Wagons-Lits** restaurationsvirksomhed i de røde linyetog. Restaurationsvognene, nu litra BR, skal derefter ombygges til siddevogne med kiosk og vil fremover komme til at hedde litra BKM.

DSB påregner i slutningen af 1974 at etablere de første **enmands-betjente S-tog** på linjerne A og Ax. For at sikre den nødvendige oversigt for elektroføreren vil der blive opsat fjernsynskameraer og skærme på foreløbig 20 stationer på linjerne.

For at rationalisere yderligere vil DSB forsøge sig med **radiostyret toggang** mellem Odense og Svendborg. Falder forsøgene heldigt ud, er det tanken at indføre systemet på andre mindre trafikerede strækninger. Systemet kendes fra flere af vore privatbaner, der har anvendt det gennem adskillige år.

DSB's nye **sikkerheds- og signalreglement**, der fremover vil blive slået sammen til et reglement, påregnes først i løbet af 1975 at blive sat i kraft. Gennem flere år er iværksættelsen af reglementet, der kræver en vis indkørings-tid, flere gange blevet udskudt, sidst på grund af manglende lokomotivpersonale.

Den smalsporede **Fakse Jernbane** har udbudt sine tre sidste damplokomotiver til salg tilsammen 18.000 kroner. Loko-

motiverne har indtil for ganske nylig været i drift, i den sidste tid dog kun som reserve, efter at FJ gennem de senere år har anskaffet store og kraftige diesellokomotiver fra den tyske fabrik Schöma ved Bremen.

Det forlyder, at en **schweizisk jernbaneklub** er interesseret i at erhverve et DSB-damplokomotiv. Hvorvidt forhandlingerne ender med salg, kan endnu ikke oplyses.

Sønderborg. 12 private buschauffører har nedlagt arbejdet, da flere af de benyttede busser er i en så ringe tilstand, at de er til fare for trafikken.

Ny Store-Bæltsfærge. I løbet af 1976-77 skal DSB have en ny færge, den sidste før en ny Store-Bæltbro, mener afdelingschefen.

Europapallen på 80 x 120 cm findes og benyttes overalt, men for mange godsforsendere glemmer at aflevere pallerne efter benyttelsen. Man har derfor oprettet en palle-pool, hvor godsforsendere må levere et antal paller.

Pendultog. Fra sommerkøreplanen 74 bliver der en-times drift, af tog mellem København og Århus. Hver fulde time afgår et lyntog fra København til Århus medens der hvert kvarter over hel time afgår tog fra Århus.

RICA autodele

ROSENGADE 28.8000 ÅRHUS C TELEFON 06-13 14 33*

Specialforretningen med komplet lager
i Elco karrosseridele, skærme
lyddæmpersystemer samt NGK tændrør

Lauges Herremagasin

Specialforretning for arbejdstøj
Banegårdsplads 18 - Århus - Tlf. 12 94 96

Frukt fra

» DELIKAT «

Byens største udvalg

BANEGÅRDSPLADS 13 . ÅRHUS
TELEFON 12 11 39

De er altid velkommen i:

**BYENS
TÆPPE-UDSALG**

stedet hvor gode varer er billigst

**OLE RØMERSGADE 114
ÅRHUS - TLF. 12 01 54**

TÆPPER TIL ALLE FORMÅL I ALLE PRISLAG - OPMÅLING OG TILBUD UDEN FORBINDENDE

Århus. På modelbanetoget i hallen på stationen er både skinner og hjul helt sildt op på grund af den flittige brug af anlægget.

Havnegade. Den store succes med flyvebådene på Havnegade-Malmø overfarten har medført, at der bygges en ny DSB flyvebåds terminal i Havnegade. Byggeriet er så vidt færdigt, at det kan tages i brug til kommende sommer-sæson.

Tog-terrorister.

To unge mennesker havde i week-enden 27-29. juli i år, begået tre røveriske overfald i forskellige tog. De to mænd skulle rejse fra Vejen til København. Ved afrejsen fra Vejen medbragte de to kasser pilsner (60 stk.) der næsten alle blev drukket før man nåede Korsør. På vejen til København truede de to en ung mand med kniv til at aflevere 200 kr. På vejen tilbage frarøvede de under lignende omstændigheder en ung mand 80 kr. og hans ur. Mellem Fredericia og Vejen gik det ud over en ung mand, der blev frarøvet 240 kr., et ur og noget tøj, i alle tilfælde under trussel med kniv. Ved et nævningeting i Kolding blev de to røvere idømt hver 3 års fængsel for røveri under særlig farlig karakter.

Jernbanemuseet i Odense

Så synes det at være den glædelige kendsgerning, at jernbanemuseet i Odense kan ventes åbnet i 1974. Der er opnået enighed mellem Odense kommune og DSB om at museet indrettes i den gamle remise på Odense bane-gård. Kommunen har søgt dispensation fra bygge- og anlægsstopet for at kunne bringe de ydre faciliteter i orden. DSB betaler istandsættelse af remisen, og indretningen af museet betales af midler, der indkom ved banernes 125-års jubilæum i fjor, henvend en kvart mill. kr. Odense kommune sørger for tilkørselsforhold, parkeringspladser m. m., og har yderligere bevilget indtil 100.000 kr. til museets indretning.

Refundering af billetter

Samtidig med forhøjelserne af billetterpriserne trådte nye bestemmelser om tilbagebetaling af ubenyttede billetter i kraft. DSB regner med ved hjælp af de nye regler at kunne spare 1 mill. kr. ved at hindre misbrug af tilbagebetaling. Fremtidig skal der erlægges et gebyr på 10 kr. ved tilbagebetaling. Ubrugte billetter tilbagebetales kun på salgsstationen og kun i dens gyldighedstid. Delvis benyttede billetter til-

bagebetales kun af stationen straks efter ankomsten til denne. På strækninger med tidsstemplede billetter finder tilbagebetaling kun sted ved driftsforstyrrelser.

FOTOHOBBY

Feriefilmen er optaget — og hvad så?

De fremkaldte småfilm fra ferien er kommet fra fotohandleren. Dagene er blevet kortere. Kort sagt: Nu er det tid for »Hjemmebiografen«.

Selvfølgelig har vi hurtigt set alle filmene enten i fremviseren eller en viewer, men nu ligger de små 15 meter spole i skuffen og venter.

Hvad så?

Enhver kan klippe sin egen film. Groft sagt er det kun at samle de små spoler i den rigtige rækkefølge på en større 60 eller 120 meter spole. Det kan gøres hurtigt og ganske nemt. Der findes et utal af splejseapparater, enten man nu vil lave kile-snit-splejsninger eller tand-splejsninger af modellen Eumig Chemo Splicer. Fotohandleren ved besked og kan råde Dem til det rigtige.

Hjemmebiografen

Fremvisning af småfilm skal helst være perfekt. Og filmene skal have tone! Derfor bør man tænke sig godt om, inden man anskaffer en gengiver. Det er klogt at tænke på fremtiden. Vælg apparat efter mottoet: Tag en, der kan det hele! Det klogeste er uden tvivl en fler-format-magnetone-fremviser, der kan køre både Super 8 og Single 8 film, men derudover også kan tage de »gammeldavs« standard 8 mm film. Det kunne jo tænkes, at en gæst havde en film med. Som prikken over i'et kommer, at denne type gengiver kan køre alle filmene med tone. Vær ikke bange for tone-problemer. De moderne fremvisere kan det »hele« fra automatisk ilægning af filmen og frem til problemløs indspilning gennem automatisk styret tonekontrol som for eksempel på Eumigs nye model Mark S 710 D.

Der er ingen tvivl: tonefilm er det eneste rigtige.

Takket være zoom—: billedstørrelse efter behag

At flytte frem og tilbage med fremviseren eller perleskærmen er ubehageligt. Svaret er: zoom-projektionsobjektiv. Gennem den variable indstilling af brændvidden er det på moderne projektorer muligt at stille mellem 15

Vejle

Glarimester E. Tofts Eftf.

v/ Ove Frederiksen
Nørrebrogade 29 – Vejle – Tlf. 82 05 96
Alt glarmesterarbejde udføres –
såvel nybyg som reparationer
Tilbud og overslag gives

Vi kører til ...

MOBIL SERVICE

ved automekaniker Niels H. Pedersen
Gormsgade 1 – Vejle – Tlf. 82 72 15
Benzin – Olie – Vask – Smøring
Autoreparationer udføres
NB! Specialtilbud i
autoudstyr – dæk – batterier

Ind til ...

INDBO

Hvass' Eftf.
Grønnegade 12 . Vejle . Tlf. 82 01 77

Hans Hjort's Skibshandel

v/ Kaj Holm
Havnen 4 – Vejle – Tlf. 82 14 95

Specialforretningen med det
førende udvalg ...

Købmand Th. Abrahamsens Eftf.

v/ Erland Storm
Enggade 13 – Vejle – Tlf. 82 10 29
1. kl. kolonial – konserves – vine –
spirituosa. – Prøv vor fine kaffe

Stedet for moderne hårpleje ...

Salon MADEMOISELLE

ved Anna Schmidt
Skovgade 25 . Toftebo . Tlf. 82 53 63
Speciale: Hårtoppe og parykker
NB. Lukket hver tirsdag

GULF service

ved E. Pedersen
Dæmningen 12 . Vejle . Tlf. 82 08 04
benzin – olie – vask – smøring
Stort udvalg i autotilbehør

Når det gælder **blomster, buketter, kranse og dekorationer** går vi til

JANES BLOMSTER

ved Birgit Møller

Sdr. Allé 24 - Århus - Tlf. 13 97 17

Fodtøj til hele familien
- så ind til

SKOBORGEN
Frederiks Allé 160
Telf. 12 04 23

VERI SKO
Veri-Center
Telf. 17 52 23

LIBO SKO
Silkeborgvej 226
Telf. 15 71 85

Købmand E. BACHMANN

Sønderport 1, Århus - Telf. 14 22 47

Alt i 1. kl.s kolonial - konserver - vine
spirituosa samt dybfrost

NB. Prøv vor ekstrafine KAFFE

FJERNSYNS SERVICE

Jægergårdsgade 102-104 - Århus

Telefon 13 29 33 - 13 26 57

Fast pris for reparation

Rabat til pensionister

Vi har Arena som hovedforhandling i
Stor-Århus

Vi kører til ...

MOBIL SERVICE

Randersvej 80 - Århus - Tlf. 16 87 04

Benzin - Olie - Vask - Smøring

Quick-service

Spec.: dæk og batterier i de
anerkendte mærker til bundpriser med
op til 20% rabat.

Vor leverandør er ...

GAMST BLOMSTERS EFTF.

ved L. Støve

Sdr. Ringvej 47 - Århus - Tlf. 14 26 29

Årstidens blomster - buketter
samt kranse og dekorationer

Stedet for moderne hårpleje ...

Salon CHRISTA

ved Margit Jørgensen

Barthsgade 4 - Århus - Tlf. 16 53 04

1. kl.s individuel behandling udføres
Bestil venligst tid

Se godt - se godt ud
i MODERNE BRILLER fra ...



JØRN FILTENBORG OPTIK

Optometrist - Specialoptiker

Banegårdsplads 16 (ved SAS) - Århus

Telefon 13 77 22

TOBAKSFORRETNINGEN

ved M. Wenstrup

Skovvejen 48 - Århus - Tlf. 13 22 13

Alt i tobak - vine - spirituosa

Stort udvalg i rygeartikler

Når det gælder **sport, fiskeri og
campingartikler** - så går vi til ...



Hjørnet af Frederiks Allé'
og Banegaardsgade
Tlf. (06) 13 00 56

Svifter fjernsynet - så

TV-SERVICE-VAGTEN

Orla Lehmanns Allé - Århus

Tlf. 19 04 35 - Aften: 16 65 79

9 af 10 reparationer hos kunden

»Køb kun det bedste - det gør vi«

MATHIESENS KØDFORSYNING

(Frislevs eftf.)

Sct. Pauls Plads 17, Århus. Tlf. 12 17 44

1. kl.s kød, flæsk samt hjemmelavet
pålæg og salater.

Prøv vor gode medister

Vi kører til ...

DANNERS AUTOVÆRKSTED

Fredensgade 42, Århus. Tlf. 12 27 37

1. kl.s autoreparationer udføres på alle
vognmærker med garanti for faglig
kvalitet.

Kør til specialværkstedet og få
foretaget **garanti-rustbeskyttelse**
med tectyl efter ML-metoden
og FDMs forskrifter ...

CAR PROTECT

ved Torben Johansen

Nørrebrogade 22-26 - Århus - 13 48 96

NB. Specielt tørreanlæg som tørrer

Deres vogn totalt

6 års garanti på nye vogne

STOFFER's

knallert- og cykleservice

Martin Vahlsvej 11 - Viborggården

Telefon 12 59 77

Reparationer fra dag til dag udføres
med fagmæssig garanti

Stort udvalg i nye cykler samt reserve-
dele. NB. Rabat til etatens folk.

VÆRUM's EFTF.

ved H. Fiirgaard

LÅSETEKNIK og FINMEKANIK

Alt i nøgler og låse

Reparationer af låse og dørlukkere samt
montering af nye låse

Christiansgade 30, Århus - Tlf. 12 46 60

Stedet for moderne hårpleje

RYESGADES DAMESALON

ved Inge Nielsen

Rymsgade 28¹ - Århus - Tlf. 12 28 60

Speciale: Klipping samt formskæring

KARDINAL

Sct. Pauls Plads 19, Århus, tlf. 13 77 99

Moderne binderi indenfor blomster-
buketter samt kranse og dekorationer

Stort udvalg i keramik

Tag brød med til kaffen fra ...

LASSES BAGERI

Vestre Ringgade 176, Århus, tlf. 129094

1. kl. lækkert brød og kager

Bestillinger modtages gerne

Forkort rejsen med en lommeroman fra

EJJA KIOSKEN

P. P. Ørumsgade 26 - Århus

Telefon 14 37 91

Aviser - uge- og månedsblade samt
alt i papirartikler, tobak, konfekturer,
is, øl og sodavand

og 30 mm, hvilket betyder, at man uanset størrelsen på rummet kan få den billedstørrelse, man ønsker.

Det er morsomt at vise film for tilskuere. Man skylder dem, at alt klapper, og det er en god idé at have alle forberedelser klar, inden publikum kommer. Hold en lille prøve og vær forberedt på alle eventualiteter.

Er der blot lidt »organisation«, får man garanteret succes med sin premiere – eller reprise.

Tænk filmisk

Hvor stor er forskellen mellem en film bestående af en række gode »levende« lysbilleder og en film med tempo, rytme og fortælleglæde?

Forskellen er temmelig stor, hvis det drejer sig om en film taget efter »sprøjte-lakerer«-metoden: uden sammenhæng mellem scenerne, og en film drejet af en amatør, der har tænkt sig lidt om, tænkt filmisk!

Film har jo altid den fordel for lysbillederne, at den gengiver liv og bevægelse.

At optage film er i dag helt uden tekniske problemer. På visse kameraer – som for eksempel Eumigs med den patenterede »Servofocus« – er selv problemet med at huske at stille skarpt fjernet for fotografen. Man behøver altså slet ingen bekymringer have om teknik, men kan koncentrere hele opmærksomheden om selve det at lave film.

Det smager af drejebog, iscenesættelse, redigering og andre besværligheder. Indrømmet! Men lidt omtanke og lidt forberedelse, inden De trykker på knappen, er ulejlighed, der giver bonus i form af sparet film og meget bedre resultater på skærmen.

Det er givet, at man får succes i hjemmebiografen, allerede når man er så langt, at man ikke bare tager enkelte tilfældige scener, men stiler efter små handlingsforløb, simpelthen fortæller en lille historie.

Der bliver ingen god film af en række tilfældigt sammensatte scener. Paradoksalt nok er noget af det der filmes mest, nemlig rejse og feriefilm meget lidt drejebog-venlige. Det er jo svært på forhånd at afgøre, hvilke situationer der kan dukke op, men blot så enkel en idé som den berømte »røde tråd« kan gøre underværker. Tænk før hver optagelse på, hvordan De kan få det til at hænge sammen, og følg de enkelte situationer op, så kommer handlingen af sig selv. En ting, der selv i rejse og feriefilm kan planlægges, er indledningen og afslutningen. Indledningen

Det moderne fotoatelier

»ULRIK FOTO«

Smedegade 54-56, Horsens. Tlf. 61 01 83
Brudfoto – Portrætfoto samt børnefoto
i specielt BØRNELEGESTUE-ATELIER
Mode samt tekniske fotos i sort/hvid
og farve

kan for eksempel være pakning af kufferter, læsning af bil eller lignende.

Afslutningen kan være hjemkomsten og et nærbillede af fruens pegefinger, der kørende gennem ferie-støvet på det polerede bord for eksempel skriver ordet slut.

Der er mange muligheder. Det gælder blot om at starte »spekulatoren« og lade fantasien løbe.

Fantasi og film har ingen grænser – og det er netop det spændende ved det hele.

Prisbillige kassettekameraer til starten på fotohobbyen

Alene i forbundsrepublikken Tyskland lå omsætningen i 1971 på over to millioner kameraer.

Cirka 60 procent heraf var kassettekameraer, der har bidraget afgørende til colorfotograferingens succes. Og ca. hver tredje amatør afsætter til købet af et kamera mindre end 100 kroner. Det samme beløb afsættes for det meste til gaver. Agfa-Gevaert drog den logiske konsekvens heraf og præsenterer på Photokina 72 to nye kassettekameraer specielt til markedet under 100 kroner.

Agfamatic 50 afrunder hermed det pris og ydelsesmæssigt optimalt aftrappede Agfamatic-program fra 100 til 350 kroner. Kamerahus, teknik og design er afstemt efter Agfamatic-modellerne. Agfamatic 50 er et kassettekamera til x-blitzterning og har: fixfocus-objektiv, totidslukker (1/40 og 1/80 sek.), automatisk blitztidsomskifter, hurtigoptræk og den kendte kassetteudløfter. Også Agfamatic 50 sælges i den tiltalende gaveemballage med en Agfacolor CNS-film og med en blitzterning.

Ideel til de første foto-forsøg er det andet nye kassettekamera, der prismæssigt ligger under Agfamatic 50. Det har indbygget terningblitser og automatisk terningtransport, fixfocus-objektiv, Newton-søger, kasettelevator og bæresnor. I gaveæsken med den kulørte emballage og sammen med en CNS-film er dette kassettekamera for eksempel en attraktiv gave til de unge.

K. Sidal.

Hjørring

Vi handler i...

DET BLAA HJØRNE
Jernbanegade 27 . Hjørring
Telefon 92 06 20

Kolonial – Vin – Tobak – Konserver
Bedst og billigst

De bedste tilbud får man hos

SYMASKINEIMPORTEN
ROYAL-CONSUL
ved Kaj Skinhøj
Jernbanegade 7, Hjørring. Telf. 92 29 16

Ålborg

Forkort rejsen
med en lommeroman fra ...

RUTEBILSTATIONENS KIOSK
J. F. Kennedys Plads . Ålborg
Telefon 12 33 41
Aviser – uge- og månedsblade

INTERMEZZO

Fra en lægeeksamen

- Hvor stor en dosis kan man give patienten af dette præparat?

- En spiseskefuld!

Efter et minuts pinlig tavshed: siger studenten:

- Må jeg have lov at ændre mit svar?

- Det er for sent. Deres patient har været død i 40 sekunder!

FRA KLUBBERNE

Dansk Jernbane-Klub

Klubben har af DSB købt damplokomotiv D 826 til anvendelse i udflugts-tog. Maskinen er på grund af en nyordning, der tillader en revisionsperiode på 20 år for dampkedler, i køreklar stand og var da også den 11. oktober på prøvetur.

De stjålne fabrikationsplader til ØSJS 3 »Faxe«, der forsvandt sidste sommer, er nu atter kommet for dagens lys.

Århus og omegn

Langkærparken's Akvariehandel

Glasakvarier 5-162 liter - mange slags fisk samt alt tilbehør

E. MIKKELSEN - Telefon 24 04 50

Torstilgårdsvej 86 kld. - Tilst

(indg. i gavlen)

Tandlæge Lars Gammelgaard

Broparken - Brobjerg Parkvej 55
Egåbro

Telefon 22 08 05

Konsultation efter aftale

Tandlæge

Niels O. Schmidt Laursen

Nørrevænget 40 - Tranbjerg

Telefon 29 05 06

Konsultation efter aftale

Lørdag kl. 9-12

Vi handler med fordel i ...

MEJERIET

ved Finn Erik Kjeldsen (ny indehaver)

Stadion Allé 13 - Århus - Tlf. 12 77 82

Alt i 1. kl.s mejeriprodukter samt stort udvalg i kolonialvarer

NB. Søndag åben fra kl. 6-10

Skal De have fest eller hyggeaften? - så ring - vi leverer maden!

Smørrebrød, platter, Det kolde bord, frokostretter, festmiddage

Frederiksberg Dinér Transportable

Frederiks Allé 102, Århus. Tlf. 12 48 72

Vi kører til ...

Automekaniker Kjeld Damsgaard

Ålborggade 26 - Århus - Tlf. 12 71 06

Alle former for autoreparationer udføres på samtlige vognmærker

Fin-fin service

Stedet for moderne hårpleje ...

Salon LANGENÆS

ved Vibeke Clement

Langenæs Allé 10 . Århus

Telefon 14 24 75

1. kl.s individuel behandling udføres

CHEVRON SERVICE

ved P. C. Andersen

Grenåvej 189 - Risskov - Tlf. 17 73 69

Benzin - olie - vask - smøring samt stort udvalg i autoudstyr.

Quick-service udføres

Grenå

Det store udvalg i chokolade og konfekture finder De hos ...

MUSSE KONFEKTURE

Lillegade 11 - Grenå - Tlf. 32 04 37

Spec.: Forhandling af gaveæsker fra

Kathrine Andersens Eftf.

Vi handler i ...

Parkeringspladsens Kiosk

v/ Sv. Aa. Andersen

Torvet - Grenå - Tlf. 32 24 90

Aviser - Uge- og månedsblade samt stort udvalg i tobaksvarer & konfekture

Silkeborg

SILKEBORG SPAREKASSE

Telefon (06) 82 52 66 - Postgiro 78 63

Mandag, tirsdag og onsdag 9.30-16.00

Torsdag 9.30-17.00

Fredag 9.30-17.00 og 18.00-19.30

DORTHE KOLONIAL

ved Dorthe Gammelgaard

Jernbanevej 35 - Silkeborg

Alt i kolonial - konserves - vine - spirituosa samt tobaksvarer ...

Prøv vor ekstrarfine kaffe

Telefon 82 14 55

Tandlæge

MOGENS THORSAGER

har startet praksis

Kejlstrupvej 5 - Silkeborg

Telefon (06) 82 06 06

Vor leverandør er ...

SEJLING BLOMSTER

Østergade 16, Silkeborg. Tel. 82 25 88

Alt i årstidens blomster, buketter samt kranser og dekorationer

Stedet for moderne hårpleje ...

LENA-SALONEN

ved Inge Topic

Østergade 14, Silkeborg. Telf. 82 08 91

1. kl.s individuel behandling udføres

Silkeborg

Vi udfører reparationer af traktorer mindre maskiner samt biler ...

Alt i opretning og karrosseriarbejde

Balle Auto- og Traktorværksted

ved Ryan Østergaard

Ballevej 44 . Silkeborg . Tlf. 82 81 44

NB! Har De startproblemer

- så kommer vi omgående ...

Herning

Når det gælder symaskiner - støvsugere og strikkemaskiner, går man til fagmanden ...



ved Frands Frandsen

Vestergade 14 - Herning - Tlf. 12 22 51

Demonstration i hjemmet uden forb.

DALLS

HERREMAGASIN

Bredgade 27-33 . Herning

HERREHABITTER

Specialitet: topmærket Sterling

Kamgarn - Twist - Trevira

Gå til fagmanden,

når det gælder slibning ...

ELITE SLIBERIET

v/ G. Johnson

Østergade 27 - Herning - tlf. 12 33 69

Spec.: **Slibning af plæneklippere, såvel hånd- som motorklippere**

Vær prisbevidst - Tank op hos ...

UNO-X SERVICE

v/ Harly Jørgensen

Østergade 45 - Herning - tlf. 12 87 31

NB. Ved selvtankning sparer De 4 øre pr. liter på vore i forvejen lavpriser.

Nyd en god kop kaffe

mens De venter

RUTEBILSTATIONENS

KIOSK OG CAFETERIA

v/ Helen Johansen . Herning

Aviser - tobak - chokolade - pølser
Hot-dogs

Vi handler i ...

MEJERIUDSALGET

ved Aagaard Olesen

Søndergade 34, Herning. Tlf. 12 06 77

1. kl.s mejeriprodukter - lækkert brød og kager, kolonialvarer samt øl og vand

Østsjællandske Jernbaneklub

arbejder i øjeblikket på at købe DSB's sidste D-maskiner, D 825, til brug i foreningens kommende udflugtstog på såvel DSB som ØSJS. Yderligere vil man erhverve NFJ 3, der ved NFJ's nedlæggelse i 1966 kom til trafikmuseet på Egeskov. I stedet er det meningen, at DSB F 500 skal opstilles ved museet.

PERSONALIA

Stationeringer

Stationsforst. H. J. Valbjørn (25 lrm) Hjallesø, til stationsleder i Ålborg.

Stationsforst. H. L. Christensen (24 lrm) Langeskov til driftsomr. Odense/(Langeskov).

Stationsmst. H. R. Clausen (19. lrm) Jebjerg, til Skive.

Stationsmst. V. Andersen (18. lrm) Allingåbro, til afløser ved Ry st.

Stationsmst. H. H. Sørup (17. lrm) Durup, til afløser ved Ry st.

Stationsmst. V. G. Schjoldager (17. lrm) Tolne, til afløser ved Hjørring st.

Stationsmst. J. F. Sørensen (14. lrm) Skelhøje, til Viborg.

Stationsmst. I. Hedegaard-Sørensen (14. lrm) Blåhøj, til Herning.

Stationsmst. T. Sørensen (13. lrm) Sønder Onsild, til Hobro.

Stationsmst. E. A. Jensen (10. lrm) Hampen, til afløser ved Silkeborg st.

Stationsmst. C. M. B. Rasmussen (10. lrm) Pederstrup, til afløser ved Fruens Bøge st.

Stationsmst. G. J. Dinnesen (19. lrm) Børkop, til driftsområde Vejle/(Børkop).

Stationsmst. W. P. Jensen (19. lrm) Aulum, til driftsområde Herning/(Aulum).

Stationsmst. E. J. Sørensen (18. lrm) Brejning, til driftsområde Vejle/(Brejning).

AFSKED EFTER ANSØGNING

Værkmst. A. F. Andersen, Cvk. Kbhvn, (66)

Lokomotivfører H. A. M. Christensen Driftsdep. Nyborg, 66.

Lokomotivfører K. F. V. Sørensen, Århus, Driftsdep., 66.

Overportør E. S. Jensen Vejle, 49.

Trafikeksp. A. M. Christensen, Ølgod, 44.

Togbetj. E. Jacobsen, Struer, 36.

Trafikeksp. B. O. Nielsen, Helgoland st., 35.

DØDSFALD

Togfører T. P. Oulund fh Kbhvn H, 90.

Pakhusmst. N. Sofus Nielsen fh Kbhvn Gb, 85.

O.trafikkontrollør K. A. Cortsen fh 1. distrikt T, 83.

Stationsforst. P. A. Holm Frederiksberg 1950-58, 82

Håndværker C. M. Jørgensen fh cv København, 79.

Togfører P. Pallesen fh Sønderborg, 78.

Togfører A. P. K. Kludt fh Sønderborg, 76.

Stationsforst. V. T. Gehlert Nørresundby 1957-66, 75.

Trafikeksp. E. Bennedsen Skagen, 53

O. trafikkontrollør H. C. Væde, trafikkontoret Sølvgade, 52.

BOGHJØRNET

SPEKTRUM

Paperbacksserien

Donald E. Westlake

STRØMERE OG STODDERE

251 sider, kr. 19,75.

I samme serie har vi før stiftet bekendtskab med Westlake, en forfatter der skriver om det amerikanske politi i en stil der minder om Sjöwall og Wahlöös. I Westlakes krimibøger får læseren en del at vide om New York-politiet set inde fra, og i STRØMERE OG STODDERE er det netop 2 betjente, der laver det helt store kup. Alle ved at der findes en mafia i Amerika. En forbyrderorganisation der i årtier

Bladets læsere, annoncørerne og medarbejdere samt de mange, der også i år har vist »Jernbane-Bladet« deres interesse, ønskes herved en glædelig jul og et godt nytår.

Redaktionen.

Ålborg

NORVIN & LARSEN

Entreprenører
Entreprenørgården
Guldbæk pr. Godthåb
Telefon (08) 38 52 55
udfører arbejde for DSB

Ind til



SERVICENTER

ved Ib Simonsen
Jyllandsgade 22 - Ålborg - Tlf. 13 90 50
Stort udvalg i autoudstyr
Spec.: Quick service samt kulilte-test
udføres
Autoudlejning af nye Volvo - VW

Dyrevenner glæd jer ...

LYKKES DYREHANDEL

ved Mona og Benny Lykke
Kastetvej 15 - Ålborg - Telf. 13 14 75
Ålborgs største udvalg i fugle,
fisk og planter m.m.
Vil De gøre lykke, så kig ind ...

Specialforretningen med det
førende udvalg ...



URE OG BRILLE CENTRET



Bispensgade 13 - Aalborg
Telefon 12 28 28
(tidl. Schweizer Ur-import)

Østerbro Glarmesterforretning

v/ Per Hjarne Jørgensen
Østerbro 70 - Ålborg - tlf. 12 32 18
Glarmesterarbejde af enhver art
Reparationer såvel som tilbud og
overslag gives
Indramning - Billeder

Vi handler med fordel hos ...

HAGSTRØM MUSIK

ved Willy Berg
Prinsensgade 38 - Ålborg
Telefon 13 29 01

Stort udvalg i MUSIKINSTRUMENTER
samt TILBEHØR

Vor leverandør ...

Electrolux Støvsuger Center

Prinsensgade 40 - Ålborg - Tlf. 13 38 75
Stort udvalg i de anerkendte mærker
Specialværksted for Electrolux
1. kl.s reparationer udføres

Randers

Tank op hos

MOBIL SERVICE

ved Kristian Lauest

Aarhusvej 79 - Randers - Tlf. 42 97 56

Stort udvalg i autoudstyr. Dæk- og batteriservice - Alt i autoreparationer udføres med fagmæssig garanti
NB. Husk kiosken med chokolade, is tobaksvarer og blade

Jernbanens vognmand

M. O. MARKUSSENS EFTF.

ved Knud Thomsen

Godsekspektionen - Randers

Telefon 42 05 80

Følg GULFSTRØMMEN til ...

GULF service

ved R. Sollok Mortensen

Strømmen 26 . Randers . Telf. 42 30 04

Benzin - Olieskift - Smøring

Autoudstyr - Quick-vask

Autoreparationer udføres

Det store udvalg i kvalitets- og stilmøbler finder man hos ...

TIMM MØBLER

Hj. af Nygade/Rosengade . Randers

Telefon 42 06 54

Speciale: Alt i syrebehandlet eg

Vi anbefaler den nye

SKØNHEDSKLINIK

v/ Dorit Lindstrøm

Hyacintvej 11 - Randers - tlf. 43 07 23

Omhyggelig ansigtspleje sam Eplation

Åben kl. 9-14 efter aftale

Forkort rejsen med en lommeroman fra ...

MARIAGERVEJENS KIOSK

v/ Gretha og Verner Balsby

Mariagervej 106 - Randers - 42 62 28

Aviser - Uge- og månedsblade samt

alt i papirartikler

J. VALBJØRN

Kolonial - Vine - Delikatesser

Vestergade 68 - Vesterport - Randers

Telefon 42 38 99

Brød til kaffen køber vi hos

Vesterbros Wienerbageri

ved K. E. Nielsen

Sennelsgade 6, Randers, tlf. 42 05 38

Alt i 1. kl.s lækkert brød og kager

Langå

SPAREKASSEN

FOR LANGAA OG OMEGN

Bredgade . Telefon (06) 46 13 22

Mandag-onsdag 9.30-15.30

Torsdag og fredag 9.30-15 og 16-17.30

Filialer: Stevnstrup-Torup

Struer

Søndergades BP service

ved mekaniker Erik Christensen

Søndergade 31-33 . Struer . Tlf. 85 14 60

Benzin - olie - vask - autoudstyr

Quick-service samt reparationer udføres. Spec.: Hjulafbalancering og

autotest på moderne apparatur

Har De problemer med dæk, så ind til BÆK

STRUER SLIDBANEFABRIK

ved Villy Bæk

Strandvejen 51 - Struer - Tlf. 85 02 90

Slidbanedæk og nye dæk i alle størrelser - Gratis montering og afbalancering



Fotografering af: Børn - Brudepar

Portrætter - Tekniske fotos i

sort/hvid og farve

Vor leverandør ...

Købmand O. NØRGAARDS EFTF.

Jørgen Larsen

Vestergade 26 . Struer . Tlf. 85 02 78

1. kl.s kolonial - konserves - vine

- spirituousa samt tobaksvarer

THAYSENS EFTF.

E. GRAVERSEN

Hjermvej 3, B & O-byen, Struer

Telefon 85 04 04

Vin . Konserves . Kolonial . Dybfrost

samt alt i årstidens friske

FRUGT og GRØNT

Viborg

TV-reparationer udføres på stedet - i tilfælde, hvor reparation på vort specialværksted er påkrævet, har vi låneapparater i vognen ...

TAPDRUP RADIO

Værksted: Randersvej 20 - Tapdrup

Telefon 62 61 03

Butik: Jernbanegade 18 - Viborg

Telefon 62 03 40

Specialitet: Radiotelefon-service.

Vi kommer overalt

Når det gælder El-installationen, så ...

»EL-HJØRNET«

ved Finn Jørgensen

Dalbergsgade 4 - Viborg - Tlf. 62 14 60

Tilbuds- og regningsarbejde samt alt

indenfor reparationer udføres.

MATHIASGADES KONDITORI OG BAGERI

ved Inge Andersen

Sct. Mathiasgade 28, Viborg. Tlf. 620811

1. kl.s lækkert brød og kager

Bestillinger modtages gerne

Horsens

HORSENS SMØRREBRØD

Løvenørnsgade 44 . Telefon 62 52 62

God daglig madpakke

samt lækkert selskabssmørrebrød

LYSET

EL-INSTALLATIONSFORRETNING

ved E. Køpke Sørensen

Kongensgade 8 . Horsens . Tlf. 62 59 87

Alt indenfor moderne belysninger

samt el-installationer udføres

Batterier og ledninger til høreapparater

Smedegades Viktualieforretning

ved Finn Hansen

Smedegade 98, Horsens - Tlf. 62 15 83

1. kl.s kød, flæsk samt alt i hjemmelavede

delikatesser. Hver dag varm

middagsret samt smørrebrød og

anretninger ud af huset

SUCCES SMØRREBRØD

v/ K. Svane

Beringsgade 1 - Horsens - Tlf. 62 23 12

God daglig madpakke

Selskabssmørrebrød samt anretninger

leveres efter ønske

»Spis Dem glad i Svanes mad«

- og bøgerne kan De se uden forbindelse hos...

Karl Andersens Boghandel
ved Niels Chr. Green
Østergade 12 . Struer . Tlf. 85 00 13

har spillet op til politiet, men kun i ganske få tilfælde er blevet domfældet og sat ud af spillet. I Westlakes roman, er det 2 betjente der drejer mafiaen en knap, planlægger og gennemfører et kæmpekup, et kup, der skaber spænding og overraskelse. En kriminalbetjent og en gadebetjent i forbrydernes rolle - det er ny og interessant læsning til juledagene.

Maria Lang
DE RØDE KATTE

208 sider, kr. 14,75.

DE RØDE KATTE har før været anmeldt her i bladet. Det var i midten af tresserne. Den gang var der stor begejstring for Maria Langs velkomponerede krimi, så det må siges at være en god idé, at genudsende historien om Ingalill og de 2 røde katte. I Maria Langs serie af kriminalromaner er DE RØDE KATTE en af de bedste.

En enstående nyhed
Ole Winther Laursen:
SPORVEJE I EUROPA

Format 24 x 15,5. 154 sider, 170 ill.
Indb. kr. 59,25.

J. Fr. Clausens Forlag.

Selv om bogens første illustration ligger noget til venstre for bogens titel, er denne en ren perle, en oksetrukken sporvogn på Ny Guiena. Når det anføres, at forfatteren har brugt henved 20 år til besøg på ca. 125 europæiske sporveje, hvoraf flere har fået samme skæbne som så mange små baner i Europa, og de få der er tilbage i dag, må jo nærmest betragtes som kuriositeter. Derfor er bogen et enstående historisk værk. Som sådan vil alle sporvejs- og jernbaneentusiaster kaste sig over dette charmerende værk, der viser en billedkavalkade, der beretter om såvel eksisterende som nedlagte sporveje i 12 europæiske lande. Bogen vil være en kærkommen julegave til såvel yngre som ældre.

LOMMEBOG FOR
ARBEJDERE 1974

128 sider kr. 12,75 Fremads Forlag.

Så foreligger 1974-udgaven af *Lommebog for arbejdere*, (Fremad), der ud over sine praktiske fordele: lommerigtigt format, vinylbind med opbevarings-

lomme, hjørneperforering af kalendersiderne etc., udmærker sig ved sit faglige specialstof: fortegnelse over fagorganisationerne, stof om dyrtidsreguleringen, erhvervenes sammenslutninger, folketingets sammensætning etc. Desuden liste over de internationale forkortelser som presse, radio og tv benytter - foruden meget andet, der er brug for i hverdagen, og som hører til det obligatoriske lommebogsstof.

Der Gotthard.

170 sider, ill. Ott Verlag, Postfach 22, CH-3600 Thun 7. SFR 33.80.

Dette er Gotthard-trafikkens historie langt tilbage i tiden, og specielt historien om hvordan man har overvundet dette bjerg trafikalt set, og specielt er det historien om den berømte Gotthard-bane, velnok en af de mere imponerende bygningsværker i Verden. Det er stadig en god forretning for de schweiziske forbundsbaner at drive denne banelinie, der som transitstrækning mellem det nordlige og sydlige Europa kan opvise en overordentlig stor trafik. Der er mange dejlige billeder, også andre motiver end baner.

The Next Station Will Be...

48 sider stort format.

H. L. Tilton, 761 West Inman Avenue, Rahway, N.J. \$ 3,00.

New York Suspuehanna & Western-jernbanen gav for ca. 65 år siden en fotograf til opgave at fotografere alle banens stationer. Opgaven blev løst i årene 1909 til 1911, og banen satte oven i købet et tog til fotografens rådighed, et tog der allerede dengang var med en vis kolorit. Nogle af de dejlige billeder vises i denne bog, og det er jernbanestemning som den sjældent opleves i virkeligheden eller bogform. En ting studser vi dog over: selv på meget store stationer med møde af op til tog fra 5 retninger kan en lille træbygning klare alle stationsproblemer. Det er i hvert fald ikke på dette område, amerikanerne har haft lyst til storpraleri. Det hele virker enkelt og funktionelt.

END STATION 1920.

160 sider, ill. Süddeutscher Verlag, Goetherstrasse 43, D-8000 München. ca. kr. 80,00.

I året 1920 gik et afsnit af den tyske jernbane-historie til ende, idet samtlige tidligere delstatsejede baner gled ind i det nydannede Deutsche Reichbahn. Derfor har bogen da også som undertitel »Die Geschichte der Königliche Bayerischen Staatsbahn«.

Horsens

Vor dækeksperter er...

HORSSENS
Dækcenter
(05) 62 76 84
Kirkegårtsalle 5 • 8700 HORSSENS

Stort udvalg i radial- og diagonaldæk samt helgummierede tyske slidbandedæk - hjulafbalancering og dækafretning på moderne apparatur.
NB. Specialrabat til etatens folk

Forfatteren er en fremtrædende medarbejder ved den bayerske radiostation, og hans lette facon fra dette massemedie glider over i bogen og gør den til en på én gang let læst, underholdende og dokumenterende bog, som samtidig har ikke mindre end 100 fotos og andre illustrationer af jernbanehistorisk interesse.

Det er enden på 1. Verdenskrig og det tyske kejserdømme, vi her læser om i »jernbane-format«, og det er da en interessant synsvinkel at anlægge, ikke?

INDUSTRIAL LOCOMOTIVES
OF SOUTH EASTERN FRANCE

ill. Industrial Railway Society, 42 Yew Tree Road, Wistaton, Crewe. Ca. kr. 12,00.

Som titlen siger: en bog om lokos på industribaner i det sydøstlige Frankrig. Nok et specielt emne for en engelsk bog og en dansk læser, men på den anden side: Hvad kender vi egentlig til emnet? Efter læsningen af bogen en hel del mere, og det er nogle af os mere end glade for. Det er for os bogen er skrevet.

EISENBAHN MIT HERZ 1973.

64 sider, ill. Redactor Verlag, Möreckestrasse 14, D-6000 Frankfurt (Main), ca. kr. 25,00.

Så kom årets vittighedsbog, tegning af togsituationer fra stort set hele verden, selv vores Cosper er med (og det er ment som et kompliment til Cosper). Bogen er morsom, og den tegner jernbaneverdenen i dens forskellige afskygninger alt efter hviiken popularitet banerne har i de forskellige vittigheds-mageres hjemland.



DECEMBER - JOURNALEN

FOR ALLE JULE- OG HØNISSE

Intet fejltrin er for lille til at gå i glemmebogen

Fjernskriveren har meddelt:

På indtægtssiden i DSB regnskabet er en post på 1 mill. kr. for salg af tomme flasker fra togene!

På grund af de høje priser på øl og mineralvand i tog og på færger, har de rejsende selv øl og vand med og efterlader de tomme flasker i togene.

En 19-årig polsk ung mand, der skulle deltage i en polsk-dansk bokse-match i København den 20. november, tilbragte 2 timer i tog fra Warszawa til København. Ved kontrolvejningen før kampen viste det sig, at han vejede 2 kg for meget.

Han må være gået for hårdt til det kolde bord på overfarten fra Warne-münde til Gedser.

Radiotelefoner i DSB-tog kommer op i Folketinget, skriver B. T.

Hvad skal de der? Nu har de lige fået et tilkaldesystem til 1 mill. kr.

DSB er anmeldt til politiet for udstilling af utugtige plakater.

5 medlemmer af komiteen for Unge Kristne har fundet ophængning af reklameplakater for det pornografiske ugeblad Ekspress for overtrædelse af forbud mod anstødelig udstilling.

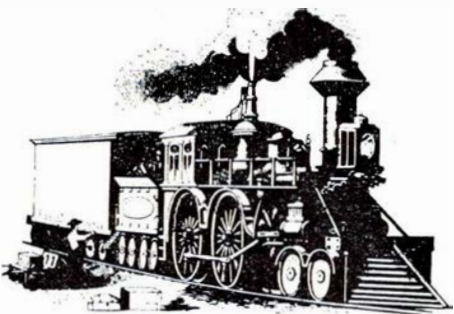

Opsamlet fra kofangeren

Man glemte sikkerhedstjenesten

Derfor blev det planlagte store tog-røveri ikke til noget. Man vidste, at

toget medbragte en pengetransport på tre mill. pesos.

I god tid før togets planmæssige ankomst erobrede røverne stationen. De bandt stationsfunktionærerne efter først at have klædt dem af og selv taget deres jernbaneuniformer på. Derefter ventede røverne, ventede og ventede...

Der kom intet tog, og til sidst opgav gerningsmændene i den tro, at transporten var aflyst.

Det var den nu ikke. Toget holdt uden for Rosario, fordi der var rødt lys. Det grønne signal skulle sættes fra stationen, men det kunne man ikke forlange, at det bagbundne stationspersonale skulle oplyse de ubehagelige gæster om.

Fra billetsalget

- A will gjan ha' en returbiljet te' Hobro og tebaws igen.

- Når det er en returbillet, De skal have, så gælder den også tilbage, fortalte damen med et overbærende smil.

- Ja, det er godt med dig. Da a for år tebaw købte returbiljet hertil, så kørte æ toch for lant mæ mæ, og det vil a it resekere jen gång te.

En kongelig cigar

Kongen var på besøg og hilste på stationsforstanderen, der var temmelig benøvet over situationen. Da kongen oven i købet bød denne en cigar, slog det helt klik.

- Hjertelig tak, Deres Majestæt, dette er den lykkeligste cigar, jeg har oplevet - jeg skal ryge den så længe, så længe jeg lever.

Nødvendigt at leve længe

Folk af i dag lever betydeligt længere end folk gjorde for 100 år siden?

Det er da også nødvendigt - for ellers får de aldrig betalt afdragene på farvefjernsynet.

Præsten på besøg

Præsten hilste på Maren og hendes 3 børn på 3, 5 og 7 år.

- Hvor er din mand, Maren?
- Han er død for næsten 10 år siden.
- Præsten ligesom sank noget og sagde, hvordan kan det gå til, at du har tre mindreårige børn?
- Jeg sagde jo, at det var min mand, der var død, og ikke jeg.

Han passede på tøjet

Min kone er så bange for, at hendes tøj skal blive stjålet, så forleden aften stod der en mand i klædeskabet og passede på det.

Umuligt

En ung mand forsøgte at mase sig ind i billetkøen, da en stramtandet dame bad ham tage plads bag i køen.

- Det kan jeg ikke. Der står en i forvejen.

Fra spor sex

Jo, nu skal De lige have denne: Olsen kom lidt halvstent fra bestyrelsesmøde og finder sin kone uden en trøvl på.

- Hvorfor er du uden noget på?

- Jeg har ikke noget at tage på.

- Nå ikke det? Han åbner døren til hendes klædeskab og begynder at tælle.

- En, to, tre, dags Villy er du her, fire, fem, seks kjoler.

På en biltur

Den unge mand spørger:

- Vil De råbe om hjælp, dersom jeg vil kysse Dem?

- Kun dersom jeg synes De trænger til hjælp.

En valghistorie

En frue var til undersøgelse hos en læge, der var gynækolog. Til sin store forbavselse, konstaterede han, at fruén stadig var jomfru, selv om hun havde været gift tre gange.

- Hvordan kan det lade sig gøre, spurgte han.

- Uheld hr. doktor. Den første mand havde været med i krigen, hvor han havde mistet det, der giver en lykkelig bryllupsnat. Den anden mand var jeg også uheldig med. Han holdt mest af mænd.

- Hvad så med den tredje mand?

- Han var socialdemokrat.

- Det har da ikke noget med det at gøre?

- Jo, de lover så meget, men det bliver aldrig til noget!

Og så var —

Kulhandleren der solgte koks!

Fredericia

Det betaler sig at købe ind hos ...

E-K MARKED

Vesterbrogade 30 . Fredericia
Telefon 92 63 24

Besøg specialforretningen

indenfor radio, TV, båndoptagere samt radiotelefon



Vesterbrogade 46 - Fredericia
Telefon 92 05 18

Når det gælder sy- og strikkemaskiner går man til ...



Prinsessegade 35 . Fredericia
Telefon 92 58 06

VESTERBROS CAFETERIA

ved Henry Gadegård
Vesterbrogade 31 . Fredericia
Telefon 92 26 63

Pølser - Hotdogs - Små varme retter is - sodavand - æbleskiver samt kaffe med brød - smørrebrød
Åbent fra kl. 8-24

SLAGTERMESTER PER LUND

Kongensgade 74 . Fredericia
Telefon 92 12 81

1. kl.s kød, flæsk samt hjemmelavet pålæg og salater
NB. Vi salter og røger for Dem fra dag til dag

Specialforretningen med det førende udvalg i sportsudstyr ...



DANMARKSGADE 40 FREDERICIA - TLF. (05) 92 36 93
,Centret for sportsfolk'

Danmarks gade 40 (hj. af Købmagerg.)
Tlf. (05) 92 36 93 - Fredericia

Stedet, hvor mandfolk handler ...

RASK-TØJ

til far og søn ...

Vestcentret - Telefon (05) 92 73 45
7000 Fredericia

Briller køber vi hos ...

BRILLE CENTRUM

Danmarksgade 20
7000 FREDERICIA-Tlf. (05)9246 30

Centret for moderne optik

DELIKATESSEN

ved Joan og Leif Damgaard (ny indeh.)
Havcpladsvej . Fredericia
Telefon 92 25 08

Alt i hjemmelavede specialiteter samt 1. kl.s kød - flæsk
NB. Bestilling modtages gerne indtil kl. 18, på selskabssmørrebrød eller vor dejlige platte, som vi efter ønske bringer til Dem.

Vi handler i

MEJERIUDSALGET

ved M. L. Sørensen
Vesterbrogade 44, Fredericia, tlf. 921035
Alt i 1. kl.s mejeriprodukter, kolonialvarer, øl, sodavand og tobaksvarer

Tank op hos det Danske Lavprisselskab

K H BENZIN

ved K. Pedersen
Vestcentret - Fredericia
Telefon 92 67 60

Vi er altid billige, ikke bare nogle få dage - men hver dag hele året

Det store udvalg i moderne belysning finder man hos ...

HJEMMETS BELYSNING

ved aut. El-installatør Jørgen Madsen
Prinsessegade 36 - Fredericia
Telefon 92 02 36

»Køb kun det bedste - det gør vi«

L. P. RASMUSSENS EFTF.

ved Eigil Jensen
Vesterbrogade 32 . Fredericia
Telefon 92 07 69
1. kl.s kød, flæsk
samt hjemmelavet pålæg

FREDERICIA UDLEJNING

ved Jens P. Olsen
Kongensgade 20 . Fredericia
Telefon 92 48 80

Alt i maskin- og håndværktøj - Taljer - Donkrafte - Stiger - Havefræsere m. m. Til afdækning har vi såvel nye som brugte presenninger

Ind til

ESSO SERVICE

ved E. Haudrum
Vejlevej - Fredericia - Tlf. 92 55 60
Benzin, olie, vask, smøring, autoreparationer samt Quick-service udføres
Undervognsrensning og -behandling

Følg »Gulfstrømmen« til ...

GULF SERVICE

ved Ib Kristensen
Vejlevej - Fredericia - Tlf. 92 55 25
Benzin - Olie - Vask - Smøring samt autoudstyr. - Quick-service samt autoreparationer udføres med faglig garanti

F. D. VASK

Vendersgade 63 . Fredericia
Telefon 92 11 55
Nummeret for moderne tøjhygiejne
Såvel vask som kemisk rens og pres
NB. Vi henter og bringer gerne

Det store udvalg i kjoler, bluser og nederdele finder man hos

ELSE'S KJOLER

Vesterbrogade 48 . Fredericia
Telefon 92 21 43
Kvalitetsvarer til absolutte bundpriser

Hent gode råd hos fagmanden - gå til

FARVE NYT

ved K. Skousen
Tlf. (05) 92 76 98 - Vestcenter
Fredericia

Kolding

»Bag den gode smag«

KLOSTERGADES

HJEMMEBAGERI

ved Ove Hansen
Klostergade 6 . Kolding . Tlf. 52 39 90
Specialitet:
Alt i formkager - sønderjysk rugbrød

ind til ...

ESSO Taverna og servicenter

ved Tage Olesen
Haderslevvej 211 . Kolding . Tlf. 52 10 65
Benzin - olie - vask - smøring
- autoudstyr - Quick service
samt auroreparationer udføres

LYNTOG MED GASTURBINER

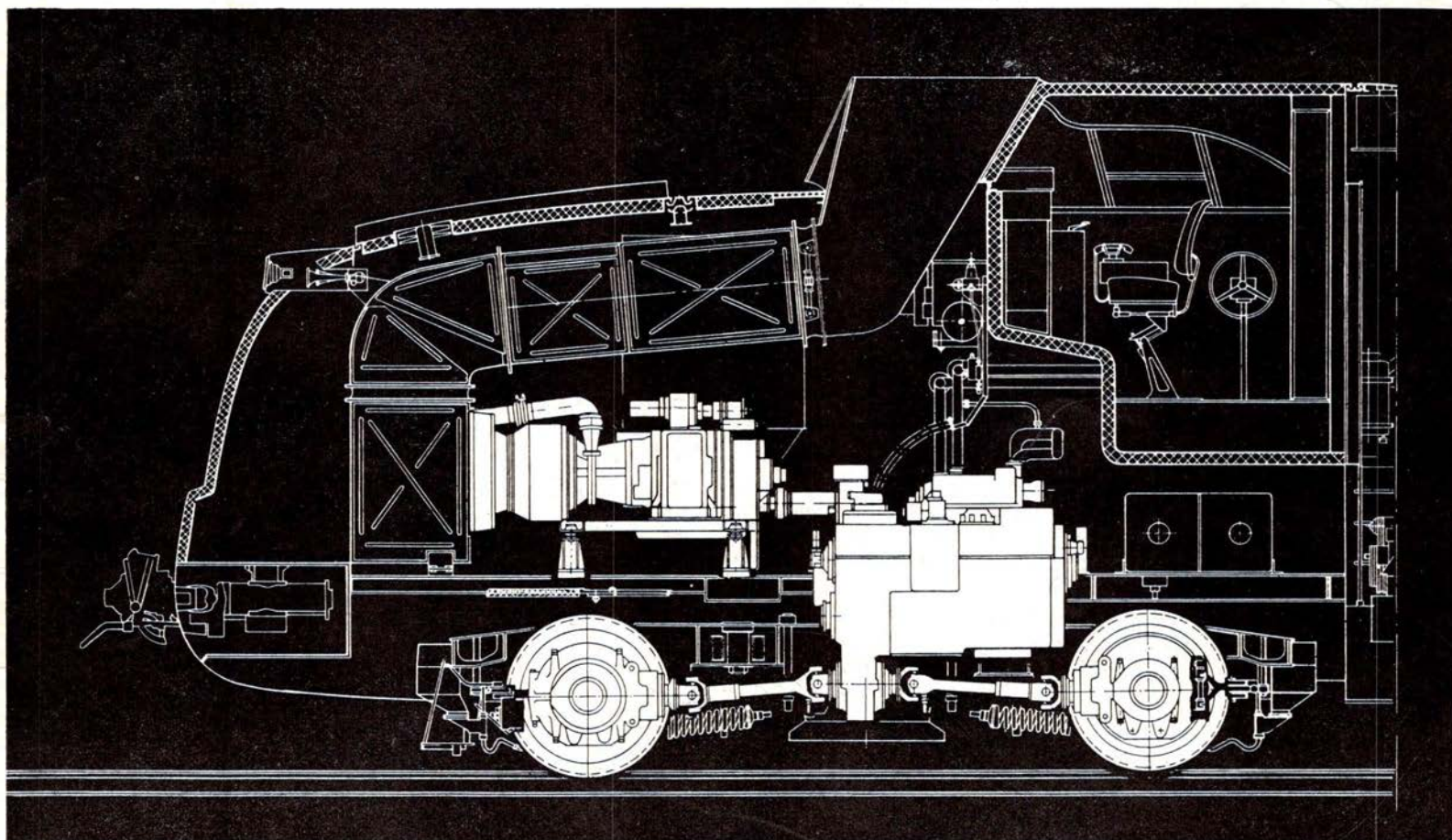

Den første gasturbine-maskinvogn af en serie på fem til de kendte komfortable TEE-tog er blevet leveret til DB fra M A N Werk Nürnberg. I stedet for den 1100 hk dieselmotor er vognen forsynet med en 2200 hk gasturbine.

M A N har derved bidraget til indledningen af en ny æra for jernbanetraktion. Disse maskinvogne er beregnet for indsats i Inter-City trafikken, som vil omfatte 10-delte enheder for hastigheder indtil 200 km/t.

M·A·N

WERK NÜRNBERG

grønbech & sønner as

Kristianiagade 8, 2100 København Ø

Telefon (01-76) Tria *6342