

Jernbane-Bladet



Kontaktivitet

SAMTALEANLÆG

Højtalende systemer med mange faciliteter giver maximum af organisatoriske fordele. - Fra 2-5400 apparater.

når flere skal kommunikere mere



L.M.ERICSSON^{A/s}

KIRKEBJERG ALLÉ 86 . 2600 GLOSTRUP . (01) 96 61 33
GRENÅVEJ 313 . 8240 RISSKOV . (06) 17 45 00



30. ÅRGANG

8

AUGUST 1973

Tidsskrift for Stats- og Privatbanepersonalet

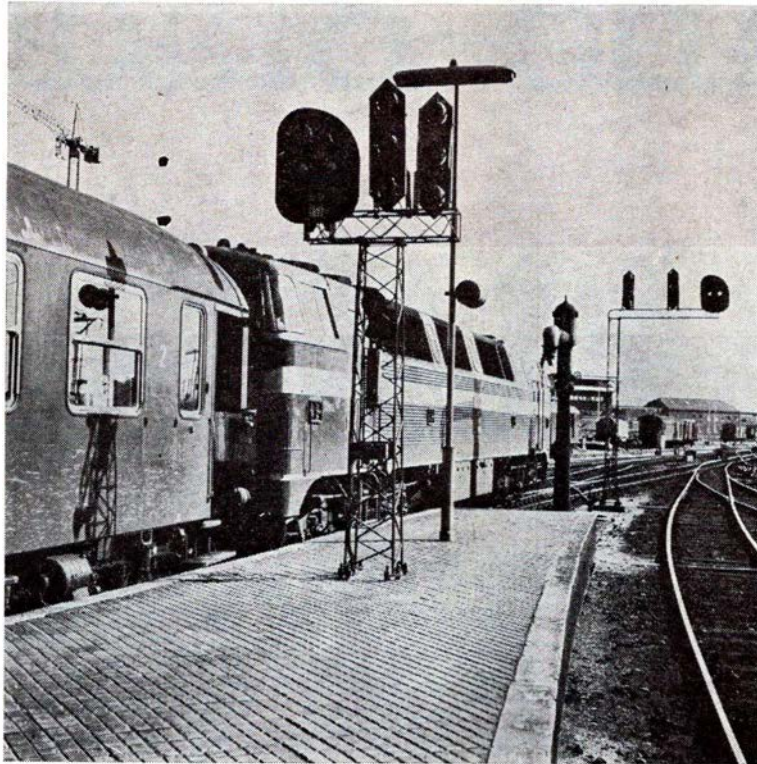

DSI

leverer:

RELÆER
SIGNALER
MASTER
SPORTAVLER
MAGNETLÆSE
TUNGERULLELEJER
FJERNSTYRINGSANLÆG
AUT. BOMANLÆG
AUT. LINEBLOKANLÆG
SIKRINGSANLÆG
TIL JERNBANER

DANSK SIGNAL INDUSTRI A/S

Stamholmen 175
Avedøre Holme - Hvidovre



HØJGAARD & SCHULTZ A/S
SL-JERNBETONSVELLER



Jernbane-Bladet

Ekspedition:
Togfører V. Jonvald . Hvidovrevej 258
2650 Hvidovre
Telefon (01) 78 36 42

Redaktion:
H. E. Rybro (ansvarshavende)
Valby Langgade 223, 1. tv.
2500 Valby
Telefon (01) 30 87 71

Trafikassistent Tom Lauritsen
Søvænget 26 . Maribo

Abonnement
18,00 kr. (inkl. moms) årlig
12 numre

Kan bestilles på postgiro 6 00 82
Jernbane-Bladet . 2650 Hvidovre

Medlem af
Dansk Fagpresseforening
og
International Tidsskriftsfederation

Tilsluttet Dansk Oplagskontrol

Tryk: Herfølge Bogtrykkeri . Herfølge

AUGUST 1973

Dette nummer indeholder:

August causeri	5
Månedens emner	6
Sagt og skrevet	6
Fra juli-dagbogen	7
Månedens foto	7
Danmarks Tekniske Museum har ladet et smalsporet industriloko ophugge	8
Et langt jernbaneliv (3)	9
Erindres det	12
Spændende feriemål	12
Tyske smalspordamplokomotiver	14
Landet rundt	17
Model-jernbane	19
Fotohobby	21
Fra forretningsverdenen	23
Fra klubberne	23
Personalía	23
Dødsfald	23
Boghjørnet	25
August-journalen	26
Næste nr.: Afsked med en klassisk tysk lokoveteran P 8.	



LÜBCKE

JERNBANE ALLE 43
2720 VANLØSE
TLF. (01) 74 33 22

LAVVOLT
TRANSFORMERE
til alle formål

6
12
24
32
42
65

VOLT

Ⓧ-mærkede

forlang katalog



66

Jernbanekioskerne

betjener Dem gerne med

Tobak - cigarer - cigaretter
Piber og lightere m. m.
Dag- og ugeblade
Bøger og papirvarer
Film og solbriller
Damestrømper og sæbe m. m.

Venlig hilsen

Bladhandler-Forbundet i Danmark

Aktieselskab

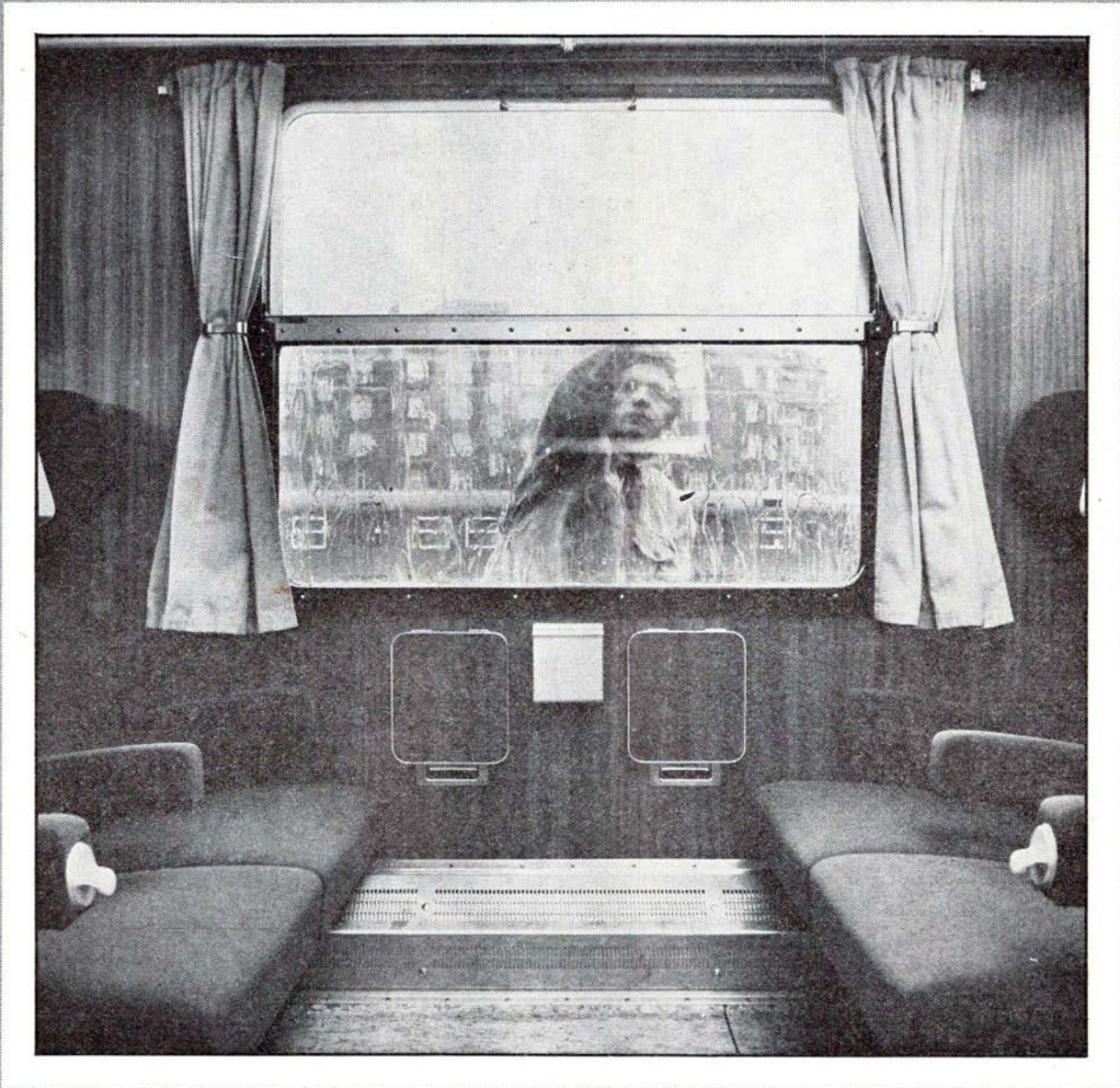

Vi har skabt en tradition -rene tog

Traditionen er så fastlagt, at alle tager det som en selvfølge, at der for eksempel altid er, hvad der skal være på toiletterne - og til at være... at kupeerne fungerer, at bagagenettet er forbeholdt bagage og askebægrene tømte.

Men vi har også fået hjælp fra anden side - af et godt publikum! For danskerne er det en selvfølge, men folk udefra studser ganske sikkert over kvaliteten i vore tog. Undskyld, DSB's tog.



DDRS

Det
Danske Rengørings
Selskab a.s.

Personalepolitik ved DSB

August causeri

FOLK SIGER, at Jeppe drikker, men ingen siger, hvorfor Jeppe drikker. DSB siger, at man mangler lokoførere, men ingen siger, hvorfor DSB mangler lokoførere. Holberg kendte ikke jernbanen, derfor måtte han finde på Jeppe, men det er ikke nødvendigt i dag. Holbergs ord kan stadig finde anvendelse, som nævnt bl. a. på DSB.

Lokoførermanglen er i dag så stor, at man har været tvunget til at aflyse tog, da man ikke havde personale til at fremføre dem. Trods talrige henstillinger fra organisationernes side til DSB har man, forårsaget af ønskerne om at rationalisere mest muligt for at fremtvinge et pænt regnskab, ikke rekrutteret nyt personale i tilstrækkelig grad, men har belastet det eksisterende personale mere og mere ved at udnytte tjenestetidsreglerne til grænsepunkterne. Yderligere har der verseret rygter om, at personalsituationen var så stram, at den efter ferieloven hjemlede ferie ikke ville kunne tildeles fuldt ud.

Når man i øjeblikket kører med en så knap personalestyrke, at tog må aflyses, så stiller man uvilkårligt det spørgsmål: hvad der så vil ske, når DSBs store revolutionerende køreplansprojekt »K-74« til næste forår skal føres ud i livet. Her vil trafikintensiteten stige kraftigt, og til de mange tog må man formode, at der skal bruges betydeligt mere personale, selvom det selvfølgelig betyder,

at de tjenestefrie ophold reduceres yderligere. Men flere tog i det omfang, der synes at være tale om, kan ikke klares med den nuværende styrke. Det er uundgåeligt nødvendigt, at der snarest rekrutteres nyt personale, uanset at DSBs prognoser regner med nedskæringer i personalestyrken med så og så mange mand om året.

Det er godt at have en personalepolitik, men den skal også være både rimelig og pege hen mod løsningen af de opgaver, som samfundet forventer, at DSB løser.

Man kan nu ikke både blæse og have mel i munden.

Stats- og privatbanemodernisering

Hvis man læner sig tilbage i lænestolen, lukker øjnene og drømmer sig en halv snes år tilbage i tiden, ja, så kan det lade sig gøre at se et jernbanetog fra omkring 1960 for sig.

Dette tog vil, hvis det er et DSB-tog, eller som det hed dengang, et statsbanetog, måske bestå af et damploko og nogle personvogne med vognkasse af træ, gammeldags tagrytter eller evt. åbne endeperroner, samt en toakslet rejsegodsvogn og nogle Q-godsvogne fra omkring århundredskiftet. Et sådant tog var ret almindeligt for blot 10-15 år siden. På privatbanerne var det almindeligste transportmiddel Scandias skinnebuser, men derudover kunne man lige så tit komme til at køre med en

toakslet Triangel-motorvogn eller en stor bogiemotorvogn, evt. med en eller flere toakslede personvogne efter sig.

Men de tider er forbi.

Banernes ledelse har i 1960erne og begyndelsen af 1970erne ført en moderniseringspolitik, der er fremtvunget af kampen for at overleve. De baner, der ikke har formået at deltage i moderniseringsforanstaltningerne, bl. a. på grund af for spinkelt trafikgrundlag, overlevede ikke tressernes kraftige amputation af Danmarks jernbanenet, og i dag er de resterende baner stort set sunde og livskraftige foretagender, og er ved at vinde lidt af det tabte terræn tilbage, som bilernes kraftige vækst for få år siden sugede til sig. Alene trafiktætheden på vore landeveje har presset mange mennesker til at søge tilbage til jernbanen, og det er ganske pudsigt at høre disse mennesker, der kun kender jernbanerne fra fortiden som noget ganske håbløst og forældet, give udtryk for positiv overraskelse over den komfort, de absolut ikke havde ventet, men som nu er en selvfølgelig ting ved jernbanens tog.

Et moderne DSB-tog, fremført af en kraftig Mz-maskine og påhængt en række af vore nye eller moderniserede personvogne, er det en fornøjelse at køre med, selv om romantikken ved det gamle tog er gået fløjten, men den må man så finde på vore efterhånden talrige veteranba-

ner. Præcision er også blevet en ganske naturlig selvfølge, som folk regner med.

Vore resterende privatbaner har næsten alle fået nyt materiel, og i øjeblikket er nye Lynetter under levering til en række baner. Andre køber solidt og behageligt brugt svensk skinnebusmateriel, som ved moderniseringsforanstaltninger bringes næsten på højde med Y-togene, og som i alle tilfælde betyder revolutionerende forbedringer i forhold til de gamle skinnebusser, der for flere år siden var ganske udtjente og bød på store reparationer med stor belastning for økonomien.

At forståelsen for den kollektive trafik har taget et glædeligt opsving, skulle kunne give vort effektive og moderne jernbanevæsen en ny renaissance, hvis blot ledelserne fortsat forstår at følge med tiden, og ikke, som det desværre ofte synes, prøver at være for langt fremme, bl. a. ved hasarderede rationaliseringsforanstaltninger i form af for skrappe personalebesparelser, for **så føler vore ældre såvel som nye kunder sig svigtet**, og det vundne terræn tabes påny. Dårlig publikumsservice er trods alt stadig en absolut væsentlig del af kundeakkvisitionen, men undervurderes tilsyneladende til fordel for umælende og ofte teknisk mangelfulde automater.

Vore baner skal fortsat leve, og helst i bedste kondition.

—tl.—

FLY-TRAFIK inden- og udenrigs har givetvis stor betydning, når man tager størrelsen og belægningen af antal fly-afgange, set i forhold til jernbanetrafikken. Trafikministeren har endnu en gang barslet med et hurtigt arbejdende udvalg, der skal undersøge behovet for nye flyvepladser og udbygning af eksisterende.

Selv om der har været en ret stor stigning på flere indenrigske flyveruter, har ingen af dem kunne frem-

viser overskud. Trods det velstandsniveau vi befinder os i, er fly-priserne stadig så store i forhold til togbilletterne, at konkurrencen i øjeblikket ikke er særlig foruroligende. Den stadig kritik over DSB's underskud tales der ikke om, når talen er om underskud på fly-ruterne. Her møder Stauning-ruten med en gennemsnitsbelægning på 12 pr. fly! I den senere tid har der været en tendens til at charterflyvningen mere og mere udgår fra provinslufthavnene, og det er en lettelse i presset på Kastrup lufthavn. Her er der i de seneste år tillige foretaget en forøgelse

af start- og landingsbaner ud over St. Magleby og Kongelunden, og når det vides, at ca. en trediedel af passagerantallet til og fra Kastrup er transitrejsende, der intet ærinde har i København, er det stadig svært at få øje på nødvendigheden af at flytte lufthavnen til Saltholm. Efter at de nye startbaner er taget i brug, er der mange klager over fly-støjen fra villaejerne på lufthavnens vestside udeblevet. Så trafikministeren kan roligt slå en streg over flytningen af Kastrup lufthavn.

—bro

Månedens emner ...

Togservice-depotet i Århus nedlagt

Som følge af de senere tiders store omkostningsstigninger er det med kort varsel besluttet at nedlægge depotet i Århus, og de 38 stewardesser, der er beskæftiget ved depotet er alle blevet opsagt. DSB siger, at det er trafikperspektiverne for 1974, der viser, at det ikke er nødvendigt at opretholde depotet. De opsagte damer er alle tilbudt beskæftigelse ved andet arbejde inden for DSB.

Driftsregnskabet for 1972-73

DSBs driftsregnskab for 1972-73 viser et underskud på 253,4 mill. kr., hvilket er en forbedring fra foregående års regnskab på 21 mill. kr.

Personalets sommerferie

De tre ugers sommerferie, som forårets lønoverenskomst gav DSB personalet, er kommet helt bag på DSBs personalekontoret, der hidtil har anset det som sin vigtigste opgave at nedskære personalestyrken mest muligt. Derfor står man i dag uden tilstrækkelig kvalificeret afløsningspersonale. Man har derfor lovet personalet en tredje uges ferie senere på året med tillæg af to ekstra feriedage.

SAGT OG SKREVET

Ublu priser

—Hvorfor er DSB blevet et af landets dyreste spise- og drikkesteder? siger Aktuelt til direktør Boye Andersen.

— Den almindelige markedsudvikling og den voldsomme lønstigning i forbindelse med overenskomstforhandlingerne er hovedårsagen. Desuden er der sket en voldsom stigning på emballage, og ølpriserne er vokset. Det er blevet dyrere med rengøring. Så jeg finder priserne ganske rimelige, siger direktøren, der regner med at omsætte for over 10 mill. kr. det næste år.

— Fortjeneste?

— Det vil jeg ikke sige noget om, men jeg »lever« da.

De kraftige prisstigninger satte ind i juni måned. Det eneste krav fra monopoltilsynet er, at der skal skiltes tydeligt med priserne.

Mænd i glasbure

En indsender til bladet BT er forbavset over, at der stadig sidder personale i de gamle billetkontrolbokse på flere af S-togsstationerne. Undertiden fejrer de perronen og tømmer papirkurve, skrives der.

Den 19. januar 1969 overgik billetkontrollen på S-banestationerne til stempeling af billetten ved rejsens påbegyndelse.

I juli nr. af Jb.-Bl. 1968 står der, at DSB forventede at spare mellem 6 og 7 mill. kr. ved overgangen til denne ordning.

Det daværende kontrolpersonale skal imidlertid »slides« op, og de afskediges først den dag de fylder 67 år, så det varer nogle år før hele besparelsen er hjemme. Indtil da benyttes de til renholdelse på S-stationer, nogle stykker til hver mand.

Fra juli-dagbogen

Månedens foto

1. Den stærke varme i disse dage (30 gr.) går stærkt ud over transporten af levende dyr med banerne, og selv om kreaturreglementet har strenge regler om ledsagelse og vanding, var det ikke nok. I en forsendelse af 28 levende grise, var alle i bedste velgående på Padborg st., men ved ankomsten til Flensborg 2 timer senere, var syv svin døde.

2. En 8-årig ferie pige, der befandt sig i et særtog til Thisted, må mellem Holsted og Gørding have åbnet vogndøren. Da man savnede pigen, blev toget standset, og man fandt hende i banegrøften, hårdt kvæstet med åbent kraniebrud.

12. Et voldsomt uvejr, der ved 16-17-tiden trak over København, slog ned i ledningsnettet ved Svanemøllen st. og i et S-tog ved Godthåbsvej st. Der gik et par timer før S-toggangen atter var normal. – Som så ofte før var der talrige klager fra rejsende over manglende oplysninger om genoptagelse af toggangen o. s. v., men hvem kan give konkrete oplysninger derom i en sådan situation?

13. En hjemmевærns-chef gik i nat amok og forlangte at få kommandoen over et godstog på Kolding st. Efter nogen snakken frem og tilbage lykkedes det stationens personale at få manden til at gå hjem i seng.

13. Et svensk S-tog kørte i nærheden af Stockholm af ukendt årsag ind på et sidespor, der endte blindt mod en klippevæg. Togets fire vogne væltede, og 4 passagerer dræbtes og 14 kvæstedes.

14. Sømændenes Forbund har sendt andet strejkevarsel til DSB vedrørende de beskæftigede ekstramatroser, der kræver samme løn og vilkår som de tjenestemandsansatte matroser.

17. Som protest mod en af lastbilchaufførerne påstået favorisering af chance-

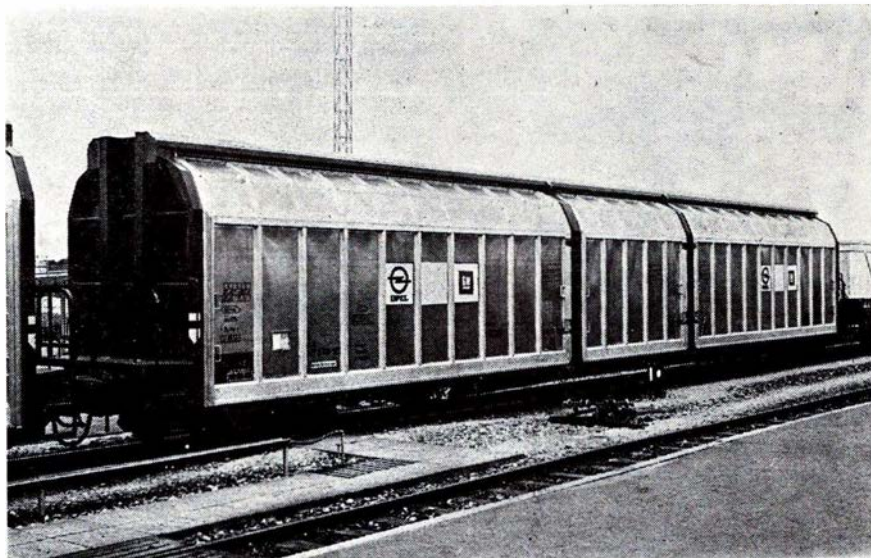

Ny DB godsvognstype DB 027 0 108-3. Foto -tl-

En ny og imponerende vogntype er i øjeblikket ved at blive afprøvet af de vesttyske Opel-fabrikker. Det drejer sig om en i bogstaveligste forstand «storrumsvogn», der er beregnet til transport af bildele fra fabrikkerne i Bochum og Rüsselsheim til udlandets samlefabrik-

ker. Vognen er fireakslet og bygget af «Waggon-Union» i Netphen-Dreis-Tiefenbach bei Siegen. Den har skydevægge og ordren omfatter 132 vogne.

Som billedet viser, er der tale om en i høj grad usædvanlig vogntype.

-tl-

bilister ved Halsskov færgestation, blokerede disse tilkørslen til færgen. Politiet blev tilkaldt. Da DSB lovede snarest muligt at lave en tre-dækker færgen om til todækker, blev demonstrationen afblæst. Ved denne ændring af færgen slap lastbilchaufførerne med en kortere forsinkelse.

17. Et ikke afbremset rangerloko, der tillige var uden dødmandsknap, satte sig igang på havnepladsen i Nørresundby, kørte over tre overskæringer, hvor advarslerne ikke var igang, fortsatte ud over Limfjordsbroen. Brovagten alarmerede Ålborg station, der fik skiftet togvejen ind til et sidespor, hvor maskinen endte i grusbunken. Uheldet medførte således ingen skader på fremmede.

21. Som følge af 15 sygemeldinger fra elektroformerne på Kh måtte 21 S-tog i

dag aflyses. Styrken er på 192 mand, hvoraf de 25 har 14 dages ferie.

21. Et godstog påkørte i nat i nærheden af Kværkeby station tre køer, der var brudt ud af en indhegning.

22. DSBs nyeste færgen, M/F KRONBORG, der for en måned siden blev indsat på Helsingør-Helsingborg overfarten, påsejlede i aften ved 20-tiden vestre mole i Helsingborg havn, da det elektriske anlæg svigtede og der ingen styrestrom var til stede. De 200 passagerer blev i tide advaret, så ingen kom noget til ved kollisionen.

18. Der blev i dag sluttet forlig mellem DSB og Sømændenes Forbund om overenskomsten for ekstramatroserne på DSB færgen og skibe, der herefter får samme løn- og arbejdsvilkår som det tjenestemandsansatte personale.

STENVAD kager

— det store navn i SMÅ kager



Hovedbanegårdens restauranter København

TELEFON (01) 14 12 32
Preben H. Madsen

MORGENRIGTIG BUFFET

HURTIGE RETTER

REJSEGRUPPER

KØBENHAVNS CENTRALE MØDESTED

Ferie- og udflugtssteder

Økonomisk familiehôtel Garni



Vendersgade 20 - Fredericia
Tlf. (05) 92 34 11

Et sted, der er værd at gæste ...

Restaurant »SKIPPERKROEN«

Sdr. Voldgade . Fredericia . Tlf. 92 58 70

Hygge og stemning i dejlige omgivelser
Små varme retter samt smørrebrød

Til foreningsfester og møder
anbefales ...

Restaurant HANNERUP

Strandvejen . Fredericia . Tlf. 920061

»LILLEBÆLTS PERLE«

Karen Steengaard

Til foreningsfester og møder anbefales

Haandværkerforeningens Restaurant

v/ O. B. Andersen

Vendersgade 61 - Fredericia
Tlf. 92 02 66

Vi mødes og hygger os i ...

Restaurant »SENIORKLUBBEN«

ved Erik Høybye

Annekshallen . Sjællandsgade
Randers . Tlf. 43 23 24

Slap a i rolige omgivelser på ...

GL. LØGTEN STRANDKRO

Telefon (06) 99 44 99

Hyggelige værelser med pension
Selskaber samt foreninger modtages
Tilbud uden forbindende
Aase og Poul Madsen

Vi spiser på ...

Kadoli Cafeteria og Grill-bar

Jægergårdsgade 83, Århus. Tlf. 132665

Alt i grill-specialiteter - God daglig
middag samt lækkert smørrebrød

Missionshotellet ANSGAR

Prinsensgade 14-16 - Ålborg

Telefon (08) 13 37 33

20. Et japansk fly med 140 passagerer blev kort efter starten fra Amsterdam lufthavn kapret af 5-6 flypirater, der forlangte flyet til Tel Aviv lufthavn. Efter 40 timers ophold i Dubai blev det beordret til Bagdad, hvor det blev nægtet landingstilladelse. Den 23. blev flyet derefter fløjet til Benghazi i Libyen. Her blev alle passagerer beordret i land, og kort efter blev flyet sprængt i luften.

Piraterne blev alle arresterede. Endnu foreligger der intet om formålet med kapingen.

25. En personbil blev i dag påkørt af et motortog på overskæringen ved Stenløse st. En 26-årig kvinde fra Ballerup blev dræbt på stedet. De automatiske halv-bomme var ikke sænkede. Ved senere eftersyn fungerede bommene normalt.

Danmarks Tekniske Museum

HAR LADET ET SMALSPØRET INDUSTRILOKO OPHUGGE

Statens Vildmosetilsyn skænkede i begyndelsen af tredserne et smalsporet mergelbaneloko til Dansk Jernbane Klub (DJK) og Teknisk Museum i Helsingør (DTM). Maskinen var bygget i 1921 hos Orenstein & Koppel, Berlin, da tilsynet stod for at ophugge maskinen. Den blev i første omgang overdraget DJK, der fik den anbragt på Transportmuseet i Helsingør. Dette museum blev nedlagt i 1969, hvorefter den på DJK's foranstaltning blev bragt til DTM i Helsingør, hvor man dengang mente, den befandt sig i de bedste hænder.

Dette har nu vist sig at være en fejltagelse, og det er blandt jernbanefolk en kendt sag, at DTM aldrig har vist nogen større interesse for jernbanevæsen og effekter derfra. Da maskinen nu er op-hugget og skrottet, tjener det ingen nytte at få opklaret, hvem der var den rette ejer af maskinen. I en redegørelse fra DTM's bestyrelse i Ingeniørens Ugeblad påstår bestyrelsen, at det var museets ejendom, og DJK havde fremsat ønske om at restaurere maskinen. Klubben skilte maskinen ad, og bad med kort varsel om at få stumperne tilbage. Museet hævder, at DJK indenfor de næste to år ikke foretog sig noget i denne sag, og da der var pladmangel på museet, skønnedes det, at man havde rigeligt af lignende materiale, og man fandt sig beføjet til at disponere som sket er, da DJK ikke havde magtet restaureringsopgaven - og til slut et æsel-

spark til DJK: DJK har ingen ret til at blande sig i denne sag! og der sluttes med, at DJK ligger i strid med andre jernbaneinteresserede, og denne strid-barhed giver sig nu udslag i et helt uberettiget angreb på DTM.

Helsingør Jernbaneklub's

formand, civilingeniør Mogens Müller, skriver i Helsingør Dagblad: Vi har ingen forudsætninger for at kommentere striden mellem DTM og DJK om det skrottede tipvognsloko.

Vi er sikre på, at DJK - som vi trods museets antydninger har et udmærket forhold til - kan svare for sig selv, både klart og utvetydigt.

- Derimod er vi temmelig rystede over en anden ting, der er kommet frem ved samme lejlighed, og det er DTM's behandling af boggaver o.l. Direktør K. O. B. Jørgensen oplyser i Ingeniørens Ugeblad, at når museet modtager en boggave undersøges det, om det er en dublet i forhold til de ting man allerede har. Er det tilfældet, vurderes kvaliteten af de to bøger, hvorefter den dårligste destrueres ved, at den køres til kommunal forbrændingsanstalt, der garanterer, at bøgerne destrueres!

Det betyder i virkeligheden, at DTM ganske hensynsløst bidrager til at udrydde landets beholdning af historisk, teknisk litteratur, og berøver andre fra at erhverve og bevare mulige dubletter. Når man står inde for DTM, har man selv pådraget sig offentlighedens kritik.

Vi anbefaler et besøg på
den nyrestaurerede ...

DSB RESTAURANT

J. F. Kennedysplads - Ålborg

Telefon 12 95 48

Et godt madsted ...

Indehaver: J. Viltoft Hansen

- Vi synes, at bestyrelsens svar i den konkrete sag er urimelig arrogant, og på to punkter helt irrelevant. Det har intet at gøre med Danmarks jernbaneenthusiaster, og det har intet med sagen at gøre, at hr. Wilcke er politiadvokat. Det kunne bestyrelsens næstformand, der er højesteretssagfører, godt have undgået!

Boggaven drejer sig om en bog fra NESAs bibliotek, og sagen med det skrøttede gamle loko vidner ikke meget om direktørens og bestyrelsens egennethed til at forestå ledelsen af et museum.

Mere protest

Giver B. Wilcke, DJK, fuldstændig ret i den rejste kritik. I 1973 ventes det ikke i jernbaneklubber eller veteranbanekredse, at et sted som DTM ophugger loko eller tilintetgør andet jernbanemateriel af værdi. Alle veteranbaneklubber leder med lys og lygte efter jernbanemuseums-genstande eller blot reservedele til at restaurere bevarede objekter med, men ingen får i dette arbejde den ringeste støtte fra DTM.

Sv. Jørgensen.

Et langt jernbaneliv (3)

Fortsat fra juli nr.

Travilhed på Slangerupbanen

Bagsværd var dengang kun en lille landsby med en vis idyl. Min stf., Paludan Nielsen, var kun 27 år, og jeg bemærkede snart, at det var et meget ungt personale i de forskellige afdelinger. Min løn var 30 kr. pr. måned, hvorfra der blev trukket kr. 1,95 til sygekasse - altså kontant kr. 28,05. På stationen var et dameværelse, der ikke blev benyttet. Det fik jeg overladt uden vederlag. Det var meget små forhold. Der kunne lige stå en seng, en servante og et lille skab. Men hvor var der skønt udenfor. Hareskoven lå tæt ved stationen. Hareskov Kuranstalt var netop åbnet. Der var stor persontrafik på den nye bane, der førte folk fra hovedstaden ud i smukke og friske omgivelser. Turiststrømmen tog til, og særlig søndage var der en helt overvældende trafik. Undertiden måtte jeg deltage i billetsalget på København L., og det var et hårdt job. Der kom jo bestillinger på mange billetter, når selskaber drog ud sammen. Der var ikke tid til at rette sedler ud. De gik alle ned i en stor kurv, og så blev de rettet ud og bundtet, når salget var forbi. En søndag fm. blev der råbt 10 til Farum, og mens jeg brugte billet-

maskinen, så jeg en hånd ind gennem billehullet, der ville snuppe de sølvpenge, der var stablet op i et vist antal. Jeg fik fat i en stor saks og fik givet vedkommende et velment slag over knoerne. Jeg hørte et brøl: Av for o.s.v., hvorefter fyren blev stoppet af nogle ventende kunder i den store kø og afleveret til den betjent, der havde vagt. Da han jo ikke fik taget noget, og han på én måde havde fået straf, idet blodet løb ned ad hånden, fik han lov til at løbe efter at have fået en advarsel.

Alle lønninger var jo små dengang, så biindtægter var nødvendige. Sammen med stf. fik vi fremstillet prospekt af Bagsværd station, der kostede et par øre pr. stk., men som vi solgte for 10 øre, og salget blev uventet stort. Derudover blev jeg meddeler til Berlingske og Politiken, så indtægterne derved var betydelig større end månedslønnen. Hos murermester Vogel, der boede ved viadukten, fik jeg middagsmad for 1 kr. pr. dag, og da jeg havde 4 månedlige fridage, kunne lønnen dække disse udgifter. Morgenmad og aftensmad klarede jeg selv.

Efterhånden gik det op for mig, at mine chancer for forfremmelse var meget små, men så skete der igen en betydelig ændring i tilværelsen. Slange-

Ferie- og udflugtssteder

Vi bor og spiser på ...

HAMMERSHØJ KRO
ved Gudrun og Søren Jakobsen
Telefon (06) 45 10 13
Et 1. kl.s madsted
i hyggelige omgivelser

Et sted der er værd at gæste ...

O A S E N
Vesterbrogade 21 . Fredericia
Telefon 92 16 91
Den nye restaurant
tæt ved banegården
Små lune retter - smørrebrød

Juridiske konsulenter

HELGE KNUB
LANDSRETSSAGFØRER
Søndergade 10-12 . 8000 Århus C
Telefon (06) 13 01 00

Sagførerkontoret i Ryomgård
ADVOKAT ERIK DYNESSEN
Telefon (06) 39 44 00

rupbanen var en af de få baner, hvis personale kunne få udstedt fripas til udlandet gennem DSB gdt. Selvfølgelig måtte jeg benytte mig af denne fordel og planlagde en lille udflugt til Berlin. Jeg stillede i gdt. og blev betjent af kontorchef Harhoff. Så slog pludselig en tanke ned i mig: mon jeg ikke kan blive elev ved DSB. Jeg spurgte forsigtigt kontorchefen, om mulighed derfor, og så viste han mig de mange ansøgninger, der forelå og mente, at chancerne var små. Så ved jeg ikke, om det var frækhed eller dumhed, der fik mig til at spørge, om det var muligt at få en samtale med gdr., og min sandten om jeg ikke fik audiens hos gdr. Ambt. Jeg blev lukket ind i hans meget store kontor i St. Jørgensborg, hvor gdr. sad ved et stort skrivebord

Alt i tandteknik

Reparationer - Omstillinger og underføringer
Overenskomst med sygekasserne

Martinus Schmidt

Mariendalsvej 12c . FA 880 - 839

damm's
radio

ALBERTSLUND
64 70 88
Service: 64 79 52

Århus

TANDLÆGE JØRGEN BRAUN

J. Juel Jepsens efft.
Rådhuspladsen 3 . Århus . Tlf. 12 56 07
Konsultation kl. 9-12 og 13.30-17

Fodtøj til hele familien
- så ind til

SKOBORGEN **VERI SKO**
Frederiks Allé 160 Veri-Center
Telf. 12 04 23 Telf. 17 52 23

LIBO SKO
Silkeborgvej 226
Telf. 15 71 85

Købmand E. BACHMANN

Sønderport 1, Århus - Telf. 14 22 47
Alt i 1. kl.s kolonial - konserver - vine
spirituosa samt dybfrost
NB. Prøv vor ekstrafine KAFFE

FJERNSYNS SERVICE

Jægergårdsgade 102-104 - Århus
Telefon 13 29 33 - 13 26 57
Fast pris for reparation
Rabat til pensionister
Vi har Arena som hovedforhandling i
Stor-Århus

Vi kører til ...

MOBIL SERVICE

Randersvej 80 - Århus - Tlf. 16 87 04
Benzin - Olie - Vask - Smøring
Quick-service
Spec.: dæk og batterier i de
anerkendte mærker til bundpriser med
op til 20% rabat.

Det førende udvalg i sportspræmier
finder vi i specialfirmaet



Meka sportspræmier A/S
Brendstrupvej 72 B . Århus . Tlf. 169351

Vor leverandør er ...

GAMST BLOMSTERS EFTF.

ved L. Støve
Sdr. Ringvej 47 . Århus . Telf. 14 26 29
Årstidens blomster - buketter
samt krans og dekorationer

Kør til specialværkstedet og få
foretaget garanti-rustbeskyttelse
med tectyl efter ML-metoden
og FDMs forskrifter ...

CAR PROTECT

ved Torben Johansen
Nørrebrogade 22-26 . Århus . 13 48 96
NB. Specielt tørreanlæg som tørrer
Deres vogn totalt

Bag den gode smag ...

RØNNS BAGERI

Rosenkrantzgade 19 . Århus
Telefon 13 73 01
Altid 1. kl.s lækkert brød og kager

Når det gælder sport, fiskeri og
campingartikler - så går vi til ...



Hjørnet af Frederiks Alle'
og Banegaardsgade
Tlf. (06) 13 00 56

TOBAKSFORRETNINGEN

ved M. Wenstrup
Skovvejen 48 . Århus . Tlf. 13 22 13
Alt i tobak - vine - spirituosa
Stort udvalg i rygeartikler

Vi kører til ...

Automekaniker Kjeld Damsgaard

Ålborggade 26 - Århus - Tlf. 12 71 06
Alle former for autoreparationer
udføres på samtlige vognmærker
Fin-fin service

Stedet for moderne hårpleje ...

Salon LANGENÆS

ved Vibeke Clement
Langenæs Allé 10 . Århus
Telefon 14 24 75
1. kl.s individuel behandling udføres

Det største udvalg i LEGETØJ
finder vi i



Bruunsgade 56 - Århus - Telf. 12 38 47

Ny EL-installatør

TH. KRYGER

aut. elektroinstallatør - Samsings efft.
Skovvangsvej 191 - Århus - tlf. 16 48 67
Aften: 26 18 46

Tilbuds- og regningsarbejde samt alt
indenfor reparationer udføres
NB. Projektering eller teknisk rådgivning
som service

Se godt - se godt ud
i MODERNE BRILLER fra ...



JØRN FILTENBORG OPTIK

Optometrist - Specialoptiker
Banegårdsplads 16 (ved SAS) . Århus
Telefon 13 77 22

VÆRUM's EFTF.

ved H. Fiirgaard
LÅSETEKNIK og FINMEKANIK
Alt i nøgler og låse
Reparationer af låse og dørlukkere samt
montering af nye låse
Christiansgade 30, Århus - Tlf. 12 46 60

»Køb kun det bedste - det gør vi«

Slagter LIND THERKILDSSEN

Hjørnet af Ing. Boulevard/Vejlegade
Århus - Telefon 12 75 81
1. kl.s kød, flæsk samt hjemmelavet
pålæg og delikatesser
Ugens 5 første dage: Varme retter

Vi handler hos ...

O. K. JENSENS EFTF.

ved P. Middelboe Sørensen
Randersvej 90 . Århus . Tlf. 16 84 42
1. kl. kolonial - konserver - dybfrost -
vine - spirituosa - tobaksvarer
NB. Ekstrafin kaffe

Stedet for moderne hårpleje ...

Salon CHRISTA

ved Margit Jørgensen
Barthsgade 4 . Århus . Tlf. 16 53 04
1. kl.s individuel behandling udføres
Bestil venligst tid

DET KOLDE BORD

ved M. Møller Pedersen
Frederiks Allé 59, Århus. Tlf. 13 10 78
Alt i hjemmelavede delikatesser.
Hver dag: Varme middagsretter
Bestilling på smørrebrød modt. gerne

i kontorets modsatte ende. Jeg ligesom sank ned i et tykt gulvtæppe, og jeg indrømmer, at jeg aldrig har følt mig så lille som i denne situation.

Jeg blev modtaget af en meget venlig gdr. og blev anbragt i en meget stor læderstol, hvorefter gdr. sagde: Nå, De vil gerne til jernbanen, unge mand? Ja, hr. gdr., jeg var netop her i et andet ærinde, og så ville jeg benytte lejligheden til at spørge, om der var mulighed. Hvilket ærinde var De her efter? Det forklarede jeg, hvorefter gdr. spurgte, om jeg var søn af en ansat? Nej, jeg er ansat på Slangerupbanen. Ja, det gør ikke Deres chancer ringere, men vi må se på Deres ansøgning, og så skulle gdr. til at trykke på en knap i hjørnet af skrivebordet. Derfor skyndte jeg mig at fortælle, at jeg ikke havde indsendt nogen ansøgning. Og så smilte den rare gdr. og sagde: Min unge ven, den første betingelse er at blive ansat ved statsbanerne er, at man indsender en ansøgning. Skal vi to så ikke blive enige om, at De skriver en ansøgning, De kan få ansøgningsskema hos kontorchefen, og så må vi se på sagen.

Så fik jeg et venligt håndtryk til afsked, og det var, som om hjertet hoppede i brystet på mig af spænding og forventning. Da jeg kom ud til Slangerupbanen, mødte jeg fuldmægtig Jespersen, der senere blev stf. i Farum, hvor han var sognerådsformand gennem mange år. Vil De rejse fra os? Det måtte jeg jo bekræfte, og jeg var klar over, at der var ringet fra gdt. for at få oplysning om mig. Og fuldmægtig Jespersen sagde, at der var ringet, men man havde fortalt, at jeg var en sløj fyr, som DSB ikke kunne være tjent med, og da han sagde det med et smil, kunne jeg nok forstå, at det var hans spøg.

Den 15. november 1908 modtog jeg en skrivelse fra gdt., hvori meddeltes, at såfremt jeg kunne fremskaffe fyldestgørende lægeattest fra en jernbanelæge (skema var vedlagt), ville jeg iflg. min indsendte ansøgning kunne ansættes som elev fra den 1. december. Men så indtraf uventede vanskeligheder. Slangerupbanens driftsbestyrer, Boserup, svarede på min ansøgning om afsked, at det ikke kunne lade sig gøre, da jeg jo havde 3 måneders opsigelse, og her kom jeg og søgte afsked med et par ugers varsel. Jeg indrømmer, at der ikke var noget hjerteligt forhold mellem driftsbestyreren og mig, og det kom jeg faktisk helt uskyldigt ud i.

Hareskov station bestyredes af fru Christensen. Hun var ikke just nogen

skønhedsåbenbaring, men et meget sødt menneske. Hun fik jævnligt visit af komtesseerne Lily og Astrid Scheel, der boede sammen med moderen ikke langt fra stationen, og nogle gange ringede fru Christensen til mig om at komme til eftermiddagskaffe, men bad mig købe brød hos bageren i Bagsværd. Det klarede jeg let, da der kun var nogle få minutters cykeltur mellem vore stationer. Driftsbestyreren havde en motordraisine stående på Hareskov station, og en dag siger komtesse Lily: Kan De køre sådan en? Jo, det kunne jeg, og da der var frit for tog, kørte vi en kort tur ud og tilbage. Det kom driftsbestyreren for øre, så jeg fik en frygtelig balle.

Nu var gode råd dyre. Det ville være pinligt at skulle bede DSB om udsættelse, så jeg gik op til banens formand, Brochenhus-Schack og forklarede ham hele situationen. Greven smilte og sagde, at selvfølgelig skulle jeg få afskedsbegæringen bevilget, og jeg fik min afskedsbevilling, underskrevet af Brochenhus-Schack, dateret 25.11.1908.

Trafikelev ved DSB 1908

Med skrivelse af 30.11.1908 modtog jeg beskikkelsesbrev fra statsbanerne, hvorefter jeg fra 1. december 1908 at regne er ansat som elev ved DSB. Jeg skulle fremstille mig for trafikbestyreren i 3. kreds i Århus. Der ville jeg få nærmere underretning om tjenestested. Samme nat som jeg startede mod hovedlandet, fødte min søster en lille pige. Hun var blevet gift omkring århundredskiftet med en glasmager Sofus Hansen, der på den tid var en kendt cykelrytter, der ofte blev tiljulet ved konkurrencer på cykelbanen i Næstved syd for Brandtsgade, hvor nu villavejene Godthåbsallé og Agade findes. Deres hjem blev derfor beriget med dejlige sølvpræmier. I ægteskabet er 7 børn – alle med godt udkomme. Selvom det ikke blev til det fjerne østen, men kun til hovedlandet, ville det blive et savn for min aldrende moder, at jeg forlod Sjælland. Men der var kun 7 km til min søsters hjem i Fensmark, så det var nærliggende at få mormor til at være babysitter. Min søster lever endnu 92 år gammel, men hun har en gift datter boende på 1. sal og har sin yngste datter hos sig, så selv om hun er næsten blind, er der ikke tale om plejehjem.

Efter natrejsen meldte jeg mig hos trafikbestyrer Ole Høyer (Wolle H.). Det var en type, som der på den tid fandtes flere af. Jeg fik en meget venlig modtagelse, og trafikbestyreren gik

Grenå



SPAREKASSEN GRENAA

- BIKUBEN

Grenaa Havn Afd.

Torvet 15-17 – telefon 32 14 44

flere papirer igennem. Hvor skal vi dog anbringe Dem? Jo, sagde han så, hvad siger De til Brønderslev? Ved De, hvor Brønderslev ligger? Ja, midt i Vendsyssel. Rigtigt, – der kommer De meget på afløsning, og når De er ude, antages en ekstraskriver.

Trafikbestyreren spurgte, om jeg havde familie i Århus. Det havde jeg ikke, men jeg havde en skolekammerat, hvis fader var forflyttet fra garnisonen i Næstved og var blevet forfremmet med tjeneste i Århus. Så besøger De skolekammeraten, sagde trafikbestyreren og rejser til Brønderslev i morgen fm. Jeg fik togtiden opgivet og fripas udleveret.

Det blev en spændende rejse. Min faders slægt boede i Himmerland, og jeg har ofte været der i ferierne, Nysum, Ravnkilde, Fyrkilde og Døstrup, men jeg havde ikke været nord for Limfjorden. Omsider nåede jeg mit rejsemål, hvor der lå et telegram, at jeg skulle afløse i Svendstrup hurtigst muligt.

Der var ingen stf. i Brønderslev på det tidspunkt, idet Handelsstandsforeningen havde forlangt kgl. vejerembede udskilt fra jernbanen, da vejeindtægterne på det tidspunkt var større end stf.s løn. Assistent Eriksen var chef. Han blev senere stf. i Ellidshøj. Desuden husker jeg assistenterne P. M. Juhl og Hüttel. Jeg blev indlogeret i Stine Carlsens pensionat i Gravensgade, fik anbragt mit kluns og drog til Svendstrup.

Der traf jeg K. T. Sack for første gang. Han var jo lige ansat som elev og blev senere en af mine venner i vandrekлубben – septemberklubben af 1936 – og han og jeg er de eneste tilbage af denne hæderkronede klub, som har bragt os ud på herlige vandreture gennem 26 år. Ganske morsomt var Sack elev i Ålborg, så da Sack fik lært at telegrafere, blev der kvitteret med Sick og Sack for depecherne mellem de to stationer.

(fortsættes)

ERINDRES DET . . .

For 50 år siden . . . august 1923

Den 1. var der stor fest på **København Gb.**, idet stf. kaptajn Holm havde 40 års jubilæum. Der var gaver fra ekstrararbejderne, jernbaneforbundet m. m. sangkor og orkester – og der var kostbare og fine ting »Kaptajnen« fik overrakt.

Vemb – Lemvig – Thyborønbanen har i afvigte år haft et overskud på kr. 11.970. **Præstøbanen** møder med et overskud på kr. 66.938.

Odssheredsbanens overskud udgør kr. 105.814.

Slangerupbanens overskud udgør kr. 113.150.

Mariager – Fårupbanen – der er atter sket et alvorligt dæmningsbrud ved Trolddalen – dæmningen er skredet ud i stranden, og tipvognssporet svæver frit. Der er endnu store vanskeligheder at overvinde her.

En ukendt person har natten til den 7. skiftet et afløbsspor på **Frederikshavn st.**, hvorved 17 henstående godsvogne kom i drift og 5 vogne afsporede.

Skagensbanen har til den snart færdigbyggede normalsporede bane hos Henschel & Sohn bestilt 3 store lokomotiver for et samlet beløb af 130.000 kr.

Der skal bruges 4–5 lokomotiver, men af hensyn til en eventuel anvendelse af motorvogne, vil man foreløbig se tiden an, inden banen bestiller flere damplokomotiver.

Jernbane-Bladet

5. årgang

For 25 år siden . . . august 1948

Lokopersonalet, der kører på **Slangerupbanen**, besværer sig over, at bilisterne efterhånden lader hånt om blinklyssignalerne ved banens mange overkørsler – at børn dagligt leger i sporet foran toget – samt at voksne benytter banen som cyklesti visse steder – at togene må holde foran stendynger og meget andet, der er anbragt i sporet, ja, det er en daglig tilbagevendende begivenhed.

De DSB folk kan slet ikke finde glæde ved privatbaneidyllen – og beboerne langs banen kan ikke glemme tiden, der var engang –

Den 21. påkørte **Amagerbanens** godstog fremført af damplokomotiv nr. 3, en personbil ved overkørslen ved Ndr. Dragørvej. Bilen blev slæbt med et stykke foran maskinen, og blev fuldstændigt knust. Føreren slap med nogle knubs. Han hævdede, at blinklyset ved overkørslen ikke havde været tændt. En undersøgelse med politiets bistand viste, at blinklyset var i orden.

Om morgenen den 21. opstod en voldsom brand i en godsvogn, medens et tog kørte mellem **Mundelstrup og Hinnerup**. Toget standsede på strækningen.

Falck fra Århus slukkede branden, men der opstod store forsinkelser.

Fra Tyskland meddeles, at de russiske besættelsesstyrker har overtaget 9000 lokomotiver og 30.000 vogne fra de tyske jernbaner, som et led i krigsskadeerstatningen.

Da **Østre Gasværkstog** den 28. om aftenen passerede overkørslen ved Vordingborggade, påkørte toget den mand, der viser stop for de vejfarende. Ved uheldet mistede manden sit venstre ben, der blev afkørt ved knæet.

Spændende feriemål - smalsporede øbaner

FRIESLAND I NORDSØEN

Hvis De skulle komme til at mangle et mål for Deres sommerferie, eller De skulle få lyst til – for at bruge et moderne udtryk – en miniferie, ja, så er her et rejsemål, der på talrige måder vil kunne tilfredsstille de flestes krav, næsten uanset i hvilken retning de går.

Nord for det nordvesttyske fastland, det område, der hedder Friesland, ligger ude i Nordsøen en række små øer, som næsten udelukkende består af store sandbanker, og som derfor ikke er særligt egnede til at drive landbrug på. Disse øer er på grund af Vesttysklands meget sparsomme kystlinie blevet yndede feriemål for landets befolkning, som om sommeren invaderer dem for at tilbringe nogle uger på strandbredden og af og til dyppe tærne i Nordsøens salte vover.

Fælles for alle øerne er, at de for hver dag har ny sejlplan for de små både, der besejler ruterne til fastlandet. Tidevandet skifter i den grad, at der et øjeblik er totalt tørlagt udenfor

sejlrenden, mens der få timer efter er vandstand på 3–4 meters højde. En sejlplan for en sådan rute ligner derfor en hel almanak. På nær en enkelt af øerne gælder også, at biler er bandlyst, og at eneste offentlige transportmidler er hestekøretøjer og – det er vel det, der interesserer bladets læsere – små smalsporede jernbaner.

Her skal kun omtales øerne Langeoog og Spiekeroog, men der findes desuden Borkum, som er den eneste med biltrafik, og Juist samt Wangerooge. Sidstnævnte drives af Deutsche Bundesbahn. Sporvidden er 1 meter med undtagelse af Borkum, som kun har 900 mm.

Spiekeroog

Til denne ø sejler man fra den lille idylliske havn i Neuharlingersiel, som på grund af bitter erfaring fra tidligere stormfloder er forsynet med høje diger og tykke porte til at spærre adgangs-

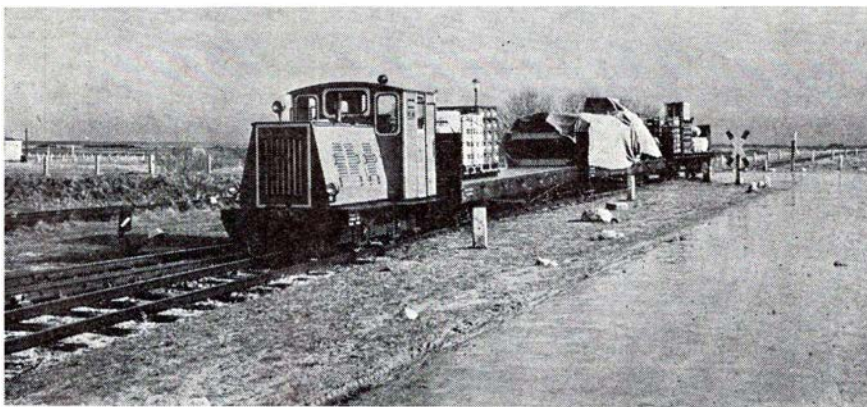

Metersporet godstog på Langeoog bystation. Foto –tl–

vejene med i tilfælde af, at vandmasserne skulle presse på.

Når man med den lille motorbåd ankommer til havnen på Spiekeroog, møder der en et morsomt syn. Alleryderst på molen, hvor båden lægger til, holder der det nydeligste lille motortog. Motorvognen er nymalet med hvid overdel og postrød understel, og er lige så firkantet som en skotøjsæske. Ved nærmere eftersyn viser den sig at være bygget i Wismar i 1933, men er moderniseret flere gange, sidst ved indlægning af ny Mercedes-motor, luftgear og Webasto-oliefyrr, men ellers indvendig af udseende som i 1930'erne, alt dog i fineste velholdte stand. Bagpå dette pragtkøretøj ses koblet nogle nydelige gamle personvogne, også meget velholdte.

Ved siden af på et andet spor holder dagens godstog, d. v. s. nogle få godsvogne, forspændt en lille toakslet traktor fra Schöma i Diepholz ved Bremen. Dette tog kører først, den bageste vogn er en gammel bogiepersonvogn, som man har pillet vognkassen af og derefter monteret en hydraulisk kran på, hvorefter den kan fungere som containervogn for nogle morsomme små containere, man på hver tur medbringer på båden til opfyldning af fødevarer på fastlandet. Så containertog findes altså også her og har forøvrigt eksisteret her i mange år før det blev moderne med containertog på vore almindelige jernbaner.

Ud over dette godstogsloko ejer banen, der bærer det klingende navn »INSELBAHN SPIEKEROOG«, en lille rangertraktor, der rangerer i den anden ende af banen, i øens eneste by.

Banelinien er et kapitel for sig. Som nævnt er den metersporet, og ballasten er et af øens mest udbredte mineraler, nemlig små muslingeskaller. På molen er der et par spor samt omløbsspor og i byen i den anden ende, det er 3,4 km væk, findes diverse læssespor, opstillingsspor samt et enkelt perronspor.

For at tage det hele i omvendt rækkefølge kan nævnes, at banen er åbnet i 1885. Den åbnede som hestetrukket

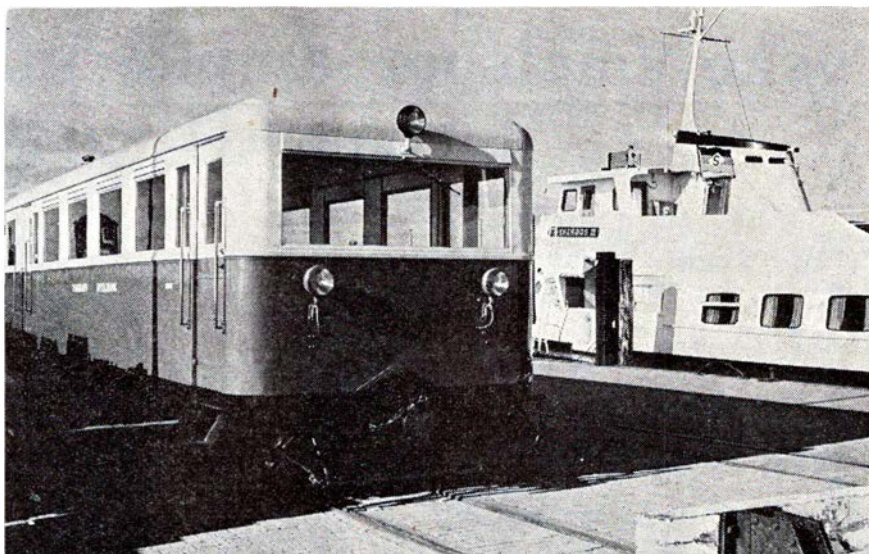

Metersporet motortog og færge Spiekeroog III på molen i Spiekeroog. Foto -tl-

bane, og som sådan fortsatte den indtil kort efter Anden Verdenskrig, hvor der anskaffedes motortrækraft. Den nuværende motorvogn, T 5, er købt brugt fra den nedlagte bane mellem Emden og Greetsiel i Friesland, mens diesellokomotiverne er nyanskaffelser fra årene 1957 til 1965.

Langeroog

Denne ø ligner på mange områder Spiekeroog, men har alligevel absolut sit eget særpræg. Adgangen dertil går via Benersiel, hvortil der tidligere var baneforbindelse, men denne er nu nedlagt. Et skib sejler på under 1 time én til øens eneste havn, hvor man igen får øje på et lille tog på molen, men denne gang et betydelig mere moderne udseende end på Spiekeroog. Trækraft er en moderne motorvogn fra Aachen-fabrikken Talbot, som man har købt brugt fra »Kreis Altenaer Eisenbahn«. Bagpå er forspændt 4 spovognslignende personvogne, malet i hver sin skrigende kulør, og allerbagest en lukket godsvogn, som bruges til de rejsendes bagage, om noget sådant findes, og det gør det sikkert i rigt mål i ferietiden.

Turen til øens by går hurtigt, banen er med sine kun 2,6 km den korteste

ø-bane, men til gengæld ses skinnerne at være af pæne dimensioner. Et eftersyn afslører, at de er fra 1972, og det viser sig også, at stationen for kort tid siden er udvidet, bl. a. ved tilbygning af et stort pakhuis med spor ind i hallen. Læssesporenes antal er forøget, og en stor ny tilbygning til den kombinerede værksteds- og remisebygning er for nylig opført.

Denne nybygning må naturligvis undersøges nærmere. Den viser sig nemlig at indeholde et par ældre personvogne, 2 dieselloko samt en splinterny skrigende gul toakslet motorvogn af fabrikat Schöma. Den ligner lidt efter DSBs troljer til eftersyn af køreledninger i København, ligeså kantet er den. Indeni er indrettet ca. 12-15 pladser og den imponerende maskinkraft 42 HK ligger gemt ved siden af førerpladsen.

Ud over disse køretøjer findes en Talbot-motorvogn mere, købt fra »Ruhr-Lippe Eisenbahn«, og en del godsvogne af forskellig herkomst, bl. a. 2 tankvogne.

Øen i sig selv er også ganske morsom, en lille by, hvor halvdelen af husene er hoteller eller pensioner for turister og den øvrige halvdel souvenirforretninger eller anden form for tur

Fortsættes side 17

PREBEN SCHULTZ

Blikkenslager – aut. gas- og vandmester

LA COURSVEJ 16 – KØBENHAVN

TELEFON FA 4520

Udfører arbejder for DSB

BRDR. T. & P. ODORICO A/S

LA COURSVEJ 3 – KØBENHAVN

TELEFON GODTHÅB 656 OG 8777

Tyske smalspordamplokomotiver har kørt i Danmark 1943–45

Nærmere betegnet loko fra Bad Doberan – Köhlingsborn, sporvidde 900 mm.

Det er en længere men interessant historie.

Historien om historien, om man så må sige, begynder for små 10 år siden.

En Thisted–Fjerritslev jernbane-lokofører indflettede ved samtale under kørsel fra Fjerritslev mod Thisted, kort før Gøttrup, en bemærkning om, at det »var jo her, de tyske damploko holdt og ventede på os.«

Denne tilfældige bemærkning gav stødet til, først og fremmest selvsagt, en øjeblikkelig nærmere uddybning af emnet, men i de mellemliggende år også til et meget stort antal henvendelser til vidt forskellige mennesker på egnen, og til ikke mindre end 4 besøg på de kanter, for derigennem at fastslå linieføreløb m. v. for banerne – for der var flere, men derom mere en anden gang.

Og lad det være sagt, at selv om en del mennesker, der mere eller mindre selv var impliceret i denne banes anlæg og drift m. m., var tilbageholdende (– af forståelige grunde –) med at udtale sig, var til gengæld mange andre yderst hjælpsomme, og uden deres bistand var historien ikke tilnærmelsesvis blevet så fuldstændig.

Anlæg

Grundlaget for planlægning og anlæg af denne bane må ses ud fra krigens stadi i 1943.

Fra at være en udpræget bevægelseskrig, stivnede fronterne mere eller mindre. Man gik i skyttegravene, og dette medførte selvsagt, at der blev et stort behov for befæstede støttepunkter m. v.

Til disse støttepunkter krævedes beton, og vi er hermed ved banens opståen – raltransport.

Fra forstranden i Jammerbugten til Aggersund havn.

Herfra blev det skibstransporteret til Ålborg (flyvepladsen) samt til diverse andre destinationer, angiveligt også til tyske havne.

Sejladsen udførtes stort set af hollandske pramme med hollandsk mandskab.

Banen blev bygget med en dansk arbejderstab, og der blev anvendt svært

materiel, jernbanesveller og skinner, der hovedsagelig var af type III, vægt 32 kg/m, længde 30 meter.

Svellerne var af forskellige – delvis ædlere – træsorter.

Planum var for den nordlige dels vedkommende let anlagt, idet bunden er rent sand, det var blot nødvendigt at planere samt at grave grøfter.

Gennem Udclit var der tale om en beskeden udgravning, men derudover ikke jordarbejder af betydning nord for T F J.

Syd for denne bane gik smalsporet over engareal, hvorfor der her måtte foretages nogen opfyldning, men ikke mere end at det i 1973 næppe er muligt at finde banens linieføring, i hvert fald ikke uden lokal bistand fra de implicerede lodsejere.

At der på denne strækning, der pletvis lå på mosebund, i realiteten var udført et for ringe jordarbejde, kan ses af, at der ret jævnlige skete afsporinger – sporet kunne ikke bære det svære rullende materiel.

Linieføring

Banen startede i selve havstokken, hvor dens udgangspunkt – stadig med lokal bistand – kan påvises.

Efter et venstresving passerer redningsvejen, og herfra er der stort set

tale om en retlinet bane næsten til Aggersund.

Jf i øvrigt skitsen.

Banelængde ialt ca. 17 km.

Hovedvej A 11 blev passeret i niveau, og det samme gjaldt skæringen med T F J, hvor der var etableret en form for sikringsanlæg, jf ligeledes skitse.

Udover omløb nord for T F J og vendesløjfe ud for gartneriet »Bakken« nord for Aggersund, var der på linien ikke etableret vigespor. Sporanlæggene ved Kollerup strand samt på havnepladsen i Aggersund har det ikke været muligt at rekonstruere.

Dog var der på havnen etableret læserampe, så der kunne tippes direkte i skibenes lastrum.

I selve Aggersund by forløb banen på det vestlige fortov.

Banens rullende materiel

Om trækraftens antal er der ikke helt enighed, men nok om, at der alene blev anvendt damploko.

En T F J-lokofører fastholder, at der var 4 stk. loko, nemlig 1 stk. 1B, 2 stk. 1C og 1 stk. 1D.

Andre siger bare 2 loko, og foreliggende fotografier viser under alle omstændigheder 2 forskellige maskiner.

Det ene af de afbildede loko er fotograferet fra en vinkel, der ikke lader

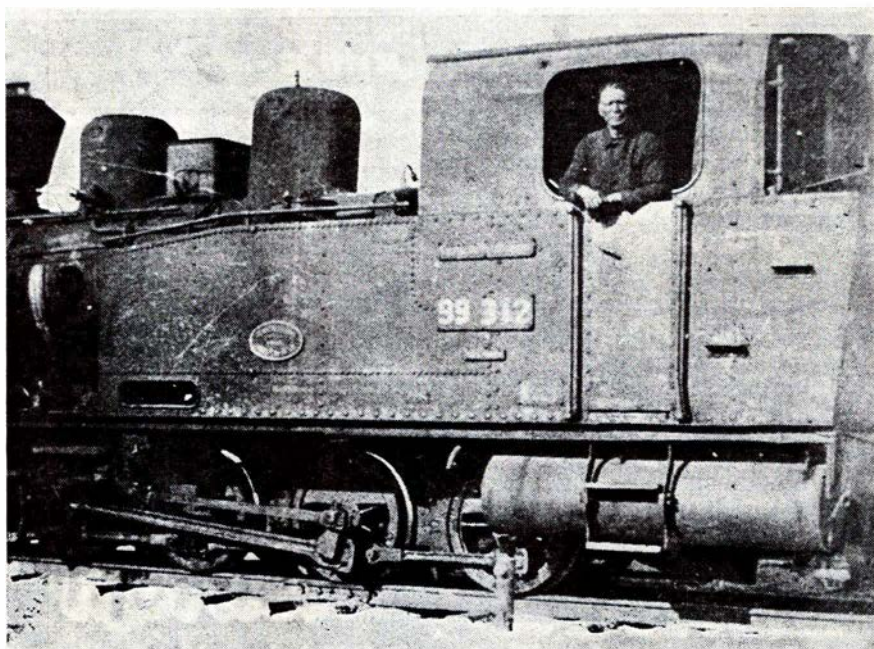

Tysk smalsporloko 99 – 312. Fabrik Henschel.



Aflæsning i utide på ralbane syd for TFJ

tvivl om navneplade, med nummer 99-312, hvilket ifølge Obermayer's »Deutsche Schmalspurlokomotiven« medfører følgende identifikation:

Loko 99-311-99-313 er bygget til Bad Doberan – Kühlingsborn Eisenbahn i 1923, 1923 hhv 1924.

Udrangeret i 1945 (Det første) hhv anvendt som stationære dampkedler på fabrik i D R.

Maskinerne er Henschelmaskiner med byggenumre 19747, 19748 resp. 20223.

De er 4-koblede uden overheder, 2 cylindrede med tryk 12 kg/cm², har Heusingerstyring, 3,5 m³ vand og 1,5 t kul.

Type 99 31 er bygget efter Mecklenburgs T 42.

Vognparken bestod af svære 4-akslede stålvogne med bogier og tipbare vognkasser.

Må karakteriseres som meget svært entreprenørmateriel evt. jernbanemassegodsvogne.

Alt materiel havde trykluftbremse, og togene fremførtes trykluftbremsede.

Pr. tog befordredes der 4 vogne, og der syntes kun at have været 2 træk, 8 vogne.

At der blot var 4 vogne pr. tog forstås, når vi ved, at de enkelte vogne rummede 22 m³ ral. Almindelig hovedregning siger, at der var en årsag til de tidligere omtalte jævnligt forekommende afsporinger.

Banens drift

Normalt kørtes 2 togpar pr. døgn og

den daglige transportmængde angives at være ca. 160 m³, altså nogenlunde fuldt læs.

Lokoerne tændte ofte ild i de brandfarlige omgivelser, lyng hhv nåletræer.

Uanset det svære materiel samt det svære spor var der tale om en ret urolig gang i sporet, og dette i forbindelse med utilstrækkelig ballast medførte, at vognenes tyngdepunkt – sporvidden var kun de nævnte 900 mm – kom i yderkanten af det tilladelige.

Officiel sabotage vil modstandsbevægelsen i Fjerritslev ikke vedkende sig, men det står fast, at der i hvert fald 2 gange er fjernet sveller i sporet ganske nær det sted, hvor banen, syd for vendesløjfen, løber ind til Aggersundvejen. Den ene gang lagde lokoet sig til rette på siden i grøften.

Diverse

Rubrikken, hvori kan opsamles det, der ikke kan findes bås til andre steder.

Skæringen med T F J f. eks.

Denne var etableret af T F J i form af et stjernekrus, ikke helt vinkelret.

Hverken T F J eller ralbanen var forsynet med nogen form for afløbsspor-skifter, men der var på sidstnævnte spærrebomme, der var markeret med en påsat sporskifteskive.

Privatbanetogene fik – foruden signal fra semafor – flag fra vogterskens side. Der var vogterhytte ved skæringen.

Ralbanens tog fik kørselstilladelse via armsignal (flag), og der var undertiden ret lange stop, privatbanetogene havde ubetinget forkørselsret.

Der var i hvert fald så mange ophold (kaffepauser!), at en af smalsporba-

nens lokoførere blev gift med en datter af »vogtersken«. Øst for vogterhytten, der selvsagt havde T F J's tjenestetelefon indlagt, anlagdes af privatbanen et vigespor af hensyn til transporterne til ralbanen.

Udover en vis tilbageholdenhed fsv angår svar på spørgsmål vedr. banen mærkedes ikke nogen større aversion, når emnet var på bane. Dog kan om gartneriet »Bakken« 2 km nord for Aggersund fortælles, at der i 1944 blev dyrket jordbær på arealerne øst for banen nord for sporsløjfen, og at der var en yndet sport blandt plukkerne, at skille sig af med de dårlige bær netop når toget passerede, og på en sådan måde, at de ofte ved et uheld ramte personalet.

Banen ejede ikke en drejeskive, og remiseforholdene er det ikke lykkedes at få afklaret.

Slutning

Banen blev fjernet efter krigen, selv om der er en del uenighed lokalt om dette.

Når det kan siges med bestemthed, grunder det sig i, at en fra England hjemvendt frivillig var med til at tage den op.

Skinnere blev slæbt sammen med kraftige heste – tænk på skinnevægt og -længde – og de havde deres besvær med opgaven.

Svellerne blev optaget og stablet forskellige steder, men dels var der brændselsmangel, dels var der en del gode træsorter iblandt, så mange forsvandt, selv om der blev sat hegn om stablerne.

En del sveller blev solgt og anvendt

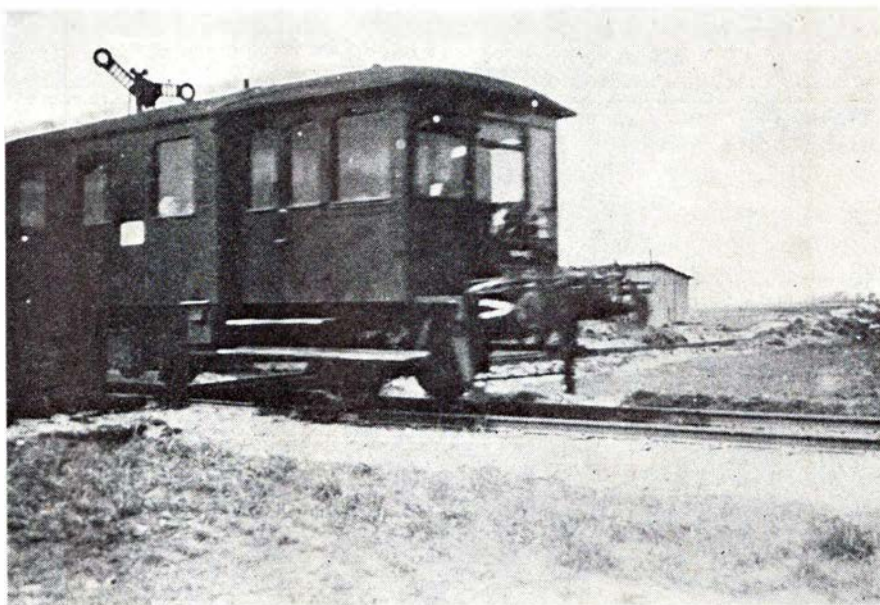

TFJ motortog passerer ralbanen over engene mod syd.

til lokale formål af beboerne, men det har ikke været muligt at fastslå, hvor skinnerne er endt.

18.

Fortsat fra side 13

ristfaciliteter, udgør øens centrum. Et fyrtårn står på det højeste punkt som et vartegn mod nord. Herfra kan man nyde udsigten til det store hav, hvor der er vand, vand og atter vand, så langt øjet rækker. I stormvejr et barsk sted at opholde sig, men i sommersonne det mest vidunderlige.

Øvrige øer

De øvrige øer, som har baner, ligner på mange måder de beskrevne. På Juist findes en imponerende samling trækraft fra Talbot-fabrikken, sidst suppleret fra den nedlagte bane på Sylt.

Borkum er som nævnt den eneste ø, hvor der tillades biler. Derfor er banen også den eneste, der er i fare for nedlæggelse. Den er 8,6 km lang og dobbeltsporet, hvad der er nødvendigt med den imponerende trafikmængde, over 350.000 rejsende om året. Efter sigende skulle banen endnu eje 2 damploko, der ganske vist skulle være ubrugelige, men de skulle findes. De er forsynet med navne, »Emden« og »Dollart«.

Den sidste ø, Wangerooge, drives af Deutsche Bundesbahn og er 5,2 km lang. Den er fra 1897 og trafikeres af 4 dieselloko. Et damploko, DB 99.211, bygget af Henschel i 1929, er opstillet som minde om den i 1950'erne afsluttede dampepoke.

Denne omtale af de sidste smalsporede baner i Nordtyskland, undtagen museumsbaner, skal ikke afsluttes uden en opfordring til at lade ferieturen gå til Friesland. Jeg håber, at omtalen kan virke som en slags introduktion til turen. Skulle De foretrække at overnatte på fastlandet, kan De nemt nå de fleste af øerne med én om dagen, afhængig af tidevandet.

Prøv den oplevelse, De vil ikke fortryde det!

-tl-

LANDET RUNDT

DASF har sendt første strejkevarsel til DSB vedr. 80-90 stewardesser, der har krævet lige løn som DSB's mandlige ekstraarbejdere, og ikke løn efter Tjenerforbundets overenskomst. Tjenerforbundet påberåber sig forhandlingsret for stewardesserne, der regnede med, at deres organisationsforhold var i orden, da de blev indmeldt i Ekstraarbejdernes Forbund under DASF, men det kunne DSB ikke godtage.

★

De indsatte i landets fængsler kræver fribefordring på banerne til orlovsrejser i lighed med værnepligtige.

★

Sømændenes Forbund har sendt andet strejkevarsel for ekstramatroserne på alle DSB's færger og skibe på alle overfarter. Der kræves samme løn og arbejdsvilkår som det tjenestemandsansatte personale. Strejken kan begynde kl. 0.00 natten mellem den 25. og 26. juli.

★

Takstforhøjelser ved DSB vil fra efteråret udgøre 10 pct. På internationale ruter er en forhøjelse på 10 pct. godkendt fra 1. november.

★

Beboerne på strækningen Ballerup-Frederikssund kræver 20 min. drift indført allerede nu før strækningen elektrificeret.

★

På Køgebugtbanens forlængelse til Hundige har arbejdet været stoppet i 1½ måned, indtil dispensation fra arbejdsstop forelå, men arbejdet ventes alligevel færdigt som planlagt til september 1976.

★

Skibstilsynet har erklæret færgen på ruten Nakskov-Spodsberg for en dødsfælde på grund af bilisternes rygning på bildækket.

★

Jernbanearbejdernes Landsklub under DASF holder landsmøde i Esbjerg 1.-2. september.

Der kommer ingen ny Hadsundbro i første omgang. Arbejdet med fornyelsen af broens kørebane er udbudt til licitation. Det skal være færdigt 1. december i år.

★

Lukkelov-ankenævnet har sagt nej til supermarked på Helsingør st.

Fredensborg st. holder fremtidig lukket fra kl. 21.30-4.50 på grund af hærværk og urostiftere.

★

De rejsende på Hareskovbanen forudser, at banen med det materiel, der køres med og som snart er opslidt, må køre som veteranbane, da udskydelsen af banens elektrificering stadig fortsætter.

★

Folketingsmand Kaj V. Andersen mener, at DSBs priser i restaurationer og togkiosker er for høje. Folk klager over priserne siger han, og han har derfor bedt monopoltilsynet tage sig af sagen og undersøge, om de høje priser er berettigede.

★

I tiden 23. september til 12. oktober arrangeres »Nordiska Järnvägsmannasällskapet« en jernbanestudierejse til Japan, hvor man vil få lejlighed til at studere de japanske baners meget moderne anlæg, bl. a. besøges JNRs forskningscenter og der køres på den hurtige Tokaidolinie.

★

Det er ikke sjovt at være nybygger i Danmark. Ej heller cowboy. Det har en mand fra de sydfynske Alpers sydvestlige købstad erfaret, da han ville forcere det store vand mellem Fyn og Als. Han ville med DSBs floddamper med samt sin firbenede ganger og prærievogn, men ak, DSB kunne ikke med en enkelt færge overføre både hest og vogn.

★

Fra køreplansskiftet den 29. september tager DSB sit nye supermoderne pladsbestillingsanlæg på Københavns Hovedbanegård i brug. Som nu skal det foretage alle reservationer til biloverfarterne, men desuden er det hensigten, at det også skal rumme plads-



Skønhed, De ikke aner

findes langs private baner

RICA AUTODELE

Rosengade 28 . Århus C . Telf. 06-13 14 33*

Specialforretningen med komplet lager

i Elco karrosseridele, skærme

lyddæmpersystemer samt NGK tændrør

Århus og omegn

Tandlæge Lars Gammelgaard

Broparken – Brobjerg Parkvej 55
Egåbro

Telefon 22 08 05

Konsultation efter aftale

Tandlæge

Niels O. Schmidt Laursen

Nørrevænget 40 – Tranbjerg

Telefon 29 05 06

Konsultation efter aftale

Lørdag kl. 9–12

»Køb kun det bedste – det gør vi« Mejlgårdens Slagterforretning

ved Ivan Nielsen

Mejlgade 72 – Århus – Tlf. 12 83 87
1. kl.s kød og flæsk samt hjemmelavet pålæg

Vær god ved Deres fadder –
det betaler sig

Gellerupparkens Fodklinik

ved Lissi Abildgaard
exam. fodspecialist

Gudrunsvvej 30 – Brabrand – Tlf. 159766

Åben mandag–fredag kl. 9–16
samt efter aftale

Viby J.

HENNING A. SCHMIDT

Tandlæge B. J. Willumsens eftf.

Torvet 4 . Viby J. . Tlf. 14 16 18

Konsultation 8–12 og 13.30–17

Lørdag lukket

Grenå

Det store udvalg i chokolade og
konfekturer finder De hos ...

MUSSE KONFEKTURE

Lillegade 11 – Grenå – Tlf. 32 04 37

Spec.: Forhandling af gaveæsker fra
Kathrine Andersens Eftf.

Vi handler i ...

Parkeringspladsens Kiosk

v/ Sv. Aa. Andersen

Torvet – Grenå – Tlf. 32 24 90

Aviser – Uge- og månedsblade samt
stort udvalg i tobaksvarer & konfekturer

Silkeborg

SILKEBORG SPAREKASSE

Telefon (06) 82 52 66 – Postgiro 78 63

Mandag, tirsdag og onsdag 9.30–16.00

Torsdag 9.30–17.00

Fredag 9.30–17.00 og 18.00–19.30

DORTHE KOLONIAL

ved Dorthe Gammelgaard

Jernbanevej 35 – Silkeborg

Alt i kolonial – konserves – vine –
spirituosa samt tobaksvarer

Prøv vor ekstrafine kaffe

Telefon 82 14 55

Vejen til bedre service ...

BP service

ved H. E. Husted

Borgergade 71 . Silkeborg

Telefon 82 46 61

benzin – olie – vask – smøring

quick-service

– Køb kun det bedste – det gør vi!

Slagtermester F. HVIIDBERG

Århusvej 35 . Silkeborg

Telefon 82 17 72

Alt i 1. kl.s kød, flæsk samt
hjemmelavet pålæg og salater

Stedet, hvor De gør den bedste handel

BUSTED

KJOLER-FRAKKER

Vestergade 7 – Silkeborg – Tlf. 82 30 00

Skænk vin – skænk glæde – fra

Specialforretningen med det førende
udvalg

VINSTOKKEN

Vestergade 23, Silkeborg. Tlf. 82 89 41

Stort udvalg i tobak og rygeartikler

FODTØJ for hele familien

CITY SKO

Søndergade 2 – Silkeborg

Telefon 82 09 97

Vi udfører reparationer af traktorer
mindre maskiner samt biler ...

Alt i opretning og karrosseriarbejde

Balle Auto- og Traktorværksted

ved Ryan Østergaard

Ballevej 44 . Silkeborg . Tlf. 82 81 44

NB! Har De startproblemer

– så kommer vi omgående ...

Silkeborg

Vi anbefaler det nye

ELEKTROMEKANISK VÆRKSTED

ved Arne Nielsen

Skolegade 21 . Silkeborg . Tlf. 82 59 33

Reparation af el-motorer – startere –
dynamoer og alle arter elektriske appa-
rater udføres med faglig garanti

Horsens

HORSENS SMØRREBRØD

Løvenørnsvej 44 . Telefon 62 52 62

God daglig madpakke

samt lækkert selskabssmørrebrød

LYSET

EL-INSTALLATIONSFORRETNING

ved E. Køpke Sørensen

Kongensgade 8 . Horsens . Tlf. 62 59 87

Alt indenfor moderne belysninger
samt el-installationer udføres
Batterier og ledninger til høreapparater

Smedegades Viktualieforretning

ved Finn Hansen

Smedegade 98, Horsens – Tlf. 62 15 83

1. kl.s kød, flæsk samt alt i hjemme-
lavede delikatesser. Hver dag varm
middagsret samt smørrebrød og
anretninger ud af huset

ATELIER fotografi

Børnefoto – portrætfoto – brudefoto
reklamefoto

AMALIEGADE 6 – HORSENS

Telefon 61 03 05

SUCCESS SMØRREBRØD

v/ K. Svane

Beringsgade 1 – Horsens – Tlf. 62 23 12

God daglig madpakke

Selskabssmørrebrød samt anretninger
leveres efter ønske

»Spis Dem glad i Svanes mad«

Vor dækeksperter er ...

Stort udvalg i radial- og diagonaldæk
samt helgummierede tyske slidbane-
dæk – hjulafbalancering og dækafret-
ning på moderne apparatur.
NB. Specialrabat til etatens folk

reservering til lytterne. I forvejen er DSB koblet på det svenske SNAP-anlæg og det tyske EPA-anlæg, hvor man reserverer i de internationale tog.

MODEL-JERNBANE

Byggetips

Det er undertiden kun ganske simple ting, der mangler på en model, før denne er helt vellykket. Simple ting, der kan udføres af alle. I denne og følgende artikler vil vi give læserne en række småtips, der, håber vi, må være et skridt på vejen.

Båndskærer

Skal vi bruge et antal tynde kunststofstrimler, smalle strimler af tape m. m., f. eks. til påklæbning på en sportavle, kan vi skære lange, nøjagtigt lige brede strimler ved hjælp af det viste skæreapparat, båndskæreren, fig. 1.

Vi skal hertil bruge to nye barberblade, som vi spænder fast på siderne af en smal træpind ved hjælp af to maskinskruer. Træpinden skal være så lang, at vi samtidig har et passende håndgreb til »betjeningspersonalet«.

Træpinde af forskellige tykkelser giver os mulighed for at skære bånd i tilsvarende forskellige bredder.

Pyntelister på vognkasser

Ophøjede pyntelister på vogne af ældre dato kan fremstilles af tynde kartonstrimler, der limes på vognkassen. Men de ser ikke så godt ud, eller er så sirlige og nøjagtige som påloddede tynde metallister.

Fremstillingen af metalpyntelister sker på følgende måde:

Vi tager et stykke (efter opskrift i en gammel kogebog) træ, der i tykkelse er lidt mindre end vognkassens indvendige bredde. Træet, der skal være noget højere end vognkassen, stikkes ind i denne. I den del af træstykket, der rager udenfor vognkassen, slår vi små stifter, ét for hver pynteliste.

Til stifterne, der passende rager 4

mm op, fastgør vi 0,3 mm tyk (for HO) kobber- eller messingtråd. Fig. 2.

Med venstre hånd spænder vi den anden ende af tråden fladt mod vognsiden, og lodder den fast med meget lidt tin.

Ved hjælp af en firkantfil fjerner vi overskydende loddetin.

Til sidst sliber vi forsigtigt med smergellærred på en slibeklods de påloddede tråde, indtil de får en ren flad overflade.

Resultat: smalle, nøjagtige og under alle forhold fastsiddende pyntelister.

Tagryttere med vinduer

Fremstillingen af de filigrane vinduer i oldtimer-personvognenes tagryttere kan give uendelig mange kvaler, hvis man fremstiller vinduerne af udsavede lister.

Hurtigere, nøjagtigere og fremfor alt mere stabil får vi hele vinduesrækken, når vi fremstiller den af et passende bredt (højt) Nemec-U-profil.

De lodrette vinduesstolper markeres

gennem løvsavssnit og files fri med en skarp firkantfil, fig. 3.

Ballast på en anden måde

Er en vogn for let, har den dårlige køreegenskaber, og hermed stiger chancen for afsporing.

Normalt afhjælper man dette ved at fastgøre en metalplade til vognbunden. Men hermed ændrer vi samtidig vognens tyngdepunkt, og måske i ugunstig retning.

Bedre og mere virkningsfuldt, forudsat at vægtforøgelsen skal være begrænset, er at omvikle hjulakslerne med loddetintråd. Sådant tråd er relativ tung og forøger samtidig hjulsættets svingmasse betydeligt.

På grund af korrosionsfaren skal man dog ikke bruge loddetråd med flusmiddel.

Vognløbet bliver nu væsentligt roligere, og lokoet belastes ikke i samme grad, som hvis man indlagde en lige så tung ballastplade.

Hjulenes rotationskraft hjælper nu med til fremdriften. J. B. Dyrkilde.

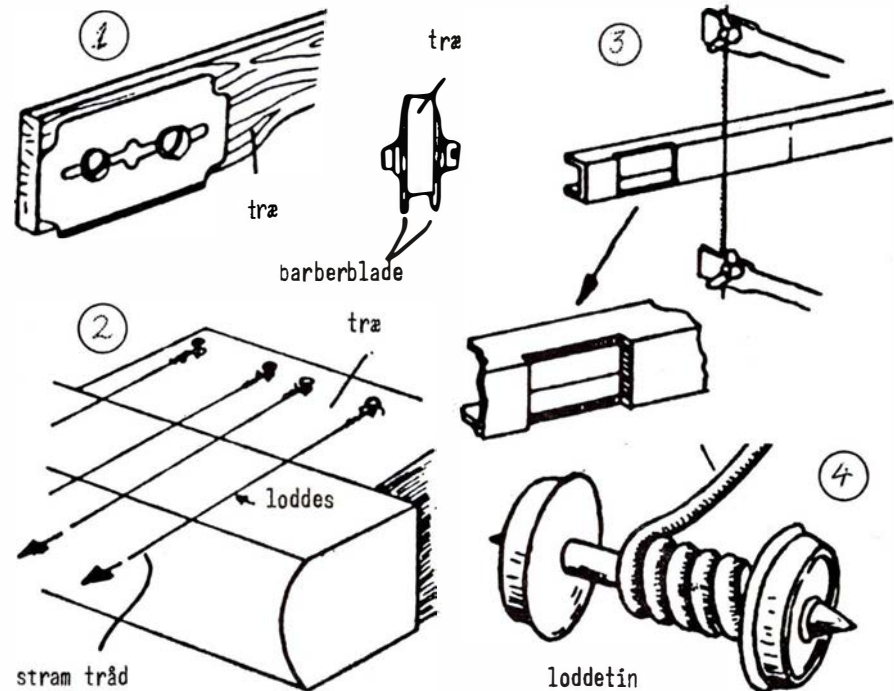

Tegninger til byggetips.

SPAREKASSEN I SKJERN

TELEFON (07) 35 01 33 – GIRO 1 58 24

Stiftet 1875

MALERFIRMA

SJØREEN & CO. A/S

Jens Baggesensvej 41 . Århus

Telefon (06) 16 56 33

Fredericia

Det betaler sig at købe ind hos ...

E-K MARKED

Vesterbrogade 30 . Fredericia
Telefon 92 63 24

Besøg specialforretningen

indenfor radio, TV, båndoptagere samt radiotelefon



Vesterbrogade 46 - Fredericia
Telefon 92 05 18

Når det gælder sy- og strikkemaskiner går man til ...



Prinsessegade 35 . Fredericia
Telefon 92 58 06

Gør en god handel -
De er i centrum hos ...



Vendersgade 18 - Fredericia
Telefon 92 34 68
Kjoler - Konfektion

VESTERBROS CAFETERIA

ved Henry Gadegård
Vesterbrogade 31 . Fredericia
Telefon 92 26 63

Pølser - Hotdogs - Små varme retter is - sodavand - æbleskiver samt kaffe med brød - smørrebrød
Åbent fra kl. 8-24

TV HUSET

Vasegården . Fredericia . Telf. 92 44 68
Stort udvalg indenfor RADIO - TV - BÅNDOPTAGERE - KASSETTESYSTEM samt de mere avancerede systemer

FREDERICIA UDLEJNING

ved Jens P. Olsen
Kongensgade 20 . Fredericia
Telefon 92 48 80

Alt i maskin- og håndværktøj - Taljer - Donkrafte - Stiger - Havefræsere m. m. Til afdækning har vi såvel nye som brugte presenninger

Briller køber vi hos ...



Danmarksgade 20
7000 FREDERICIA-Tlf. (05)92 46 30

Centret for moderne optik

DELIKATESSEN

ved Joan og Leif Damgaard (ny indeh.)
Havepladsvej . Fredericia
Telefon 92 25 08

Alt i hjemmelavede specialiteter samt 1. kl.s kød - flæsk

NB. Bestilling modtages gerne indtil kl. 18, på selskabssmørrebrød eller vor dejlige platte, som vi efter ønske bringer til Dem.

Vi handler i

MEJERIUDSALGET

ved M. L. Sørensen

Vesterbrogade 44, Fredericia, tlf. 921035
Alt i 1. kl.s mejeriprodukter, kolonialvarer, øl, sodavand og tobaksvarer

Stedet, hvor man køber
MODERNE BOLIGTEXTILER ...

GARDIN HJØRNET

ved E. D. Madsen

Danmarksgade 6 - Fredericia
Telefon 92 73 83

Vi tager mål - klipper - syr og monterer for Dem

Vi kører til ...

TEXACO SERVICE

ved Einar Jensen

Vejlevej - Fredericia - Telf. 92 58 48
Benzin, olie, vask, smøring samt autoudstyr - Quick-service udføres
Åbent kl. 7-23 - søndag kl. 8-23

NORGESGADES CAFETERIA

Norgesgade - Fredericia - tlf. 92 37 39
Hver dag varm middagsret - lækkert smørrebrød - grill-retter - bøfsandwich - hot-dog m. m.
Altid frisklavet kaffe
NB! Vi åbner kl. 7.30

»Køb kun det bedste - det gør vi«

L. P. RASMUSSENS EFTF.

ved Eigil Jensen
Vesterbrogade 32 . Fredericia
Telefon 92 07 69

1. kl.s kød, flæsk
samt hjemmelavet pålæg

Ind til

ESSO SERVICE

ved E. Haudrum

Vejlevej - Fredericia - Tlf. 92 55 60
Benzin, olie, vask, smøring, autoreparationer samt Quick-service udføres
Undervognsrensning og -behandling

Følg »Gulfstrømmen« til ...

GULF SERVICE

ved Ib Kristensen

Vejlevej - Fredericia - Tlf. 92 55 25
Benzin - Olie - Vask - Smøring samt autoudstyr. - Quick-service samt autoreparationer udføres med faglig garanti

F. D. VASK

Vendersgade 63 . Fredericia
Telefon 92 11 55

Nummeret for moderne tøjhygiejne
Såvel vask som kemisk rens og pres
NB. Vi henter og bringer gerne

Velkommen i ...



SVENDS BOLIGCENTER A/S
Vejlevej 101, Fredericia. Tlf. 92 66 66
Kvalitetsmøbler og tæpper i stort udv.

Ind til ...

ESSO SERVICENTER

ved C. H. Marcussen

Treldevej 34 - Fredericia - Tlf. 92 51 51
Benzin, olie, vask, smøring, autoudstyr
Autoreparationer udføres med faglig garanti

Det største udvalg i det SMARTESTE BØRNETØJ finder vi hos ...



Stedet, hvor mandfolk handler ...

RASK-TØJ

til far og søn ...

Vestcentret - Telefon (05) 92 73 45
7000 Fredericia

Gå i klædeskabet, når det gælder kvalitetsvarer til fornuftige priser ...

KLÆDESKABET

Fredericia Vestcenter - Telefon 927310
- det store tekstilvarehus i Vestcenter

FOTOHOBBY

Fortsat fra maj nr. side 21

at fotografere under vandet

Livet dernede er mere farverigt og langt righoldigere og nærmere ved hånden. De puds, som lysets brydning i vandet kan spille en, kan resultere i raffinerede stemninger og nuancer, som på land ville være en strengt bogstavelig opgave og gengivelse. Afvigelser, som man ikke har regnet med, er almindelige. En række bobler, som stiger op fra en dykers maske, kan i det rigtige lys give liv og skønhed til kompositionen. De vægtløse omgivelser virker flatterende på den menneskelige forstyrrelse og giver ham den flydende ynde i linien, som havets beboere selv har.

Foruden at være en glæde selv at se på, er havets verden i 20 fods dybde og mindre også fuld af interesse for videnskaben. Brundza hører til en række lærere, der af og til underviser i undervandsfotografering på Floridas institut for teknologi i Melbourne, Florida. Dr. John Morelock, lederen af den oceanografiske afdeling, er havbiolog og samtidig ekspert i undervandsfotografering, da dette er ligeså nødvendigt for ham som mikroskopi. Morlocks største interesse er den videnskabelige fotografering, men hans interesse strækker sig også videre end til det professionelle. Hans samling omfatter objektive undersøgelser af forskellige arter af liv i havet, og han har en stor mængde farve og sort/hvide billeder, hvis værdi er rent æstetisk.

En del af den videnskabelige fotografering, som Morlock interesserer sig for, hører til indenfor dybvandsfotograferingen, men mange er også taget fra den tilgængelige verden på 20 fods dybde eller mindre. Det er denne slags, der undervises i af F.I.T. på et kursus, som omfatter aktuel dag- og natfotografering i havene omkring Bahama øerne.

Denne slags undervisning er uhyre vigtig for den almindelige havforskning. På en måde gentager mennesket nu i havet den proces, der førte ham fra jægerstadiet til at opdyrke jorden på land. Som det er nu, kan han gøre krav på dygtighed i at jage (d. v. s. fiske). Men med hensyn til opdyrkning er han rundt regnet på samme stadie som Neanderthaler-manden.

At lære at blive landmand vil blandt andet sige at lære at kontrollere besætningen – at trække den til sig –

Alt til FOTO – KINO
samt TILBEHØR ...

ALLÉ-FOTO

ved Gert Tranholm

Allégade 29 . Horsens . Telf. 62 18 01
Atelier samt fotohandel

Det store udvalg i FOTOUDSTYR samt
TILBEHØR finder man hos ...

FOTO CENTRET

Danmarksgade 17 – Frederikshavn
Telefon 42 57 67

NB. Bliv medlem af den lokale fotoklub

Det moderne fotoatelier

»ULRIK FOTO«

Smedegade 54-56, Horsens. Tlf. 61 01 83
Brudfoto – Portrætfoto samt børnefoto
i specielt BØRNELEGESTUE-ATELIER
Mode samt tekniske fotos i sort/hvid
og farve

holde den indelukket – og at opdrætte den. En måde at lære dette på er at bygge kunstige klipperev på dertil egnede steder, og så studere arterne og antallet af de fisk, der føler sig tiltrukket til at opslå deres bolig der. Dette fortæller havbiologen, om han skal bygge klipperevet op f.eks. af kasse-rede biler, bilringe eller af cementrør, og hvilke resultater, han kan håbe på de forskellige steder. En videnskabsmand kan ikke anbringe sig selv på hvert sted for at holde vagt – men han kan installere kameraer med automatisk intervalfotografering, som kan observere vandringsmønstret, som det udvikler sig gennem uger og måneder, og dette giver ham en fuldstændig billedgengivelse af det kunstige klipperevs beboere og af deres vaner.

Den uhyre rigdom af seværdigheder på disse havs dybde både for naturforskere eller almindelige tilskuere har ført til forsøg med at lave undervands-parker. Meningen er i dette tilfælde ikke så meget at beskytte den skønhed, som ikke endnu er ødelagt, men at tjene som vejledning for den, der vil gå på opdagelse. Der er to sådanne områder ved de Vestindiske øer, hvor fotojægere kan foretage vandringer forbi rev af alle slags koraller, som danner et helt landskab i røde, purpur, blå og gule farver, eller standse op for at betragte fisk i strålende farver pile forbi. I en anden park kan den besøgende følge et afmærket naturspor, komplet med forankrede plader, der giver oplysning om koralformationer og andre

seværdigheder eller beskriver de forskellige fisk i området.

Interessen for undervandssport og udforskning af havet vokser hurtigt overalt i verden takket være tilstedeværelsen af udstyr mage til det som Mr. Brundza har brugt.

Med eller uden store plakater til at markere det, er denne specielle 20. århundredes grænse blevet åbnet for udforskning med simple midler parat til at modtage gæster, til at blive fotograferet og til at blive beundret. Det er selvfølgelig ikke hele oceanet, men det er nok til at arbejde med. 20 fods dybde og hele oceanets bredde er nok til at holde Dem beskæftiget med at gå på opdagelse deri hele resten af Deres liv.

Nogle tips når De filmer

En vigtig regel når De filmer: Lad personerne bevæge sig og stå selv stille med Deres kamera. Det er måske den vigtigste af alle småfilmsregler!

Da småfilm er nærbilledets egentlige medium, er det klogt at opdrage alle sine »filmskuespillere« (famiemedlemmer og andre) at de bestemt ikke behøver at stå stille når der »klipses« med kameraet, det er jo ikke som i gamle dage, da dette var en nødvendighed. Der skal være liv over en film, derfor skal personerne bevæge sig og ikke fotografen. Det er meget forvirrende at se en film, hvor det er kameraet, der flytter sig hele tiden i stedet for det levende menneske, der skal give liv på hvert billede.

Jeg anbefaler derfor stærkt altid at De tager Deres stativ med, når der skal filmes. Det er også rart at have det parat i en bestemt låset stilling, så det altid er fra samme stude, man tager visse billeder og så har fotografen også mulighed for med arme og ben at forklare »skuespillerne«, hvordan han ønsker de skal gøre, hvis det drejer sig om indstuderede scener.

De personer, der skal være med til en filmoptagelse, behøver ikke nødvendigvis altid at stå og se på det man optager og være med på billederne, men man kan udmærket tage dem ind imellem og nær på. Når filmen vises hænger det udmærket sammen alligevel.

Til stativet hører en paraply – både til regnvejsdage og til solskinsdage, og så kan en så simpel ting som en plastsydvest bruges både til søgerskygge og til at lægge over kameraet i stærk solskin.

Zoomsystemet – hvis et sådant findes – bør bruges med stor forsigtighed, måske kun til en indlednings- eller af-

Fredericia

Portrætfoto - Barnefoto - Brudefoto
så gå til ...

ANNE GRAMS EFTF.

ved Ludvig Dittmann
Fredericia - Telefon 92 08 38

Det store udvalg i kjoler, bluser
og nederdele finder man hos

ELSE'S KJOLER

Vesterbrogade 48 . Fredericia
Telefon 92 21 43

Kvalitetsvarer til absolutte bundpriser

Hemmingen

BRUGSKUNST

Gothersgade 45 - Fredericia
Telefon 92 74 80

Vejle

Ind til ...

INDBO

Hvass' Eftf.
Grønnegade 12 . Vejle . Tlf. 82 01 77

Følg GULF-strømmen til

GULF service

ved E. Pedersen
Dæmningen 12 . Vejle . Tlf. 82 08 04
benzin - olie - vask - smøring
Stort udvalg i autotilbehør

Stedet for moderne hårpleje ...

Salon MADEMOISELLE

ved Anna Schmidt
Skovgade 25 . Toftebo . Tlf. 82 53 63
Speciale: Hårtoppe og parykker
NB. Lukket hver tirsdag

SPECIALFORRETNINGEN
med det førende udvalg ...

OSTEHYLDEN

ved P. Poulsen
Vestergade 33 - Vejle - Tlf. 83 04 97
Alt i 1. kl.s vellagrøde oste. - Stort
udvalg i udenlandske DESSERTOSTE

Vejle

Glarmester E. Tofts Eftf.

v/ Ove Frederiksen
Torvegade 16 - Vejle - Tlf. 82 05 96
Alt glarmesterarbejde udføres -
såvel nybyg som reparationer
Tilbud og overslag gives

Vi kører til ...

MOBIL SERVICE

// automekaniker Niels H. Pedersen
Gormsgade 1 - Vejle - Tlf. 82 72 15
Benzin - Olie - Vask - Smøring
Autoreparationer udføres
NB! Specialtilbud i
autoudstyr - dæk - batterier

Hans Hjort's Skibshandel

v/ Kaj Holm
Havnen 4 - Vejle - Tlf. 82 14 95

Specialforretningen med det
førende udvalg ...

Købmand Th. Abrahamsens Eftf.

v/ Erland Storm
Enggade 13 - Vejle - Tlf. 82 10 29
1. kl. kolonial - konserves - vine -
spirituosa. - Prøv vor fine kaffe

Herning

Nyd en god kop kaffe
mens De venter

RUTEBILSTATIONENS KIOSK OG CAFETERIA

v/ Helen Johansen . Herning
Aviser - tobak - chokolade - pølser
Hot-dogs

Vi handler i

MEJERIUDSALGET

ved Aagaard Olesen
Søndergade 34, Herning. Tlf. 12 06 77
1. kl.s mejeriprodukter - lækkert brød
og kager, kolonialvarer samt øl og vand

Når det gælder symaskiner - støv-
sugere og strikkemaskiner, går man til
fagmanden ...

DANMARKS MEST SOLGTE
 **ROYAL &
CONSUL**
SYMASKINER

ved S. Godballe
Vestergade 14 - Herning - Tlf. 12 22 51
Demonstration i hjemmet uden forb.

Herning

DALLS

HERREMAGASIN

Bredgade 29-33 . Herning
HERREHABITTER

Specialitet: topmærket Sterling
Kamgarn - Twist - Trevira

Vi handler i ...

BREDGADES KIOSK

ved Yrsa og Jørgen Josiassen
Bredgade 14 . Herning . Telf. 12 03 52
Udenlandske tidsskrifter - aviser -
uge- og månedsblade samt stort
udvalg i billigbøger - telegrammer
- papirartikler

Gå til fagmanden,
når det gælder slibning ...

ELITE SLIBERIET

v/ G. Johnson
Østergade 27 - Herning - tlf. 12 33 69
Spec.: Slibning af plæneklippere,
såvel hånd- som motorklippere

Køb hos slagteren med de gode tilbud

NØRREPORTS SLAGTER

v/ P. Busk
H. C. Ørstedesvej 38 - Herning
Tlf. 12 11 61

1. kl. kød, flæsk samt
hjemmelavet pålæg

Vær prisbevidst - Tank op hos ...

UNO-X SERVICE

v/ Harly Jørgensen
Østergade 45 - Herning - tlf. 12 87 31
NB. Ved selvtankning sparer De 4 øre
pr. liter på vore i forvejen lavpriser.

Vi handler i specialforretningen
med det førende udvalg ...

RAGNER SPORT

Bredgade 38 - Herning - Tlf. 22 15 15
Alt i sportsartikler

KRISTENT BOGCENTER

Silkeborgvej 12 . Herning . Telf. 12 53 85
Alt i religiøs litteratur - plader
båndkassetter samt nodehæfter

MODE-snit og kvalitet
- så gå til ...

BRANDENBURGS HERRESALON

Fonnesbechsgade . Herning
Telefon 22 12 20

Alt indenfor moderne hårpleje

slutningscene. Men det er et udmærket redskab at bruge undervejs i filmen til beskæring af det faste billede.

Hvis De zoomer ud og ind hele filmen igennem, svarer det til, at De skal montere tilskuerne i hjemmebiografen på skinner og køre dem frem og tilbage under hele forestillingen. Det er der ingen der kan holde ud. Undtagelsen fra denne »drejebogsregel« er naturligvis chokeffekten.

Dramatik

Lad os sige, at De på ferieturen finder en slange, en skorpion eller et andet farligt dyr, som De gerne vil have med hjem på filmen.

Så starter De den pågældende sekvens med nærbilleder af filmens hovedperson – måske nøjes De med et par angstfulde øjne. Derfra hurtigt klip til en total, hvor dyret drukner i andre detaljer – og så zoomer De hurtigt ind på dyret!

Det må gerne fylde hele lærredet – det vil sige hele søgeren skal fyldes ud med billedet, som De altså har stillet skarpt ind på i forvejen ved hjælp af zoomens højeste teleposition (men uden at filme). Og De må gerne lade hele scenen slutte med, at en eller anden træder hjælpende til og uskadeliggør uhyret. Det var altså mord for åbent tæppe!

Det gælder altså om at få dramaet ind i filmen. Ikke altid det tilrettelagte drama men det i hast opfattede drama. Dette strider imod reglen om stativ og paraply, for et drama kan udmærket godt være forbi inden De får alt dette stablet op.

Men i den givne situation må De selv lynhurtigt overveje, om en lidt rystet optagelse trods alt er bedre end ingen. Men det hjælper sikkert en hel del, at De på forhånd er klar over problemstillingen. De kan i hvert tilfælde altid have Deres kamera klar og indstillet på en normal skarphedsdybde, skal vi sige to-tre meter, og så naturligvis med film i kameraet. Så kan det aldrig gå helt galt.

Knud Sidal.

FRA FORRETNINGS- VERDENEN

AGFA-GEVAERT

Der har været grundstensnedlæggelse til firmaets nye administrationsbygning på Farverland i Glostrup. Bygningen ventes allerede færdig ved årsskiftet 1973-74.

FRA KLUBBERNE

Dansk Jernbane Klub

Klubben har erhvervet et rangerloko, tidligere DSB Hs 399 fra Stålvalseværket i Frederiksværk.

Bestyrelsesmedlem i Kulturmindeforeningen i Nakskov J. Nielsen kritiserede i en artikel i NY DAG den 24. juli Dansk Jernbane-Klub for at lade historisk roebanemateriel rådne op i Maribo uden vedligeholdelse eller tilsyn. Han udtaler, at DJK gør grin med både Stiftsmuseet og firmaet, der har stillet oplagsplads til rådighed. Nu vil man fra foreningens side prøve at få et loko anbragt på Frilandsmusset i Maribo.

Helsingør Jernbaneklub

Klubbens veteranbane til Gilleleje fortsetter kørselen hver søndag med afgang fra Grønnehavn st. kl. 10.45 til og med den 29. september.

PERSONALIA

Sydhavn

Trafikekspedient K. B. Rasmussen, Helgoland st., er udnævnt til stm. ved Sydhavn st. ((13. lrm.).

Afsked e ans.

Stfs E. J. Håkonson, Buddinge st, 70 år
Stl S. M. Behnk, Frihavnsstationen, 70
Stationsmst. K. A. Poulsen, Hovedgård, 62

Kolding

ind til ...

ESSO Taverna og servicenter

ved Tage Olesen

Haderslevvej 211 . Kolding . Tlf. 52 10 65

Benzin – olie – vask – smøring
– autoudstyr – Quick service
samt auroreparationer udføres

»Bag den gode smag«

KLOSTERGADES HJEMMEBAGERI

ved Ove Hansen

Klostergade 6 . Kolding . Tlf. 52 39 90

Specialitet:

Alt i formkager – sønderjysk rugbrød

Esbjerg

Esbjerg og Omegns Sparekasse

Esbjerg

Stfs J. Christensen, Langå,
p g svagelighed, 54

DØDSFALD

Trafikinsp. E. A. Lyng

fh 1. Distrikt, 80

Lokofører C. C. S. Schmidt

fh Nyborg, 76

Lokofører S. H. Rasmussen

Ddt Århus, 53

Lokofører S. M. Thomsen

fh Ddt Randers, 52

Lokofører H. H. Snedker

Ddt Fredericia, 49

Rutebilchauffør T. Juhl

Assens, 49



**husholdningsgas
autogas
industrigas**

8220 BRABRAND . TELEFON (06) 26 04 00
LØGSTØR - VEJEN - ODENSE - NÆSTVED

-tal med



det betaler sig...

Ålborg

NORVIN & LARSEN

Entrepenører
Entrepenorgården
Guldbæk pr. Godthåb
Telefon (08) 38 52 55
udfører arbejde for DSB

Ind til



SERVICENTER

ved Ib Simonsen
Jyllandsgade 22 - Ålborg - Tlf. 13 90 50
Stort udvalg i autoudstyr
Spec.: Quick service samt kulitetest
udføres
Autoudlejning af nye Volvo - VW

Dyrevenner glæd jer ...

LYKKES DYREHANDEL

ved Mona og Benny Lykke
Kastetvej 15 . Ålborg . Telf. 13 14 75
Ålborgs største udvalg i fugle,
fisk og planter m.m.
Vil De gøre lykke, så kig ind ...

Skal De bygge nyt - omforandre
- så

MASKINSNEDKERI OG LISTEFABRIK

ved Eyvind Knudsen
Snedkergården . Absalonsgade 26
Ålborg . Telefon 12 04 34
Detailsalg af plader høvlet træ
samt lister. Detail en gros

Vor leverandør

Electrolux Støvsuger Center

Prinsensgade 40 - Ålborg - Tlf. 13 38 75
Stort udvalg i de anerkendte mærker
Specialværksted for Electrolux
1. kl.s reparationer udføres

Udfyld ventetiden - benyt de moderne
Herre- og Damesaloner på

Sygehus Nord - Sygehus Syd

Tlf. 12 87 55 Tlf. 13 37 07
1. kl.s moderne hårpleje udføres med
garanti for omhyggelig og reel
behandling

Specialforretningen med det førende
udvalg i boligtextiler

MAX tæpper og gardiner

Vesterbro 33 - Ålborg - Tlf. 13 33 55
NB. Vi tager mål - syr og opsætter
for Dem

Specialforretningen med det
førende udvalg ...



URE OG BRILLE CENTRET



Bispensgade 13 - Aalborg
Telefon 12 28 28
(tidl. Schweizer Ur-import)

Østerbro Glarmesterforretning

v/ Per Hjarne Jørgensen
Østerbro 70 - Ålborg - tlf. 12 32 18
Glarmesterarbejde af enhver art
Reparationer såvel som tilbud og
overslag gives
Indramning - Billeder

HUNDEHUSET

ved Conni Elsberg
Søndergade 17 . Ålborg . Telf. 13 32 30
1. kl.s professionel klipning - trimning
- frisering af alle racer
Specialfoder - Specialartikler
Fast dyrlæge-tilsyn

Vi handler med fordel hos ...

HAGSTRØM MUSIK

ved Willy Berg
Prinsensgade 38 . Ålborg
Telefon 13 29 01
Stort udvalg i MUSIKINSTRUMENTER
samt TILBEHØR

Årstidens blomster, buketter, kranser
og dekorationer køber vi hos

SVENDS BLOMSTER

Borgergade 26 - Ålborg - Tlf. 13 29 35
Alt i frisk frugt og grønt

Nørresundby

Den elegante og moderne hårpleje
så gå til

»MINI-SALONEN«

ved Marna Petersen
Stationsvej 35, Nørresundby. Tlf. 17 10 10

Klipning er grundlaget for enhver
frisure - og her er vi suveræne

JØRGEN ARILDSSEN

Salon »Regina«
Brotorvet 1, Nørresundby. Telf. 17 20 73

Nørresundby

Specialforretningen med
det førende udvalg i
KJOLER - NEDERDELE -
STRIKVARER - SLACKS

DOMINA

Gågaden 7 . Nørresundby - Tlf. 17 24 05

Hjørring

Vi handler i ...

DET BLAA HJØRNE

Jernbanegade 27 . Hjørring
Telefon 92 06 20
Kolonial - Vin - Tobak - Konserves
Bedst og billigst

Vær moderigtig klædt
- i tøj fra ...

BARBA-RELLA

Østergade 54 . Hjørring
Telefon 92 48 50

»Bag den gode smag«

KURT CARLSENS BAGERI

(Dinesens Eftf.)
Østergade 50 . Hjørring . Telf. 92 47 27
1. kl.s lækkert brød og kager
Bestillinger modtages gerne

De bedste tilbud får man hos

SYMASKINEIMPORTEN

ROYAL-CONSUL

ved Kaj Skinhøj
Jernbanegade 7, Hjørring. Telf. 92 29 16

Frederikshavn

Alt ordnes ved begravelser og
ligbrænding

Frederikshavns Bedemandsforretning

ved Elisabeth Jepsen
Nørregade 2 - Telefon 42 28 19
eller Møbelgården (Børge Olsen)
Telefon 42 37 09
Egen rustvogn. Aft. kan træffes i hj.

Følg GULFSTRØMMEN til ...

GULF service

ved Jørgen Petersen
Barfredsvej 30 . Frederikshavn
Telefon 42 35 80
Benzin - Olie - Vask - Smøring
Autoudstyr
Quick-service udføres

BOGHJØRNET

– og bøgerne kan De se
uden forbindende hos...

Karl Andersens Boghandel
ved Niels Chr. Green
Østergade 12 . Struer . Tlf. 85 00 13

The Deltics

64 sider, ill. Ian Allan,
Terminal House, Shepperton,
Middx., ca. kr. 27,00.

Deltics er en bestemt type diesel-elektiske lokos, som de britiske statsbaner i en årrække har benyttet sig af, og med held. Det er altså tiden nu at give disse maskiners historie, og det er egentlig interessant at læse en så ny ting behandlet i historisk perspektiv. Maskinerne er af en god og overlevelsedygtig konstruktion, og de vanskeligheder, der har været med dem, er nu overvundet.

Swiss Travel Wonderland.

168 sider, ill. Ian Allan,
Terminal House, Shepperton,
Middx. ca. kr. 70,00.

Hvad er dette? En tyrkisk historie i bogformat? Eller er det en jernbanehistorie? Først og fremmest det sidste, men det har været forfatterens intention at give os et grundlag for på samme tid at se dette smukke lands skønneste steder og opleve den jernbaneromantik, der stadig eksisterer netop her, takket være det uvejsomme terræn. Og bogen er mere end vellykket.

Great Western Saints and Sinners.

George Allen & Unwin Ltd.,
Park Lane, Hemel Hempstead.
ca. kr. 70,00.

Denne bog er hverken en historie om helgener eller syndere, men mest af alt om selskabets damplokos. GWR var et af de selskaber, der længst forstod at tjene penge til sine aktionærer, og dette netop takket være bl.a. en god serie trækdyr. Men der var også vanskeligheder at overvinde, og derfor den sidste del af titlen. Bogens form svarer ganske godt til titlen og er i alle tilfælde en god fortælling.

Brunel and After.

216 sider, ill. Patrick Stephen Limited,
9 Ely Place, London EC1.
ca. kr. 35,00.

Brunel var måske datidens kendteste jernbaneingeniør og i hvert fald man-

den bag det private jernbaneselskab Great Western Railway. Banen var for mange liniers vedkommende bygget som bredsporet, og det er måske selskabets eneste virkelig alvorlige krise, nemlig konverteringen til normalspor, en ting som blev nødvendig efter mange års hård kamp for at få bredsporet anerkendt som normalt.

Bogen er et genoptryk af en gammel bog fra 1925, og det er ganske morsomt at stifte bekendtskab med datidens litteratur om emnet.

Verkehrsmärkte der Bahn.

194 sider, ill. Hestra-Verlag,
Postfach 4164, D-61 Darmstadt.
ca. kr. 60,00.

Status over banerne, det er der vel nok grund til at holde, især hvis det bliver en positiv status som her, hvor det specielt er banernes fremtid og den prognose, der må ligge til grund for banernes kort- og langtidslægning. DB er allerede i dag en moderne bane, og det er derfor så meget mere værdifuldt at få lejlighed til at studere de midler, denne bane har taget i brug i konkurrencen om rejsende og gods. Der er noget at lære af, specielt for DSB-folk.

Inselbahn und Bäderschiffahrt

Wangerooe.

48 sider, ill. Verlag Wolfgang Zeunert,
Hauptstrasse 43, D-317 Gifhorn.
ca. kr. 23,00.

Wangerooe er en ø på den tyske vestkyst modsvarende Fanø og Sild. Der er kun forbindelse pr. skib, og hvor utroligt det end lyder, findes der på den få kvadratkilometer store ø en virkelig levende jernbane, der betjener publikum og gør det med held. Min næste ferietur måtte gerne gå til denne og i øvrigt de tilsvarende tyske øer for at se disse såkaldte inselbahn – eller rester af samme.

Railway Foundry, Leeds.

208 sider, ill. Goose & Sohns
Publishers Ltd., Warner House,
Folkstone, Kent.
ca. kr. 140,00.

Dette var et af Englands mest kendte lokoværker, der blev stiftet allerede i 1839 ved siden af de mange andre lokofabrikker, som netop denne by husede. Fabrikken blev berømt for sin 2-2-2 Jenny Lind, lokoverdens Ford T, og lige til 1858-59, hvor firmaet måtte rekonstrueres, var det blandt verdens mest berømte.

Viborg

Vi handler i...

JOHNs BAGERI

Kirkebakvej 37 . Viborg . Tlf. 62 40 05
1. kl.s lækkert brød og kager
– Bestillinger modtages gerne

Vi handler i...

Mathiasgades Konditori og Bageri

ved Inge Andersen
Sct. Mathiasgade 28, Viborg, tlf. 620811
1. kl.s lækkert brød og kager
Bestillinger modtages gerne

Die Baureihe 01.

162 sider, ill. ca. kr. 30,00.

Die Baureihe 39.

124 sider, ill. ca. kr. 26,00.

Arbeitsgesellschaft Eisenbahn-Kurier
E V, Alfred-Nobel-Strasse 56,
D-5650 Solingen 1.

To af Tysklands mest berømte lokotyper, som vi alle har set på vore rejser i landet og på tallose fotos. Det er den helt store type maskiner, 3-henholdsvis 4-koblede og beregnet til at køre eksprestog. Maskinerne kører endnu i dag, men det er ved at være sidste frist for at opleve dem udover de gange, hvor de fremover vil blive taget frem af mølposen og kørt for veteran-enthusiaster. En veteranklub kan desværre næppe tillade sig at køre med en så stor maskine.

Die Überlandsbahnen von Bern nach Worb.

200 sider, ill. C. Jeanmarie,
Bleichstrasse 7, CH-4000 Basel.
ca. kr. 70,00.

Få lande har som Schweiz i tide indset betydningen af den kollektive overfladef trafik, og vel at mærke den der stort set ikke kører på landevejene men andre steder. Derfor findes der da også i dag en lang række baner – eller som vi ville kalde dem – sporveje, der betjener større byer og deres forstæder. En interesserant fusion er netop to tidligere selskaber fra Bern til Worb, der i dag med held har slået sig sammen og driver et fint net.

jas.



AUGUST - JOURNALEN

FOR RABULISTER MED NORMAL CELLEKASSETTE

*Man skændes bedst
når man ikke taler om det samme*

Fjernskriveren har meddelt

Støvsugning på Kh er også et organisationsemne. Iflg. »VOR STAND« kræver man omklassificering af Jernbaneforeningens medlemmer i den anledning.

★

Kampmann tager sig også af de mindre ting. I et brev til Forbrugerrådet skrev han: at der bør ske en forbedring af adgangsforholdene til de eksisterende S-togs stationer, men forsigtigt slutter brevet: Det vil ske efterhånden, som der bliver penge til rådighed!

★

Banenedlæggelsernes tid er forbi, meddeler DSB's pressechef Helge P. Olsen og Danmark vil få en trafik, da politikerne må gøre dyd af nødvendighed.

★

Regeringens spareplan er et tveægget sværd. I Hillerød stod man klar til at tage det første spadestik til et nyt posthus lige før der kom byggestop i april. Byggeriet var anslået til ca. 3 mill. kr. Uden ændringer i det oprindelige projekt vil prisen blive ca. 7 mill. kroner.

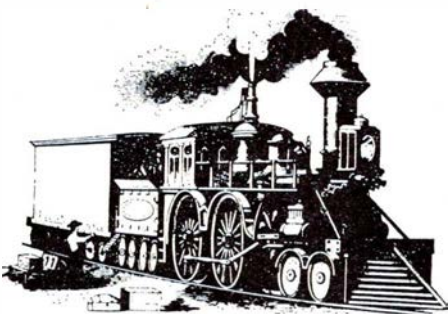

Opsamlet fra kofangeren

Togbetjent i Amerika

En ældre mand, der havde opholdt sig tolv år i Amerika fortæller: Vi var kun ganske få rejsende i en af de ældre storrumsvogne med skydedøre i siderne. En cowboy sad og røg cigaretter, og da det var en kupé: »No smoking«, gjorde konduktøren ham opmærksom

på dette, men næppe var konduktøren ude, før manden røg videre. Næste gang gik konduktøren hen til ham og sagde: Forstod du ikke, at det er ikke rygere her? – Da konduktøren kom tredje gang, bemærkede jeg, at han straks rettede sit blik mod manden, der frækt og uanfægtet stadig røg. (Konduktørerne dengang var ofte negere, men også hvide mænd, ikke sjældent svenskere, denne konduktør var en stor, stærk hvid mand.)

Idet konduktøren gik forbi skydedøren, åbnede han den med rutinemæssig bevægelse, gik hen til cowboy'en, og uden at mæle et eneste ord, slog han med et drabeligt slag næven ned i skulderen på manden, slæbte ham hen til døren og – – – ud! Slog døren i og gik roligt og uanfægtet videre. Selv sprang jeg hen til vinduet og nåede lige at se provokatøren trille ned ad baneskråningen.

–Kon.

Fra spor sex

Hos lægen

En svensk dame skulle have en penicillinindsprøjtning. Lidt genert stod hun hos lægen med trusserne trukket halvvejs ned og spurgte: – Skal jeg stikkes på højre eller venstre side?

Lægen ville være vittig og svarede: – Det afhænger af Deres politiske opfattelse.

Damen blev ikke svar skyldig, hun sagde: – Jamen, jeg er jo medlem af Centerpartiet – hvad så?

En sporty familie

– Goddag, min lille ven, er der nogen hjemme?

Æ Nej, min mor er til badminton, min søster er til håndbold, og min bror er til fodbold.

– Hvad er din far så?

– Han er rent til rotterne...

Forsigtig med de ting

Piger er som blå, og mænd er som tændstikker, så de kan let komme til at gøre hinanden fortræd.

Sidst på måneden

Lille Peter kom i skole og lærerinden spurgte ham:

– Hvorfor var du ikke i skole i går?
– Nej, for min bedstefar døde i går!
– Det passer jo ikke, Peter, protesterede lærerinden. – Jeg så ham i vinduet i morges!

– Ja, der skal han sidde til pensionen fra DSB kommer med posten i morgen!

Kyllingesorger

– Mor, pippede kyllingen, jeg ville så gerne have en lille bror!

– Er du skruptosset, dit lille kræ, klukkede hønen. – Det kan vi slet ikke tænke på – med de ægpriser, vi har!

Ak – Deres Excellence!

De allerværste asiatiske stater får herfra de bedste legater!

Mellem handicappede

– Jeg synes bare, at det ligefrem er skrigende farver, du pynter dig med!

– Ja, far, men i vore dage skal der råbes højt, da de unge mænd er tiltagende døve – – – og sløve!!!

Forenkling

– Ja, ja, lille kone, men det er dog en ældgammel økonomisk grundregel, at udgifterne skal rette sig efter indtægterne!

– Eller omvendt, min fine ven – det vil falde mig meget lettere!

Hvad mener du?!

– At han efter så mange års venskab rent ud kaldte mig et fjols!

– Ja, han ligefrem hoverer over, at du ikke for mange år siden har giftet dig med ham – – !

– – Han har – desværre – altså ret!

Delvis afklædning

– Du vil da indrømme, at hun er dejlig skabt og har en flot figur!

– Jeg bøjer mig – – – for hendes dygtige skrædder!!

Pristallet giver jo stadig portioner

– Nu har du vel fjernet prisen på gaven?

– Nej, du, meget bedre – jeg har sat et nul til!

– – – og så var der

hende, der ikke forstod, hvorfor tre mænd, hun havde sagt nej til, tog sig af dage. Det kan da ikke være for mine brysters skyld, for de er ikke ret store.

Randers

Tank op hos

MOBIL SERVICE

ved Kristian Lauest

Aarhusvej 79 - Randers - Tlf. 42 97 56
Stort udvalg i autoudstyr. Dæk- og
batteriservice samt quick-service udf.
**NB. Husk kiosken med chokolade, is
tobaksvarer og blade**

Jernbanens vognmand

M. O. MARKUSSENS EFTF.

ved Knud Thomsen

Godsekspektionen - Randers
Telefon 42 05 80

Følg GULFSTRØMMEN til ...

GULF service

ved R. Sollok Mortensen

Strømmen 26 . Randers . Telf. 42 30 04
Benzin - Olieskift - Smøring
Autoudstyr - Quick-vask
Autoreparationer udføres

Vi handler i

Konfektureforretningen

ved Søren Bach Sørensen

Vestergade 42 - Randers - Tlf. 43 48 05
Stort udvalg i chokolade og konfekture
samt 1. kl.s lækker brød og kager
Åbent til kl. 21

MODE - SNIT - KVALITET

.... så gå til

SALON METHEA

ved Aase Niebuhr

Søren Møllersgade 9 B - Randers
Telefon 43 23 08

**Vort speciale: Hårtoppe - Fletninger
samt parykker**

Det store udvalg i kvalitets-
og stilmøbler finder man hos ...

TIMM MØBLER

Hj. af Nygade/Rosengade . Randers
Telefon 42 06 54

Speciale: Alt i syrebehandlet eg

Struer

fotograf
poul nygaard
ØSTERGADE 32 · STRUER · 07-852785

Fotografering af: Børn - Brudepar
Portrætter - Tekniske fotos i
sort/hvid og farve

Struer

Søndergades BP service

ved mekaniker Erik Christensen

Søndergade 31-33 . Struer . Tlf. 85 14 60
Benzin - olie - vask - autoudstyr
Quick-service samt reparationer udf.
føres. Spec.: Hjulafbalancering og
autotest på moderne apparatur

DÆK DEM IND HOS BÆK STRUER SLIDBANEFABRIK

ved Villy Bæk

Strandvejen 51 Struer . Telf. 85 02 90
Slidbanedæk og nye dæk i alle stør.
Gratis montering og afbalancering

Vor leverandør ...

Købmand O. NØRGAARDS EFTF.

Jørgen Larsen

Vestergade 26 . Struer . Telf. 85 02 78
1. kl.s kolonial - konserver - vine
- spirituosa samt tobaksvarer

THAYSENS EFTF.

E. GRAVERSEN

Hjermvej 3, B & O-byen, Struer
Telefon 85 04 04

Vin . Konserver . Kolonial . Dybfrost
samt alt i årstidens friske
FRUGT og GRØNT

Holstebro

Stedet for moderne hårpleje ...

SALON IRENE

ved Lena Oehlenschläger

Viborgvej 13, Holstebro. Telf. 42 23 42
1. kl.s individuel behandling udføres

Flere og flere kører på dæk fra

HOLSTEBRO DÆK LAGER

Gartnerivej 13 . Holstebro

Telefon 42 58 93

Stort udvalg i såvel nye som slidbane-
dæk. Vort speciale: Radialslidbanedæk
med samme garanti som fabriksnye ...

SKIVEVEJS BAGERI

Skivevej 34 . Telefon 42 03 92

RINGPARKENS BAGERI

Telefon 42 01 70

VESTEBROS BAGERI

Vesterbrogade 19 . Telefon 42 00 45

Spec.:

Herregårdsboller og Vesterhavstænger
Søndagsåbning fra kl. 6-16

Holstebro

Vi kører til ...

MEJRUP MOSEBY

NY AUTO- OG PLADEVÆRKSTED

ved Mogens Kristensen

Holstebro . Telf. 42 65 05

Alt i pladearbejde og motorreparationer
udføres på alle vognmærker med fag-
lig garanti.

Vor leverandør er ...

VESTERGAARDS BLOMSTER

Nørregade 54 . Holstebro . Telf. 42 00 68

Alt i årstidens blomster - buketter
samt krans og dekorationer

Viborg

NY TANDTEKNIK!

INGER GRØN NIELSEN

eksam. tandtekniker

Samsøvej 1 . Viborg . Telf. 62 45 30

Konsultation kl. 9-17. Lørdag lukket

Når det gælder RADIO - TV
BÄNDOPTAGERE - så gå til

**R A D I O -
S P E C I A L
L I S T E N**

ved Leif Frydendahl

Ll. Sct. Hansgade 12 . Viborg

Telefon 62 04 06

Stort udvalg i de førende mærker ...
SALG - SERVICE - REPARATION

Kjellerup

Hvorfor give mere - når De kan få
HØJ KVALITET til en LAV PRIS ...

KH

F Y R I N G S O L I E

Telefon (06) 66 70 96

Ester Hansen . Demstrup . Kjellerup



HÅRDMETAL-ROTERFRÆSERE

med præcisionsslibning for højeste ydelser

fortanding 2

skrubbearbejdning af stål (uhærdet), letmetaller, kobber, bronze, tin, zink og kunststoffer.

fortanding 3

standardfortanding for stål (også hær- det), stålgods og lignende materialer.

fortanding 4

særlig velegnet til grågods af enhver art, fremragende re- sultater ved rustfri materialer, mangan- stål, Cr-Ni-stål.

fortanding 5

for opnåelse af særlig fine over- flader, for efter- bearbejdning af hærde- de sænkninger, bearbejdning af stål op til 65 Rc.

fortanding 6

universal-fortanding til bearbejdning af alle materialer, også hærde- det stål, rustfri materialer. Største spånydelser ved bedste over- flade.

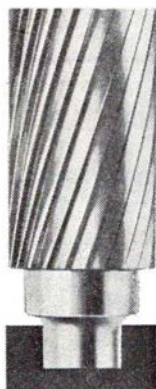

fortanding 2



fortanding 3



fortanding 4



fortanding 5



fortanding 6

den rigtige fortanding for værktøjsmageren p. gr. a. absolut roligt løb ved en ny gennem- prøvet skæregeometri.

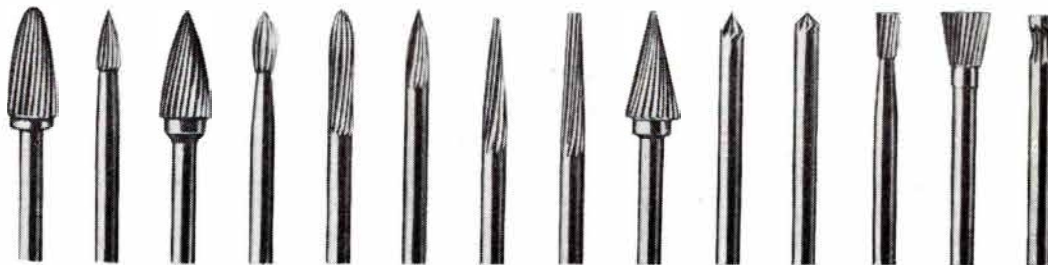

BAT-KON^{A/S}

— et begreb blandt fagfolk

H. C. ANDERSENS BOULEVARD 42

1553 KØBENHAVN V . TLF. (01) *11 18 19