

Jernbane-Bladet

HURTIGT ENKELT

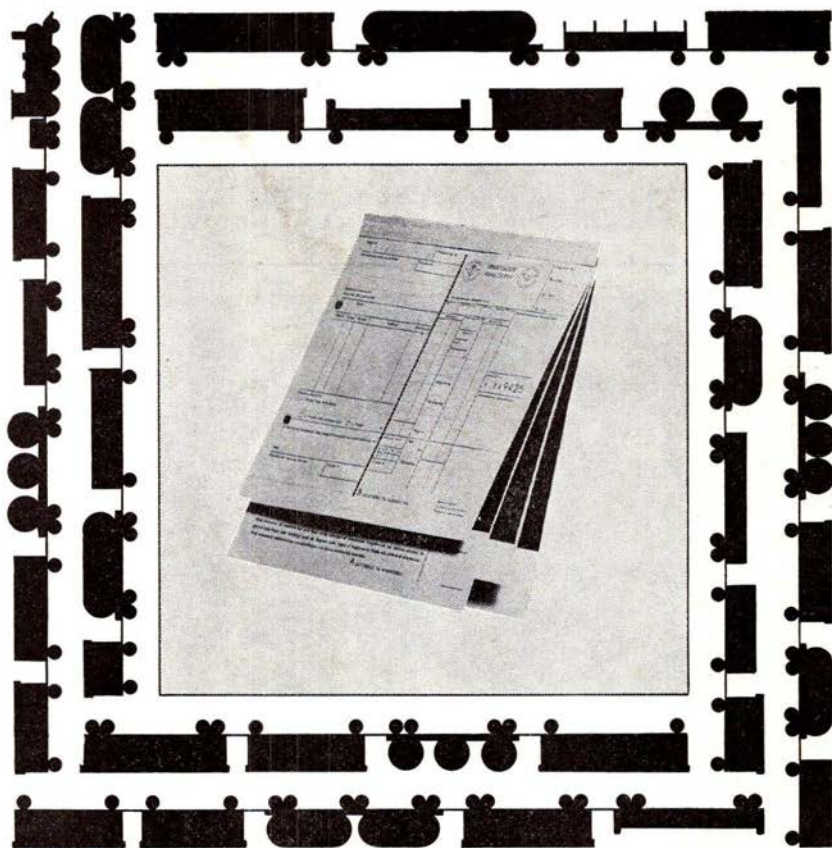

30. ÅRGANG

5

MAJ 1973

PARAGON FRAGTBREVSYS-TEM

Forenklet udskrivning, idet alle bilag: Fragtbrev, kvittering etc. er samlet i ét sæt med indlagt CARBOLET (éngangs-carbon) klar til brug.

Sættet kan udfyldes i én skrivning i hånden eller på skrivemaskine med tydelige og let læselige kopier gennem hele sættet.

Fortrykt nummerering giver sikkerhed og kontrol. Dette er af særlig stor betydning ved efterkravforsendelser. □ PARAGON FRAGTBREVE kan ved gennemslagstryk forsynes med afsender, mærke og indholdsfortegnelse.

as dansk formulartryk

DATAGÅRDEN · TAGENSVEJ 86 · 2200 KBHVN. N · TLF.: (0172) TA 10.214
DATAGÅRDEN · GRENÅVEJ 315 · 8240 ÅRHUS-RISSKOV · TLF.: (06) 17 57 00

Tidsskrift for Stats- og Privatbanepersonalet

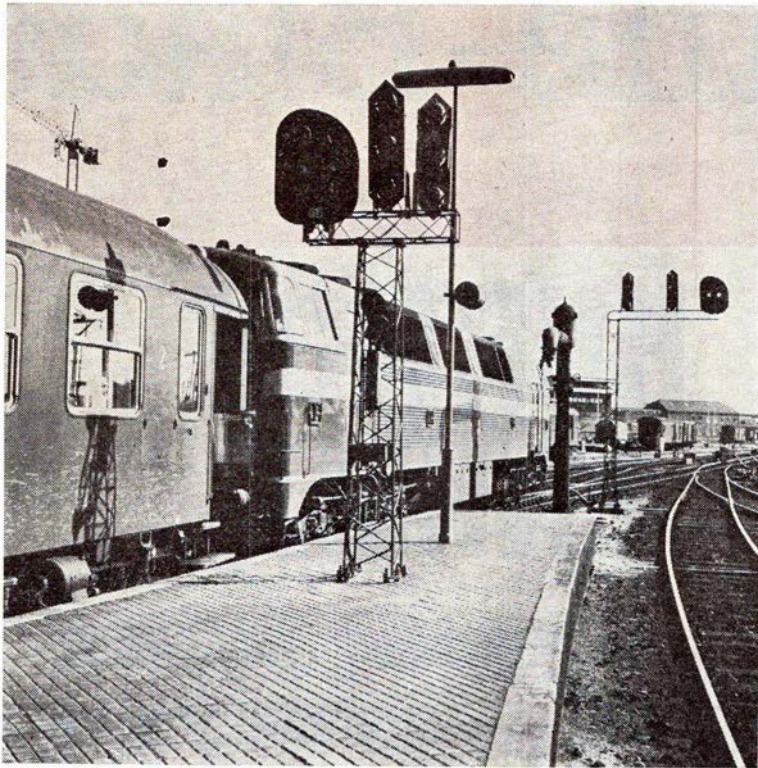

DSI

leverer:

RELÆER
SIGNALER
MASTER
SPORTAVLER
MAGNETLÅSE
TUNGERULLELEJER
FJERNSTYRINGSANLÆG
AUT. BOMANLÆG
AUT. LINIEBLOKANLÆG
SIKRINGSANLÆG
TIL JERNBANER

DANSK SIGNAL INDUSTRI A/S

Stamholmen 175
Avedøre Holme - Hvidovre

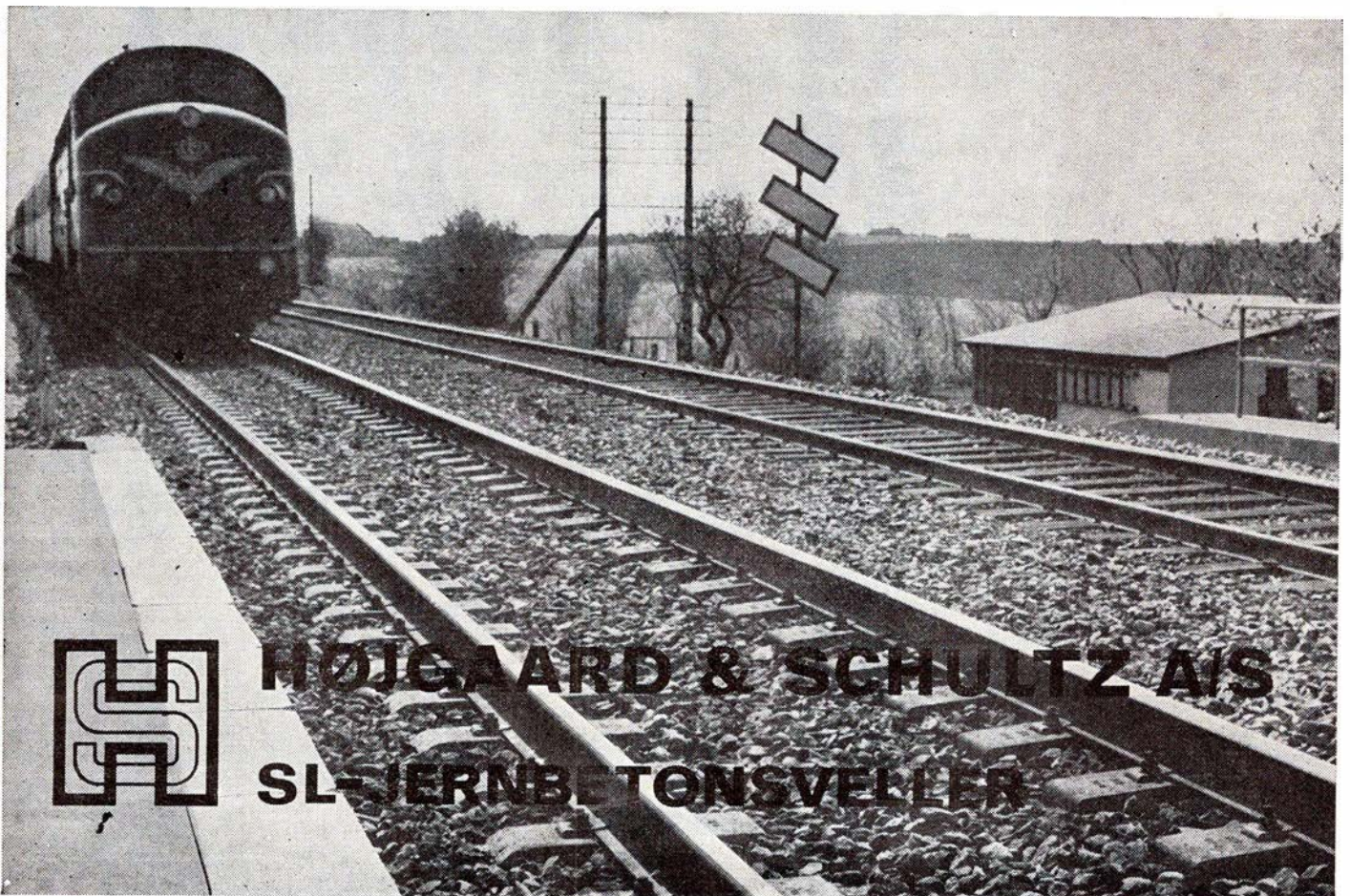

HØJGAARD & SCHULTZ A/S
SL-JERNBETONSVELLER



Jernbane-Bladet

Ekspedition:
Togfører V. Jonvald . Hvidovrevej 258
2650 Hvidovre
Telefon (01) 78 36 42

Redaktion:
H. E. Rybro (ansvarshavende)
Valby Langgade 223, 1. tv.
2500 Valby
Telefon (01) 30 87 71

Trafikassistent Tom Lauritsen
Søvænget 26 . Maribo

Abonnement
18,00 kr. (inkl. moms) årlig
12 numre

Kan bestilles på postgiro 6 00 82
Jernbane-Bladet . 2650 Hvidovre

Medlem af
Dansk Fagpresseforening
og
International Tidsskriftsfederation

Tilsluttet Dansk Oplagskontrol

Tryk: Herfølge Bogtrykkeri . Herfølge

MAJ 1973

Dette nummer indeholder:

Maj causeri	5
Månedens emner	6
Fra maj-dagbogen	6
Landet rundt	7
Månedensfoto	7
Køb Kort - Rejs Langt	9
Erindres det	9
Jernbaneentusiasme i Danmark	10
Fugleflugtslinien 10 år	12
Et stykke nyt jernbane igen	14
Modeljernbane	15
Fotohobby	17
Personalia	19
Dødsfald	19
Fra klubberne	19
Boghjørnet	21
Maj-journalen	22

Næste nummer: Jernbane på Anholt



Fest ombord!

Om bord på en af DE STORE BÅDE kan De få Deres egen festsalon og arrangere Deres eget private party med alt, hvad De ønsker af mad og drikke til ØRESUNDSPRISER. Medens båden sejler mellem København og Malmö, kan De holde en dejlig fest og fejre, hvad der fejres bør i smukke, smagfulde omgivelser med det blinkende Øresund som ramme omkring festen. Tænk over det - til konfirmation, bryllup, fødselsdag - simpelthen alt - utraditionelt.
Drej (01) 14 77 70

DE STORE BÅDE

Jernbanekioskerne

betjener Dem gerne med

Tobak - cigarer - cigaretter

Piber og lightere m. m.

Dag- og ugeblade

Bøger og papirvarer

Film og solbriller

Damestrømper og sæbe m. m.

Venlig hilsen

Bladhandler-Forbundet i Danmark

Aktieselskab

Randers

Vi anbefaler et besøg på den nyrestaurerede

D S B RESTAURANT

Randers
Et hurtigt spisested i hyggelige omgivelser
Ny vært: **Haubarth Johansen**

Jernbanens vognmand

M. O. MARKUSSENS EFTF.

ved Knud Thomsen
Godsekspektionen - Randers
Telefon 42 05 80

Følg GULFSTRØMMEN til ...

GULF service

ved R. Sollok Mortensen
Strømmen 26 . Randers . Tlf. 42 30 04
Benzin - Olieskift - Smøring
Autoudstyr - Quick-vask
Autoreparationer udføres

Ind til ...

ESSO SERVICENTER

ved Kurt Jørgensen
Århusvej 96 - Randers - Tlf. 42 32 63
Benzin - olie - vask - smøring - auto-
udstyr - Quick-service udføres - Selv-
vask i automat eller egne båse

Den personlige gave finder De hos ..

EIGIL NØHR GULD - JUVELER

Rådhusørvet 6, Randers. Tlf. 43 33 10
NB. Håndarbejde fremstillet på eget værksted

»HUNDESALONEN«

ved Lise Madsen
Rosengade 2 . Randers . Tlf. 43 06 55
1. kl.s trimning - klipning og bad
Daglig dyrlægevagt
Åbent fra 8-15 - Lørdag lukket

Specialforretningen med det førende udvalg i autoudstyr ...

AUTO-MAGASINET

ved L. Spange
Kirkegade 13 . Randers . Tlf. 42 63 08
NB. Overtræk og måtter
til samtlige bilmærker -

Til hverdag som til fest anbefales

»TOP SMØRREBRØD«

ved Kitty Fisker Pedersen
Vestergade 24 . Randers . Tlf. 43 45 45
God daglig madpakke - Lækkert
selskabssmørrebrød samt anretninger
leveres på bestilling

Tank op hos

MOBIL SERVICE

ved Kristian Lauest
Aarhusvej 79 - Randers - Tlf. 42 97 56
Stort udvalg i autoudstyr. Dæk- og
batteriservice samt quick-service udf.
NB. Husk kiosken med chokolade, is
tobaksvarer og blade

Velkommen i

PULTERKAMMERET

Århusvej 2 A (bag Skanse-bio)
Telefon 43 32 63 - Randers
Køb - salg - bytte af alle effekter
Seperat udstilling af malerier

En god gaveidé
- et ur fra ...

UR-SERVICE

ved F. H. Christensen
Rådhusørvet 2 . Randers . Tlf. 43 29 90
Uforbindende tilbud gives
på reparationer

Stedet for moderne hårpleje ...

ROTHMANNs DAMESALON

ved Bodil Østergaard
Nyvej 21 . Randers . Tlf. 42 28 87
1. kl.s individuel hårpleje udføres

HADSUNDVEJENS BLOMSTERGARTNERI

Hadsundvej . Randers
Telefon 42 51 41

Holstebro

L A D E N I HOLSTEBRO

(byens selskabslokale)
Større og mindre selskaber modtages
Velegnet til generalforsamlinger,
møder, udstillinger m. m.
Indhent tilbud
TELEFON 42 26 76
Lizzy Andersen

Stedet for moderne hårpleje ...

SALON IRENE

ved Lena Oehlschläger
Viborgvej 13, Holstebro. Tlf. 42 23 42
1. kl.s individuel behandling udføres

Kjellerup

Hvorfor give mere - når De kan få
HØJ KVALITET til en LAV PRIS ...



F Y R I N G S O L I E

Telefon (06) 66 70 96
Ester Hansen . Demstrup . Kjellerup

Viborg

Vi anbefaler den nye

FOD- og SKØNHEDSPLEJE

ved fru Faarvang Olsen
Ibsgade 51 - Viborg - Tlf. 62 01 25
Behandlinger udføres såvel på klinikken
som hjemme hos Dem

Når det gælder moderne belysning
samt el-artikler, går vi til ...

»EL-HJØRNET«

ved Finn Jørgensen
Dalbergsgade 4 . Viborg . Tlf. 62 14 60
Alt el-arbejde udføres.
Tilbud og overslag gives

Vi handler i ...

JOHNs BAGERI

Kirkebækvej 37 . Viborg . Tlf. 62 40 05
1. kl.s lækkert brød og kager
- Bestillinger modtages gerne

N Y T A N D T E K N I K !

INGER GRØN NIELSEN

eksam. tandtekniker
Samsøvej 1 . Viborg . Tlf. 62 45 30
Konsultation kl. 9-17. Lørdag lukket

Når det gælder RADIO - TV
BÅNDOPTAGERE - så gå til

**R A D I O -
S P E C I A
L I S T E N**

ved Leif Frydendahl

LI. Sct. Hansgade 12 . Viborg

Telefon 62 04 06

Stort udvalg i de førende mærker ...
SALG - SERVICE - REPARATION

Den nyslebne sparekniv

Demokrati eller Glistrup

En vis sagfører af bornholmsk herkomst har den sidste tid med hensyn til at befæste sin egen magtposition gjort store fremskridt. Han har samlet en uhyggelig mængde tilbedere ved at spille på de strenge, der er store dele af befolkningens ømme punkt, nemlig pengepungen.

Sagføreren har dannet et nyt politisk parti med sig selv som dets store ledende skikkelse. Partiets program er bl. a. at afskaffe 90% af den statslige personalestab, som efter partilederens mening ikke bestiller noget gavnligt. De skal ud og bruge hænderne med skovl og spade ved produktivt arbejde.

Heldigvis ser det dog næppe ud til, at jernbanens personale skal afskediges med det samme, men det er der jo også andre, der tager sig af, og det endda særdeles effektivt, selv om det næppe de første par år kommer op på de samme procenttal.

Sagføreren og partilederen forstår at skaffe sig tilhængere. Hans anvendelse af de samme metoder, som en tysk (k)rigskansler i mellemkrigsårene med stor effektivitet anvendte, har skabt et massehysteri i den danske befolkning, som han spiller stort på. Befolkningens lede ved det stadig tungere skatteåg gør det muligt at hverve tilhængere ved blot at love udsigt til skattelettelse, og når der stilles trækprocenter på nul i udsigt, ja, så er der mange, der gerne vil ligge på maven for denne politiske guldkalv.

At der ikke er realistiske muligheder for en gennemførelse af de højt-svævende teorier, det er der mange, der ikke har tilstrækkelige muligheder for at gennemskue, og det er de, der hylder denne mand, der på så uegennyttig måde »ofrer sig«.

Det skal med det samme gøres klart for læserne, at der er grund til at passe på. Denne partileder, der ved hjælp af massesuggestion kan rive så mange med sig, kan hurtigt blive farlig for det danske samfund, hvis han ustækket bliver ved med sine løfter om, at han kan omdanne vort lille rige til et »Slaraffenland«, hvor det flyder med mælk og honning.

Kun ganske positive sider er der ved denne nye form for en vækkesprædikant, nemlig at denne nye stjerne på den politiske hitliste kan animere de gamle politiske partier i folketinget til at gøre sig fortjente til vælgernes bevågenhed. Den sidste tids kaotiske tilstande bør snarest afløses af klare og utvetydige linier, så befolkningen ikke ustandselig må gå i frygt for, hvad »de derinde på Christiansborg« nu kan finde på af nye trykkende afgifter og skatter. En smule samarbejde partierne imellem har det skortet betydeligt på gennem længere tid til skade for landets både økonomiske stilling og konkurrencen overfor udlandet. Men måske vil følelsen af en stærk konkurrent til taburetterne inden længe give sig udslag i positive resultater. Det er aldrig sundt, når det, man den ene dag

vedtager med stort flertal, den næste dag med samme flertal forkastes igen.

Lad os snart se, at de mennesker, der er valgt på demokratisk vis til at lede det lille danske rige, er deres opgave voksen!

DSB-restauranter og cafeterier

DSB har i løbet af de sidste par år ofret store summer på at gøre stationernes efterhånden ret triste restaurationer tiltrækkende for publikum, og det må erkendes, at mange nu fremtræder virkelig fikst og indbydende for vore passagerer og for de mange, der har deres daglige gang på stationerne. Mange af restauranterne er omdannede til cafeteria med nem og hurtig selvbetjeningsform således, at mange mennesker nu har fundet ind til DSB for at nyde de daglige måltider. Ideen med at lade rudimenter fra fortidens jernbanemateriel indgå i interiøret synes at være modtaget vel blandt kunderne.

For ganske nylig blev næsten alle restauranter og cafeterier lagt ind under en fælles ledelse med central styring for derved at effektivisere serviceaktiviteterne yderligere. Det skulle herved også være muligt at opnå større indtægter, idet hele overskuddet derved vil gå til DSB, og ikke som tidligere kun en procentdel.

I forbindelse med den nye ledelsesform må man så håbe, at der snarest vil blive fastsat en eller anden form for prispolitik i de forskellige banegårdes restauranter og cafete-

rier. Hidtil har man haft indtrykket af, at hver forpagter, ganske uden hensyn til, hvad der er skik og brug andre steder, har kunnet fastsætte sine priser efter forgodtbefindende. Det kan ikke være rigtigt, at noget så elementært som en kop skænket kaffe skal være dobbelt så dyr i Roskilde som i f. eks. Næstved. Men det er faktisk tilfældet, og det gælder for øvrigt mange andre ting. Og priser-

ne på Store Bælt er helt andre igen.

Det mest rigtige må være, at der er samme pris på samme varer på alle DSB-restaurationer, og det samme må være tilfældet i cafeterierne. Kunderne må have de samme betingelser, uanset hvilken banegård de kommer til.

Lad os derfor snarest se faste retningslinier i prispolitikken.

-tl-

Månedens emner ...

Tjenestemændenes lønforlig

På to punkter måtte regeringen give køb. Dels fortsætter dyrtidsreguleringen uændret indtil videre (tjenestemændene henviste til, at sagen under alle omstændigheder skal drøftes i en kommission), og spareplanen om at sløjfe adgangen til førtidspensionering er droppet.

Derimod er det gennemført, at der tages forholdsvis mere hensyn til lavtlønnede end til højt-lønnede. Det sker ved at give en del af forbedringen som kontant-forbedringer, der procentuelt betyder mest for de lavtlønnede.

De offentligt ansatte får:

1. Fire portioner (med et halvt års mellemrum) på 900, 900, 960 og 960 kr.

2. Yderligere fire gange en lønforhøjelse på 1,5% (kompensation for den skete lønudvikling på det private arbejdsmarked).

3. Kortere arbejdstid på skiftehold nu, og fra 1. december 1974 40 timers uge.

4. Løfte om »midtvejsforhandlinger« i april 1974 vedr. eventuel lønjustering på baggrund af en lønglidning på det private arbejdsmarked.

5. 56 kommuner (bl. a. flere københavnske forstadskommuner) rykkes en stedtillægsklasse op. Det giver de berørte ansatte 2,5% mere i lønposen.

Revisionskritik

DSBs virksomhed gav ikke statens 2. revisionsdepartement anledning til no-

gen større og alvorlig kritik. Dog påpegedes det, at det store S-togs værksted i Tåstrup kun blev udbudt til indbudte ingeniørfirmaer.

Fra maj-dagbogen

1. - En 55-årig københavner anholdtes i aften i Rødby Færge for forsøg på indsmugling af store mængder cigaretter, som toldvæsenet ved eftersynet fandt gemt under sæderne i en personvogn.

1. - På overskæringen ved HTJ Nyrup st. skete i dag et sammenstød med en skibsbuss og en personbil. Den 52-årige fører af bilen og dennes søn var begge dræbt på stedet.

7. - Jernbanearbejder Poul Christensen, 63, Århus, blev i dag påkørt og dræbt af et tog, da han kom trækkende med en knallert i sporarealet.

6. - I aften ved 22-tiden blev stationsmester K. G. Nørgaard, Langgade station, overfaldet af en desperat 14-årig ung mand, der tilføjede Nørgaard flere knivstik i den ene arm og to stik i maven. På hospitalet blev han underkastet en operation, og han er nu uden for livsfare. Knivstikkeren og en jævnaldrende kammerat havde knust ruder i stationsbygningen. Kammeraten undslap ved at

tage et S-tog ind mod byen. Voldsmanden løb ned ad baneskråningen og ind i tjenesteboligen for at gemme sig, men da stationsmesteren ville pågribe ham, blev han overfaldet med knivstik.

6. - Et forsøgstog med automatiske koblinger, der har været prøvet under forskellige forhold i Nordsverige, passerede den 6. april Danmark med Minden (Westfalen) i Vesttyskland som mål. Toget, der er etableret af UICs forsøgsorganisation ORE, bestod af en målevogn, en maskinvogn og tolv godsvogne.

Under strejken er store dele af DSBs stykgodstransport fuldstændig lammet. Årsagen er, at DSB efter indførelsen af »Systemtransport« har tegnet kontrakt med et antal private vognmænd, der deltog i strejken, hvorved godset ikke kunne blive kørt til eller fra kunderne og mellem godsterminalerne. Flere dage måtte man helt lukke for tilgangen af gods på adskillige stationer.

9. - Efter endt afstemning om forligsmandens mæglingforslag, har de ca. 328.000 strejkende og lock-outede arbejdere med stort flertal vedtaget forslaget, og normale forhold på arbejdsmarkedet er genoptaget overalt.

11. - Stærk storm forårsagede i dag vanskeligheder på flere færgeoverfarter. På Rødby-Puttgarden måtte fire dobbeltture indstilles.

13. - Økonomiministeren har i dag indgået lønforlig med tjenestemændene, der efter dette er sikret en lønstigning på ca. 12% i løbet af de næste to år.

15. - En 51-årig patient på åndssvageanstalten Rødbygård i Rødbyhavn havde i dag forvildet sig ind på rangerterrænet på Rødby Færge station, hvor han blev påkørt af et rangertræk. Lokoføreren fløjtede og foretog katastrofebremssning, men kunne ikke undgå påkørslen. Patienten blev så hårdt kvæstet, at han døde i ambulancen på vej til sygehuset.

14. - En psykisk forstyrret 29-årig tysker stak kort før ankomsten til Putt-

- også Deres plads står åben i

JERNBANE - HJEMMEVÆRNET

Alle oplysninger hos HJEMMEVÆRNET - Sorgenfri Slot - Lyngby - (01)87 59 81

garden med den tyske færge »Deutschland« ganske umotiveret en kniv i en hollænder, der tilfældigvis stod ved siden af ham. Tyskeren hævder, at han ville gøre omverdenen opmærksom på sin eksistens, hvad der jo øjensynlig lykkedes for ham.

21. - To drenge lagde ved middagstid nogle store sten på skinnerne ved Lundby station. Lokoføreren i et godstog mærkede stødene, da han kørte over dem og foranledigede politiet til at anholde drengene. Der venter dem nu en alvorlig påtale for deres letsindige leg.

LANDET RUNDT

Abonnementskort. - Som følge af de snart mange ubemandede stationer, arbejder DSB på en ny bestillingsordning for abonnementskort via EDB og giro.

Spareplaner. - Udsættelse af vedtagne love og anlægsarbejder er ingen form for besparelser, når det alligevel senere skal gennemføres, og så er det med prisstigninger blevet meget dyrere.

Internationalt jernbanemøde. - Ledende jernbanefolk i et antal af ca. 200 samles i dagene 19.-22. juni i Håndværkerforeningen i København for at drøfte internationale trafikforbedringer.

Arbejdsstop. - Regeringen har med øjeblikkelig virkning bestemt, at alle ikke påbegyndte såvel offentlige som private bygge- og anlægsarbejder standses indtil 1. november i år.

Togservering. - DSBs kontrakt med Wagon-Lits/Cook angående servering i lyntogene udløber 1. oktober i år og vil ikke blive fornyet.

STENVAD kager
— det store navn i SMÅ kager

Månedens foto

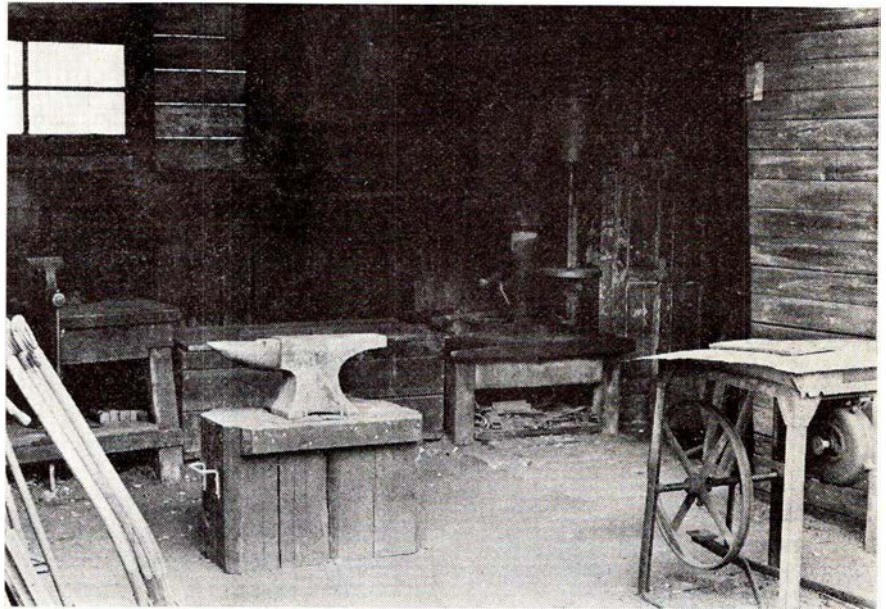

Det gamle værksted på Østre Gasværk. Foto: Junnov

Vor fotograf nåede lige at få taget ovenstående genrebillede af det nu forsvundne værksted på Østre Gasværk. Herfra er der gennem årene ydet vær-

kets tre særprægede sadeltankloko en så god service, så de kunne sælges til veteranogsklubberne i relativ god stand.

Nyborg. - Nyborg kommune har vedtaget at bygge et nyt færgeleje i Nyborg til brug for Stena Liniens containerrute Göteborg-Kiel. Lejet ventes færdig i juni i år.

Diæter. - Byråds- og sognerådsmedlemmer har hidtil ikke kunnet få diæter for deltagelse i møder efter kl. 18.00. Denne tidsgrænse er ophævet fra 1. maj.

Fly. - I 1972 var der 92 flyvepladser i Danmark! De 33 var offentlige lufthavne og flyvepladser, der benyttedes af i alt 885 fly.

Hylke. - Den 1. april blev læssesporet nedlagt.

EF posttakster. - Det ventes, at der efter anmodning fra EF vil blive indført

indenrigske posttakster fra Danmark til de øvrige EF-lande, hvor samme ordning er gældende for de gamle EF-lande.

Øresundstrafikken. - »Centrumlinien« har fået nye ejere, der har dannet et nyt selskab »Ny Centrumlinie« med personalet, det svenske rederi »Nordø«, der også ejer flyvebådene »Gigant-Foil«, og det norske rederi »Presthus« som indehaver. Selskabet råder over de to både »Malmö« og »København«. Vikingbådene, der har været forpagtet af Centrumlinien, vil fortsætte uforandret. Der har også været ført forhandlinger med DSØ/SRÖ om køb af Centrumlinien, men disse strandede på spørgsmålet om sikring af det overtagne personale.

Neustadt-Rønne. - Den 14. maj indsætter rederiet Peter Deilmann, Lübeck, et nyt skib »Nordlicht« på denne rute. Fær-

Hovedbanegårdens restauranter København



TELEFON (01) 14 12 32
Preben H. Madsen

MORGENRIGTIG BUFFET HURTIGE RETTER REJSEGRUPPER
KØBENHAVNS CENTRALE MØDESTED

Ferie- og udflugtssteder

Til møder og kongresser, så...

Hotel LANDSOLDATEN

Danmarksgade 2 . Fredericia

Telefon 92 15 55

Et 1. kl.s spisested i hyggelige lokaliteter. - Selskaber modtages

Et sted, der er værd at gæste...

Restaurant »SKIPPERKROEN«

Sdr. Voldgade . Fredericia . Tlf. 92 58 70

Hygge og stemning i dejlige omgivelser
Små varme retter samt smørrebrød

Til foreningsfester og møder anbefales...

Restaurant HANNERUP

Strandvejen . Fredericia . Telf. 92 00 61

»LILLEBÆLTS PERLE«

Karen Steengaard

Vi mødes og hygger os i...

Restaurant »SENIORKLUBBEN«

ved Erik Høybye

Annekshallen . Sjællandsgade

Randers . Telf. 43 23 24

Stedet, hvor man mødes

- og hygger sig...

Fredericia Motorbådsklubs Restaurant

Lystbådehavnen . Telf. 92 27 18

Vi mødes og hygger os på...

»KRONJYDEN«

Jernbanegade 2 . Viborg . Tlf. 62 17 00

Et godt madsted i venlige omgivelser

Nyt værtspar:

Lillian og Kr. Christensen

Vi spiser på...

UNGDOMSBORGEN

KFUM - K

Kirkestræde . Holstebro . Tlf. 42 17 37

Restauration og selskabslokaler

Pensionærer modtages gerne

Et sted der er værd at gæste...

HJALLERUP KRO

Telefon (08) 28 10 11

Kvaliteten altid et hestehoved foran

gen har plads til 50 biler og 682 passagerer. Ruten besejles fire gange om ugen. Overfartstid ni timer.

Rejsebureauerne. - Danske rejsebureauer går nu ind på det vesttyske marked, hvor »Stjernerejser« og »Tjæreborg« i april har åbnet filialer i Flensburg. Danske bureauer kan tilbyde rejser betydelig billigere end tyske bureauer. Danske lufthavne har ikke tilnærmelsesvis samme afgifter som tilsvarende tyske lufthavne.

Nyt krydstogtskib. - Det omstridte krydstogtskib, der er under bygning på engelsk værft for det danske rederi »Nordline«, vil efter alt at dømme komme til at sejle under danske flag, idet der er opnået aftale med et fransk rederi om krydstogtsejladser for dette rederis kunder. Skibet vil få navnet »Prins Henrik af Danmark«.

Gedser. - Det private rederi, Moltzau Line A/S, der sejler mellem Gedser og Travemünde, har fået nye ejere, idet den norske reder Ragnar Moltzau har solgt sine aktier til det svenske rederi A/B Nordö, der også driver »Gigantfoil« mellem København og Malmö. Ragnar Moltzau ejer stadig Sundbusserne mellem Helsingør og Helsingborg.

Maribo. - Under udgravninger til en ny vej i Maribo har man i jorden fundet to loko-fabrikationsplader fra den gamle fabrik »Vulcan«. De er formentlig blevet kasseret på grund af støbefejl og har altså aldrig nået at komme til at sidde på noget loko.

Nye busser. - DSB har bestilt 54 stk. Volvo B-58 buschassis, der skal have karrosseri påmonteret på Åbenrå Karrosserifabrik.

Jb-museet. - Et trevogns S-tog fra S-banens åbning i 1933, MM 718+FM 874+MM 732, er bevaret til det kommende jernbanemuseum.

Motorveje. - Trafikminister Jens Kampmann har på et møde med den vesttyske trafikminister Lauritz Lauritzen i Åbenrå drøftet fælles trafikproblemer, bl. a. motorvejsforbindelsen fra Schleswig-Holstein til den danske grænse, en fælles dansk-tysk grænsebanegård samt en fast forbindelse Rødby-Fehmern.

RESODAN. - DSBs rejsebureauer gennemfører nu et salg fremstød ved sammen med Dansk Folkeferie, Brugsforeningerne og den svenske organisation Reso at danne andelselskabet »RESODAN«. Selskabet har udsendt et stort og alsidigt 1973-program med både tog-, skibs-, bus- og flyrejser til talrige destinationer.

Udstillinger. - DSBs udstillingsvogne kører i øjeblikket landet rundt med udstilling af elementkøkkener m. m. for J. K. N.-Fabrikkerne. Samtidig vises en række malerier af kendte kunstnere.

Sognefoged. - Denne institution, der har bestået fra det 16. århundrede, er ophørt fra 1. april i år. Dette arbejde er nu overtaget af civildommerne, men de har ikke samme kontaktmuligheder med befolkningen som sognefogederne havde.

Trinbrætter. - Fra køreplansskiftet ned sættes følgende stationer til trinbræt med S. Eskilstrup, Fæstervold, Hammerum, Holmstrup, Jelling, Knabstrup, Kølke, Marslev, Over Jerstal, Stoholm, Taulov, Thyregod, Ullerslev og Vinderup. Ålestrup bliver uden betjening, og Flemløse nedlægges.

Togstewardesser. - DSB togstewardesser er nu indmeldt i Jernbanearbejdernes afd. T.

København

GRUSBAKKENS AUTOGUMMI

F. B. Staberg

Grusbakken 9 - 2820 Gentofte

Telefon 88 42 10

10 procent på alle anerkendte mærker

Vi anbefaler et besøg på
den nyrestaurerede ...

DSB RESTAURANT

J. F. Kennedysplads - Ålborg

Telefon 12 95 48

Et godt madsted ...

Indehaver: J. Viltoft Hansen

KØB KORT - REJS LANGT

Gammelt slogan med fornyet aktualitet

I 1972 havde UIC – den internationale (europæiske) jernbaneunion – 50 års jubilæum, og tilbød da Europas ungdom det såkaldte »Inter-Rail kort«. Dette kort, der kun kunne anvendes af unge under 21 år, og som i Danmark solgtes for kr. 500, gav ret til ubegrænset rejse i en måned på de fleste europæiske jernbaner.

Det blev jernbanernes største succes i adskillige år. Mere end 100.000 kort blev solgt. I Danmark ca. 5.600 stk.

Og de blev brugt!

På enkelte Inter-Rail kort er rejst op mod 20.000 km. En ganske pæn distance på en måned. Adskillige nætter må være tilbragt i toget, hvorved ungdoms-herberge/hotel er sparet.

Hvorfor blev succesen så stor?

Jo, for det første kunne man besøge mange lande, se nye steder, lære frem-

mede folk at kende for en faktisk ringe betaling. For det andet kunne man rejse hvornår og hvorhen man ønskede på sikker og behagelig vis. Og endelig – mon ikke forældre var tryggere ved at lade de unge drage ud med et togkort i lommen, end lade dem køre på tommelfingeren? Jeg tror det!

For jernbanerne betyder det også meget at ungdommen opdager, at man også kan lade sig befordre ad skinnevejen, endda hurtigt, sikkert og bekvemt. Der er så håb om, at disse unge bliver jernbanekunder fremover. I alle tilfælde er rejselysten blevet styrket.

PS. Det kommer igen! Inter-Rail kortet. I år kan det benyttes til rejse i perioden 1. maj til 31. oktober.

Altså – alle under 21 år – ud og se med... Europas jernbaner.

Ole.

ERINDRES DET ...

For 50 år siden ... maj 1923

Da Amagerbanens aftentog den 1. var på vej mod Dragør, så lokopersonalet, at der var anbragt en harve i sporet. På den korte afstand kunne toget ikke standse, men påkørte harven, der sad fastklemmt under gangtøjet. Først efter 30 min. forløb kunne toget fortsætte.

Ved landsbyen Kjeldstrup uden for Slagelse skete den 3. en alvorlig ulykke på roebanen, hvorved fyrbøder Christoffersen blev dræbt. Roetoget kom kørende med jævn fart, da maskinen pludselig løb af sporet og væltede om på siden. Lokoføreren og en bremsersprang begge fra maskinen, men den dræbte fyrbøder blev knust under tenderen. Uheldet skyldtes fejl i et spor-skifte.

DSB har udlovet en dusør på 500 kr. i anledning af et attentatforsøg mod Korsørtogene den 26. april ved Tåstrup, hvor der to gange var anbragt sveller i sporet foran togene. Man står uden spor af gerningsmanden, men håber at den udsatte dusør vil skærpe folks opmærksomhed.

Den nye banegård i Århus kan først være færdig om fire år. Men nu er den gamle banegård nedrevet – og fra mandag den 14. ekspederes hele persontrafikken gennem en interimistisk banegård af træ. Der bliver indgang fra Bruuensbro.

Ålborg Værft har den 18. afleveret motorfærgen »Jyden«, der skal sejle mellem Strib og Fredericia. Færgen er 40 m lang og 13 m bred. Den kan overføre ni biler og 200 rejsende ad gangen. Færgen har kostet 120.000 kr. Det private selskab mener sig sikker på succes.



*Skal De ha' selskab?
Lad mor få en velfortjent fridag
– ring til ...*

Cafeteriet TORDENSKJOLD

ved S. A. Klemmensen

Tordenskjoldsgade/Niels Juelsgade-hjørnet . Århus
Telefon 16 75 16

SELSKABSSMØRREBRØD – LÆKKER PLATTE MED
LUNT SAMT ALT I GRILL-SPECIALITETER
– også ud af huset

Ferie- og udflugtssteder

Vi mødes og hygger os hos...



Kippervig 1 . Horsens . Tlf. 61 04 31
ved Torvet

1. kl.s køkken med smørrebrød
og små lune retter

Vi bor og spiser på...

Hotel »LANGAA«

Bredgade . Langå . Tlf. 46 10 09

– et godt madsted i hyggelige
nyrestaurerede omgivelser

På gensyn SOLVEJG og ORLA

Vi mødes og hygger os på...

SØRENS VINSTUE

Nytorv 2 . Viborg . Tlf. 62 02 41

Altid et godt madsted...

Nye værter:

ULRIK KUSK og NIELS JENSEN

Slap a i rolige omgivelser på...

GL. LØGTEN STRANDKRO

Telefon (06) 99 44 99

Hyggelige værelser med pension
Selskaber samt foreninger modtages

Tilbud uden forbindende

Aase og Poul Madsen

Hornbækbanen tager den 24. sit nye dieselloko ML 1 i brug. Dampdriften bliver af den årsag nu yderst sparsom på banen.

Jernbane-Bladet

5. årgang

For 25 år siden ... maj 1948

Den 13. rullede de tyske jernbaners stolthed – luksustoget, der før krigen løb mellem Berlin og Hamburg ind på Østerport st. ved »Nødhotellet«. Toget

Juridiske konsulenter

HELGE KNUB
LANDSRETSSAGFØRER
Søndergade 10-12 . 8000 Århus C
Telefon (06) 13 01 00

Sagførerkontoret i Ryomgård
ADVOKAT ERIK DYNESEN
Telefon (06) 39 44 00

Advokat
KAJ F. LARSEN
Møderet for Højesteret
Vissingsgade 1 . 7100 Vejle
Telefon (05) 82 60 55

bruges nu af amerikanske officerer i Tyskland under samlede besøg i Europa.

Da Chesapeake-Ohio-ekspressen forleden passerede Chillicothe eksploderede maskinens kedel med et vældigt drøn. To mand af personalet blev dræbt og en tredje alvorligt forbrændt. Kedelrørene blev presset ud af røgekammerdøren.

Den 27. åbnedes sommersejladsen mellem Kristiansand og Hirtshals med rutebåden »Gann«. I forbindelse med rutens åbning har Hjørring Privatbaner indsat sit nye »lyntog«, en dobbelt skinnebus, der nylig er leveret fra »Scandia«.

Tre drenge, der fandt 14.500 kr., der var forsvundet på København H, har hver fået en letvægtscykel i dusør.

Besigtigelseskommissionen har gennemgået strækningen Hellerup-Lyngby for at sikre de nødvendige arealer til Holtebanens tredje og fjerde spor.

Likvidationen af Kolding Sydbaner er blevet forsinket, da forskellige købere

af materiellet har ventet på besked om, hvor meget de kan vente tildelt af statens midler til modernisering. Det kan måske lyde som en vittighed, at noget

af Sydbanens materiel skulle være egnet til at modernisere andre baner med, men her har det mest drejet sig om skinner.

Jernbaneentusiasme i Danmark

Nogle ord til overvejelse

I et af de mange danske »jernbane-klubber«s blade, skrev jeg for nogen tid siden – på opfordring – et kort indlæg om hvordan man som jernbaneentusiast formodedes at kunne tilgode-se og dyrke sine interesser fremover her i landet, og fremsatte i denne forbindelse en påstand om, at der var risiko for, at de danske veteran- og museumsbaner kunne få vanskeligheder ved at overleve. En påstand som jeg for øvrigt fra enkelt side blev kritiseret ret så kraftig for at have fremsat.

Pladsen i det pågældende blad og indlæggets linieantal var på forhånd begrænset, derfor var der ikke mulighed for at uddybe eller begrunde den risiko, jeg mener der var – og er, men jeg skrev det jeg gjorde, som et »Mene tekel«, eller som en form for advarsel. Bliver der nemlig »kikset« for meget i de nærmeste år, så går det til grunde der skulle bevares.

Jernbane-Bladet – der ikke er tilknyttet nogen af de forskellige klubber og foreninger – må derfor være det rette neutrale blad til at bringe nærværende linier frem i, også fordi jeg ikke nu er medlem af nogen forening eller klub, men forsøger at se på problemerne udefra. Hensigten med indlægget her er alene denne, at få visse overvejelser sat i gang og fremmet både her og der.

Veteranbanerne står nu foran en ny sæson, sommeren er årstid for dem, og dermed for jernbaneentusiastene og deres hobby, der har tag i mange, både unge og gamle, og som har vist sig at være en hobby, der ikke mindst i udlandet har formået at samle medlemmer som er gået i gang med – og har

løst – selv store opgaver. Jeg behøver ikke at nævne lande, enhver med interesse for jernbaner som hobby ved det.

Og hvordan ser det så ud på dette område her i Danmark? Ja, tilsyneladende har vi mere end nok at byde på. Vi ser lidt på de forskellige klubber og foreninger, og tage den – hidtil – største og vel mest kendte først, »Dansk Jernbane-Klub« (fremover benævnt som DJK), med et medlemstal omkring 1.000 og hjemsted i København. DJK afholder møder, fortrinsvis i København, men også i enkelte lokalafdelinger, bl. a. Odense og Randers/Langå m. v., og arrangerer rejser og ture i ind- og udland, med damptog og andet interessant materiel. Klubben udgiver et tidsskrift »Jernbanen« – der ikke er noget egentligt medlemsblad og heller ikke gør krav på at være det. Der findes ikke – som hos den svenske broderforening – en egentlig »billedtjeneste«, selv om de bøger der udsendes og illustrationerne i »Jernbanen«, viser at materialet til en sådan dansk »fototjeneste« forefindes. Derimod har DJK en salgsafdeling, der distribuerer bøger der udsendes på eget forlag (og som ikke kan købes i alm. boghandel) og der sælges diverse samlerobjekter såsom gamle billetsæt m. v.

Derudover står DJK for driften af de to baner, Museumsbanen Maribo-Bandholm og Mariager-Handest-Veteran-Jernbane. Ingen af de to jernbaner kører på egne skinner, men på henholdsvis Lollandsbanens og Mariager kommunes godsbanespor. Der er af DJK købt et betydeligt antal loko, også et

Alt i tandteknik

Reparationer – Omstillinger og underføringer
Overenskomst med sygekasserne

Martinus Schmidt

Mariendalsvej 12c . FA 880 - 839

damm's

radio

ALBERTSLUND

64 70 88

Service: 64 79 52

enkelt motorloko, nogle motorvogne og mange personvogne m. v., fortrinsvis fra privatbanerne, ligesom privat indkøbte enheder er overladt klubben. Ved begge baner er der, til brug for vedligeholdelsesarbejdet, anvendelse for langt mere arbejdskraft end det hidtil er set, hvad man let kan overbevise sig om ved besøg begge steder. Om årsagerne dertil kan gisnes og de kan være forskellige. Maribo ligger for de fleste i landet, selv for de mange medlemmer der bor i hovedstadsområdet, ret af-sides, og i Mariager disponerer man ikke over de nødvendige faciliteter til restaureringsarbejdet, vognhal, remise og værksted savnes.

Men begge de nævnte baner skulle have baggrund for at bestå – i al fald så længe godsbanerne opretholdes – de kører begge gennem naturskønne områder og skulle kunne trække besøgende og turister til, såfremt der virkelig sattes tilstrækkelig derpå. Spørgsmålet er, om man forstår dette, og om godsbanerne vil blive kørt i så lang tid fremover, at et langtidsprogram kan lægges.

Næststørste forening må være Helsingør Jernbane Klub (HJK), der formentlig har størstedelen af sine medlemmer i Nordsjælland og i hovedstadsområdet. Denne klub har erhvervet et ganske pænt antal vogne og loko, som der arbejdes energisk og planmæssigt på at gøre køreklar. Det er lykkedes at leje remise- og værkstedplads i Rungsted, hos DSB, og her er arbejdsforholdene gode og centralt beliggende for de fleste medlemmer. Klubben har opnået tilladelse til at køre veterantog på Helsingør-Hornbæk-Gilleleje Banen, men kun i begrænset omfang, hvad der hæmmer indtjeningsmulighederne, der ellers skulle være gode i dette turistområde. Derudover har HJK kørt forskellige udflugtstog og arrangementer på såvel DSB som andre baner. Klubben udsender medlemsbladet »Bumletoget« og har en beskeden, men god billedtjeneste. Også her kan der blive tale om vanskeligheder med plads til kørsel om HHGB nedlægges. Det sidste fejlgreb i form af banestop er næppe set endnu.

Også hjemmehørende i København er »Jernbanehistorisk Selskab«, der – så vidt vides – ikke har ambitioner i retning af materielindkøb eller egen bane, selskabet har stået for salg af en del historiske billeder og udgivet enkelte bøger. Der finder et nært samarbejde sted med »Dansk Model-Jernbane Klub«.

På Fyn er der ikke selvstændige foreninger, en lokalafdeling af DJK holder i vinterhalvåret regelmæssige møder i samarbejde med »Kolding Lokomotiv Klub« (KLK) dels i Odense, dels i Kolding, hvor sidstnævnte klub er hjemmehørende. KLK har sat sig som opgave at bevare materiel fra Trolldhebanen og har fra denne købt et lokomotiv, en motorvogn og flere andre køretøjer, samt enkelte fra andre baner. Materiellet henstår i Lunderskov, hvor der er skaffet spor- og remiseplads hos DSB. Klubben har i tidens løb arrangeret ikke så få ture på nedlægningsstruede strækninger eller med interessant materiel på andre og den har med eget og lejet materiel stået for kørslen ved forskellige fester, bl.a. i Haderslev og Strib. Der udgives et medlemsblad »Togfløjten« og der har været lavet ud-

flugter til Tyskland, men der disponeres ikke over strækning, hvorpå der kan køres regelmæssigt og udsigterne dertil er formentlig minimale – også på længere sigt.

I Nordjylland er der på det seneste dukket muligheder op for at etablere »veterantogskørsel« på »Grønlandsbanen«, dvs. den nyåbnede godsbane fra Ålborg til Romdrup havn. Her er der helt nye spor og en godsbane med fremtid. Løses problemerne med tilladelser, koncession og materiel, skulle der – med en storby som Ålborg i banens ene ende – være muligheder til stede for at denne bane kan drives rentabelt, selv om det landskab der gennemkøres ikke er det mest naturskønne. Der er allerede lejet remise- og værkstedplads i Ålborg, hvor der arbejdes med restaurering af vogne m. v. Projektet synes at ske i DJKs regi.

På Sjælland har i 1972 også en ny forening set dagens lys, »Triangel-Klubben«, hvis oprindelige formål var bevarelse af enkelte motorvogne, bygget af »De forenede Automobilfabrikker« i Odense (det siger jo næsten navnet).

Sluttes i næste nummer.

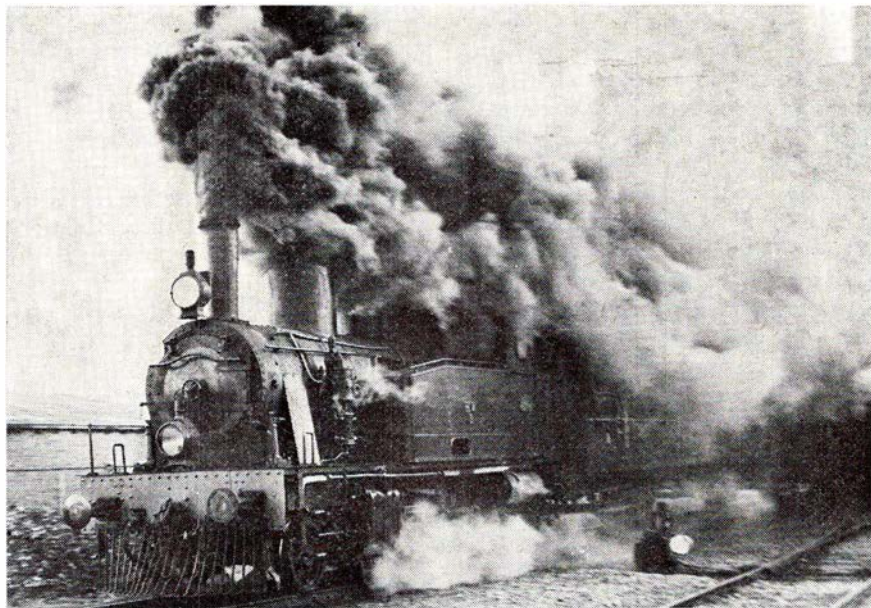

Mariager-Handest veteranbane loko HV 3 på Århus Ø 1971. Foto: S. Th-C.

BAT-KON ^{1/2}

– et begreb blandt fagfolk

H. C. ANDERSENS BOULEVARD 42
1553 KØBENHAVN V . TLF. (01) *11 18 19

SPAREKASSEN I SKJERN

TELEFON (07) 35 01 33 – GIRO 1 58 24

Stiftet 1875

Fugleflugtslinien 10 år

Den 14. maj 1973 kan Danmarks yngste internationale jernbanestrækning, Nykøbing Falster-Rødby Færge, fejre sit 10 års jubilæum. Det samme kan færgeoverfarten Rødby Færge-Puttgarden, som sammen med jernbanen dannede de sidste danske brikker i den mosaik, der for over hundrede år siden blev påbegyndt, og som skulle danne det, vi i vore dage kalder »Fugleflugtslinien«.

10 år er ikke noget at fejre, vil nogle sikkert påstå. Korrekt, og det vil såmænd også nok blive forbigået i forholdsvis stilhed. Men når man ser på udviklingen i denne periode, så vil man uvilkårligt forbavsnes over, at linien kun er 10 år gammel. Den eksplosionsagtige vækst i trafikken, man har været vidne til, finder næppe ret mange steder sammenligningsgrundlag. De følgende tal vil klart dokumentere denne påstand, men først lidt historie at bygge på.

Lidt historie – forholdsvis kort fortalt

Dette skal ikke være en dyberegående historisk udredning af hele liniens tilblivelse. I forbindelse med Sydbanens og senere Falsterbanens 100 års jubilæum er der fortalt om landmåler Kröhnkes udkast i 1865 om en direkte forbindelse mellem København og Hamburg, afsat som en ret linie mellem de to byer. Manglende samarbejdsvilje og kapital resulterede i, at de to omtalte baner i første omgang blev anlagt som landsdelsforbindelser.

Den tiltagende tyske dominans i Europa satte sit præg på kommunikationen med Det tredje Riges nabolande. Tysk pres i 1940 førte til et forslag om gennemførelse af en jernbane- og motorvejsforbindelse kombineret med en færgeoverfart Rødby-Fehmern.

Resultatet blev en vedtagelse den 3. januar 1941 i den danske rigsdag om oprettelse af omtalte færgerute samt anlæggelse af jernbanen Nykøbing Falster-Rødby Havn og motorvej tværs over Lolland fra Guldborgbroen.

Den 8. april 1941 blev en overenskomst underskrevet mellem tyske og danske myndigheder om at søge arbejderne gennemført i løbet af fire år. De var altså endnu på daværende tidspunkt optimister – eller var det kun et tysk diktat?

Den 14. september 1941 iværksattes arbejderne i marken. Det var, da den

berømte episode skete, hvor trafikminister Gunnar Larsen, der symbolsk skulle tage det første spadestik, knækkede spaden. Der kom siden mange udlægninger af den symbolik, som man mente lå gemt deri. Nogle påstod dog, at der i forvejen var savet i spadens skaft, men disse teorier er aldrig blevet bevist.

I løbet af årene 1941-43 gennemførtes også adskillige jordarbejder på både jernbane og motorvej, men de snart mærkbare restriktioner gjorde, at arbejderne efterhånden ebbede ud på grund af mangel på materiale. Siden juli 1942 sattes ingen entrepriser i gang. DSB blev dog fortsat ved en del år derefter at føre en del omkostninger på sin udgiftskonto til jordarbejder.

Jerntæppet tværs gennem Europa blokerede efter krigen anvendelsesmulighederne for Gedser-Warnemünde overfarten, dvs. at al trafik mellem Skandinavien og Vesteuropa måtte føres over landegrænsen, hvilket igen betød, at trafikken måtte føres over Store Bælts overfarten. Som det kan forstås, var dette en hård belastning for de i forvejen hårdt udnyttede færger.

Den 31. januar 1951 underskrev Deutsche Bundesbahn og DSB derfor en overenskomst om som en midlertidig foranstaltning at etablere færgetrafik mellem Gedser og Grossenbrode Kai.

Årsagen, til at valget faldt på Grossenbrode, var, at man her kunne anvende de faste anlæg, som den tyske værnemagt havde benyttet som vandflyvehavn under krigen. Trafikken på den nye rute indledtes den 15. juli 1951 med den gamle danske dampfærge »Danmark«.

Men det var kun en nødløsning. Den stigende trafik krævede, trods indsættelse af flere og større færger, at der blev foretaget en betydelig kapacitetsudvidelse.

Resultatet blev, at den danske trafikminister Kai Lindberg og den vesttyske Bundesminister Dr. H.-C. Seebohm den 13. juni 1958 i Bonn underskrev en overenskomst om udbygningen af Fugleflugtslinien.

Det var et stort projekt. Der forestod endnu talrige bygningsarbejder. Bl. a. blev en helt ny bro over Fehmernsund bygget og indviet den 30. april 1963. Den 25. oktober 1962 blev en helt ny banegård i Nykøbing Fl. indviet og den 15. december samme år den nye Frederik IXs bro over Guldborgsund.

Den 14. maj 1963 blev endelig den nye forbindelse under stor festivitas åbnet i nærværelse af Kong Frederik IX og forbundspræsident, Dr. H. Lübke.

De sidste brikker i mosaikken var faldet på plads.

Og tiden derefter...

Straks fra begyndelsen var ruten en succes. Den kortere sejltid og de derved opnåede muligheder for med samme antal færger at forøge antallet af færgeture blev straks udnyttet. Gods-

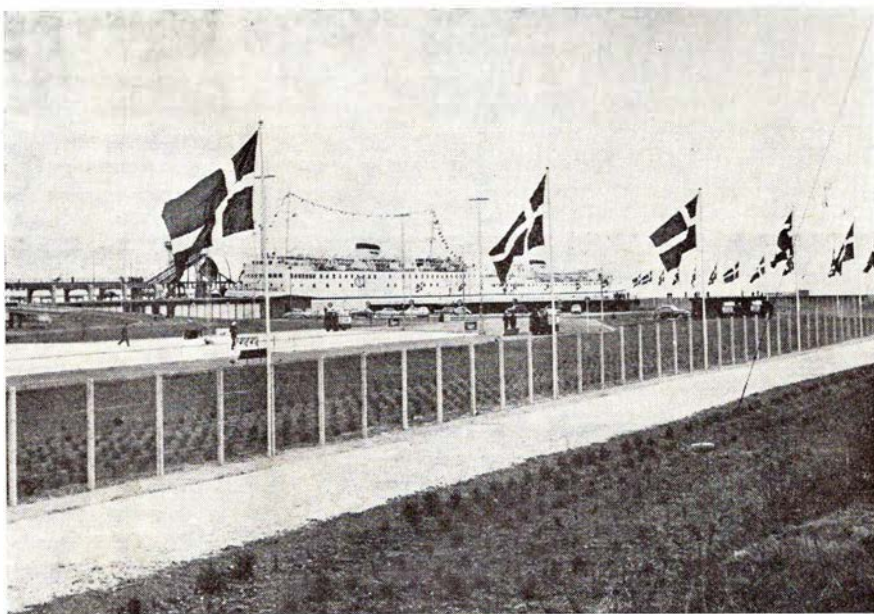

De to tyske færger ved Rødby Færge på indvielsesdagen. Foto »tl«.

trafik, der før var blevet ledt over Store Bælt, kunne nu i højere grad overføres over Fugleflugtslinien. Og det varede heller ikke længe, før bilisterne opdagede tidsbesparelsen og tog den vej sydpå.

Fra Gedser-Grossenbrode fulgte de tre færger, M/F »Kong Frederik IX« (bygget i 1954), FS »Deutschland« (bygget 1953) og FS »Theodor Heuss« (bygget 1957), mens gamle D/F »Danmark« (bygget 1922) blev i Gedser og betjente Gedser-Warnemünde overfarten.

Den stigende trafik gav inden længe alligevel kapacitetsvanskeligheder. Allerede året efter åbningen måtte man i højsæsonen om sommeren indsætte M/F »Knudshoved« som fjerde færge og forøge antallet af dobbeltture fra 18 til 24. Samtidig medførte det stigende antal godsvogne, der skulle told- eller is-behandles m. m. i Rødby Færge, at spor-anlæggene måtte udvides.

Folk på Lolland husker endnu den tid, da der ikke var noget, der hed »3-dagesregel«. Antallet af én-dags rej-sende var enormt. Af samme årsag blev parkeringspladsen foran stationen ud-videt. Alligevel holdt der biler overalt, på fortovet, på græsplæner, overalt. Jo, spritturene gav banerne penge i kassen.

I 1965 forceredes sejladsen yderligere i sommertiden. Kortere sejltid og kortere ophold i havn gjorde, at man kunne presse antallet af dobbeltture i døg-net op på 28. Et tal man hidtil har brugt hver sommer.

Når antallet af færgeture ikke kan forøges, og antallet af færger dårligt kan gøres større, men trafikken allige-vel stiger, hvad skal man så gøre? Der er kun én løsning. At bygge større fær-ger.

Som sagt, så gjort. DSB indsatte den 8. juni 1968 sit nye flagskib på ruten, M/F »Danmark«, bygget på Helsingør Skibsværft og først navngivet i sidste øjeblik, da gamle D/F »Danmark« først skulle sejle de sidste afskedsture for et vemodigt publikum og under hyldest-fløjt fra Dansk Jernbane-Klubs veteran-tog, der i denne anledning var med sær-tog i Gedser. Den gamle hyggelige dampfærge endte sine dage hos et op-huggerfirma i Belgien.

Men den nye M/F »Danmark«, Dan-marks stolthed på Østersøen, gav en tiltrængt aflastning, der straks blev ud-nyttet. Desværre blev glæden spoleret af flere ofte langvarige børnesygdom-me, som den dog nu efterhånden skul-le være kommet over.

Men også denne færge har sin be-grænsning. Trafikken steg stadig. Og fra tysk side skelede man også lidt mis-

undelig til denne nye færge. Deutsche Bundesbahn sejlede stadig med sine to gamle fra 1950'erne. En fornyelse kunne nok være en overvejelse værd.

Resultatet viste sig i sommeren 1972, da den nye FS »Deutschland« blev præ-senteret. Et luksusskib til en pris af ca. tre gange M/F »Danmark«s og med al den moderne teknik, som tyskerne overhovedet kan præstere.

I jubilæumsåret står man således re-de til at klare trafikken med tre fast stationerede todækkerfærger, hvoraf den nyeste i løbet af kort tid kan om-dannes til tredækkerfærge, idet den er forsynet med hængedæk. I sommersej-ladsen assisteres af todækkerfærgeren M/F »Knudshoved«, og der er derfor al mulig grund til at tro, at denne store kapacitet til næsten enhver tid vil kun-ne honorere de krav, der fra bilisternes side kan stilles med hensyn til overfø-rselsmuligheder.

Ud over bilerne overføres som be-kendt både person- og godsvogne. Der er i øjeblikket direkte vogne mellem København og Hamburg ca. hveranden time hele dagen. Disse vogne kræver og-så plads på færgerne. De efterfølgende tal viser, hvilke store antal personvog-ne, der overføres i løbet af et år.

Godsvognene er dog stadig det stør-ste problem på Fugleflugtslinien. Ikke sådan at forstå, at de ikke bør være der, tværtimod. Men planlæggerne af de faste anlæg, især i Rødby Færge, havde ikke set den mulighed i øjnene, at ru-ten ville få en sådan succes. Alle spor-anlæg er underdimensionerede, så man

må kæmpe med enorme pladsproble-mer. De nye Mz-lokos trækkevne og godsvognenes stadig større konstruk-tion gør problemerne endnu mere grol-le. En ny afgangsbangård for godstog er derfor også under projektering – men ak, riget, og dermed DSB, mangler penge. Så løsningen på pladsproblemer-ne ligger ikke lige om hjørnet.

Fremtiden...

Jeg skal ikke bruge Storm P.s for-slidte vending, men blot nævne, at Dan-marks medlemskab af de Europæiske Fællesskaber forudsiger endnu større vækst i den indbyrdes samhandel lan-dene imellem. Og større handel, større transportarbejde at udføre. En samlet europæisk transportpolitik vil forment-lig give banerne deres andel af arbejds-opgaverne, så en løsning på pladspro-blemerne vil presse yderligere på. Et tredje færgeleje i Rødby Færge er også tiltrængt og også projekteret, men som sædvanlig er det et bevillingsspørgsmål.

Det er også et spørgsmål, hvor me-get man skal investere i udbygningen af færgetrafikken og de dermed for-bundne faste anlæg. Svenskerne har til-budt at forære os en Øresundsbro, hvornår mon tyskerne kommer og til-byder at bygge en bro over Østersøen? Visse kredse, bl. a. Det Dansk-Tyske Selskab, nærer en sand overbevisning om, at broen står færdig i 1980. Men så optimistisk er det vist kun de færreste, der er.

Men som sagt – tiden vil vise det.

-tl-

OVERSIGT OVER UDVIKLINGEN I TRAFIKKEN RØDBY FÆRGE-PUTTGARDEN 1963-1972

	Rejsende	Biler	Pers.-, post- og rejsegodsv.	Læssede godsv.	Tomme godsv.
1963	1.848.777	253.160	24.965	33.507	9.512
1964	3.176.232	339.444	35.459	88.201	23.345
1965	2.166.646	370.112	35.901	97.513	26.889
1966	2.195.792	390.784	36.304	108.904	29.980
1967	2.171.741	409.799	36.114	106.876	30.852
1968	2.198.419	434.853	37.546	116.499	34.525
1969	2.446.869	471.988	38.290	132.496	27.664
1970	2.628.237	499.576	37.899	151.058	21.400
1971	2.671.525	519.002	38.565	140.433	27.535
1972	2.823.317	536.096	38.574	138.870	31.280

BOR DE I ODENSE?

så aflæg TEKNISK BOGHANDEL et besøg. Vi har altid stort udvalg i hobbybøger om jernbaner, skibe, flyvemaskiner og biler. Desuden skaffer vi gerne udenlandske bøger – og da vi selv importerer, gør vi det hurtigt og billigt.

TEKNISK BOGHANDEL – Odense Teknikum
Niels Bohrs Allé 11 . 5000 Odense . Telefon (09) 11 75 49
Åbent daglig 9-16 – lørdag 9-12.30
Frier som Teknikum

At den forlagte bane så bliver 400 m længere end den nuværende, er en anden ting, men det kan måske drages ind i billedet, at der ved etablering af ét af de tre overføringenlæg åbnes Horsens by mulighed for at finde en ideal løsning på problemet omkørselsvej (A 10). Forannævnte skitse viser i øvrigt største delen af de betydende ændringer, der finder sted.

F. eks. placering af de tre overføringsanlæg.

F. eks. de ret betydelige jordarbejder, der ligger forude.

F. eks. de udstrakte industriarealer, der etableres.

F. eks. at det, der til for nylig var levnet af HJJ næsten til Torsted, er borte.
18.

En virkelig kurveudretning

I *Jernbane-Bladets* august-nummer 1965, side 221, finder man en effektiv kurveudretning, der fra Løsning station går i en helt lige retning til og fra Horsens, så den store omvej med den store kurve ind til Horsens kunne være helt undgået. Ganske vist ville Hatting st. være blevet afskåret, men da stationen nu er nedlagt, var det uden betydning.

-bro.

A propos Horsens-forlægningen kan nu supplerende oplyses, at nordgående spor blev taget i brug tirsdag den 15. maj 1973 kl. 9.00 samt at det sydgående spor ibrugtages torsdag den 7. juni 1973 kl. 11.45.

MODEL-JERNBANE

Peco loko-samlesæt

Peco er navnet på et engelsk kvalitetsprodukt, der fremstilles af Pritchard Patent Product Co. i Seaton, England.

Peco-produkterne (der er mange af dem) er i allerhøjeste grad præget af, at England ikke alene er jernbanens hjemland, men også modelbanens fædreland.

Dette genspejler sig i Peco-modellerne, der er fyldt med engelsk charme, engelsk ærlighed og sans for detaljer, og ikke mindst præget af kvalitet.

Man fornemmer, at Peco-fabrikken kan lide at fremstille modelbanemateriel, og samtidig sætter en ære i det.

Peco fremstiller såvel færdige ting, samlesæt, samt løse dele til skalastørrel-

serne 0, 00/H0, TT, N og H0/9. Sidstnævnte står for H0-smalspor med sporvidde 9 mm.

Da Peco er mange ting, kan vi ikke tilnærmelsesvis omtale alle produkter i en enkelt artikel, men må strække os over en hel serie (efterhånden).

Vi er faldet for et genialt samlesæt til et smalsporloko, der også kan bruges til industriloko, naturligvis alt efter behov. Samlesættet er støbt i stålforme af hvidt metal, også kaldet H-metal. Denne metallegering er særdeles godt kendt af alle ældre banemænd, der husker den fra tidligere tiders jernbanevogne med glidelejer.

H-metal består af 80% tin, 5,5% kobber, 11,5% antimon og 3% bly. Denne sammensætning giver metallet styrke, hårdhed og vægt. Vi sparer altså evt. ballastklodser i loket.

Samlesættet er genialt på den måde, at man kan bygge seks forskellige lokotyper; tre ved at bruge Arnold Rapido-chassis nr. 0222, og tre andre ved at bruge Minitrix-chassis. Ved at variere brugen af det løse udstyr kan man opnå 21 forskelligt udseende loko af det samme samlesæt.

Man kan naturligvis kun bygge én maskine af samlesættet, men denne maskine kan altså bygges på 21 forskellige måder, og så bliver der i nogen tilfælde lidt småting til overs, der kan bruges til pynt på andre modeller.

Vi ser på arbejdstegningen.

De indcirklede store tal angiver hoveddele, der er nødvendige for lokoets opbygning.

De små tal markerer løse dele, hvis anvendelse kan varieres efter behag. Og det er denne variation, der giver maskinen dens individuelle præg.

Komponentfortegnelse

1. Ramme
2. og 3. Vandkasser med førerhusdel.
4. Nederste røgkammerdel.
5. Øverste røgkammerdel med kedel.
6. Røgkammerdør.
7. Forvæg, førerhus.
8. Bagvæg, førerhus, to udgaver.
9. Tag, førerhus, to udgaver.
10. 11. 12. Diverse skorstene.
13. Låg til vandtank.
14. Sandkasser.
15. Værktøjskasse.
16. Kulkasse.
17. Sikkerhedsventil.
18. Dampdom.
19. Sikkerhedsventil til dampdom.
20. Kulkasse.

Ålborg



Vi træffes kl. 9.00-17.00
undtagen lørdag

TANDEKNIK
PÅHLMAN HAFSTRØM
Algade 11 . Ålborg . Telf. 13 23 02

Køb kun det bedste
- det gør vi ...

SLAGTER RIEHM'S EFTF.
L. Hylke Pedersen
Østerbro 74 . Ålborg . Telf. 13 47 53
1. kl.s kød, flæsk
samt hjemmelavet pålæg

NORVIN & LARSEN

Entreprenør
Entreprenørgården
Guldbæk pr. Godthåb
Telefon (08) 38 52 55
udfører arbejde for DSB

Ind til



SERVICENTER

ved Ib Simonsen
Jyllandsgade 22 - Ålborg - Tlf. 13 90 50
Stort udvalg i autoudstyr
Quick-service udføres
NB. Autoudlejning af nye Volvo - WW

Dyrevenner glæd jer ...

LYKKES DYREHANDEL
ved Mona og Benny Lykke
Kastetvej 15 . Ålborg . Telf. 13 14 75
Ålborgs største udvalg i fugle,
fisk og planter m.m.
Vil De gøre lykke, så kig ind ...

Frederikshavn

Når det gælder TV – RADIO
BÅNDOPTAGERE – STEREO
– så gå til ...

DANA RADIO
Byens Hi-Fi center

Søndergade 126 . Frederikshavn
Telefon 42 53 63

Hjørring

Vi handler i ...

DET BLAA HJØRNE
Jernbanegade 27 . Hjørring
Telefon 92 06 20

Kolonial – Vin – Tobak – Konserver
Bedst og billigst

Vinderup

Høj kvalitet til lav pris ...



FYRINGSOLIE

Vinderup depot ved A. B. Knudsen
Telefon 44 00 10

– ikke blot olien,
men selve prisen luner ...

Struer

DÆK DEM IND HOS BÆK
STRUER SLIDBANEFABRIK
ved Villy Bæk

Strandvejen 51 Struer . Telf. 85 02 90
Slidbanedæk og nye dæk i alle stør.
Gratis montering og afbalancering

VESTERGADES KIOSK
– EN MODERNE SUPERKIOSK
Telefon 85 04 09

Stort udvalg i tobaksvarer – konfektur
– aviser – uge- og månedsblade
samt papirartikler

Langå

SPAREKASSEN
FOR LANGÅA OG OMEGN

Bredgade . Telefon (06) 46 13 22
Mandag–onsdag 9.30–15.30
Torsdag og fredag 9.30–15 og 16–17.30
Filialer: Stevnstrup–Torup

Byggevejledning

Evt. grader fjernes, og alle huller, der endnu er stoppet af metalflager renses op. Brug fil, fint sandpapir og syl.

Anvender vi Arnold Rapido-chassis filer vi toppen af cylinderblokkene, se pilmærke.

Vi fjerner bageste puffer, men beholder selve pufferhylstrene, se pilmærke. Ligeledes fjerner (bortfiler) vi markering af trin til førerhus.

Pufferhylstrene passer i hullerne i rammen (1).

Del 2 og 3 limes sammen. Ligeledes del 4 og 5.

Vi må vist hellere nævne, at sammenlimning foretages med Araldit.

Herefter limes nederste røgstammerdel fast til sadlen på rammen, idet kedelpladen samtidig limes til vandkasserne. Røgstammeret skrues yderligere fast til rammen.

Til sidst fastgøres røgstammerdør og samling af førerhuse foretages. Bemærk her, at du får fat i den rigtige førerhusbagvæg og i det rigtige tag.

Håndbøjler bukket af den vedlagte nysølvtråd.

Når vi anvender limning, behøver vi ingen efterbehandling, forudsat at vi ikke har smurt lim ud over det hele. Det er dog klogt at fjerne fedtede fingeraftryk med sprit eller rensed benzin.

NB

En yderligere variation kan vi opnå ved at ændre Arnold Rapido-chassisets hjularrangement fra 0-6-0 til 0-4-0 ved at fjerne det midterste hjulsæt.

Maling

Den færdige overdel behøver ingen grunding, hvis vi anvender Humbrolfarver. Disse fås også i spray.

Pris

Samlesættet koster ca. 54,00 kr. Leverages af alle Peco-forhandlere. Importør: OTTOSENTRADE ved G. R. Ottosen & Søn, Romancevej 31, 2730 Herlev, tlf. (01) 94 95 33.

Arnold Rapido-chassiset koster ca. 112,00 kr. Lægger vi de to beløb sammen, synes prisen måske høj, men så må vi huske på, at vi har en maskine, der helt består af metal, altså uforgængelig.

Og vi har en maskine, der er en *ener*.
J. B. Dyrkilde.

FOTOHOBBY

Fotolamper

Når amatøren begynder at eksperimentere med kunstigt lys, bruges som regel kun én fotolampe, og skønt grunden til denne beskedne begyndelse

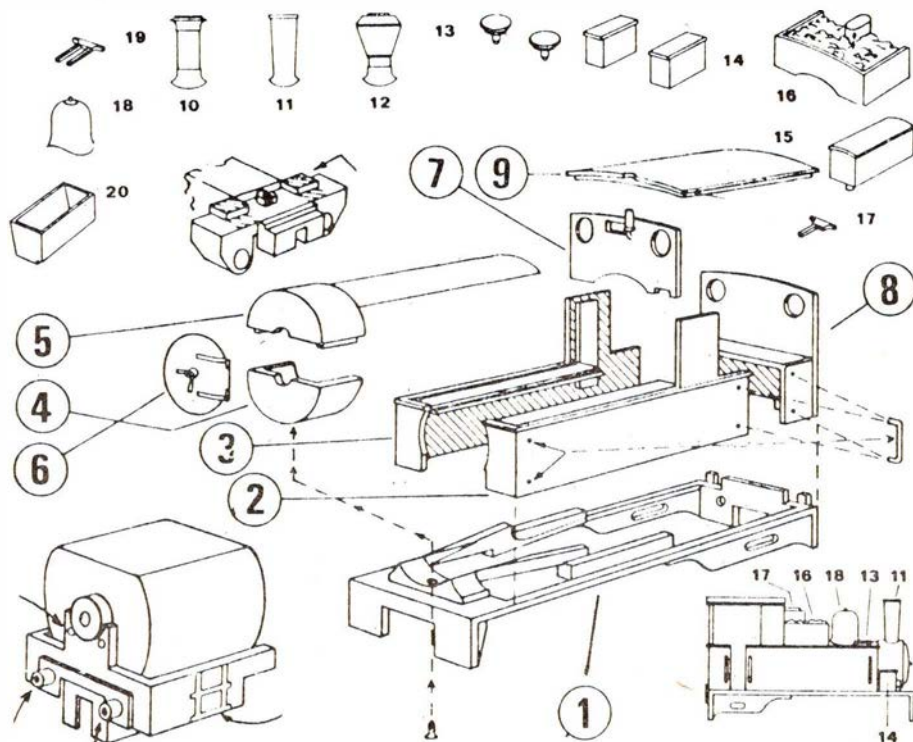

Arbejdsstegning til Peco samlesæt.

sandsynligvis er forsigtighed og sparsommelighed, er der god mening i først at studere denne nye lyskildes ejendommeligheder og muligheder i dens enkleste form.

Det er naturligvis klart, at én lampe kun repræsenterer det første skridt i arbejdet med kunstlys. Ellers ville det være vanskeligt at forstå, hvorfor den erfarne fotograf almindeligvis bruger flere lamper. Desuden – hvordan kan det være, at når vi kun bruger en lampe, bliver vi så ofte nødt til at anvende temmelig svagtvirkende hjælpemidler til belysning, såsom spejle og refleks-skærme, under omstændigheder, hvor det er indlysende, at endnu en direkte lyskilde ville give os mere lys og lettere kontrol?

Forholdet er det, at når man har lært den kunst at tage gode billeder ved en lampe, vil De finde, ikke at blot to lyskilder giver muligheder for varierende og sammensatte belysninger, men også at de enkle virkninger, De fik ved en lampe, bliver lettere at opnå med to.

Der er naturligvis nogle små ulemper forbundet med indførelse af den anden lampe. Deres stue eller »atelier« kommer mere til at ligne en scene til filmoptagelser, der er endnu en ledning at snuble over, og temperaturen bliver let lidt højere – men alt det vil De hurtigt vænne Dem til. Når De arbejder med levende model, får De blot lidt mere besvær med at ophæve virkningen af denne temmelige teatraliske opstilling og De må anvende alle psykologiske evner, som De måtte besidde, for at få Deres model til at føle sig tilpas.

Tro ikke, at anskaffelsen af endnu en lampe, automatisk og ufejlbarligt vil give et bedre billede. Hvis De på forhånd ikke har nogen forestilling om, hvordan den ekstra lyskilde kan benyttes er chancerne faktisk ti mod en for, at De vil få et ubehageligt dobbeltlys, der vil vise sig som dobbelte skygger og kridtede højlys.

Der kræves altså en slagplan. Den anden lampe må ligesom den første anbringes målbevidst for at opnå en bestemt virkning.

Fire måder at bruge den på

1. Til at forstærke og udvide vor enkelte lyskilde. Det vil sige, at begge lamper må anbringes tæt sammen under samme vinkel enten i hver sin reflektor eller måske bedst i en enkelt større reflektor. På den måde fordobler vi ikke blot den enkelte lyskildes styrke og bliver derved i stand til at halvere eksponeringstiden, men lysvirkningen er blødere, mindre koncentreret og derfor særlig praktisk til normale portrætter. Den forøgede lysstyrke vil også være nyttig, hvis et større område skal belyses jævnt, da lamperne kan anbringes længere borte fra motivet, uden at eksponeringstiden bliver urimelig lang.

2. Den anden lampe kan anvendes blot som en hjælpelyskilde til at oplyse skyggerne, som hovedlyset kaster, idet den således erstatter den refleksskærm, der spillede en så vigtig rolle ved at oplyse skyggerne, da vi arbejdede med en lampe. Det er sandsynligvis den anden lampes vigtigste rolle, for på den måde er det langt lettere at beherske skyggebelysningens styrke, art og retning end med en refleksskærm.

3. Den anden lampe kan bruges til effektbelysning, der lægges ovenpå den normale belysning, den første lampe giver – som regel også suppleret med reflekslys. På den måde kan vi få stærke lokale effekter og opnå »glamour« virkning.

4. Den ekstra lampe kan anvendes, så den slet ikke kaster lys på hovedmotivet, men rettes ind på at belyse baggrunden eller omgivelserne. Det vil sige, at vi benytter lyset til at bestemme baggrundens tone, enten over det hele eller enkelte partier eller til at fremhæve enkeltheder i omgivelserne – eller til begge dele.

Disse anvendelser og deres metoder er ikke skarpt adskilte, der er f.eks. mulighed for at anvende nr. 3 og 4 samtidig, og det kan naturligvis også lade sig gøre at kombinere nr. 2 og 3, for hvis motivet er nær ved baggrunden,

Esbjerg

Esbjerg og Omegns Sparekasse

Esbjerg

Den bedste service får vi hos ...

ESSO service
ved mekaniker Henning Petersen
Strandby Kirkevej 216 . Esbjerg
Telefon 13 41 02

Stort udvalg i autoudstyr samt tilbehør
1. kl.s autoreparationer og pladearbejde
udføres med faglig garanti til rimelige
priser

Forkort rejsen
med en lommeroman fra

JERNE KIOSKEN
Skolebakken 130 . Esbjerg . Tlf. 12 30 91
Aviser, uge- og månedsblade
samt tobaksvarer

Kolding

»Bag den gode smag«

**KLOSTERGADES
HJEMMEBAGERI**
ved Ove Hansen
Klostergade 6 . Kolding . Tlf. 52 39 90
Specialitet:
Alt i formkager – sønderjysk rugbrød

Ringkøbing

**R I N G K J Ø B I N G
L A N D B O B A N K**
Aktieselskab
Telefon (07) 32 11 66



**husholdningsgas
autogas
industrigas**

8220 BRABRAND . TELEFON (06) 26 04 00
LØGSTØR - VEJEN - ODENSE - NÆSTVED

-tal med



det betaler sig...

Det betaler sig at købe ind hos ...

E-K MARKED

Vesterbrogade 30 . Fredericia
Telefon 92 63 24

Besøg specialforretningen
indenfor radio, TV, båndoptagere samt
radiotelefon



Vesterbrogade 46 - Fredericia
Telefon 92 05 18

Når det gælder sy- og strikkemaskiner
går man til ...



Prinsessegade 35 . Fredericia
Telefon 92 58 06

Gør en god handel -
De er i centrum hos



Vendersgade 18 - Fredericia
Telefon 92 34 68
Kjoler - Konfektion

KETTYS BLOMSTER & KERAMIK
Hjørnet af Danmarksgade/Bjerggade
Fredericia . Telf. 92 04 39

Alt i krans - Eget kransbinderi
Alt ordnes vedrørende begravelser
Leverandør til Statsbanerne

Der er Dalsøgas til ethvert formål



ved K. Andersen
Taulov . Telefon 56 21 42

SLAGTERMESTER PER LUND
Kongensgade 74 . Fredericia
Telefon 92 12 81

1. kl.s kød, flæsk samt
hjemmelavet pålæg og salater
NB. Vi salter og røger for Dem
fra dag til dag

Briller køber vi hos ...

**BRILLE
CENTRUM**

Danmarksgade 20
7000 FREDERICIA-Tlf. (05)92 46 30

Centret for moderne optik

DELIKATESSEN

ved Joan og Leif Damgaard (ny indeh.)

Havepladsvej . Fredericia

Telefon 92 25 08

Alt i hjemmelavede specialiteter
samt 1. kl.s kød - flæsk

NB. Bestilling modtages gerne indtil kl.
18, på selskabssmørrebrød eller vor dej-
lige platte, som vi efter ønske bringer
til Dem.

Vi handler i

MEJERIUDSALGET

ved R. Jensen

Vesterbrogade 44, Fredericia, tlf. 921035

Alt i 1. kl.s mejeriprodukter, kolonial-
varer, øl, sodavand og tobaksvarer

Stedet, hvor man køber
MODERNE BOLIGTEXTILER

GARDIN HJØRNET

ved E. D. Madsen

Danmarksgade 6 - Fredericia

Telefon 92 73 83

Vi tager mål - klipper - syr og mon-
terer for Dem

Vi kører til

TEXACO SERVICE

ved Einar Jensen

Vejlevej - Fredericia - Telf. 92 58 48

Benzin, olie, vask, smøring samt
autoudstyr - Quick-service udføres
Åbent kl. 7-23 - søndag kl. 8-23

Stedet for moderne hårpleje ...

Salon NEFERTETÉ

ved Kerry Anker Olsen

Ansgarvej 15 . Fredericia

Telefon 92 73 32

Såvel dame- som herreklipping udføres

Ungdommelige FRUEKJOLER
til rimelige priser ...

KJOLEHUSET

M. Drasbek

På Vesterbro . Fredericia . Tlf. 92 31 40

- God smag koster ikke mere -

Ind til

ESSO SERVICE

ved E. Haudrum

Vejlevej - Fredericia - Tlf. 92 55 60

Benzin, olie, vask, smøring, autorepara-
tioner samt Quick-service udføres
Undervognsrensning og -behandling



RYE PETERSENS VINHANDEL

Danmarksgade 38 . Fredericia

Telefon 92 42 33

F. D. VASK

Vendersgade 63 . Fredericia

Telefon 92 11 55

Nummeret for moderne tøjhygiejne
Såvel vask som kemisk rens og pres
NB. Vi henter og bringer gerne

Velkommen i ...



SVENDS BOLIGCENTER A/S

Vejlevej 101, Fredericia. Tlf. 92 66 66

Kvalitetsmøbler og tæpper i stort udv.

ANDELSBANKEN

A. m. b. A.

FREDERICIA AFDELING

Danmarksgade 14

SKANSEPARKE AFDELING

Skansevej 50

Vejle

Specialforretningen
med det førende udvalg ...

TÆPPE-FORUM

Borgvold 6 . Dæmningen 24 . Vejle

Telefon 83 03 83

DERES LAVPRIS-TÆPPEMARKED

Ind til ...

INDBO

Hvass' Eftef.

Grønnegade 12 . Vejle . Tlf. 82 01 77

vil skyggebelysningen ofte få en stærk indflydelse på denne. Ikke des mindre bør begyndere basere sine opstillinger på en af de nævnte måder.

Vi vender tilbage til brugen af to lamper senere.

Kulde, dug og objektiver

Så snart det er koldt i vejret, skaber det problemer for fotomanden. Kommer man med et kamera fra kulden ind i varmen vil der sætte sig dug på kameraet, og det er naturligvis mest generende på objektivet og søgerokularet.

Det nytter ikke at tørre duggen af. Den kommer igen, så længe kameraet er væsentlig koldere end omgivelserne. Man skal lægge det til varme, være tålmodig og vente.

Herved opnås en anden fordel. Ved stærk kulde kan filmen i kameraet være stiv og hård, hvilket kan give vanskeligheder med filmtransporten. I værste fald knækker den (men så skal det også være meget koldt). Desværre er der jo mange kameraer der er så store, at man ikke kan have dem i en lomme, det er nemlig den bedste måde at have kameraet på når man færdes udendørs. Men prøv i alle tilfælde at holde kameraet under frakken og ind til kroppen når nu vejret er til røde næser.

Ny stor fotokonkurrence

»Vis hele Danmark, hvad De kan«

Med dette tema har Agfa-Gevaert indledt en landsomfattende farvefotokonkurrence, der – udover at være en konkurrence – har et ret specielt formål. De vindende dias vil nemlig blive mangfoldiggjort som reklameplakat i 1974. Motivvalget er helt frit, men skal naturligvis være velegnet til plakatmotiv. Ved bedømmelsen vil der herudover blive lagt vægt på originalitet, farve og billedets komposition.

For at give konkurrencedeltagerne alle muligheder for et godt motiv, løber konkurrencen helt til den 17. december d. å., som er sidste frist for indsendelse af dias. Der er ingen antalsbegrænsning.

Konkurrencen er inddelt efter filmtype i to grupper, henholdsvis for Agfa-color CT 18 og for Agfachrome professional.

I hver af de to konkurrencegrupper er der udsat en dejlig rejse, der går til karneval i Rio, og der er masser af Agfa-film som ekstrapremier.

Rækker ens held – eller dygtighed – ikke helt til Rio, kan man jo altid selv vise bare en del af Danmark, hvad man formår.

Konkurrencebetingelserne udleveres hos alle fotohandlere.

Knud Sidal.

PERSONALIA

Afsked e. ans.

Stationsforstander V. N. R. Rohler
Hvidbjerg fra 1956, 70

Afdelingsingeniør O. H. Clausen
Sporkontoret Sølvgade, 69

Signalingeniør P. E. F. Nielsen
Kbhvn. F, 68

Remiseformand H. H. Vaarmark
Dd Esbjerg, 68

DØDSFALD

Stationsmester A. C. Palle
Ravnstrup 1944 52, 89

Trafikkontrollør A. K. Christensen
fh. Kbhvn. Gb, 70

Bygningsmester F. O. Mortensen
Bygningsstrk. Gb, 69

Stationsforstander G. O. Randrup
Haderslev by, 69

Sektionsingeniør P. Boesen
Køreledningstj. Hellerup, 66

Depotbetjent S. A. Jørgensen
Dd Gb, 55

FRA KLUBBERNE

Dansk Jernbane-Klub

30. maj til 3. juni foretager klubben studierejse til Bergensbanen i forbindelse med Norsk Jernbaneklubb. Nærmere ved henvendelse til DJK udflugtsafdelingen, Bernstorffsvej 195, 2920 Charlottenlund.

Klubben har sendt det smalsporede damploko »Else«, der stammer fra cementfabrikken »Dania« ved Mariager, til Ålborg, hvor det skal opstilles i stedet for det normalsporede FFJ loko nr. 34. »Else« har siden 1962 henstået under åben himmel i Maribo.

Spurvehistorisk Selskab

Selskabet arbejder som tidligere meddelt energisk på at få etableret en museumssporvej på godset Skjoldenæs-holm ved Hvalsø, hvor man nu har bestilt en stor hal til opstilling på et af

Herning

DALLS

HERREMAGASIN

Bredgade 29-33 . Herning
HERREHABITTER
Specialitet: topmærket Sterling
Kamgarn – Twist – Trevira

Nyd en god kop kaffe
mens De venter

RUTEBILSTATIONENS KIOSK OG CAFETERIA

ved Henry Pedersen . Herning
Aviser – tobak – chokolade – pølser
Hot-dogs

Vi handler i . . .

MEJERIUDSALGET

ved Aagaard Olesen
Søndergade 34, Herning. Tlf. 12 06 77
1. kl.s mejeriprodukter – lækkert brød
og kager, kolonialvarer samt øl og vand

Forkort rejsen

med en lommeroman fra

NØRREPORT KIOSK

ved Johs. Nielsen
H. C. Ørstedesvej 42 . Herning
Telefon 12 17 18
Aviser – uge- og månedsblade
samt papirartikler

TERMORUDER – BLYRUDER –
INDRAMNING . . .

Garmester Ole Ardal Simonsen

Ny Møllevej 5 . Herning
Telefon 22 11 70
Termoruder i standardmål
haves på lager
Åbningstilbud: Blyruder ÷ 10% rabat

Vi handler i . . .

BREDGADES KIOSK

ved Yrsa og Jørgen Josiassen
Bredgade 14 . Herning . Telf. 12 03 52
Udenlandske tidsskrifter – aviser –
uge- og månedsblade samt stort
udvalg i billigbøger – telegrammer
– papirartikler

TOFTEMARK FOTO

ved Mona Hermansen
Sjællandsgade 4, Herning. Tlf. 12 43 65
Finere portrætfotografering

TANDLÆGE

JØRGEN BRAUN

J. Juel Jepsens efft.

Rådhuspladsen 3 . Århus . Tlf. 12 56 07

Konsultation kl. 9-12 og 13.30-17

Fodtøj til hele familien

- så ind til

SKOBORGEN

Frederiks Allé 160

Telf. 12 04 23

VERI SKO

Veri-Center

Telf. 17 52 23

LIBO SKO

Silkeborgvej 226

Telf. 15 71 85

»DERES BAGER«

H. C.s BAGERI

Rosenkrantzgade 19, Århus. Tlf. 137301

Altid 1. kl.s lækkert brød og kager

Købmand E. BACHMANN

Sønderport 1, Århus - Telf. 14 22 47

Alt i 1. kl.s kolonial - konserver - vine spirituososa samt dybfrost

NB. Prøv vor ekstrafine KAFFE

Det store udvalg i moderne kvalitetsmøbler finder man hos

HAMMER's EFTF. A/S

Badstuegade 20 - Århus - Tlf. 13 39 52

Vort speciale: Alt i afsyrede egemøbler

Følg »Gulfstrømmen« til...

GULF service

ved P. Sandgaard

Brendstrupvej 33 . Århus

benzin - olie - vask - smøring

samt stort udvalg i autoudstyr

Quick-service udføres

Vor leverandør er...

GAMST BLOMSTERS EFTF.

ved L. Støve

Sdr. Ringvej 47 . Århus . Telf. 14 26 29

Alt i årstidens blomster - buketter

samt kranse og dekorationer

TOBAKSFORRETNINGEN

ved M. Wenstrup

Skovvejen 48 . Århus . Tlf. 13 22 33

Alt i tobak - vine - spirituososa

Stort udvalg i rygeartikler

Kør til specialværkstedet og få foretaget **garanti-rustbeskyttelse** med tectyl efter ML-metoden og FDMs forskrifter ...

CAR PROTECT

ved Torben Johansen

Nørrebrogade 22-26 . Århus . 13 48 96

NB. Specielt tørreanlæg som tørrer

Deres vogn totalt

Vi handler i...

STERNERS BAGERI

Chr. Købkesgade 25 . Århus

Telefon 12 20 53

Alt i 1. kl.s lækkert brød og kager

Bestillinger modtages gerne

Åben søn- og helligdage

Bag den gode smag...

RØNNS BAGERI

Rosenkrantzgade 19 . Århus

Telefon 13 73 01

Altid 1. kl.s lækkert brød og kager

Når det gælder **sport, fiskeri og campingartikler** - så går vi til...



Hjørnet af Frederiks Alle'

og Banegaardsgade

Tlf. (06) 13 00 56

Vi kører til

ESSO SERVICENTER

Skanderborgvej 39 (ved Ridehallen)

Telefon 14 06 16 - Århus

Benzin - olieskift - vask - smøring

samt stort udvalg i autoudstyr

HUSK ...!

1. kl.s tæppe- og polsterarbejde udføres til fornuftige priser hos ...

KNUD KJÆR

Rosensgade 28 . Århus . Telf. 12 17 02

Privat 24 17 02

Tag brødet med hjem til kaffen fra

STADION BAGERIET

ved Søren Søndergaard

Stadion Allé 14 . Århus . Tlf. 12 80 80

Altid 1. kl.s lækkert brød og kager

Bestilling modtages gerne

Ny EL-installatør

TH. KRYGER

aut. elektroinstallatør - Samsings efft.

Tjørnegade 5 - Århus - Telf. 16 48 67

Aften: 26 18 46

Tilbuds- og regningsarbejde samt alt indenfor reparationer udføres

NB. Projektering eller teknisk rådgivning som service

Byens eleganteste køkkenudstilling

køkkenmiljø

ved Bent Ole Winther

Sdr. Allé 12 . Århus . Tlf. 12 21 57

Eneforh. af det exclusive

roggenpohl køkkenprogram

Vi kører til

MOBIL SERVICE

Randersvej 80 - Århus - Tlf. 16 87 04

Benzin - Olie - Vask - Smøring - Quick-

service - Spec.: Dæk i anerkendte

mærker med 20 pct. rabat - gratis

montering og afbalancering

Se godt - se godt ud

i MODERNE BRILLER fra ...



JØRN FILTENBORG OPTIK

Optometrist - Specialoptiker

Banegårdsplads 16 (ved SAS) . Århus

Telefon 13 77 22

STEREO - HI-FI - TV - BÄNDOPTAGERE

i de førende mærker ...

FJERNSYNS-SERVICE

Jægergårdsgade 102-104 . Århus

Telefon 13 26 57

Garanti på alt nyt 12 mdr. - gælder og

så lørdag-søndag. - NB. Vi har stadig

dag-aften service og rykker ud om-

gående - alle dage til hverdagspriser.

KØB SKO

TIL GROSSISTPRISER ...



KLOSTERPORT 4 . ÅRHUS

godsets arealer. Den skal anvendes som remise for de mange velbevarede sporvogne, som selskabet råder over, og som i øjeblikket befinder sig i bl. a. Svanemøllen gamle sporvognsremise.

Kolding Lokomotivklub

I forbindelse med den forventede nedlægning af sporvejen i Flensborg lørdag den 2. juni 1973 arrangerer klubben om søndagen den 3. juni 1973 tur med damploko F 694 og fire personvogne til Flensborg. Turen starter i Lunderskov kl. 7.10. Ank. Flensborg kl. 10.45 hvorefter der bliver kørt afskedstur med 3-vognssporvognstog. Herefter køres med damptoget til havnen via Flensborg Weiche. Her sejles med dampskibet »Alexandra« på Flensborg fjord (toldfrie indkøb kan foretages). Kl. 16.55 returneres til Haderslev med ankomst hertil kl. 20.07. Billetpris fra Lunderskov kr. 50,00. Nærmere oplysninger kan fås hos Steen Pedersen, tlf. (01) 95 37 58.

BOGHJØRNET

North-East England,

Forgotten Railways

212 sider, ill. Ca. kr. 56,00

David & Charles (Holdings) Ltd.

South Devon House

Newton Abbot, Devon

De mange private baner har i tidernes løb været skyld i mange jernbandedramaer, ikke levedygtige smålinier, som kørte og ikke kørte alt efter næsten som vinden blæste, hovedlinier i stærk konkurrence med hinanden med sørgeligt økonomisk resultat til følge for de konkurrerende, hvis de da ikke havde andre og mere givtige linier at tappe penge fra. Det er da også noget af historien i denne bog, jernbaneselskaber, som er forsvundet bl. a. ved sammensmeltning med andre eller – mere trist – som følge af banenedlægning. Der er en del gammelt billedmateriale, og det er altid morsomt.

Laxå-Röfors Järnväg

112 sider, ill.

Svenska Järnvägsclubbens

Skriftserie nr. 4

På stambanen mellem Göteborg og Stockholm, nøjagtig lige mange kilometer fra de to byer, ligger Laxå. Her blev i sidste århundrede bygget en ca. 8 km lang godsbane, som bl. a. betjente industrier nord og syd for banen. Banen er stadig i dag en yderst travl industribane, som henter sine hoved-

transporter fra Laxå Stenuldsfabrikker og et stort savværk. Stenuldsfabrikkerne – der i øvrigt ejer banen – har en salgschef, Torbjörn Ljungqvist, og han er banens historiker og forfatter af denne bog. Det er måske et special-emne for en dansker, men alligevel – bogen er nu interessant. Og helt udansk er banen ikke: Dansk Rockwool ejer halvdelen af aktierne i den.

Steam Horse: Iron Horse

114 sider, ill. Ca. kr. 16,00

BBC Publications

35 Marylebone High Street

London W1M 4AA

Denne bog giver damp-jernbanernes historie, og den er skrevet af det samme hold mennesker, som producerede en serie for det engelske fjernsyn om damp-jernbanerne. Det er en glimrende tekst, som let og flydende giver en spændende historie, og ikke mindst er der illustrationer af alle slags, lige fra de mest primitive »malerier« af tidligere jernbanescener til de fornemste farvefotos, fra tekniske tegninger af gamle mere eller mindre realistiske damp-heste til moderne tekniske rids. Det er en anden måde at fortælle jernbanehistorie på, og den er heller ikke dårlig.

In Railway Service

220 sider, ill.

The National Union of Railwaymen

Unity House, Euston Road

London NW1 2BL

Bogens forfatter, A. E. Grigg, er i dag formand for de engelske jernbanefolks lokalforening i Bletchley, og han er samtidig i en alder af 52 år lokofører. Han har i denne bog sat sig for at skrive en fagforeningshistorie i form af det lokale kontors leveår skildret i tæt tilknytning til de jernbanelinier, der passerer den by, hvor kontorerne ligger. Det er blevet til en underholdende jernbanebog, der er anderledes end normen, skrevet af en jernbanemand og for interessens skyld som arbejder og ikke som hobbyist.

Russian Steam Locomotives

120 sider, ill. Ca. kr. 50,00

David & Charles (Holdings) Ltd.

South Devon House, Newton Abbot

Jeg bliver helt elektrisk hver gang jeg træffer på en bog om jernbaner i andre lande end netop USA, England eller Danmark, for dem hører vi jo så meget om. Og Rusland er vel ikke netop det tristeste land at høre nyt fra. Bogen giver i hvert fald spændende information, og selvfølgelig er billedma-

Herning

NYT SNIT – moderne behandling i

LOKA-SALONEN

ved Lone Thorson og Karin Larsen
Østergade 35 – Herning. – Tlf. 22 16 50
– hvor kvaliteten er i toppen
NB. Også åbent mandag formiddag

Vi spiser på...

TOUT PRÉT

ved Meta og Magnus Østergård
Østergade 18 . Herning . Tlf. 12 30 08
Et godt madsted til rimelige priser

Køb kun det bedste – det gør vi...

Slagtermester HANS IBSEN

Viborgvej 12 . Herning . Tlf. 12 15 59

1. kl.s kød, flæsk samt
hjemmelavet pålæg og viktualier
NB. Smørrebrød såvel daglig
som selskabssmørrebrød

Fodtøj for hele familien

– så gå til...

REMO SKO

ved E. Hamborg
Sandagervej 2 . Herning . Tlf. 12 41 30
Kvalitetsfodtøj til fornuftige priser

Kvaliteten i højsædet hos...

SINGER SYMASKINER

ved Jørgen Brøcker
Østergade . Herning . Tlf. 12 61 77
– og her får De
det bedste byttetilbud

Ikast

Specialforretningen med
det førende udvalg i ungt tøj...

»FREDERIK«

Strøget 46 . Ikast . Telefon 15 34 25



teriale yderst interessant. Som jeg altid har sagt: når jeg bliver millionær, vil jeg en tur med den transsibiriske. Og det vil jeg endnu mere nu efter at have læst denne bog.

Jas.

MAJ-JOURNALEN

Særlig for kontinuitetbelastede

Man kommer længere med et venligt ord og en riffel end som med et venligt ord alene

Fjernskriveren har meddelt

Fra tjenestemændenes lønforhandlinger forlyder det, at økonomiminister Per Hækkerup havde udtalt, at organisationerne havde udvist samfundssind ved forhandlingerne, hvilket bevirkede at organisationernes forhandlere rødmede klædeligt!

I et ubevogtet øjeblik sagde en af organisationernes forhandlere lavmælt: »Det var vel nok et »knaldgodt« forlig«.

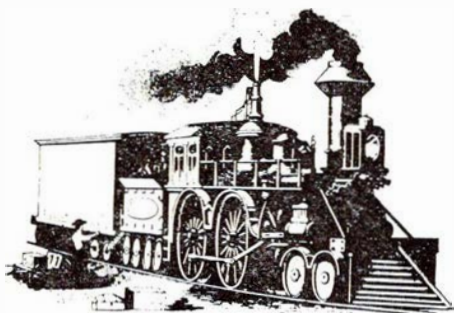

Opsamlet fra kofangeren

Man har det varmt i Ulster

To medlemmer af den protestantiske kampgruppe UDA – deres dæknavne var Finn og Sein – havde rigtig lagt sig til rette som baghold i et buskads, så de beherskede indkørslen til hans country-house – den lede og ækle katolske vampyr. – Herfra skulle han få deres hilsen, der for altid ville udlette ham af fortegnelsen – over den type.

De småpludrede om deres forehaven, hvor den ene lovede at plukke ham, så han blev broget, medens den anden ville balsamere ham med bly. Begge lagde kælent kinden til kolben, som om de opmuntrede skyderen med de ord: Du er manden, gør din pligt, når du får et vink – gennem aftrækkeren!

Mens de skottede til armbåndsuren så de talende på hinanden: Han skulle jo allerede have været her – den præcise slyngel! For imidlertid at få has på tiden begyndte de at resumere deres mission:

– Jeg har, hviskede Finn, fået otte skarpe af selve chefen – alle er de indviet til at retfærdiggøre midlet!

– Og jeg, tiskede Sein tilbage – har hele tolv, ét fra hver af gutterne, som har skrevet deres mening om ham på patronen – sikke nogle hilsner, kan du tro!

Efterhånden var det blevet langt over tiden, der sneg sig forbasket langsomt af sted, men de albuede sig lidt dybere ned i den bløde muld og var endnu mere parate – indtil Finn omsider næsten rejste sig og sagde helt nedslået og lidt misnøgende: – Du Sein – dette her er højest mærkeligt – jeg vil sandelig da ikke håbe, at han er kommet noget til!

plebis.

De go'e gamle dage

På Tinglev st.

havde vi i begyndelsen af tyverne, ifølge køreplanen, et togfrit interval mellem kl. 20 og 22. Når rangermaskinen var færdig med sit arbejde, blev alt lys slukket på pladsen, og der var kun et par søvnige 60 watts pærer, der kastede en beskedent lys ned over den store stationsplads, alle sporskiftelygter samt ind- og udkørselssignaler var petroleumsglygter, og i det omtalte interval og når der var ro, skulle blokmanden hente petroleum på stationen i lampiseriet, og det foregik med et såkaldt »åg« på nakken og to store 25 l dunke, og spadsereturen gik på trådkasserne, der var dækket med brædder. Nu begik det sig sådan, at denne aften var det Chr. H , der var i blokken. Han havde været med i krigen i sin tid og fortalte altid, at han »var dæleme ikke ræd« for noget! Denne aften var desværre stationens spasmager Peter E i rejsegodset sammen med »lange Søren«, og de to havde i fællesskab udponset en plan, der skulle sætte Chr.s modighed på prøve. Peter kravlede op på ryggen af »lange Søren« og tog en oilskinsregnfrakke på og en vinduesvasker i hånden som stok, og da Chr. i egne tanker passerede pakhuset for enden af perron 2, trådte det lange spørgsmål frem, og Peter, der også var bug-

taler, mumlede noget uforståeligt og resultatet blev, at Chr. smed åg og dunke og skreg som en besat og løb alt hvad remmer og tøj kunne holde til, tværs over pladsen og op i blokken, og vi der på afstand havde overværet optrinnet, lo, så vi var ved at flække.

En anden gang, hvor vi i samme tidsrum sad i portørstuen og ventede på toggruppen kl. 22, var omtalte Peter atter på spil, vi havde en rangerformand vi kaldte for »Gedser«. Han stod og gav rangerlederen besked på oprangering og omtalte Peter var jo bugtaler, og pludselig var det som en stemme råbte »Jensen« (det hed »Gedser« nemlig), og han vejrede jo og åbnede døren og råbte ud i mørket »Ja!« Så lød stemmen igen og »Gedser« for hen på kontoret til den fungerende, men vi andre havde jo opdaget, at det var Peter, der havde været på spil!

Det nummer tilgav »Gedser« aldrig Peter.

»Den gamle«.

Ikke al støj er musik

– Det er dog et værre spektakel, hver gang nabokonen vil have sine børn til at være bare lidt rolige!

Fra operaens parket

– En krone jeg gav for en lok af dit hår! sang Bertran de Born.

– Men nu er det en anden pris, skal jeg love for! sukkede den midaldrende frue.

Godt arbejdsklima

– Er det forbudt at ryge her på kontoret? spurgte den nye dame.

– Absolut ikke! – Men det er ikke tilladt – af arbejdsklimatiske grunde – da det jo drejer sig om godt betalt arbejdstid, ligesom De har hele to pauser, hvor De kan ose og smøge alt det Deres hjerte kan tåle.

Det vilde liv

– Nå morede I jer forleden hos de nygifte?

– Som man tager det. Smag og behag er jo vidt forskellig, men allerede kl. 9 var vi ved lysbillederne fra deres sommer i fjor.

Det rette ord for tingene

– Penicillin er et naturprodukt, sagde lægen – det er jo en skimmelsvamp!

– Jeg tænkte det nok, altså en slags hestekur!

... og så var der –

søvnøgangeren der opfandt middagssøvnen.

Århus og omegn

Vi kører til ...

MOBIL service

ved Torben Arent

Edwin Rahrsvej 32 . Brabrand

Telefon 26 27 94

Benzin - olie - vask - smøring -
quick-service - dæk- og batteriservice
i de anerkendte mærker

Vi handler i ...

»DELIKATESSEN«

Silkeborgvej 257 . Åbyhøj

Telefon 15 70 89

Alt i 1. kl.s kød, flæsk samt

hjemmelavet pålæg og salater

»Bag den gode smag«

BISGAARDS BAGERI

Hj. Rosenvangs Allé/Oddervej . Højbjerg

Telefon 27 01 55

1. kl.s lækkert brød og kager

Åbent søndag - mandag lukket

»Bag den gode smag«

HASLE BAGERI

ved Niels Thuesen

Viborgvej 139 - Hasle - Tlf. 15 60 62

1. kl.s lækkert brød og kager

Viby J.

HENNING A. SCHMIDT

Tandlæge B. J. Willumsens eftf.

Torvet 4 . Viby J. . Telf. 14 16 18

Konsultation 8-12 og 13.30-17

Lørdag lukket

Grenå

Det førende udvalg i
MODERNE GARDINER
finder man hos ...



Det store udvalg i chokolade
og konfekturer, finder De hos ...

MUSSE KONFEKTURE

Lillegade 11 . Grenå . Tlf. 32 04 37

Speciale: Forh. af gaveæsker
fra Kathrine Andersens eftf.

Silkeborg

SILKEBORG SPAREKASSE

Telefon (06) 82 52 66 - Postgiro 78 63

Mandag, tirsdag og onsdag 9.30-16.00

Torsdag 9.30-17.00

Fredag 9.30-17.00 og 18.00-19.30

DORTHE KOLONIAL

ved Dorthe Gammelgaard

Jernbanevej 35 - Silkeborg

Alt i kolonial - konserver - vine -

spirituosa samt tobaksvarer ...

Prøv vor ekstrafine kaffe

Telefon 82 14 55

Vejen til bedre service ...

BP service

ved H. E. Husted

Borgergade 71 . Silkeborg

Telefon 82 46 61

benzin - olie - vask - smøring

quick-service

»Bag den gode smag«

SKJOLDS BAGERI

Sanatorievej 14 . Silkeborg

Telefon 82 09 42

Altid 1. kl.s lækkert brød og kager

Åben kl. 6.30 - også søndag

- Køb kun det bedste - det gør vi!

Slagtermester F. HVIIDBERG

Århusvej 35 . Silkeborg

Telefon 82 17 72

Alt i 1. kl.s kød, flæsk samt

hjemmelavet pålæg og salater

Gør Deres indkøb af

frugt - chokolade - tobaksvarer

samt aviser - blade - bøger i

RUTEBILKIOSKEN

ved G. Nielsen

Silkeborg

Er De lækkersulten, så husk ...

»GRILLEN«

Borgergade 18 . Silkeborg . Tlf. 82 75 02

Alt i grill-specialiteter som:

Kyllinger - Forårsruller - Bøfsandwich

Hot dogs - Pommes frites m. m.

Virkhund

Vi kører til ...

VIRKLUND AUTOOPRETNING

ved Bo Kragh

Borghøjvej 2 . Virklund . Tlf. 33 64 12

1. kl.s autoopretning samt pladearbejde

udføres på samtlige vognmærker med

faglig garanti

Skanderborg

Tandlæge

PER KRÜGER

Tandlæge Haagens Eftf.

Adelgade 128 . Skanderborg

Telefon 52 00 76

Konsultation efter aftale

Det store udvalg i legetøj

samt gaveartikler - finder De hos ...

»TANTE LILLI«

Adelgade 64 . Skanderborg

Telefon 52 05 62

Horsens

Vor dækespert er ...



Stort udvalg i radial- og diagonaldæk
samt helgummierede tyske slidbane-
dæk - hjulafbalancering og dækafret-
ning på moderne apparatur.

NB. Specialrabat til etatens folk

Centralvarme - dampanlæg - vand-,
gas-, sanitet- og blikkenslagerarbejde
- så ...

G. DALHOFF KNUDSEN

ingeniør m. af i.

K. V. Kochs Eftf.

Kattesund 12 . Horsens . Tlf. 62 27 00

Tilbud og overslag gives uden forb.

Vær moderigtig klædt
i tøj fra ...

LUDVIG

Jessensgade 5 . Horsens . Tlf. 62 08 10

Det store udvalg i kvalitetsmøbler
finder man hos ...

HORSSENS MØBELLAGER

Smedegade 31-33 . Horsens

Telefon 62 61 62

NB. Til funktionærer ydes

15% kontantrabat

Det store udvalg i

STEREO - RADIO - TV samt

BÅNDOPTAGERE finder De hos ...

BYENS RADIO

ved Max Christensen

Smedegade 61 . Horsens . Tlf. 62 11 59

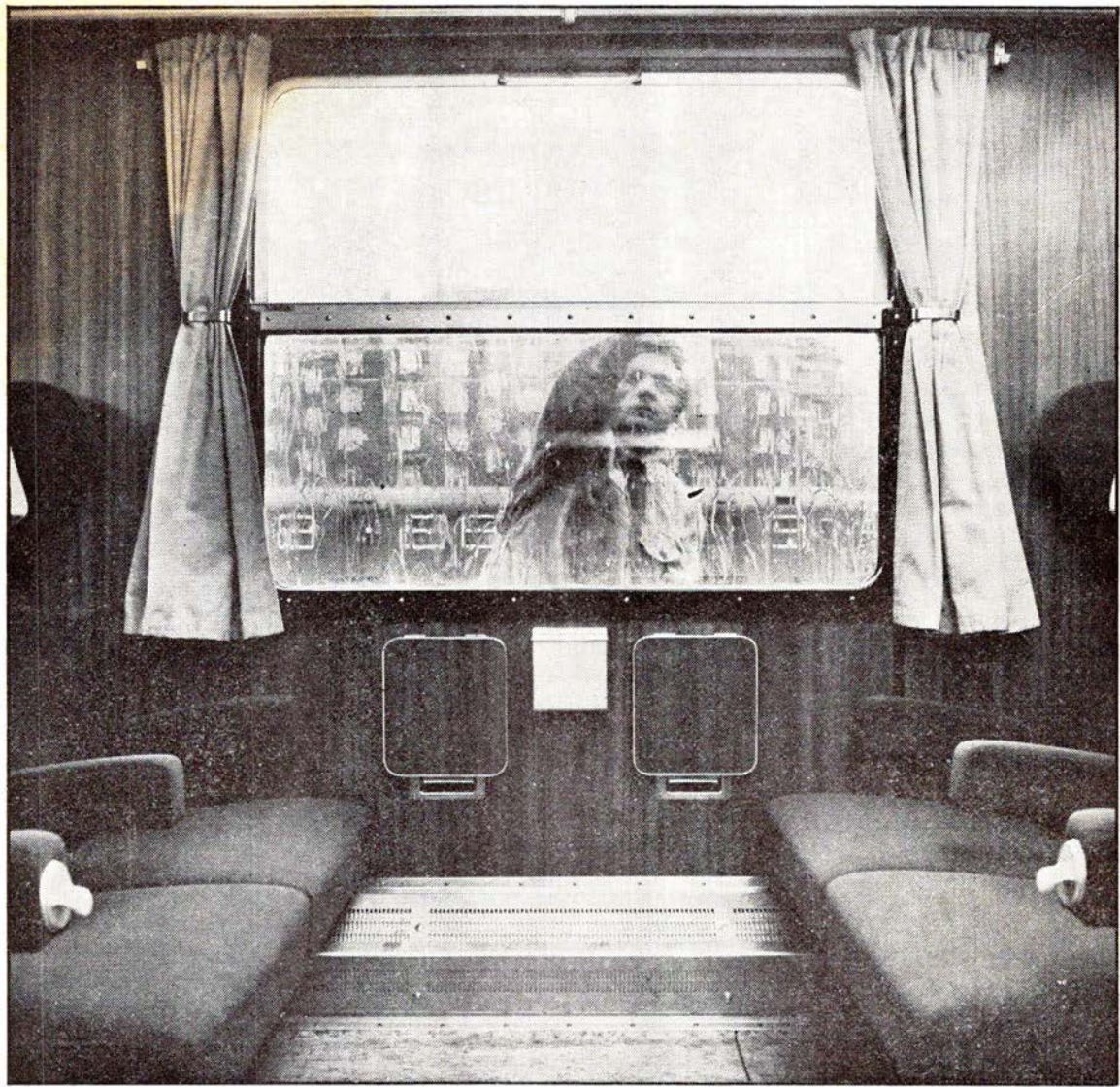

Vi har skabt en tradition -rene tog

Traditionen er så fastlagt, at alle tager det som en selvfølge, at der for eksempel altid er, hvad der skal være på toiletterne - og til at være... at kupeerne fungerer, at bagagenettet er forbeholdt bagage og askebægrene tømte.

Men vi har også fået hjælp fra anden side - af et godt publikum! For danskerne er det en selvfølge, men folk udefra studser ganske sikkert over kvaliteten i vore tog. Undskyld, DSB's tog.



DDRS

Det
Danske Rengørings
Selskab a.s.