

Jernbane-Bladet

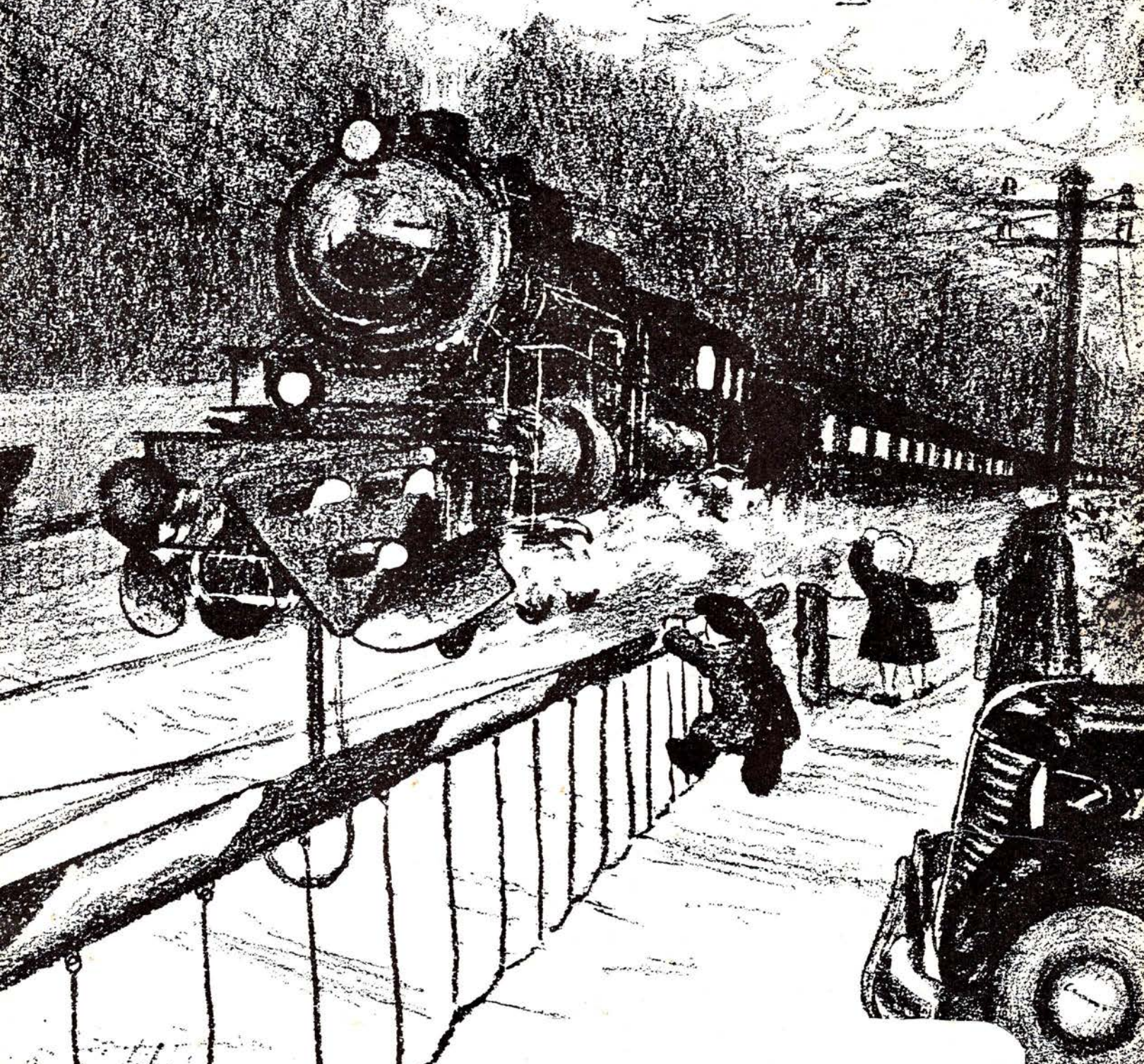

Jul 1972

GEC Traction Limited

leverer de elektriske
kontroludrustninger
til S-togene

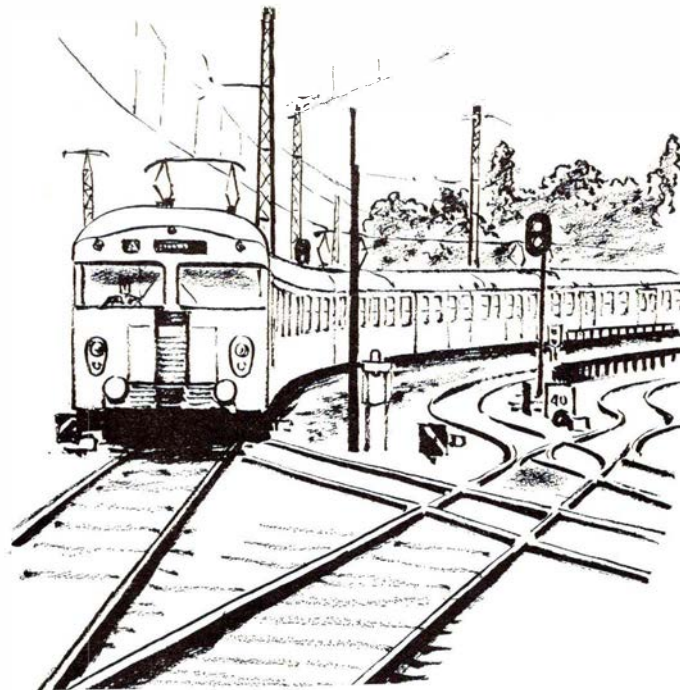

SOPHUS BERENDSEN A·S

AMALIEGADE 10 · DK 1256 KØBENHAVN K · TELEFON (01) 14 85 00

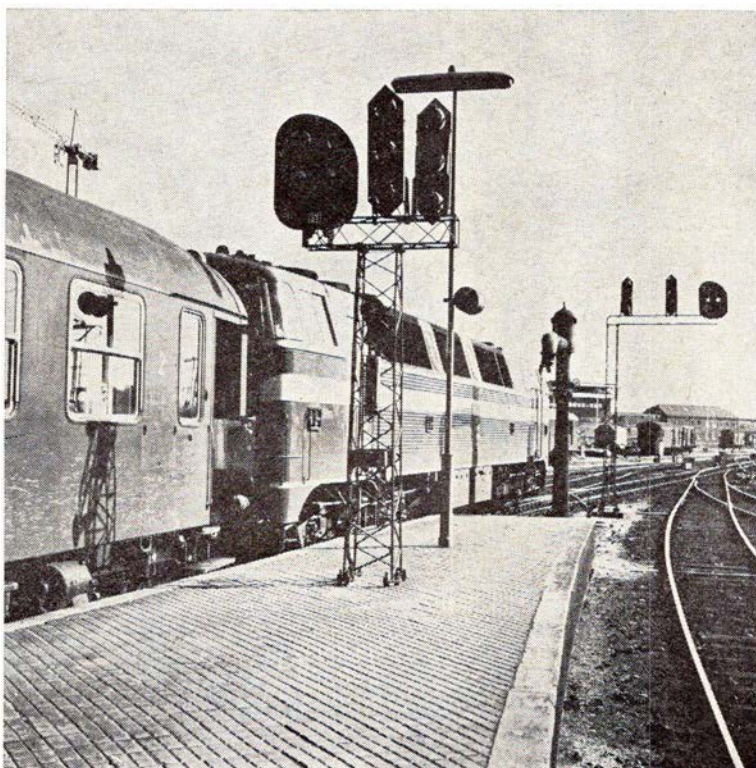

DANSK SIGNAL INDUSTRI A/S

DSI

leverer:

RELÆER
SIGNALER
MASTER
SPORTAVLER
MAGNETLÅSE
TUNGERULLELEJER
FJERNSTYRINGSANLÆG
AUT. BOMANLÆG
AUT. LINIEBLOKANLÆG
SIKRINGSANLÆG
TIL JERNBANER

Stamholmen 175
Avedøre Holme - Hvidovre



Jernbane-Bladet

Ekspedition:
Togfører V. Jonvald . Hvidovrevej 258
2650 Hvidovre
Telefon (01) 78 36 42

Redaktion:
H. E. Rybro (ansvarshavende)
Valby Langgade 223, 1. tv.
2500 Valby
Telefon (01) 30 87 71

Abonnement
18,00 kr. (inkl. moms) årlig
12 numre

Kan bestilles på postgiro 6 00 82
Jernbane-Bladet . 2650 Hvidovre

Medlem af
Dansk Fagpresseforening
og
International Tidsskriftsfederation

Tilsluttet Dansk Oplagskontrol

Tryk: Herfølge Bogtrykkeri . Herfølge

December 1972

Dette nummer indeholder

Jul 1972	349
Da E 989 blev stjålet juleaften	350
Tanker op til julen.....	351
Rutebilnyt	351
Sagt og skrevet	353
Erindres det	353
Månedens foto	353
Fra vor egen Telex-Service	357
Vi har modtaget.....	359
I få linier.....	361
Fra dagbogen	362
Nyt fra udenlandske baner	365
Københavns Havnebane	365
Hallen i Københavns Hovedbanegård .	366
Nogle indtryk fra engelske Veteranbaner II	367
En Havnebane i Ålborg	372
Privatbanenyt	373
Model-Jernbane	375
Fotohobby	375
Fra klubberne	377
Dødsfald	379
Boghjørnet	379
Jule-Journalen	387

I næste nr.:

På jagt efter damp i Portugal

COLLSTROP TRYK imprægnerede HAVEHEGN

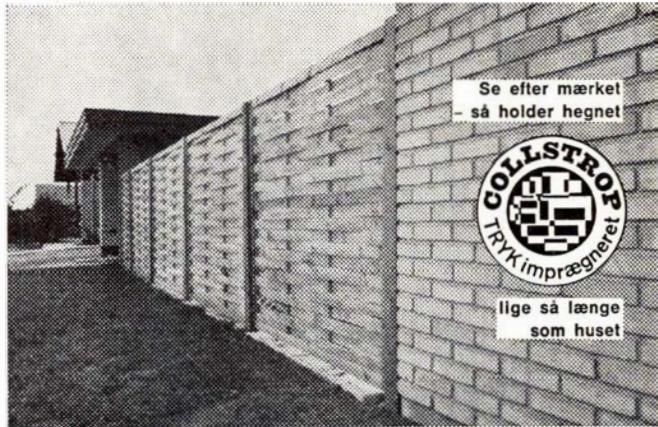

— EN RÆKKE FORDELE

- STYRKE
- HOLDBARHED
- HURTIG OPSÆTNING
- DEKORATIV VIRKNING

COLLSTROP
DANSK TRÆIMPRÆGNERING A/S
HAUSERGÅRDEN . 1124 KØBENHAVN K

Jernbanekioskerne

betjener Dem gerne med

Tobak - cigarer - cigaretter

Piber og lightere m. m.

Dag- og ugeblade

Bøger og papirvarer

Film og solbriller

Damestrømper og sæbe m. m.

Venlig hilsen

Bladhandler-Forbundet i Danmark

Aktieselskab

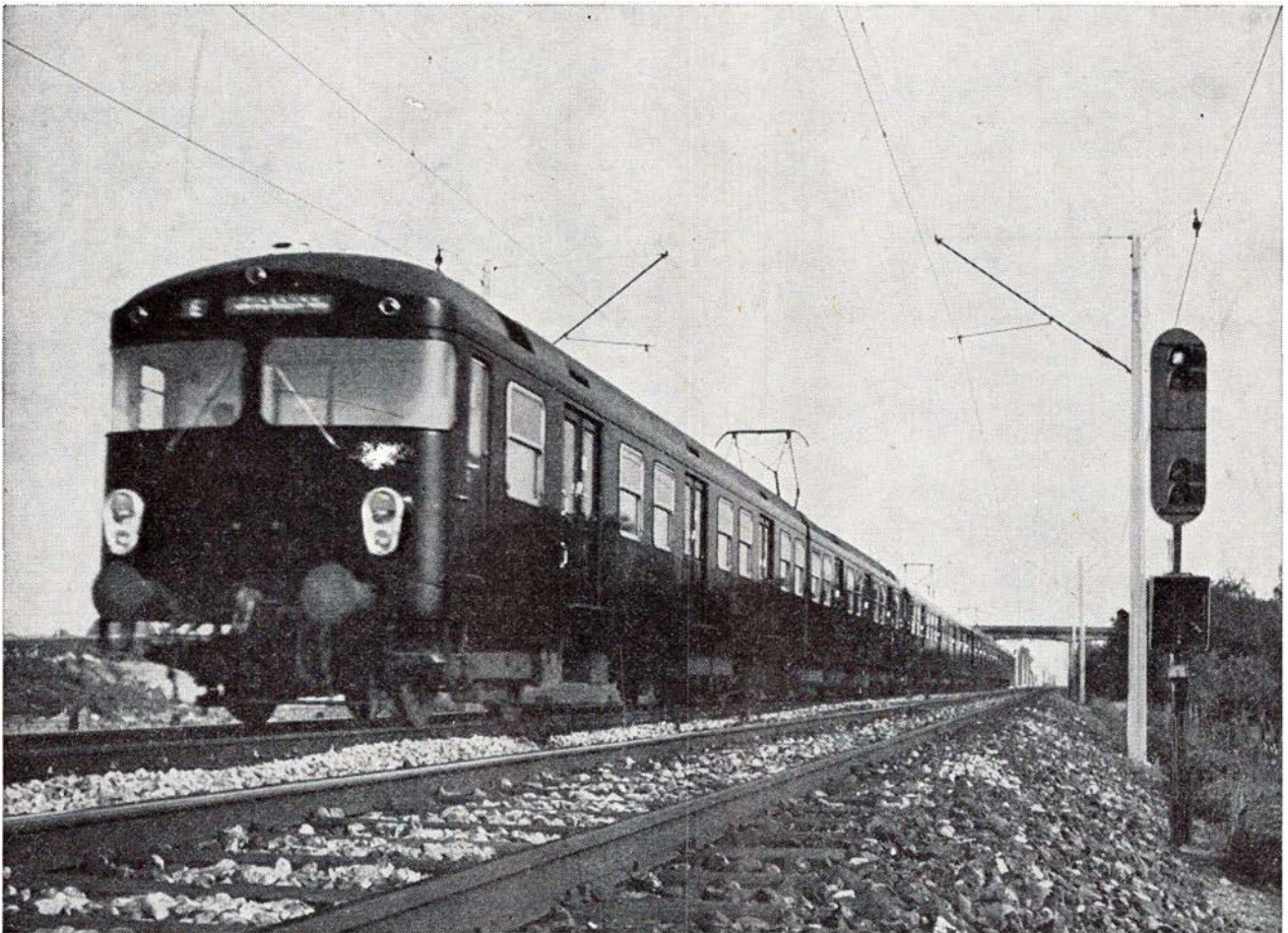

Hastigheds Kontrol og Togstopanlæg fra Siemens...

Om få år går man over til 120 sekunders drift på S-togs nettet. Bl.a. af denne grund vil 200 S-tog i de kommende år blive udstyret med HKT-anlæg fra Siemens. HKT står for Hastigheds Kontrol og Togstopanlæg. Dette avancerede anlæg er ikke ensbetydende med førerløse tog, men er en hjælpende hånd til togets fører.

SIEMENS AKTIESELSKAB

BLEGDAMSVEJ 124 - 2100 KØBENHAVN Ø - TELEFON (01) 26 11 22
ÅRHUSKONTOR: SARALYST ALLÉ 50 - 8270 HØJBJERG - TLF. (06) 27 36 00

**Siemens
har
løsningen**



JUL 1972

VED ET MØDE i den nordtyske by Neumünster sidst i oktober talte den nye tyske trafikminister Lauritz Lauritzen om trafikpolitiske problemer. Han gav her bl. a. udtryk for de tanker, som man fra jernbanernes side i mange år forgæves har forsøgt at komme til orde med, nemlig en forståelse for jernbanernes økonomiske forhold.

Trafikministeren nævnte bl. a., at man ikke på tallene for banernes underskud kan se, hvad disse i realiteten koster, set ud fra et samfundsøkonomisk synspunkt. Man er nødt til at vurdere ud fra, hvilke udgifter, der vil blive pålagt samfundet, hvis banerne blev nedlagt, og man skulle investere i de ekstra veje, parkeringspladser, øgede hospitalskapaciteter m. m., som blev en følge deraf. Som noget forholdsvis nyt må også regnes med den formindskelse af såvel støj- som luftforureningsproblemerne, som jernbanernes eksistens betyder sammenlignet med individuel vejtrafik.

Disse tanker har jernbanernes ledelser i mange år forgæves kæmpet for at få accepteret af politikerne, når regnskabernes tørre tal fremlagdes til en kritisk vurdering, men hidtil har politisk snæversyn hindret et positivt resultat. Tilslutningen til de europæiske fællesskaber synes at betyde en forbedring af forståelsen, hvad man jo så har lov at være så optimistisk at tro på er rigtigt, således at vore hjemlige jernbaner kan få del i en retfærdig subsidieordning.

Trods en måske forestående ændret holdning til underskudstallene må dette dog naturligvis ikke afholde banernes ledelser fra fortsatte besparelser, men en så drastisk rationalisering og så talrige takstforhøjelser som dem, vi de sidste år har været vidne til, vil ved en fortsættelse yderligere svække jernbanens konkurrenceevne. Den meget kraftige beskæring af vort jernbanenet, som vi har iagttaget fra omkring 1960 og til begyndelsen af 1970erne, har gjort, at der nu ikke er meget mere end et hovednet af stamlinier tilbage. Og når man beskærer et træ for alle dets grene, så vil stammen unægtelig sygne hen og dø. Overført til jernbanen vil det betyde, at alt transportarbejdet skal hentes fra de få store stationer, der tilfældigvis er tilbage på stamnet, og det er derfor et spørgsmål, om man kan udnytte den kapacitet, der er til stede.

Lad os derfor ophøre med denne hensynsløse nedlæggelsespolitik og i stedet forsøge at få indført en ordentlig trafikpolitisk medforståelse for de økonomiske problemer, der er forbundet med at drive jernbane. Hvis blot politikerne kan få øjnene op for de samfundsøkonomiske besparelser, den kollektive trafik betyder, så vil hele samfundet være bedre tjent.

-tl-

DER VAR ENGANG et meget lille kongerige. Det var så lille, at det næsten ikke var til at få øje på, dersom

man ville finde det på et atlas eller en globus. Den gamle konge, der altid havde været jernbaneinteresseret, havde bestemt, at toget der skulle bringe ham til det sidste hvilested, skulle trækkes af et par store E-maskiner, og det lykkedes også at efterkomme hans ønske.

Kongen havde ingen sønner, til at overtage kongemagten. Derimod havde han en vaks datter, som man udråbte til landets dronning. Ganske vist havde hun i nogle år studeret statsvidenskab, men hun fik en statsminister til det grove arbejde. Statsministeren havde igen et *mini*-sterium, der bestod af udvalgte mænd og kvinder, med hver sin særlige opgave. Så fandt et flertal af landets befolkning ud af, at man kan mere, når man er flere. Så når landet indmeldte sig i noget, der hed Fællesmarkedet, ville det lille land få plads ved de større landes bord, hvor de kunne være med til at bestemme om alt muligt. Hjemme i det lille land skulle man fortsætte på sædvanlig måde. Folketinget trådte derfor som sædvanlig sammen den første tirsdag i oktober, og statsministeren forelagde ligeledes på sædvanlig måde en lang, vel tilrettelagt tale om regeringens program for arbejdet i tinget i den forestående samling. At ret meget af det aldrig blev til noget, var en anden historie.

Efter talen skete der noget, ingen tidligere havde oplevet, da han frit oversat sagde: hermed nedlægger jeg mit mandat som statsminister, og så

kan I selv om resten. Aldrig tidligere var nogen statsminister hoppet af i utide på den måde! Mange spekulerede på, hvordan han ville klare alt i hjemmet uden statsministergagen. Men han har jo en vital hustru, der bl. a. har forskellige job. Hver lørdag aften er hun hjemmehjælp hos en vognmand Olsen på Christianshavn, og sidste sommer optrådte hun i et cirkustelt, så det skal nok gå alt sammen, og det er da også rart at være fri for altid at skulle høre på oppositionens dumme bemærkninger. – I mange år havde landet haft et stort næsten landsdækkende jernbanenet. Men efterhånden som lan-

det udviklede sig til et velstandsland, hvor hver familie mindst skulle have en bil, og dermed afskrev interessen for jernbanerne, tog man samtidig livet af en lang række jernbaner. Heldigvis opstod der nu nogle jernbaneentusiaster, der ofrede både tid og penge på at bevare nogle af jernbaneklenodierne før de blev destruerede. Mange ville så gerne have et rigtigt jernbanemuseum som man havde i nabolandene. Men desværre var der ingen virkelig interesse for eller penge til et rigtigt jernbanemuseum. Ganske vist havde man i mange år haft et pulterkammerliggende museum på en femtesal i en

gammel soldaterkaserne. Nej, her findes ingen julestemning i de kredse. De store kasseoverskud som moderne datamaskiner havde beregnet, var som blæst væk, eller brugt på forkerte steder, inden finansårets slutning. Der har i år ikke været råd til at udsende julekort, men julehilsenen bestod denne gang i et trækort med forhøjet trækprocent.

Ja, der findes mange måder at glæde hinanden på!

GOD JUL OG ET BEDRE NYTÅR

-bro.

Da E 989 blev stjålet juleaften

Det var før 1963, da Gedser var grænsestation til Vesttyskland, før Rødby Færges tid. Kan huske, at vi i tjenestekupeen på vej mod Gedser talte om, at det var besynderligt, at et godstog som 2188 ikke var aflyst juleaften. Men da jeg meldte mig på kontoret og fik at vide, at toget var på knapt 900 tons, erkendte jeg omgående, at de der styrede trafikken ved juletid vidste hvilke tog, der var behov for og hvilke der kunne aflyses.

Toget, der fortrinsvis bestod af transitvogne til Sverige/Norge, skulle ikke »arbejde« undervejs fra Gedser til Godsbanegården, men vi havde en krydsning på »øen« og to overhalinger i Tåstrup. Vi skulle starte fra Gedser kl. ca. 18.00, og da jeg kom ud til maskinen havde lokoføreren og hans fyrbøder tændt to julelys og sat dem i kulbunken, og var gået i gang med jule»middagen«. Det så hyggeligt ud selv om det ikke mindede meget om juletræet derhjemme. Vi fik en lille sludder om den manglende opmærksomhed fra ledelsens side, der blev det personale til del der var på vagt juleaften. Det foregik uden bitterhed. Vi havde alle tre accepteret det job, vi var i gang med.

Og så dampede vi op over Falster i en rolig og konstant fart, passerede Nykøbing Fl., der så øde og forladt ud, og rullede planmæssigt ind på overhalings- og krydsningssporet på Masnedø. Lokoføreren kom op i bremsevognen med en pose hjemmelavet konfekt,

som vi nappede et par stykker af, og så kunne vi høre ekspressen nordfra komme op ad dæmningen. Vi stod og kikkede ud ad vinduet og var begge forbavset over det store antal passagerer, der var med den sydgående ekspres en sådan aften. Lokoføreren sagde han ville forøge farten lidt, for vi måtte holde i Ringsted for at tage vand, og det ville således ikke sinke os. I Ringsted klarede vi vandtagningen selv, og så var næste stop Tåstrup, troede vi. Foran Borup stod signalet på stop, og lokoføreren gik straks til telefonen. Han kom hurtigt tilbage og meddelte at FC i Roskilde ville tale med mig. Meldingen lød på indkørsel i spor 2, og så »stjæler« vi maskinen, der skal til Sorø og hente nedbrudt tog 62. Vi kørte ind i spor 2, og jeg lænkede maskinen fra medens lokoføreren talte med FC om en plan til Sorø. »Du får resten af konfekten,« sagde lokoføreren, »ingen ved hvornår der kommer en ny maskine«, og så dampede den »stjålne« E 989 mod Sorø.

Borup så fuldstændig uddød ud, på stationen var alt mørkt. Nej, der var minsandten lys i ventesalen. Og der var en automattelefon.

»Lille kone. Jeg kommer lidt senere hjem end beregnet, men du må gerne pakke gaverne ud«. »Jeg venter på dig, min ven,« lød de trøstende ord i den anden ende, »men jeg savner dig!« Det lignede at få en sludder medens de fleste andre landet over var ved at danse om juletræet.

Ud på perronen igen for at tale med FC. »Hvornår kommer der en anden maskine?« »Den kommer fra Gb,« blev der svaret, »så der går mindst en time!« Det var forholdsvis mildt den juleaften, ingen sne, og lys i forretningsvinduerne i den lille stationsby. En tur hen ad gaden blev hurtigt afbrudt. Alle vegne fra lød de gamle kendte julesalmer ud fra de mange hjem. Det var ikke til at holde ud at høre på, når man selv gik ensom på gaden. Op i bremsevognen igen. Formbrændsel på kakkelovnen, et stykke konfekt indenbords, og ild i piben. Ensomhed over det hele. Men nu nærmede tog 62 sig. Over på perronen og sige glædelig jul til den flinke lokofører, hvis konfekt trøstede mig. Ingen steg ud og ingen ind, og det lille persontog med de to maskiner kørte mod Roskilde. Også i dette tog var der – besynderligt nok – ret mange rejsende.

Efter halvanden times utålmodig venten – en ny opringning til FC. »Maskinen passerer her om fem minutter, så tag det roligt.« Ja, for syv søren, det er pærenemt en juleaften, muttersalene i Borup. Ny mønt i automaten. »Jeg er først hjemme over midnat!« »Jeg er hos dig i tankerne – tag en vogn hjem – jeg har lun leverpostej i ovnen, du må være meget sulten.« Færdig med den femogtyveøre. Appetitten er voldsom. Den havde været helt ustyrlig uden lokoføreren hjemmelavede. – Hvad mon der er i den tunge pakke fra svigermor. Det er sikkert bøger – det

er spændende om det er de bøger jeg ønsker mest.

En lanterne dukker op ude i svinget, og en E-maskine med tenderen forrest kommer farende ind i spor 3. Hurtigt i spor 2, om og spænde for, bremseprøve, og så af sted. Den nye lokofører har travlt. Han skal også hjem efter ankomst for at få en sen juleaften.

Klokken er 0.30 da vi stamper ind på Godsbanegården. Godt to timer forsinket. Det jule»tyveri« glemmer jeg aldrig. Men hjemkomsten dulmede ærgrelsen. En »rigtig« togmandskone ved nok hvordan der skal hygges om en forsinket godstogskører.

V.J.

Tanker op til julen

Når vi om kort tid skal til at gøre årsregnskabet op, kan vi glæde os over, at en del af pengene er gået til velgørende og humanitære formål. I årets løb har man købt mange mærker à 25 øre for at støtte kampen mod mange forskellige sygdomme. Man har måske ligefrem ofret 2 kr. på en lodseddel, som lokkede med biler og sommerhus for at støtte nødlidende og handicappede.

Verdensfreden har man ligeledes været med til at sikre ved at købe en hvid stjerne. Ens gode hjerte var skyld i, at man købte en blomst i Frelsens Hærs farver for at hjælpe fattige børn, og ved juletid, da alle skal være gode og rare ved hinanden, har man købt julemærker, så tuberkuløse børn kan komme på sanatorium. Man tør slet ikke tænke på, hvordan det ville være gået disse børn, hvis ikke julemærket havde eksisteret. Desuden pynter mærket på julekortene.

Alt i alt er der grund til at være tilfreds med sig selv. For beløbet man har givet til de mange forskellige formål, har ikke belastet budgettet. Man er ikke blevet fattigere af at være god, for 25-ørerne har højst sneget sig op i nærheden af prisen på en pakke cigaretter.

Skal vi være helt ærlige, så er vi ikke glade for at komme af med penge, som ikke øjeblikkeligt gavner en selv. Vel ved vi, at vi alle kan blive ramt af en af de sygdomme, hvis bekæmpelse vi har støttet med bøsseraslen og 25-ører, men der ville nok lyde et drabeligt hyl, hvis vi skulle betale en sum, som løb op i

adskillige kroner, for virkelig at gøre noget ved sagen.

Nej, vi er ikke glade for at slippe skillingerne. Det kan foreningsbestyrelserne tale med om. Skønt alt stiger – lønninger og priser – så skal foreningskontingentet helst blive stående på samme niveau som for 25 år siden. Gud nåde og trøste den bestyrelse, der forhøjer kontingentet. Der vil snart blive »gennemtræk« i foreningen. Medlemmerne melder sig ud, når kontingentet stiger fra 15 kr. til 20 kr. om året.

De færreste har lyst til at betale, hvad en ting virkelig koster, men foreningerne finder på råd. De holder andespil eller sælger lotteri, og lokker på den måde medlemmerne til at betale de udgifter, der nu engang er forbundet med at holde en forening i gang. Ved at sælge lodsedler har vi en chance for at få andre sagesløse mennesker til at betale for den glæde og nytte, vi har af vor egen forening. Sådan tænker alle med det resultat, at hønseavlere, brydere, cyklister og skøjteløbere sælger lodsedler til bokserne, kaninavlere, svømmere og roere og omvendt. Så mener alle parter, at de har gjort en fin fin forretning ved at lade de andre betale.

De skiftende finansministre har fundet ud af, at øl, cigaretter og spiritus bliver solgt uanset prisen. På den måde bliver borgerne lokket til at betale for kunst og litteratur og utallige andre formål, som de ellers aldrig ville have givet en skærv til.

Poul E. Nielsen.

Juridiske konsulenter

HELGE KNUB

LANDSRETSSAGFØRER

Søndergade 10-12 . 8000 Århus C

Telefon (06) 13 01 00

Sagførerkontoret i Ryomgård

ADVOKAT ERIK DYNESSEN

Telefon (06) 39 44 00

OLE BRANDT

Advokat

De Mezas Vej 1 . Frederiksbjerg Torv
8000 Århus C

Telefon (06) 13 86 00

Advokat

KAJ F. LARSEN

Møderet for Højesteret

Vissingsgade 1 . 7100 Vejle

Telefon (05) 82 60 55

ADVOKAT

J. BJERREGAARD THOMSEN

Møderet for Landsret

Torvegade 8 . Skive

Telefon (07) 52 44 70

RUTEBILNYT

Rutebilovertagelse

DSB overtager fra nytår ruten Århus-Rønde-Grenå samt ruten Ebeltoft-Helgenæs. Den tidligere indehaver driver fortsat ruten Århus-Ryomgård-Grenå og Århus-Bønnerup. DSB overtager ni busser samt garagerne i Rønde og Knebel for en pris af 1,5 mill. kr.



Hovedbanegårdens restauranter København

TELEFON (01) 14 12 32

Preben H. Madsen

MORGENRIGTIG BUFFET

HURTIGE RETTER

REJSEGRUPPER

KØBENHAVNS CENTRALE MØDESTED

RAPEDA leverer:

El-sporskiftevarme, type DSB 1969.
ARMA brænderhuse til gas-sporskiftevarme.
KIRSCH transportabelt sporskifte-optøningsudstyr.
USS signal- og returstrøm-skinneforbindere.
RAPEDA skinneboremaskiner til boring af $\frac{3}{8}$ " til 33 mm huller.
CW kabelsko fra 1,5 til 625 mm² samt håndtænger og hydrauliske kabelskopresser med 20 og 100 tons kapacitet.
HUGRO kabelbeskyttelsesmateriel.
QUANTE tele-komponenter.
LANCIER kabeltrækningsmateriel.
PAUL GARTHE alu-vaskekummer, aske- og affaldsbeholdere, bagagenetkonsoller m. v.
SOLA spormåleværktøjer.
GOTTWALD skinnekraner, 2,5 til 80 tons løftekapacitet.
SOLLINGER HÜTTE brolejer og dilatationsfuger.
PEHALIT tætningsbind og -masse samt stoppemasse.
BAND-IT slangebespændingsmateriel til bl. a. trykslanger.
SIA slibebånd og sliberondeller.
KNURZ generatoranlæg
RAPEDA tunnelrør til diverse formål.



RASK-PEDERSEN & DALSGAARD A/S

BYAGEREN 7 . 2850 KØBENHAVN/NÆRUM

Telefon:
(01) *80 28 00

Telegramadresse:
EXIMAG

Telex:
9190 Rapeda

MONBERG & THORSEN A/S

INGENIØRER & ENTREPRENØRER

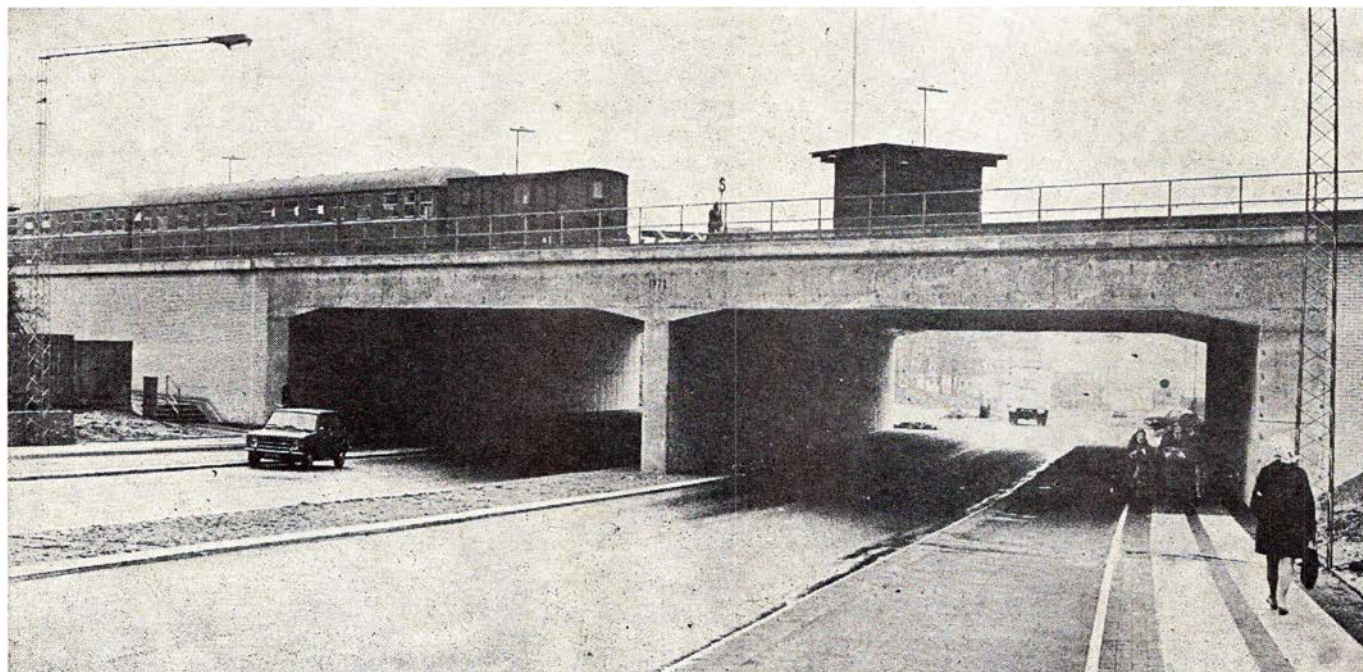

Bro over Valdemar Sejrsvej, Holbæk
Udført for og efter projekt af DSB

SAGT OG SKREVET

Lufthavn på Saltholm

Det er forkert at lægge en storlufthavn på Saltholm. Den bør lægges et sted på Sjælland.

*Stig Samuelson
Sverige*

Det er helt forkert at lægge en storlufthavn på Saltholm. Klimamæssige og trafikmæssige grunde taler herimod og fordi omkostninger og administrationsproblemer taler mod en sådan løsning.

Priserne på drikkevarer

Priserne på mange spise- og drikkevarer rejser spørgsmålet, hvad er det egentlig for principper man har for prisansættelsen på drikkevarer. Her tænkes særligt på begrebet lyst øl. De højeste priser kræver man på steder, hvor det i hvert fald af sikkerhedsmæssige grunde burde være billigst, på bilfærgerne, både på de private og på DSB, hvor man godt kan komme af med kr. 3,50 for en lys øl. Andre steder er prisen mindst kr. 2,50. Det lugter af skamløs avance på et billigt produkt. Prisen er i hvert fald højere på lyst øl, skønt bryggerierne oplyser, at prisen på vand og lyst øl er den samme, ca. 70 øre.

Hvad er det for en underlig grisk filosofi, der ligger bag disse priser.

Kontrollanten.

ERINDRES DET ...

For 50 år siden ... december 1922

Den 4. skete på Ålestrup st. et mærkeligt uheld. Da toget fra Hobro kl. 12.40 var under indkørsel afsporede G-maskinens tender og to godsvogne. En undersøgelse viste, at uheldet skyldtes en sprængt skinnelaske.

Et farligt attentat mod Masnedsund-toget fandt sted den 6. om aftenen. Få hundrede meter fra overkørslen ved

**DE DANSKE ØSTERSØFÆRGER
DSB RESTAURATIONERNE
RØDBY FÆRGE-PUTTGARDEN**

Månedens foto

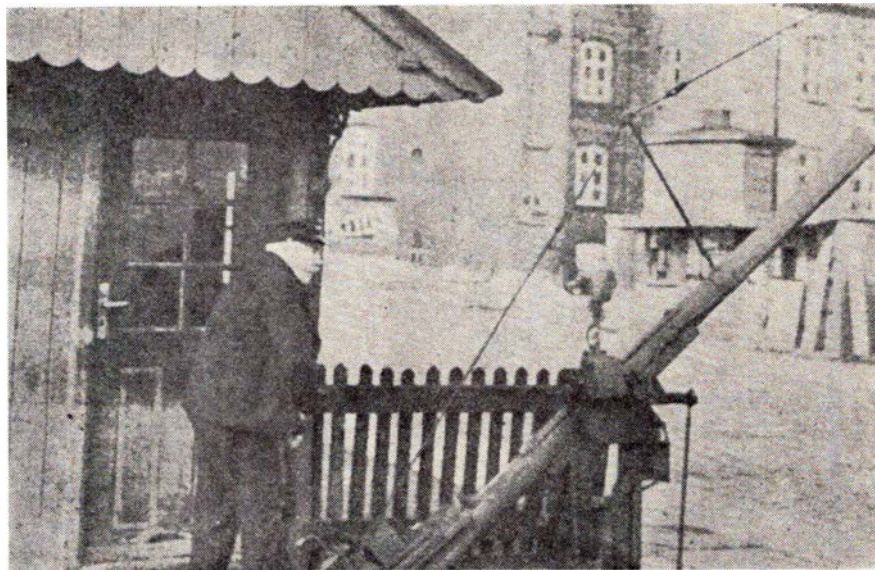

Ledbevogtning i Svendborg

»Det go'e gamle håndværk« er en sætning, der passer i mange tilfælde, men mon ikke DSB overdriver dets betydning en smule i Svendborg, skriver en klager i Svendborg Posten. Jeg tænker her selvfølgelig på de gamle håndtrukne bomme i henholdsvis Frederiksgade og Brogade.

Det ser gevaldig morsomt ud, når de adstadigt bevæger sig mod jorden. Svajende i en huggende rytme, så fodgængerne løber mange skridt tilbage i rædsel for, at det hele skal falde ned i hovedet på dem. Knap så morsomt er det at sidde i en bil op til 4-5 minutter,

ventende på den gamle Ringe-gris. Vi har fornemmelsen af, at den blåklædte DSB-mand hisser ned efter køreplanen og ikke efter, hvornår toget egentlig kommer. Bilerne hober sig op i lange køer, så både krydset ved banegården og Københavnerkrydset flere gange blokeres totalt. Jeg ville ønske, generaldirektør Hjelt ville komme til Svendborg, han udtaler sig som en moderne mand. Så måske kan der komme skred i sagerne. Der har været talt og skrevet om en automatisering gennem mange år. Men De Snakker Bare ... endnu.

Orevej var der anbragt sveller over sporet. En årvågen lokofører afværgede et alvorligt uheld. Kort efter fandt man på sporet ved Kalvehavebanen en telefonpæl, en svær slidske og nogle sveller. Her var udsendt mandskab fra Masnedsund st., der fandt det henlagt. Strækningen vil indtil videre blive afpatruljeret forinden togs ankomst eller afgang.

Dampfærgerne »Danmark« blev den 12. ds. i Frihavnen forevist for pressen. Den nye færge er bygget i Helsingør og har kostet 6 mill. kr. Om aftenen sejlede færgen til Gedser for at indgå på ruten.

Under rangering med stød på Næstved st. dræbtes den 13. portør H. Petersen, 27 år, idet han stod ved en åbentstående dør i en pakvogn, da pakvog-

**Vi anbefaler et besøg på
den nyrestaurerede ...**

DSB RESTAURANT
J. F. Kennedysplads - Ålborg
Telefon 12 95 48

Et godt madsted ...

Indehaver: **J. Vilttoft Hansen**

**forøg sikkerheden
om bord...**



Raytheon radaranlæg
Raytheon ekkolod
Plath gyrokompas
Plath selvstyreanlæg
Plath EM-log
Naugahyde betækningsmateriale
Strømmen propeller
Strømmen elektrostål

AAGE HEMPEL

SKIBSUDSTYR

Havnegade 39 – 1058 København K – Tlf. 12 67 67

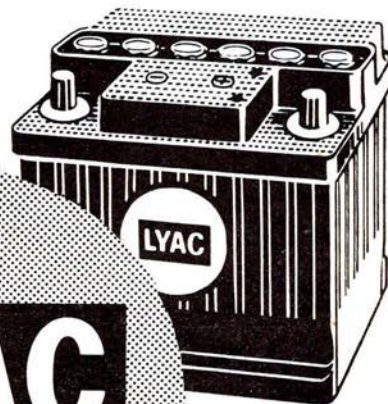
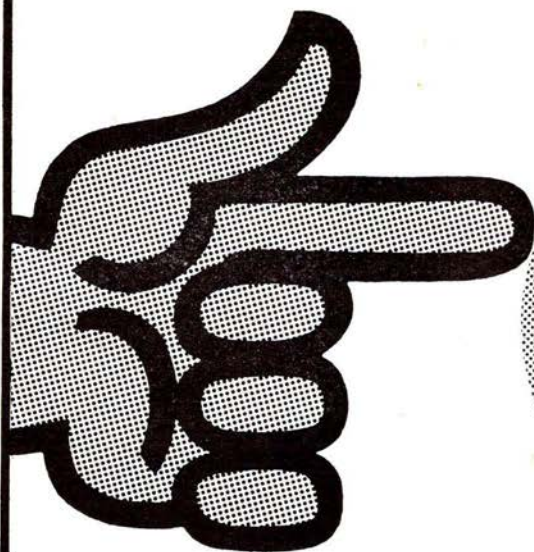

LYAC
AUTOSTART

*-det er
startsikkest*

nen tørnede mod henstående vogne, rullede vognens skydedør frem og knuste hans hoved.

Jernbane-Bladet

For 25 år siden ... december 1947

Strejkerne i Frankrig har bevirket talrige alvorlige sabotagehandlinger mod de franske jernbaner – væltede loko og ødelagte signalposter m.m. ses mange steder – og mange velhavere smugler millionværdier ud af Frankrig pr. fly. Ved Arras på strækningen fra Paris er 17 rejsende blevet dræbt på grund af sabotage mod et eksprestog.

Ved 20-tiden den 13. skete der et alvorligt uheld ved den vestlige indkørsel til Flensborg hovedbanegård. Et blandet tog fra Nibøl blev bagfra påkørt af et tog fra Husum. Fem rejsende blev dræbt.

En årvågen varmemester i Upsalagade afslørede i dag en ekstraarbejder fra Østerport st. som stortyv af forsendelser fra DSB, hvilket personalet på Østerbro st. er lykkelige for.

Natten mellem den 16.–17. afsporede en del tomme vogne under rangering med et godstog på Glostrup st. så uheldigt, at kun et spor var farbart mellem København og Roskilde, hvilket gav store forsinkelser på den vigtige strækning.

En 2-årig dreng blev den 19. dræbt under en godsvogn på Vester Thorup station. To banearbejdere havde spændt en lastbil foran en godsvogn for at flytte den og havde ikke bemærket barnet.

Den 23. blev alle tiders udrejsedag – 5.000 rejste mod Korsør i løbet af to timer fra Hovedbanegården.

Det første engelske dieselloko tages i løbet af få dage i brug på hovedstrækningerne i England.

Den 30. Snestorm over store dele af landet – motortogene kører fast eller er stærkt forsinkede – damptogene klarer sig overalt.



LYNGBY GRAVESKOVL



Det rette værktøj –
– gør arbejdet let

D. S. I. skovle er fremstillet af fineste stål og forsynet med fint slebne skafter af prima asketræ.

DANSK STAAL INDUSTRI A/s
AF 1933

Grejsdalen . 7100 Vejle

SM-LAMPEN

-første
førende

DANSKE



SØREN MADSEN

5000 ODENSE
Dronningensgade 7
telf. (09) 12 02 20

2600 GLOSTRUP
Ejby Industrivej 68
telf. (01) 45 35 44

8000 ÅRHUS C
Nørreport 6
telf. (06) 12 30 85



LEVERANDØR TIL DET KGL. DANSKE HOF



Kores

KONTORARTIKLER

- DET STÅR HELT KLART



LÜBCKE

LAVVOLT
TRANSFORMERE
til alle formål

JERNBANE ALLE 43
2720 VANLØSE
TLF. (01) 74 33 22

- 6
- 12
- 24
- 32
- 42
- 65

VOLT

Ⓧ-mærkede



forlang katalog

66

WTK

Wright, Thomsen & Kier A/S
Ingeniører, entreprenører
København, Århus, Ålborg

En Glistrupper i kælderens

FRA VOR EGEN TELEX-SERVICE

Jovist hørte vi det – oppe i redaktionen – at teleprinterens nede i kælderen hæklede løs, helt balstyrisk – og blev ved. Vi så spørgende på hinanden, for det kunne dog ikke være bogtrykkeren i Herfølge, der i den udstrækning som sædvanligt rykkede for materiale. – Endelig kunne redaktionssekretæren ikke dy sig længere og gik derned, men kom ikke ret langt før han slog katastrofealarm. – Papiret flød fra strikke-maskinen som en tidevandsbølge.

Nå, vi blev imidlertid hurtigt klar over, at det var piratsenderen i Aabenraa, der atter var i gang, endda under løsenet: »Det frie ord« (Det er jo nemlig Danmarks Radio, altså seerne og lytterne, der betaler). Og som sædvanlig var det jo nok tiltænkt R. B. (Ritzaus Bureau), men denne forveksling gjorde den vakse sekretær imidlertid hurtigt foreståeligt, idet vor redaktør ofte forkorter sit navn til netop RB.

Og hvad var det så? – Korteligt resumeret var det referat fra et fællesgruppemøde for medlemmerne fra »sønder Aa«, der jo er lidt sydlandsk iltre og dagsordenen var: Demokrati på arbejdspladsen – og nu. – Der blev da også talt og talt – de kendte demagogiske tirader blev afleveret og mange gamle travere præsenteret, kort sagt der blev tærsket langhalm, indtil der pludselig blev sat boller på suppen. Det var en ung, stiltfærdig assistent, der begyndte at brokke sig så meget, at han blev anmodet om at tie stille – eller tage ordet.

Han valgte det sidste og begyndte med, at han helt savnede nytænkning i forsamlingen, og da han nævnte fremskridtspartiet blev der en hyl og råben, som husets grundvold lige akkurat kunne modstå.

– Det er jo det rene vås at tale om demokrati uden demokrater, og der er næppe nogen af jer, der nogensinde har truffet ret mange af slagsen – og slet ingen på Christiansborg – og så heglede han (under jubel) vor rigsdag til. Er det demokrati, at et fuppet flertal på én skal kaldes majoritet, endog i vægtige afgørelser. Medlemmerne i folketinget er ikke folkets såkaldte kårne mænd, idet de alle er valgt af et fåtal, nemlig partiernes bestyrelser, der opstiller listerne, og den store hjord af stemmekvæg afgør kun, hvem der skal droppes. Altsammen lige så udemokratisk som hos demokratierne øst for jerntæppet. – (Tilråb: Til sagen!)

Jeg er jo midt i den, for er folketinget – eller rettere partitetinget – en arbejdsplads, så er den udemokratisk, og er inhabil til at lovgive i det her omhandlede spørgsmål.

Under aftagende proteststemning gik han over til os selv, hvor han særlig harcellerede over vore tilsvarende proformvalg med lister, som overvågedes af – han havde nær sagt juntaen – men sagde dog de højere udvalgte, der reelt sidder i et ombudsjob på livstid – og er udemokratisk meget sejlvædede. Der skulle være funktionsbegrænsning på 4-5 år. Vi ser dem – de samme perso-

Ferie- og udflugtssteder

Vi spiser på ...

Kadoli Cafeteria og Grill-bar

Jægergårdsgade 83, Århus. Tlf. 132665

Alt i grill-specialiteter – God daglig middag samt lækkert smørrebrød

Missionshotellet ANSGAR

Prinsensgade 14-16 – Ålborg

Telefon (08) 13 37 33

Dronningborg-Hallens Cafeteria

ved Else Johannesen

Udbyhøjvej . Randers . Telf. 43 06 44

God daglig middag, lækkert smørrebrød samt frisklavet kaffe

NB. Mindre selskaber modtages gerne
Sportsfolk modtages i pension

Vi anbefaler et besøg på ...

HOTEL STILLING KRO

Telefon (06) 57 10 42

Et madsted for gourmenter i venlige omgivelser ...

Ny vært: Kok Karl Aa. Nim

Til foreningsfester og møder anbefales

Odd-Fellow Palæets Restaurant og Selskabslokaler

Boulevard 20 – Ålborg – Tlf. 12 52 99

NB. Ud af huset leveres byens bedste og billigste smørrebrød samt koldt bord – Ny vært: Carsten Aagaard



ANKER KASSEAPPARATER

ADS

ANKER DATA SYSTEM A/S

TOMSGÅRDSVEJ 15 · 2400 KØBENHAVN NV

TLF. (01) *103333

**ANKER betyder fremragende teknik
og avancerede systemløsninger**

ÅBENRÅ
(046) 2 32 54

ÅLBORG
(08) 12 26 77

ÅRHUS
(06) 12 26 77

ODENSE
(09) 12 26 77

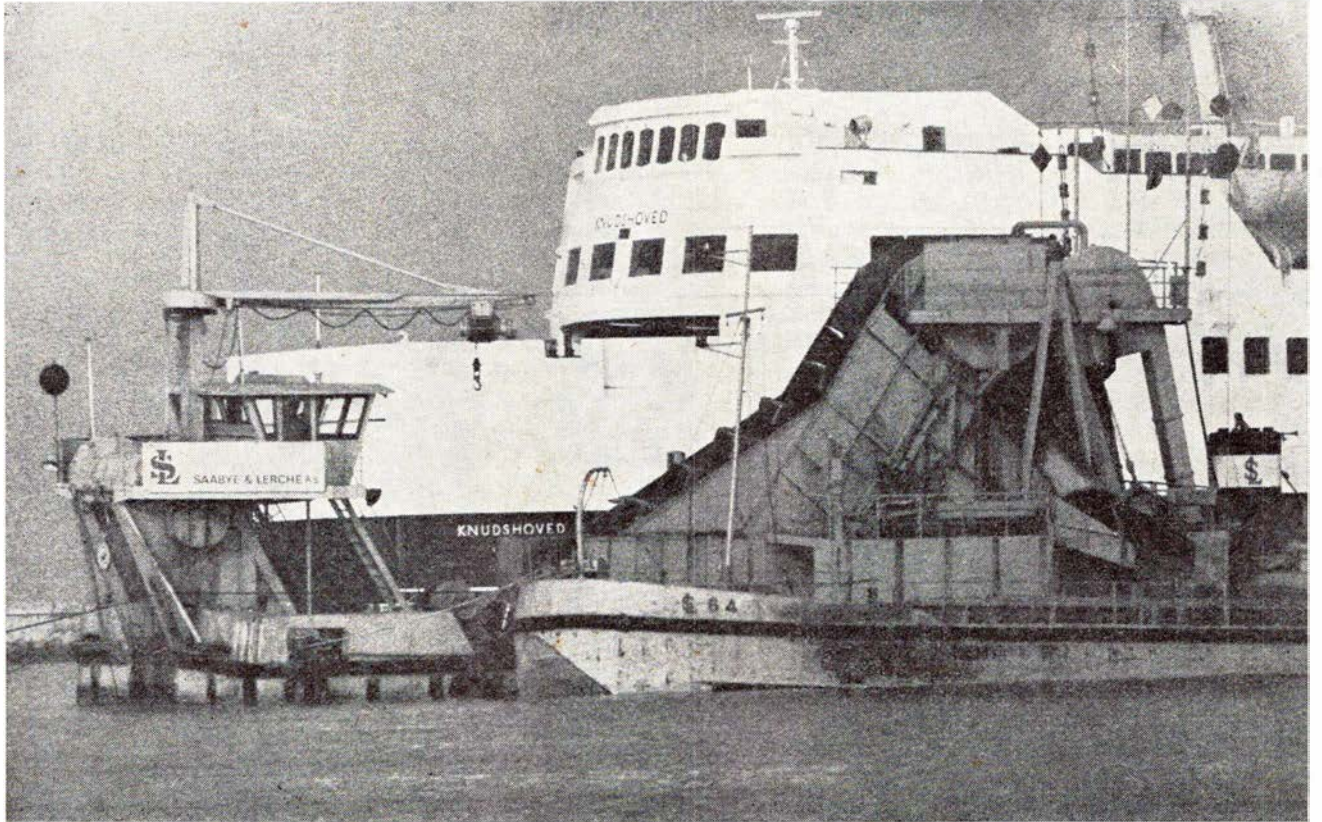

Uddybningsarbejde . Knudshoved



SAABYE & LERCHE A/S



DAB

ner, navne og ansigter – i alle vor organisationers afskygninger, kreds- og hovedbestyrelse, centralorganisation, i alle vore nebengeschäfte såsom forsikringer, i alle repræsentationer, udvalg o. m. m., stadig de samme ligesom Tordenskjolds soldater.

Skulle disse nu også til at dominere vor arbejdsplads, hvor vi i stedet for et skindemokrati havde brug for psykologi, have lært en hel del af den kinesiske kulturrevolution, hvor vi f. eks. kunne begynde med en mangelvare som korpssånd.

Da der endnu var nogen proteststemning blev han hårdere i filten og langede den ud, at hvis man undersøgte vandet hos de unge spirende såkaldte emner, ville man i mange tilfælde sikkert kunne konstatere en vis graviditet – med en lille oberst, og han henstillede til forsamlingen ikke at se alt for fari-sæisk strengt på Grækenlands nuværende politiske status.

Her for enkelte af de, der var tiltænkt vandprøven, i flint, men han beroligede dem ved at vende deres blik mod os selv. Vor sygekasse, der – end også ved sit navn – er personalets egen, den opstiller også de famøse lister, men kræver bare hele 50 (femti) stillere til hver – også efter de store nedskæringer i personaleantallet. – Det er jo rent prohibitivt – forhindrede – for hvem udenfor de højeste udvalgte kan præsentere sådan en hær – og de nævnte opstillere sidder der måske også – jeg ved det ikke – eller er repræsenteret.

– Jamen, det hører jo op – nu da den nedlægges!

– Ja, endda ved lov – for det var måske for grov en spøg. Men denne personalets egen funktion går ned med flaget – vedtægten – vajede under gafflen, og den kan blive en pryd på det museum, der vel engang oprettes – for

den demokratiske limstang, vi alle alt for længe har løbet med!

Desværre kommer vi ikke længere. Papiret var sluppet op, men maskinen hængte længe endnu – ud i den blå kælderluft. Det kunne ellers have været interessant at erfare, hvilket svar han havde fået på sin tiltale. – Blev han erklæret for halvgal eller trekvart tosset – eller måske noget helt andet.

DIXI

VI HAR MODTAGET

Tilføjelse til artiklen om mergelbaner i november-nummeret.







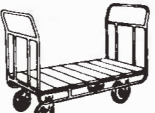

Der står, at der var sidespor til Haraldskær. Det passer, men der var også sidespor til Vingsted på et betydeligt senere tidspunkt. Sidesporet var oprindeligt anlagt af Kartoffelmelsfabrikken, der også ejede en del jord. Det benyttedes af fabrikken til transport af myremalm. Mergellejet lå omtrent samme sted. Da der endnu senere skulle finde en mere rationel mergelgravning sted, blev der anlagt et midlertidigt sidespor på et sted ud for mergelgraven, hvor der kunne bygges en rampe, så der kunne tippes direkte ned i jernbanevognene.

(Forfattersignatur 18 var desværre faldet ud).

Vinteren 1929

I fortsættelse af beretningen om isbesværet på Store Bælt i 1929, i bladets maj-nummer 1970, vil jeg hermed berette om situationen på Frederikslund station den 31. januar 1929.

Trafikekspedient Felt var fungerende stationsmester, da nyudnævnte stationsmester Knudsen, Allerød, der skulle tiltræde 1. februar, ikke kom, da et

	
TRANSPORTBØRE	LADVOGNE
	
LAGERVOGNE	SÆKKEVOGNE
	
REOLVOGNE	2-3 & 4-HJULEDE VOGNE
	
TRILLEBØRE	HYDRAULISKE LØFTETRUCKS
	
HYDRAULISKE LØFTETRUCKS	HYDRAULISKE LØFTETRUCKS



GAR-TEK
INTERNET TRANSPORTMATERIEL
ROSKILDEVEJ 349 · RØDOVRE
TELEFON (01) 700909

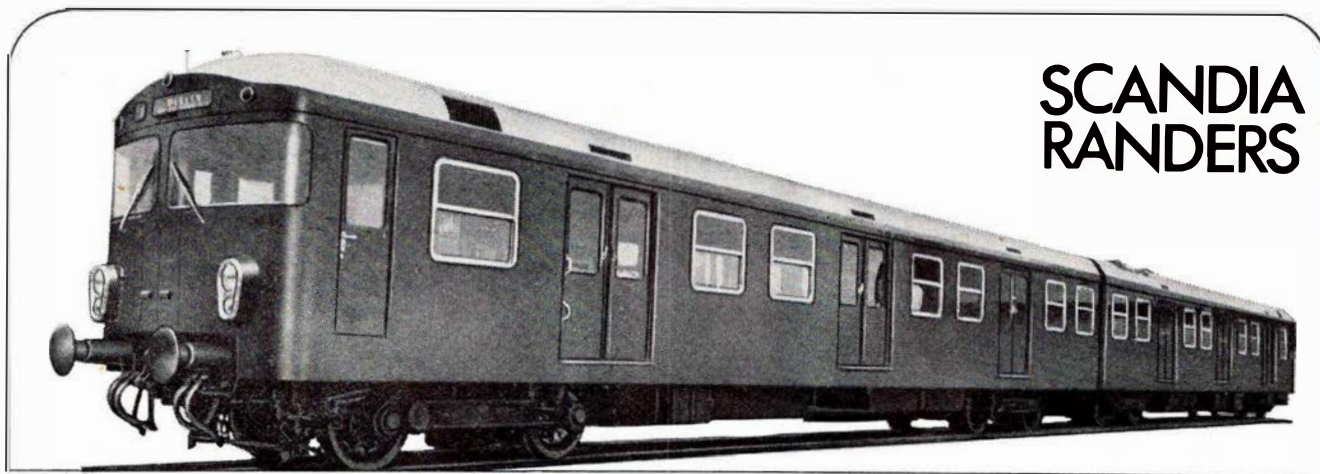

**SCANDIA
RANDERS**

- tal lønkonto med

VESTJYSK BANK

Østergade 3 . 7600 Struer . Telefon 85 23 11



A/S **VØLUND**



HØJGAARD & SCHUITZ A/S

SL-JERNBETONSVELLER

mægtigt snefald om natten til den 29. januar havde så godt som standset al toggang på Sjælland. Som følge af isforholdene på Store Bælt, var alle eksprestogene med forbindelse derover aflyste, hvorfor kun tog 22 var udsendt fra Korsør. Toget skulle være i Frederikslund kl. 8, men kørte fast ved stationens indkørselssignal. Den stedlige kolonnes mandskab fik dog toget ind på stationen, men viderekørsel til Sorø var ikke mulig, og toget måtte blive en dag og en nat i Frederikslund. Der var som bekendt ikke mange beboere ved stationen. De rejsende havde forladt toget i Slagelse, så der skulle kun skaffes logi til togets personale.

Dagen efter var en færge sluppet ind til Korsør, og der kom et hurtigtog med forbindelse derfra. Det var besluttet, at dette tog skulle medtage det strandede tog 22s vogne bag på til Sorø. Tog 22s K-maskine blev så rangeret foran på hurtigtogets P-maskine. Da der blev givet afgang, nægtede P-maskinens lokopersonale, at køre med K-maskinen foran. Efter at stationsbestyreren havde konfereret med 1. distrikt om sagen, gav distriktet ordre og tilladelse til, at toget skulle køre.

Alt dette tog jo sin tid, og da togets sultne rejsende fik øje på en bagervogn, forlod de toget og tømte vognen for alt hvad der hed fintbrød, så hans kunder måtte nøjes med rugbrødet.

Endelig kom toget afsted, men vi få beboere i Frederikslund havde haft en usædvanlig oplevelse i de dage.

Wigand Jørgensen.

I FÅ LINIER

Assens. – Færgen Assens-Årøund sejler sin sidste tur den 28. december fra Assens kl. 16.15 og fra Årøund kl. 17.25.

Danair. – For et år siden dannedes selskabet Danair af SAS, Maersk Air og Cimber Air. Der flyves bl. a. på ruten Odense-Kastrup, hvor der benyttes et Fokker-fly til 56 passagerer.

Fredericia. – En ny fjernstyringsstation skal bygges og indrettes i Birkehaveskoven ved siden af stationsbygningen i Fredericia.

Grindsted. – Kommunen og DSB er endes om, at kommunen overtager stationsbygningen, banearealerne og to tjenesteboliger for 2 mill. kr.

Guldborgsundbroen. – Det gamle brodæk skal erstattes af et selvbærende ståldæk.

Halskov. – Der arbejdes intenst for at gøre færgelejerne parat til at modtage den nye tre-dækkerfærge »Heimdals« på overfarten. Bunden af færgelejerne bliver for tiden flisebelagt og asfalterede. Arbejdet skal være færdigt den 19. december, men den nye færge bliver først færdig ca. 1. februar.

Horsens. – På godsterrænet ved Horsens station henstår loko E 974 og venter på sin videre skæbne. Maskinen blev sidst benyttet til det tog, der bragte Frederik IX's bære til Roskilde.

Hälsingborg. – Da færgen »Najaden« den 28. oktober kl. 6 var under udsejling fra Hälsingborg tørnede den mod fyrets grundpille, der blev helt ødelagt.

Knudshoved. – Efter 15 års forløb har ESSO opsagt kontrakten med DSB om benzinlevering på opmarchpladsen ved Knudshoved færgeleje. I stedet har DSB indgået en 20-årig kontrakt med billig-benzin-firmaet Haahr, Vejle.

Ligeløn. – Togstewardesserne er blevet medlem af Ekstraarbejdernes Fagforening. Der har i mere end et halv år været forhandlet med DSB om en overenskomst, hvor fagforeningen kræver lige-løn.

Nyborg. – Overtrafikkontrollørboligen oven på Nyborg station er for en pris på 30.000 kr. omdannet til møde- og undervisningslokale.

Ferie- og udflugtssteder

Til møder og kongresser, så...

Hotel LANDSOLDATEN
Danmarksgade 2 . Fredericia
Telefon 92 15 55

Et 1. kl.s spisested i hyggelige lokaliteter. – Selskaber modtages

Et sted, der er værd at gæste...

Restaurant »SKIPPERKROEN«
Sdr. Voldgade . Fredericia . Tlf. 92 58 70
Hygge og stemning i dejlige omgivelser
Små varme retter samt smørrebrød

Man spiser, hvor maden er bedst...

EXPRESSO CAFETERIA
ved P. J. Nielsen (ny vært)
Gothersgade 55 . Fredericia
Telefon 92 19 30

God daglig middag – lækkert smørrebrød samt veltillavet kaffe
Selskabssmørrebrød lev. på bestilling

Lad turen gå til...

MØLLEBÆK CAFETERIA
ved Gedved Hovedvej 10
Telefon (05) 66 52 10

god daglig middag - lækkert smørrebrød samt anretninger
Selskaber modtages indtil 60 couv.

På Engesvang Kro
– er maden go'...

ENGESVANG KRO
Telefon (06) 86 50 22

Såvel små som store selskaber modtages gerne.

Vi spiser på...

HOTEL DANMARK
Munkegade . Kolding . Tlf. 52 05 91
Et godt madsted i hyggelige omgivelser
Ny vært: Villy Johannsen

Alt i tandteknik

Reparationer – Omstillinger og underføringer

Martinus Schmidt

Mariendalsvej 12c . FA 880 - 839

damm
radio

ALBERTSLUND

64 70 88

Service: 64 79 52

Ferie- og udflugtssteder

Vi bor og spiser på ...

HAMMERSHØJ KRO

ved Gudrun og Søren Jakobsen

Telefon (06) 45 10 13

Et 1. kl.s madsted
i hyggelige omgivelser

Sving ind til ...

BP service & cafeteria

ved Irma og Poul Misholt

Gl. Horsens Landevej . Tvingstrup

Telefon (05) 66 72 93 . (05) 66 72 94

Quick-service

Autoshop med stort udvalg

Spec.: Hver dag hjemmelavet middag
samt grill specialiteter

Lad udflugten gå til ...

Restaurant SVANELUNDEN

Hjørring - Telefon 92 03 76

Nyrestaurerede lokaler

Vi dækker op indtil 200 couverter

Agnes og Sv. Aa. Jensen

Restaurant SCHWEIZER

Strømgade . Hjørring . Tlf. 92 48 32

Et 1. kl.s madsted

Vore hyggelige selskabs- og
mødelokaler anbefales

Vi anbefaler et besøg på ...

»LANDEVEJSKROEN«

Ebeltoftvej . Mørke . Tlf. (06) 37 70 27

Et 1. kl.s madsted i hyggelige omgivelser - Selskaber modtages - vi dækker op indtil 150 couv.

Nyt værtspår: Elly og Jens Nissen

STENVAD kager

— det store navn i SMÅ kager

Odense. - Kommunen vil indenfor et par år ofre en halv million kr. på at etablere en cykelsti og skolesti på tidligere Nordvestfynske Jernbaners tidligere arealer mellem Pårup og Højstrup skole, en strækning på ca. 3,5 km.

Samsø. - Der er givet koncession på en fragtrute Samsø-Århus. Rederen, der i forvejen driver ruten Hou-Samsø, vil købe lastbiler, så der kan bydes samsingerne godsbeholdning til og fra fastlandet.

RESODAN. - Rejsebureauerne Comus, DSB, Folkeferie og det svenske rejsebureau RESO, er indtrådt i A/S RESODAN, der udsender fælles program over bureauernes rejsetilbud.

Store Bælt. - Det af fh. trafikminister O. Guldberg nedsatte udvalg til behandling af spørgsmålet om forbindelsen mellem det østre og vestre Danmark, har sluttet sit arbejde, og der vil snarest fremkomme betænkning.

Sveller. - 80.000 sveller fra den nedlagte Thisted-Fjerritslev Jernbane er opstillet for at danne sikkerhedsplankeværk for at hindre ca. 100 vildsvin i at bryde ud fra en skov på 25 tdr. land.

Takster. - I folketinget har spørgsmålet om forskellige urimeligheder i S-togstaksterne været fremme. F. eks. koster en billet Hovedbanegården-Ballerup, 18 km, kr. 2,60 mens en tilsvarende billet til Tåstrup, 17 km, koster kr. 3,30. Trafikministeren svarede hertil, at han håbede på en ny takstordning fra 1. maj næste år.

Ålborg. - Den 29. november åbnedes den 11,5 km lange havnebane fra Ålborg til den såkaldte Grønlandshavn i Nørre Tranders øst for Ålborg. Banen blev indviet med veteranbanen Handest-Mariagers materiel. Det menes, at der snart vil være brug for bybanetrafik ad den nye strækning.

FRA DAGBOGEN

Glostrup. - Den 20. november om aftenen ramte en vognbjørn en kantsten, hvorved godsvognen kørte halvt ned fra vognbjørnen. Falck-Zonen fra Glostrup måtte hejse godsvognen på plads igen.

Helsingør. - Den 31. oktober søsattes den nye tredækkerfærge til Store Bælts overfarten fra Helsingør Skibsværft.

Hjulby. - Den 14. november kørte en personbil i glat føre frontalt mod en DSB-bus ved motorvejsudfletningen i Hjulby. Alle tre fra bilen måtte indlægges på sygehuset i Nyborg.

Knudshoved. - En voldsom snestorm den 13. november bevirkede, at kun det nordlige færgeløje kunne benyttes, og der sejledes med forsinkelser på op til en time.

Kolding. - En 27-årig chauffør kørte den 10. november om aftenen mod en holdende togstamme på havnen i Kolding. Han var dræbt på stedet.

Næstved. - En landmand forsøgte den 29. november at køre traktor over banelinien mellem Næstved og Holme Olstrup. Da det var udenfor markoverskæringen satte traktoren sig fast mellem skinnerne. Traktorføreren forsøgte at advare det fra Næstved kommende tog, og det lykkedes også lokoføreren at tage noget af togets fart, men det var ikke muligt at hindre en påkørsel. Traktoren kilede sig ind under motorvognen, men ingen mennesker kom noget til. Der opstod store forsinkelser i toggangen.

Stjal 320 kr. - Chaufførerne på DSB-busserne må passe på pengetasken. Tre damer, der den 9. november fik vekslet en svensk hundredkrone-seddel i en bus på Køgevejen, satte sig derefter på sædet bag chaufføren, hvorfra de kunne nå pengetasken, hvorfra de stjal 320 kroner.

DSB FÆRGERESTAURANTER

Kalundborg-Århus Overfarterne

HAVNEGADE 24 - AARHUS C

TELEFON (06) 12 15 50

SKÆNK VIN - SKÆNK FEST

SKÆNK GLÆDE fra ...



HJØRRING

VINHANDEL

Østergade 54 · 9800 Hjørring · Telefon (08) 92 07 70

Byens eneste specialforretning indenfor vin

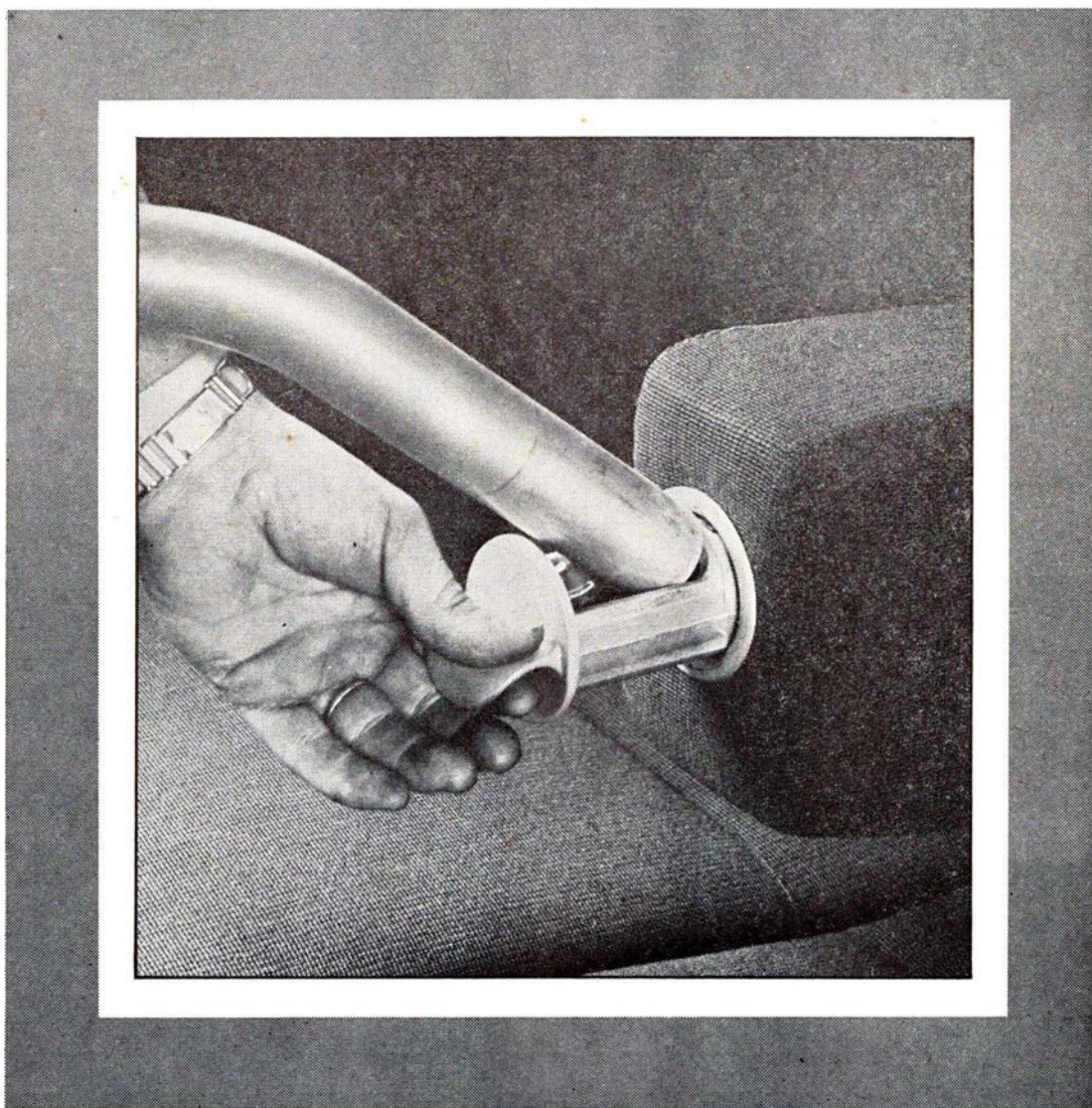

**det er DSB's
fortjeneste at
togene er fulde
-men vores
at askebægrene
er tomme!**

en af de små ting, der gør rejsen
afslappet og behagelig...
Toget fungerer, det er friskt, ingen
irritationsmomenter.
DDRS har ansvaret for det meste
vedligeholdelse hos DSB.
Vi vil gerne være med til, at få
mange flere mennesker til at
køre med tog.



DDRS

Det Danske Rengørings
Selskab as
Kollegievej 6
2920 Charlottenlund
Tlf. (01) 63 08 11

HILLERØD PRIVATBANER



GRIBSKOVBANEN
Hillerød-
Frederiksværk-
Hundested Jernbane
TELEFON (03) *26 01 23

ANKER HANSEN A/S

Ingeniører Nygade 5
Entreprenører 3600 Frederikssund
Murermestre Telefon (03) 31 00 75

A/S HOVI-MIX

SANITET

A. C. HANSENSVEJ 12
3600 FREDERIKSSUND – TLF. (03) 31 17 20

HOLGER JENSEN

Entreprenør

Højdevej 2 . Frederikssund . Telefon 311887



P. GRØN

ALEX CHRISTENSEN og SØNS EFTF.

EL-ANLÆG

Håndværkervænget 10 – Hillerød – Tlf. *26 40 41



LYNGBY-NÆRUM JERNBANE

Telefon (01) 87 07 08

Lynetter hver 20. minut fra Jægersborg St.
Buslinie 172: Lyngby-Ørholm
Buslinie 180: Lyngby-Eremitageparken-Gl. Holte

HILLERØD KOMMUNE

AISTRUP & Co. A/S

Dag Hammarskjölds Allé 19 – 2100 København Ø

METALFOLIEINDUSTRI

TRIA *3150

EMBALLAGEINDUSTRI

Fabrik: Kvistgård

HOVEDBANEGÅRDENS GARDEROBE

Leif Jensen

DRAGERFORENINGEN HOVEDBANEGÅRDEN

besørger alt

Telefon 15 79 55

Storm. – Den 20. november måtte næsten al færgefart indstilles over det meste af landet på grund af stormen. Det nordlige Jylland havde tillige stærkt snefald.

Randers. – Den 21. februar blev en lastbil fra Grenå påkørt af et godstog på overskæringen i Romalt. Bilens fører slap uskadt, mens bilen blev totalt splintret. For skaden på lokeet blev DSB tilkendt en erstatning på 16.597 kr. Chaufføren vedtog en bøde på 400 kr.

Slagelse. – Et uroligt selskab fra Silkeborg, der havde været til fodboldkamp i Slagelse, lavede et større hærværk i restaurationen på Slagelse station.

Virum. – En ung mand var den 11. november om aftenen uheldig at snuble, da han trådte ud på perronen. Han faldt ned i sporet, hvor et tog fra Hillerød i det samme kom og kørte ham over. Hans ene ben blev kørt af over knæet.

NYT FRA UDENLANDSKE BANER

England

Den 23. november strejkede det britiske togpersonale en en-dags-strejke, som protest mod, at et eksprestog var blevet prøvekørt over en strækning på 800 m af personale, der ikke var medlem af lokoførernes forening. Fra banerne var fremsat et officielt fredstilbud, men dette blev efter seks timers forhandling afvist af organisationens ledere.

Frankrig

Da to tog skulle passere hinanden i en tunnel nord for Soisons nord for Paris styrte klippestykker fra tunnelen ned foran det ene tog, der afsporede og blev påkørt af det andet tog. 107 mennesker dræbtes og 88 kvæstede.

Israel

Landet har nu 833 km jernbaner, samt 93 km i Sinai fra Gaza til El Arish. Landet har 1.800 ansatte ved banerne.

Norge

I Norge er der sket en bladfusion, idet Norske Stats Baners smukke blad »Vårt Yrke« er slået sammen i et blad med organisationsbladet - »Jernbanemanden« og Norsk Lokomotivmandsforenings medlemsblad, og således at

bladet fremtidig i lighed med DSBs Kommunikation sendes til samtlige ansatte.

Norsk Jernbanemuseum i Hamar

Ca. 19.000 har besøgt jernbanemuseet i denne sæson. Skolebørn er i overtal først på sæsonen. Senere er det nordmænd og udenlandske turister. De amerikanske turister er ikke så talrige mere. Museet har nylig fået overdraget ti ældre godsvogne, hvoraf den ældste er fra 1871 og næsten har været i drift lige til det seneste.

Kære norske brødre, vi misunder jer, men glæder os samtidig over jeres succes.

Tyskland

Strækningen mellem Niebil og Westerland på Sild er nu forsynet med dobbeltspor over hele Hindenburgdæmningen.

Indtil begyndelsen af 1973 har banerne indsat 90 nye spise- og sovevogne. Sovevognene har for første gang brusebad med både varmt og koldt vand.

Rusland

I løbet af to år bliver der gennemgående eksprestog mellem Moskva og Tokio. Forbindelsen over havet fra Vladivostok sker med en af verdens største færger, der er 40 m bred.

Sverige

Et eksprestog på vej til Stockholm kørte den 28. juli med fuld fart mod et godstog på Köping station. Godstogget kom fra Vesterås og var forglemt taget ind på krydsningssporet. Eksprestogets lokofører dræbtes. Af togets passagerer måtte en snes tilskadekomne indlægges på sygehuset.

Københavns havnebane

Som den store handelsplads København altid har været, er det ikke mærkeligt, at der samtidig med bygningen af den første jernbane til Roskilde i 1845, var tanker fremme om at bygge en havnebane til Frederiksholms Kanal. Samtidig med bygningen af Nordbanen i 1847 var der planer om anlæg af en hestebane fra Østerholm ved Sortedamssøen til ny Toldbod på Vesterbro, men da der var megen modstand mod en bane langs søerne, blev den opgivet.

Banen var heller ikke særlig påkrævet. Det var derimod en forbindelse fra Hovedbanegården til bolværkerne ved Knippelsbro. På den tid måtte al trafik til skibene i havnen foretages med hestevogne, hvilket både var besværligt og dyrt. Men først ved loven om anlæg af Sydbanen i 1867 blev der også givet bemyndigelse til en havnebane. Da der på den tid blev foretaget store udvidelser af havnen mod syd, ville man afvente færdiggørelsen af denne, hvilket skete i 1872. Året efter blev der udarbejdet tre planer, der dog alle gik ud på, at der skulle anlægges en godsstation for tungt og uhåndterligt gods syd for Vesterbrogade, hvorved den anden hovedbanegård med dens indskrænkede sporplads ville kunne aflastes. Angående togenes passage over Vesterbrogade blev der fremsat følgende forslag:

1. En dobbeltsporet tunnel under Ve-

sterbro.

2. Et niveauspor over Vesterbro, eller
3. Vestbanen benyttes til Vigerslev, hvorfra forbindelsen med godsstationen etableres ad den i 1864 nedlagte banestrækning Vigerslev-Kh.

Lovforslagene var til behandling i to rigsdagssamlinger, hvor det blev vedtaget i maj 1875. Det var en betingelse, at kommunen skulle afgive de for anlægget nødvendige arealer vederlagsfrit, og bestemte man sig for forslag nr. 1 skulle kommunen yde et bidrag på 100.000 kr. dertil.

Ikke alene nægtede kommunen at deltage i udgifterne, men forlangte et betydeligt beløb for arealerne. Derefter opgav man den påtænkte godsstation, og nøjedes med en havnebane langs med havnen over Børsbroen til Nyhavns søndre side. Anlægget var færdigt i oktober 1880 – 33 år efter Roskildebanens åbning. Der oprettedes selvstændigt ekspeditionssted i Havnegade. Københavns kommune forlangte, at loko, der benyttedes på havnebanen skulle være koksfyrede, så man undgik kulrøg.

Efter den nuværende godsbanegårds åbning i 1901 foregik ind- og udkørsel til havnebanen derfra, og sporforbindelsen over Vesterbrogade blev nedlagt 15. marts 1905.

fortsættes næste nr.

En by i byen

Hallen i Københavns Hovedbanegård



Tidligere CITY MARKED

Livet i banegårdshallen

Straks efter åbningen af nuværende Hovedbanegård 1. december 1911, var der ikke meget liv i den store hal. De få kiosker var anbragt i små huse, der var ligesom klistret på ydervæggene. Som trafikken efterhånden udviklede sig, begyndte udvidelserne i kioskerne. Blandt de første forretninger i hallen var der en frisørsalon, der fra start vakte en vis opmærksomhed i dagspressen, hvor det hed:

*En barber er der også lokale til
– en ide, der succes sig skaber –.
Vi ved jo, at alle rejsende vil
gerne have sig en skraber.*

Det er nu mere end 10 år siden der blev fremsat planer om en større ændring af hallens kiosker m.m. Det var meningen, at alt hvad der er placeret i midten af denne skulle fjernes, således at der blev fri passage mellem afgang- og ankomsthallen for de rejsende.

Men det er først nu i det seneste år, at der er kommet rigtig gang i udvidelsen af de stærkt besøgte kiosker.

Restaurationsen

Fra banegårdens åbning har denne altid været et stærkt besøgt sted, af stor betydning for såvel rejsende som for byens befolkning. I mange år var det den eneste restauration, der havde åbent juleaften, hvor der var fuldt optaget af enlige og andre, der ikke hav-

de nogen at fejre højtiden sammen med. At der denne aften serveredes risengrød og gås var en selvfølge.

Det er samtidig interessant at se på datidens spise- og vinkort. Frokost kostede 1 kr. og middag 2 kr. En kop kaffe kostede 20 øre og ville man have en snaps dertil – og det var der mange, der dengang ville have – kostede den 10 øre ekstra. En halv flaske rødvin kostede kr. 1,25 og Cognac til kaffen kostede fra 15 til 50 øre, alt efter mær-

ket!! Med de nuværende spirituspriser er dette helt utænkeligt.

Garderoben

Nu hvor det ikke er almindeligt mere, at folk lader sin bagage indskrive som rejsegods – det er ikke altid, der er åbent for udlevering på modtagelsesstationen – og derfor er der her dagen lang kø for ind- eller udlevering af bagage. I hurtige strømme glider kufferter ind over skranken til venlige damer, der besøger dem hen, hvor de skal stå, til de afhentes.

Tidl. garderobeforpagter K. W. Jørgensen opfandt sit eget system, der faktisk er ret indviklet, men alligevel gør det let at placere det indleverede og hurtigt finde det igen. Der benyttes numre, der skifter farve for hver tusind, hvorved fejltagelser forebygges. Det er muligt at fastslå, hvilke numre, der er udleveret i en bestemt time.

Dersom en kunde har mistet sit garderobenummer udleveres det indleverede kun under to forudsætninger. Månedskort til DSB eller ATP-kort er ikke nok. Legitimationen skal indeholde oplysning om fødselsdag. Men det er ikke nok, at kunden har legitimationen på sig, også i det opbevarede skal der være et eller andet om vedkommendes navn og adresse. Udlevering i sådanne tilfælde må kun ske ved garderobeforpagteren, og i intet tilfælde af personalet. Sker det, at nogen vil forsøge med



Livet i afgangshallen 1972 – Foto: K. Sidal



Bare hæle på hælebar på Kh.

»mistede« garderoobebevis, lykkes det ikke, da garderoben har helt sikre systemer mod sådanne forsøg, der godt kan give garderoben flere timers arbejde.

Det er selvfølgelig ikke kufferter, alt hvad der indleveres. Som det internationale publikum, der benytter hovedbanegården, er der masser af udenlandske effekter. Det eneste, der må smides væk, når det ikke afhentes, er letfordærlige effekter. Indleverede sager, der ikke er hentet inden to måneder, fjernes og sendes på auktion, flere hundrede numre hver måned. Også her gives der udtryk for velfærdssamfundet vi lever i.

Værdien af det indleverede tages der ingen hensyn til, da erstatningsansvaret højst udgør 1000 kr. Garderoben skal ifølge kontrakten være åben fra kl. 5 morgen til kl. 1.30 nat, men er sidste tog forsinket, skal dette afventes. Siden der er indført lørdagslukning i virksomhederne, er fredagen også her blevet ugens travleste dag. Garderobeboksene bestyres også af garderobeforpagteren. Her havde man engang låst en kat inde i et af skabene.

Politivagten

Fra det gennem mange år alt for trange vagtlokale er politivagten nu flyttet til lyse og venlige lokaler i den tidligere frisørsalon. Vagten regnes blandt politiets personale her for en af byens travleste arbejdspladser. Politiet må ved næsten uafbrudt patruljering ikke alene sørge for at holde orden i hallen, men der må ustandseligt gives oplysninger, især til turister, der spørger efter adresser o.m.a. Der skal holdes øje med ankomne rejsende, hvor-

iblandt kan være undvegne fanger fra åbne fængsler, bortløbne piger og drenge fra opdragelsesanstalter. Der er næsten ingen grænser for politivagten opgaver.

Værelsesanvisningen

Her er navnlig i turistsæsonen altid stor søgning. Det er noget af det første, de tilrejsende søger til, når de ankommer, for det er ikke rart at være uden natlogi. Det er et stort og fortjenstfuldt arbejde, der udføres her.

De mange forretninger

Den tidligere omtalte frisørsalon er forsvundet. Det er ikke moderne mere at være velfriseret. Jo mere langhåret, jo bedre. DSB KINO er som bekendt også forsvundet, og er blevet et mere bekvemt lokale for CITY MARKED, der som de øvrige forretninger på Hovedbanegården er en nødhjælp for alle, når byens forretninger har sluttet salget. De mange fremmedarbejdere ud-

gør nu en stor del af de, der blot skal have fritiden til at gå ved at opholde sig i banegårdens gæstfrie haller.

I løbet af 1972 er alle kioskerne i hallens nordside blevet ombyggede og udvidet. Det gælder den meget populære buffet med stående fortæring, Toms chokoladekiosk, Aviskiosken med dens forsyning af udenlandske aviser, Tobaksforretningen, Frugt- og blomsterkioskerne. Kiosken for kontorservice er flyttet til udvidede lokaler, hvor City-markedet tidligere havde til huse. Lingerikiosk og et lille apotek. Hælebaren er også et søgt sted. Utroligt at så mange må søge hjælp her. Den tidligere åbne restaurant i hallens hjørne mod Tivoli er blevet overdækket og hedder nu: SNACKHJØRNET, hvor det er muligt at samles under mere hyggelige former.

Jo, de mange forretninger gør deres til, at det er en levende banegård vi har.

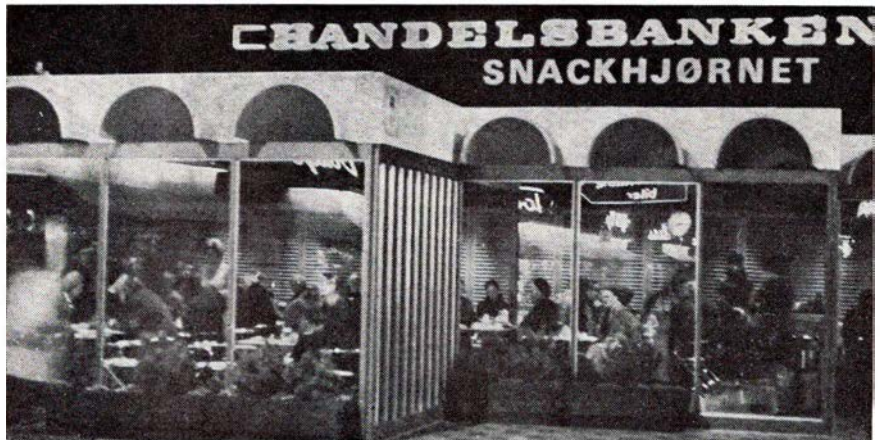

Restaurations - SNACK-hjørnet - Foto: K. Sidal

Nogle indtryk fra Engelske Veteranbaner II

I september-oktober var 18 danske og 3 svenske jernbaneentusiaster på en studietur i England, arrangeret af Helsingør Jernbaneklub.

Turen, der gik via Esbjerg-Harwich, havde i korthed følgende program:

Blue-bell veteranbanen

syd for London, Damprally i nærheden af Salisbury, Vale of Reiddol (BRs eneste dampdrevne og smalsporede bane i

Aberystwyth i Wales), og derefter i Wales, Fairbourne railway - (supersmal-sporet badebane i stil med f.eks. den kendte Romney, Heyte & Dumchurch), dernæst Tallyllyn railway, Ffestiniog railway, Llanberris railway og Snowdon tandhjulsbane, samt Welshpool-Llanfair railway, og endelig den store normalsporede Severn Valley, ikke langt fra Birmingham. I London blev desuden besøgt Clapham-museet og Science museum.

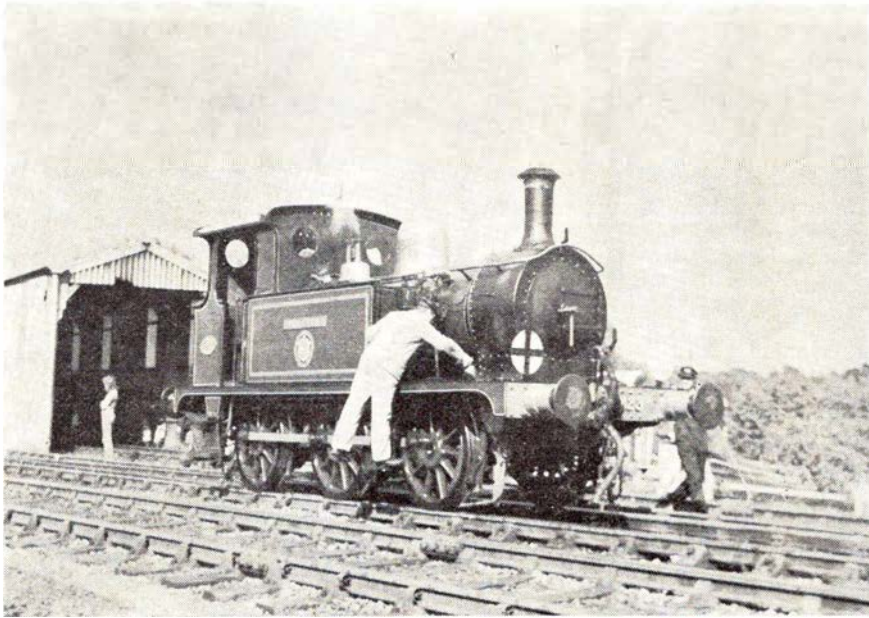

»Blue Bell«-banens loko – Foto: Sv. Jørgensen

Det var en tur med et hårdt program, men en særdeles vellykket tur, og nu, da indtrykkene har sat sig lidt, vil det formentlig have interesse for andre danske jernbaneentusiaster at høre lidt om »disse gale englændere og deres damplokomotiver«.

Allerførst skal det siges, at England jo, som alle ved, er meget større end Danmark. Der er altså meget større muligheder, flere baner, mere materiel og mange flere mennesker til at slutte op om opgaverne, til at rejse med togene, men interessen for tog og i særdeleshed damploko er også – ifølge gammel tradition – meget større der, end her i landet. Det er altså lettere at samle interesse om en bane eller om restaurering af f.eks. et loko eller en vogn, og vi fik ikke noget indtryk af, at der herskede nogen rivaliserende klubber eller medlemmer imellem.

Blue-bell banen, som var den første, vi besøgte, tog særdeles venligt imod os og viste beredvilligt omkring. De

havde et dejligt stort vognhus, hvor de fleste af deres vogne kunne huses, og såvidt vi kunne regne ud, bygget til den halve pris af, hvad et lignende her i landet ville koste. I banens modsatte ende fandtes remise og reparationsværksteder for loko. Det fungerede iøvrigt udmærket, at indtil flere hold gik og arbejdede på vogne og loko helt uforstyrret af, at banens tog kom og gik. Det plejer at være meget vanskeligt at få medlemmer til det her i landet. Vil ikke omtale materiellet særligt, kun nævne at vi her så det fineste restaurerede og flottest pudsede loko, nemlig »Blue-Bell«, på hele turen.

Damprallyet, det største, der nogensinde var blevet holdt i England, var nok turens største oplevelse. Det skal slet ikke beskrives her, blot skal nævnes, at der var over 60 lokomobiler, damptrømler, showmangens, dampkaruseller m.m., samt et utal af andre »antikviteter«. Man må bestemt ikke snyde sig selv for en sådan oplevelse –

og der holdes rally et eller andet sted hver week-end.

Aberystwyth, hvorfra banen til Devils-Bridge udgår, nåedes efter en længere, men interessant jernbanerejse. Til vor store overraskelse kørte BR her på den gamle Cambrian Railway endnu med »stafetter«! Selve turen med smalsporbanen var iøvrigt turens bedste. Det var rigtig jernbane – røg og damp og frisk luft, for naturligvis havde vi placeret os i den åbne vogn. Også naturmæssigt var denne tur en oplevelse. BR går iøvrigt med planer om at lukke banen, men et preservationssociety står klar til at fortsætte driften og havde bl.a. købt et østtysk loko, der var under reparation hos Ffestiniogbanen. Maskinen var et o-D-o med tender (600 mm sporvidde), en type vi har set på en af DJKs ture til Østtyskland. Med nyt og fremmed materiel som supplement til det bestående, tror jeg denne bane vil blive endnu mere populær, end den allerede er.

Fairbourne Railway

en af disse »legetøjsbaner« på 38 cm. sporvidde og med loko som modeller af store eksprestogsloko. Ja, hvad skulle vi sige om den? Det skal siges straks, at min aversion mod disse baner forsvandt som dug for solen, da vi så og oplevede de små loko i et 3 kvarters besøg. Det var da en modelbane, der var til at tage og føle på. Den tog os alle med storm!

Tallylyn-banen

en af de ældste smalsporbaner overhovedet og en af de ældste veteranbaner tillige. Det var jo her og på Ffestiniogbanen, det hele begyndte, så det var med megen spænding, vi imødeså dette besøg. Blev vi skuffet? Nej, og måske alligevel på en måde. Banen, stationerne, materiellet så ud, som vi kender det fra bøger og brochurer, og især

Busser og tog trafikerer
alle de smukke steder på Lolland
Selskabskørsel i moderne turistbiler
Telefon (03) 88 17 99



A/S LOLLANDBANEN

– altid til tjeneste

Aktieselskabet

P. Hatten & Co.

Maribo

MARIBO

har smukke rekreative områder – ligger direkte ved Fugleflugtsliniens motorvej – byggemodne parcelhuse- og industrigrunde

lokoene var skønne og meget smukt holdt. Det, der måske skuffede os, var, at denne, og i endnu højere grad Ffestiniog banen, var blevet så kommercielle, at de hver havde mange fast ansatte mennesker til at køre loko, være togførere, togledere og reparere vogne, loko osv. Hvor blev jernbaneentusiasterne – de menige – af i dette foretagende? Vi spurgte os for og fik følgende svar: De var der skam stadig, for bl.a. var næsten alle de ansatte tidligere entusiaster, der nu gik for en minimal løn af lutter interesse og kærlighed til deres bane. Så tænker man – de skøre englændere – men hånden på hjertet, er det så tosset i dag at stå af ræset, sætte tempoet ned og få et job, der interesserer én helt og fuldt og i stedet måske kvitte bil og farvefjernsyn, dybfryser m.v.? Disse mennesker så vældig tilfredse ud.

På Ffestiniog banen, vi besøgte dagen efter, var forholdene måske endnu mere grelle. Dels er banen større og længere – den havde sidste år ikke mindre end 280.000 passagerer – dels kan en sådan bane jo slet ikke drives på hob-

bybasis, og da slet ikke så afsides et sted som i Wales.

Da vi hørte, man gik over til oliefyr, og da vi så, man her ikke alene byggede nye vogne efter gamle tegninger, men sågalt var ved at konstruere en helt ny type, ja, da sank vore forestillinger om veteranbanedrift adskillige grader. Det var under rundgangen i værkstederne i Boston Lodge, men vi kunne ikke undgå at blive imponeret, ikke alene over roderiet, der var kolossalt, men man fremstillede selv nye cylindre til loko, forlængede rammerne og monterede forløbere på gamle loko, og man gik ikke af vejen for nogen kedreparation. Oliefyret var af bitter nødvendighed, da man havde sat ild på så mange steder og måttet betale store erstatningssummer. Der var ca. 45 fast ansatte af alle kategorier. Det var jo vældigt interessant at se dette foretagende, ikke mindst de berømte dobbelt-Fairlie loko, man har i drift her som det eneste sted i verden. Overraskelsen kom til sidst: »Om vi ville se de ansattes eget loko?« Naturligvis –

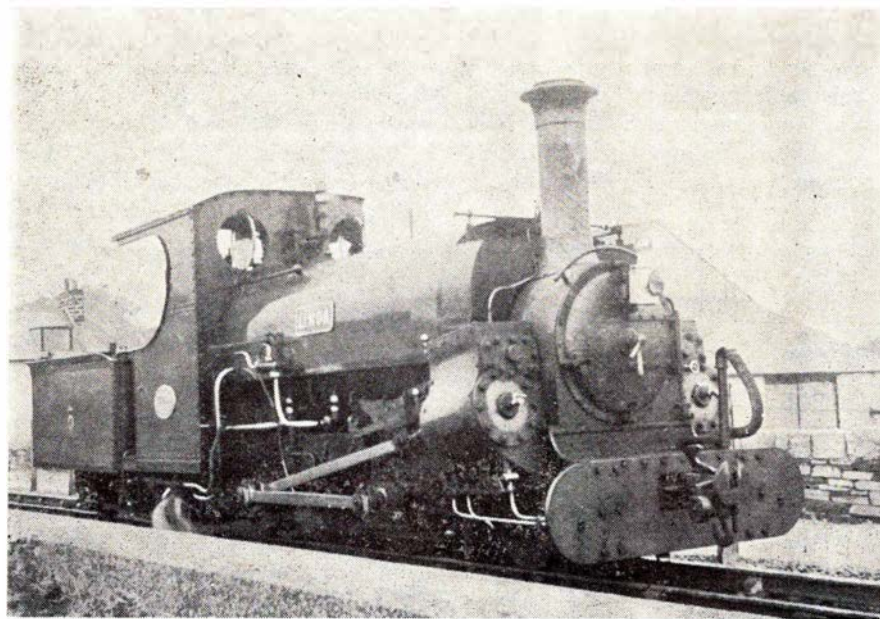

Loko »Linda« fra 1893

HILLERØD

MISSIONSHOTELLET

Slotsgade 5 . Hillerød

Telefon (03) 26 01 89 og (03) 26 21 95

Hyggelige selskabslokaler

TOFTES BOGHANDEL

Slotsgade 22 . Hillerød

Telefon (03) 26 01 32

P. NORDSTEN A/S

Landbrugsmaskinfabrik

HILLERØD

Holbæk

E. BROGAARD

Skræddermester

Målkonfektion i topklasse

Smedelundsgade 28 – Holbæk

Telefon 43 12 04

Parkering i gården

TRIER PEDERSEN

Algade 45 – Holbæk

Telefon (03) 43 01 99

Man bor og spiser godt på

MISSIONSHOTELLET

Nygade 12–14 . Holbæk

Telefon 43 24 00

A/S HOLBÆK

EKSPRESTRYKKERI

Lundemarksvej 18

HOLBÆK

PREBENSCHULTZ

Blikkenslager – aut. gas- og vandmester

LA COURSVEJ 16 – KØBENHAVN

TELEFON FA 4520

Udfører arbejder for DSB

BRDR. T. & P. ODORICO

LA COURSVEJ 3 – KØBENHAVN

TELEFON GODTHÅB 656 OG 8777

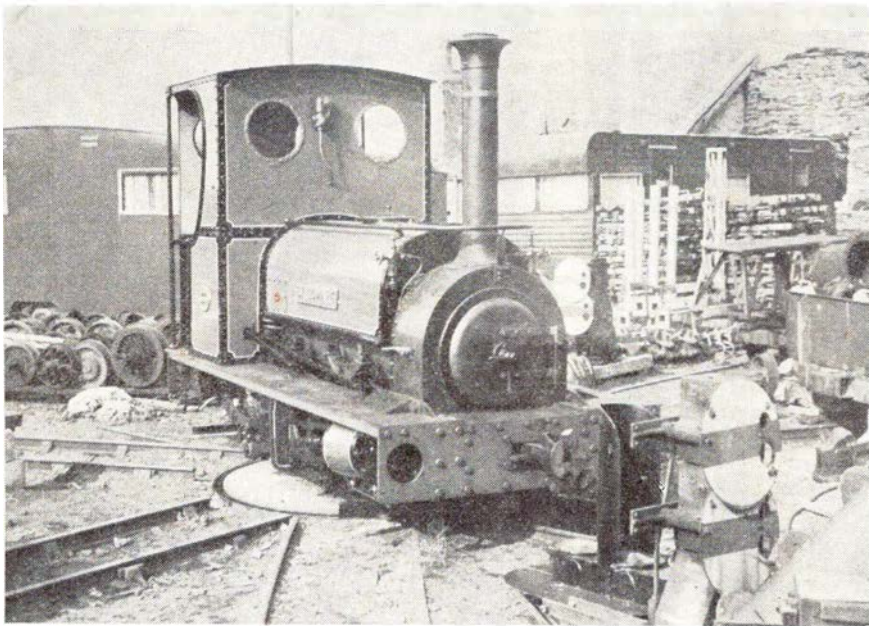

De ansattes loko i Boston Lodge

og med megen stolthed lukkede 2 ansatte en lille port op og bad 3-4 af os hjælpe at skubbe de nydeligste små lyseblå loko ud på en diminutiv drejeskive. Joh, de var sandelig jernbaneentusiaster, disse mennesker, men jeg tror ikke, det vil være lykken her i landet at nå så langt, at vi skal have fast ansat personale.

Ja, der kunne jo fortælles meget mere fra disse baner, men mon ikke de er de fleste mere eller mindre bekendt

fra bøger og artikler? Lad os derfor omtale Welshpool-Llanfair banen, der ligner vore forhold meget, og Severn Valley, der virkelig imponerede os, og som var normalsporet.

Welshpool-banen

har sporvidde 760 mm, som f.eks. de østrigske smalsporbaner, og da man manglede personvogne til banen, indledte man forhandlinger med Zillertalbahn, med hvem man har et nært ven-

skab og fik her 4 små 2-akslede vogne, samt et lignende fra Salzkammergutbanen, der er nedlagt for mange år siden. Også et østrigsk loko havde man fået fat i, og det virker pudefast bekendt for os, men fremmedartet i England, hvad der givetvis er et ekstra trækplaster derovre. Vi nød gensynet med vogne med åbne endeperroner, hvorfra man kunne lugte kulrøgen igen. Welshpool-banen har ikke fået storhedsvand. Den har kun een ansat, nemlig den ansvarlige direktør, og ham slipper man ikke for i England. Alt arbejde udføres af medlemmerne selv, og de havde tid og interesse til at høre om vore tog og forhold. De nød det, kunne vi se, ganske som vi, når de gik og arbejdede med vogne eller loko, eller lagde nye sveller på det stykke af banen, der endnu ikke var farbart.

Foruden det østrigske loko fandtes banens 2 oprindelige loko fra 1903 endnu i køreklar stand, dertil et specielt single-fairlie med marinekedel (den voldte dem mange kvaler), og dertil var for nylig hjemkommet et ret stort o-C-1 sukkerloko fra Antillerne nord for Brasilien. Det er nu loko, der har den største interesse derovre – visse steder har man indtryk af, at de har flere loko end vogne, og de skyer ingen midler for at få, hvad de vil have. Der er jo også købt både danske (Hs) og norske loko til engelske klubber.

Aarhus Korsetfabrik

Sct. Clemensstræde 7 • AARHUS C • Tlf. (06) 13 02 06

Lauges Herremagasin

Specialforretning for arbejdstøj

Banegårdsplads 18 – Århus – Tlf. 12 94 96

Frugt fra

» DELIKAT «

Byens største udvalg

BANEGÅRDSPLADS 13 . ÅRHUS

TELEFON 12 11 39

De er altid velkommen i

BYENS TÆPPE-UDSALG

- stedet hvor gode varer er billigst

OLE RØMERSGADE 114 TLF. 12 01 54

TÆPPER TIL ALLE FORMÅL I ALLE PRISLAG – OPMÅLING OG TILBUD UDEN FORBINDENDE

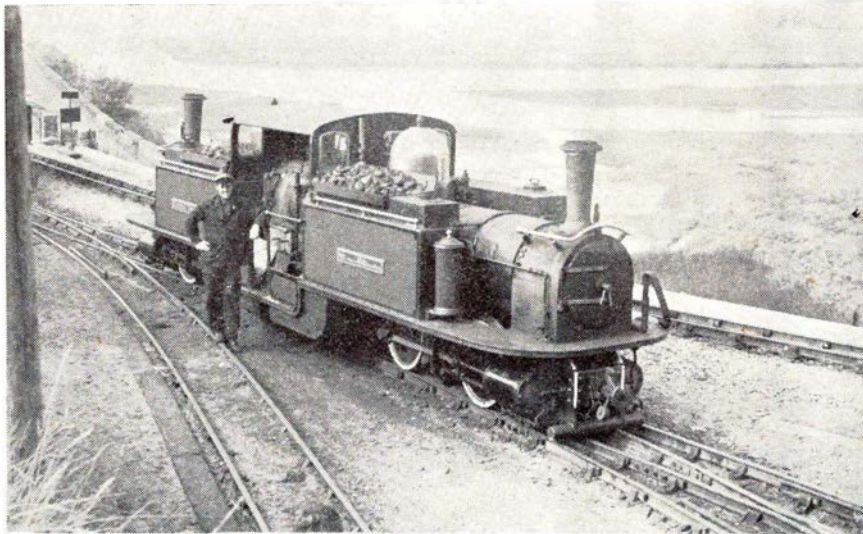

Ffestiniog Railway. Dobbelt »Fairlie« loko

Vi forlod Welspool-banen standsmæssigt, nemlig i en 2-dækker bus, ejet af entusiaster tilknyttet Severn Valley. – Næste dag skulle vi så få et indtryk af, hvordan jernbanedrift var i de gode gamle dampdage i England. Det fik vi! Tænk Dem en station lidt mindre end Rungsted Kyst med kun 2 spor under den gamle gangbro. I disse 2 spor holdt et 6 og et 7 vognstog – bogievogne naturligvis – med hver en maskine på størrelse mellem en D- og S-maskine. De osede begge på livet løs, og broen og perronerne var fyldt med folk, der nød det i fulde drag. På et spor ved siden af holdt dagens reservemaskine og dertil flere andre kolde, men køreklare. Længereovre holdt endnu 11 loko, store og små, i alle stadier af restaurering, og her kommer det, der måske imponerede os mest, – på 8 ud af 11 loko gik 3–6 mand og arbejdede støt og roligt på hver sin maskine. Andre steder var sporsjak på 8–10 mand i gang, og de drev den ikke af. De, der kørte, passede deres job, og over det hele gik passagerer og nysgerrige og så til. Vi fik i dagens løb at vide, at Severn Valley har 4000 medlemmer – heraf 500 aktive, og man har ikke mindre end 23 loko, deriblandt nogle meget store og

dertil noget nær 100 vogne ialt. Se, det er en rigtig veteranbane. Foretagendet var, bortset fra 2 ansvarlige ansatte, drevet helt på frivillig basis, som vi kender det her i landet. Det var virkelig imponerende. Vi kan vel næppe nogensinde drømme om en veteranbane af de dimensioner her i landet, men at vi har meget at lære om, hvordan vi organiserer og driver vore tog, er ganske klart, og de mange medlemmer kunne også godt lære et og andet om selvstændigt initiativ bl. a.

Nu behøver vi trods alt ikke få mindreværdscentre – vort land er trods alt lille i forhold til England, men vi havde det indtryk, at de ærligt mente, vi havde nået imponerende meget med 4 veteranbaner i drift. Det har vi vist også, men begynd endelig ikke at hvile på laurbærene endnu, for så går det hele i stå.

Det var en meget vellykket rejse, vi foretog – en rejse, hvor vi også fik tid at se andet end veteran tog, og iøvrigt en rejse vi agter at gentage næste år med en smule ændret rejserute.

Har dette givet lyst til at deltage, bedes De sende et par ord derom til Helsingør Jernbaneklub.

Sv. J.

Hobro

BRILLER

Specialforretning – Synsprøve
Leverandør til alle sygekasser

HOLST OPTIK

Adelgade 57 . Hobro . Telf. 52 19 05

Vi kører til

MOBIL SERVICE

ved Peter Møller Pedersen

Brogade 61 – Hobro – Telefon 52 07 20

**Smøring – Quick-service – Pladearbejde
Autoreparationer**

UDSTYR – GARDINER –
DAMEKONFEKTION – så

LELEUR's EFTF.

ved Keith Jensen

Adelgade 21 . Hobro . Telf. 52 01 31

Vejle

Når det gælder RADIO – TV
BÅNDOPTAGERE – så gå til

**R A D I O .
S P E C I A L
L I S T E N**

ved Leif Frydendahl

Ll. Sct. Hangsgade 12 . Viborg

Telefon 62 04 06

Stort udvalg i de førende mærker . . .

SALG – SERVICE – REPARATION

Vi anbefaler den nye

FOD- og SKØNHEDSPLEJE

ved fru Faarvang Olsen

lbsgade 51 – Viborg – Tlf. 62 01 25

Behandlinger udføres såvel på klinikken
som hjemme hos Dem



RICA autodele

ROSENGADE 28, 8000 ÅRHUS C TELEFON 06-13 14 33 *

Specialforretningen med komplet lager

i Elco karrusseridele, skærme

lyddæmpersystemer samt NGK tændrør

Skænk vin – skænk glæde fra

Viborg VINHANDEL

Sct. Mathiasgade 34 . 8800 Viborg . Telefon (06) 6278 08

Deres specialforretning i vin og spiritus

Ny havnebane i Ålborg

INDVIELSEN DEN 29. NOVEMBER 1972

Det kan det godt kaldes, al den stund, at DSBs kommercielle chef blandt sine velvalgte ord brugte udtrykket »Den anden baneindvielse i år«.

Ålborgs borgmester sagde det på en anden måde, nemlig ved at lave byens slogan »Ålborg viser vejen« om til »Ålborg viser banen«.

Det drejer sig om banen til Romdrup storhavn øst for Ålborg – til Kongelige Grønlandske Handels havn.

Alt dette foregik den 29. november 1972.

I et vejr, der var domineret af skrappe byger, men med solstrejf, hvoraf ét faldt under den udendørs besigtigelse af havnefaciliteterne.

Det foregik med al den festivitas, der nu engang ventes fra Ålborgs side, selv om flagning på halv i anledning af prinsesse Sibylles død, gav anledning til visse spørgsmålstegn.

Det foregik i rammerne af et MHVJ-veterantog bestående af damploko HV 3, DSB-udflugtsvogn samt to 2-akslede vogne fra 1920'erne.

Udturen foregik i sidstnævnte to vogne, og hvad enten det nu skyldes disse vognes velholdte stand, eller det skyldtes det gode spor, eller begge dele, så var det i hvert fald meget små og muntre beklagelser, der lød over den fortidige komfort.

Medvirkende hertil var måske også, at der allerede straks efter starten fra Ålborg kl. 11.15 blev uddelt smagsprøver af Gammel Dansk til de enkelte deltagere.

En hyggelig, festlig stemning blev kølnet lidt under en mindre havnerundfart, indtil det viste sig, at KGHs pakhus E1 virkelig viste sig at kunne ekspedere.

Lange borde med champagne og ry-

gelse. Propperne sprang.

Ålborg kommune og havn informere- og serverede, og efter dette traktement blev dørene slået op til Buh-vognen. Frokosten stod på bordene.

Der var ingen af de inviterede ca. 70 gæster, der denne gang ønskede at benytte veteranvognene til andet end deres overtøj.

Frokostens forløb stod ikke tilbage for arrangementets øvrige punkter, og en stor del af æren herfor må nok lægges på jernbanerestauratoren, Ålborg.

Kl. 14.00 – køretid ud 40 minutter, retur 60 minutter på grund af omløb – var selskabet atter i Ålborg.

Dog ikke uden, at der også blev talt om og for en evt. personbefordring på den nye bane, byens vise fædre opstiller nu prognoser med henblik på at klarlægge behovet for befordring fra byens centrum til de nye østarealer,

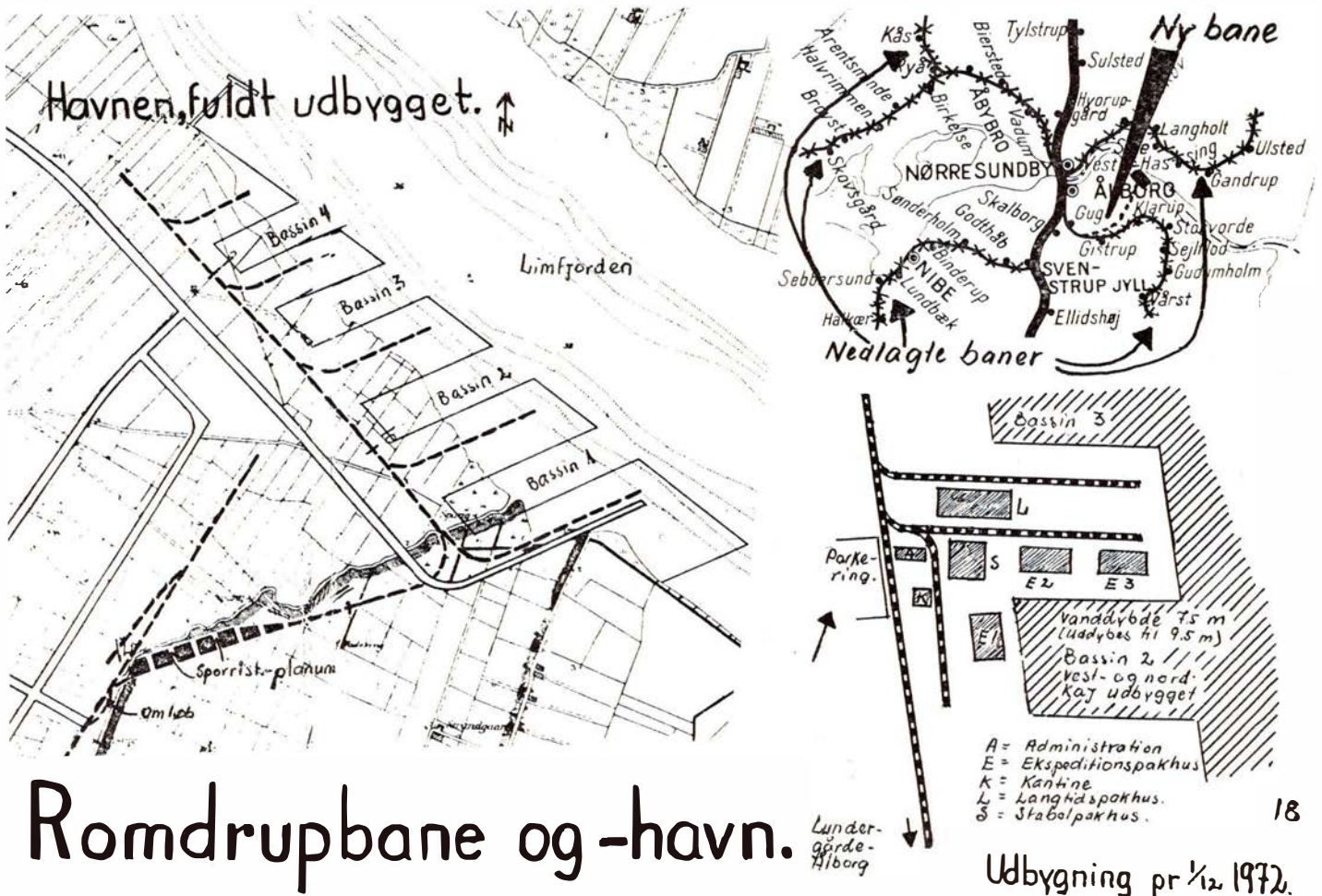

Romdrupbane og -havn.

hvor industrien allerede er under indflytning.

 Efter det materielle nogle ord om banens data.

For så vidt angår de første ca. 6 km spor er det den tidligere Ålborg-Hadsundbane, der køres på. Der er dog her set en udveksling af sveller, ligesom der er tilført supplerende ballast.

Kalksidesporet ligger stadig nær Lundergårde trinbræt, men uden sporskifter. Herfra køres endnu et kort stykke på det tidligere planum, men på nyt spor.

Så begynder de ca. 5,5 km ny bane,

lagt i singels hentet fra nærliggende grave.

Da der er tale om anlæg over noget ustabil jordbund, er der foretaget omfattende udgravninger med efterfyldning af grus og sand.

Da havnens udbygning sker etapevis – samlet overslagssum 34,7 mill. kr. – er sporanlæg kun delvis udført, dette fremgår såvel som banens forløb m. v. af vedstående skitse.

Den 4. december 1972 flyttede første del af Kongelig Grønlandske Handel ind, og det er planlagt, at det grønlandske juleskib skal afsendes fra Romdruphavnen. 18.

Privatbanenyt

Skagensbanen

	1971-72	1970-71	%
Antal rejsende med tog	325.514	328.337	÷ 1,5
med omnibusruten Skagen-Fr.havn	243.734	254.634	÷ 4,3
med omnibusruten Ålbæk-Hjørring	31.319	31.032	+ 0,9
Indtægt for personbefordringen	kr. 1.617.096	1.461.202	+10,7
Heraf med tog	kr. 1.107.417	958.481	+15,5
med omnibusruten Skagen-Fr.havn	kr. 437.188	454.893	÷ 3,9
med omnibusruten Ålbæk-Hjørring	kr. 96.068	95.654	+ 0,4
÷ DSBs andel	kr. 23.578	47.827	
Vægt af befordret gods	tons 12.268	19.160	÷36,0
Fisketransporten med tog fra Skagen ...	tons 1.923	4.387	÷56,2
Indtægt af godsbefordringen	kr. 421.870	452.116	÷ 6,7
Indtægt af fisketransp., tog fra Skagen	kr. 44.730	97.777	÷54,3
Samlet driftsindtægt	kr. 2.295.688	2.182.589	+ 5,2
Samlet driftsudgift	kr. 2.822.690	2.610.397	+ 8,1
Driftsresultat	kr. ÷527.002	÷427.808	
Afskrivning på bilmateriel m. tilh. anl.	kr. 59.728	65.082	
Endeligt driftsresultat	kr. ÷586.730	÷492.890	

Vemb, Lemvig-Thyborøn Jernbane

	1971-72	1970-71	%
Antallet af rejsende*)	159.194	179.343	÷11,23
Indtægten af personbefordring*)	kr. 394.451	385.998	+ 2,19
Vægten af befordret gods og kreaturer*)	tons 33.945	28.718	+18,20
Indtægten af befordret gods, kreaturer, rejsegods og banepakker*)	kr. 635.211	483.677	+31,33
Den samlede driftsindtægt	kr. 1.767.397	1.373.587	+28,67
Den samlede driftsudgift**)	kr. 3.281.055	2.793.188	+17,47
Driftsresultat**)	kr. ÷1.513.658	÷1.419.600	
Det endelige resultat**)	kr. ÷1.518.658	÷1.424.600	

*) Excl. automobildriften

**) Excl. pensionsudgifter

Struer

Søndergades BP service
 ved mekaniker Erik Christensen
Søndergade 31-33 . Struer . Tlf. 85 14 60
 Benzin – olie – vask – autoudstyr – quick-service samt reparationer udføres. Spec.: Hjulafbalancering og autotest på moderne apparatur ...

Tag brød med hjem til kaffen fra ...

LINDEROTHs BAGERI
Danmarksgade 13 . Struer . Tlf. 85 09 08
 1. kl.s lækkert brød og kager
 Spec.: Sukkerfri bagværk
NB. Nu også åbent søndag kl. 7-14

DÆK DEM IND HOS BÆK
STRUER SLIDBANEFABRIK
 ved Villy Bæk
Strandvejen 51 Struer . Telf. 85 02 90
 Slidbanedæk og nye dæk i alle stør. Gratis montering og afbalancering

Vor leverandør ...
Købmand O. NØRGAARDS EFTF.
 Jørgen Larsen
Vestergade 26 . Struer . Telf. 85 02 78
 1. kl.s kolonial – konserves – vine – spirituosa samt tobaksvarer

THAYSENS EFTF.
E. GRAVERSEN
 Hjermvej 3, B & O-byen, Struer
 Telefon 85 04 04
Vin . Konserves . Kolonial . Dybfrost
 samt alt i årstidens friske
 FRUGT og GRØNT

Rødgårdens Autolakering
 ved Peter Weis
 Godthåbsvej – Struer – Telf. 85 02 60
Såvel hellakering som reparationer og polering udføres med faglig garanti

TW ISENKRAM
Østergade 14 . Struer . Telf. 85 05 43
 VÆRKTØJ – KØKKENUDSTYR – GLAS
 PORCELÆN SAMT GAVEARTIKLER
Forhandling af B. & G. – Kgl. Porcelæn

Dyr, fugle, fisk samt tilbehør
 køber vi i

TROPEHUSET
 ved Martha Petersen
Østergade 33 – Struer – Telf. 85 21 80

Århus

TANDLÆGE JØRGEN BRAUN

J. Juel Jepsens efft.

Rådhuspladsen 3 . Århus . Tlf. 12 56 07
Konsultation kl. 9-12 og 13.30-17

Vi handler i ...

MEJERIUDSALGET

ved L. Sørensen

Stadion Allé 33 . Århus . Tlf. 12 76 54
1. kl.s kolonial, mejeriprodukter samt
lækkert brød og kager, øl og sodavand

Vi handler i ...

» E K K O «

Vin- og Tobaksforretning

ved M. Christensen og G. Laursen

Tamperdalsvej 1 . Århus . Tlf. 16 44 46
Stort udvalg i tobakker – cigarer – piber
Vine og spirituosa – Ekstrafin kaffe

»DERES BAGER«

H. C.s BAGERI

Rosenkrantzgade 19, Århus. Tlf. 137301
Altid 1. kl.s lækkert brød og kager

Købmand E. BACHMANN

Sønderport 1, Århus – Tlf. 14 22 47
Alt i 1. kl.s kolonial – konserves – vine
spirituosa samt dybfrost
NB. Prøv vor ekstrafine KAFFE

Vi handler med fordel i

FRUGTHALLEN

ved Børge Fisker

Vestergade 25 – Århus – Tlf. 13 18 95
Alt i årstidens friske frugt og grønt

Det store udvalg i moderne
kvalitetsmøbler finder man hos

HAMMER's EFTF. A/S

Badstuegade 20 – Århus – Tlf. 13 39 52
Vort speciale: Alt i afsyrede egemøbler

I Århus siger man GARDINIKUM ...

Fischer
GARDINER
FREDERIKS ALLÉ 127 - ÅRHUS. - TLF. 12 66 22

Ring efter en af vore seks gardinbusser
Leverandør til DSB

Kør til specialværkstedet og få
foretaget **garanti-rustbeskyttelse**
med **tectyl** efter ML-metoden
og FDMs forskrifter ...

CAR PROTECT

ved Torben Johansen

Nørrebrogade 22-26 . Århus . 13 48 96
NB. Specielt tørreanlæg som tørrer
Deres vogn totalt

Vi handler i ...

STERNERS BAGERI

Chr. Købkesgade 25 . Århus

Telefon 12 20 53

Alt i 1. kl.s lækkert brød og kager
Bestillinger modtages gerne
Åben søn- og helligdage

Det førende udvalg i pelsværk
finder man hos ...

A/s KIRSTEN NICKELSEN

BUNTMAGERI OG PELSHANDEL

Søndergade 51 . Århus . Tlf. 12 58 02

Vi handler i ...

KVARTERFORRETNINGEN

ved Else og Sigurd Christensen

Hasle Østrevej 25 . Århus

Telefon 15 60 16

Altid kvalitetsvarer til billigste pris

Når det gælder **sport, fiskeri og**
campingartikler – så går vi til ...

JO.
SPORT

Hjørnet af Frederiks Allé'
og Banegaardsgade
Tlf. (06) 13 00 56

Vor leverandør er ...

GAMST BLOMSTERS EFTF.

ved L. Støve

Sdr. Ringvej 47 . Århus . Tlf. 14 26 29

Alt i årstidens blomster – buketter
samt krans og dekorationer

Vi handler hos ...

O. K. JENSENS EFTF.

ved P. Middelboe Sørensen

Randersvej 90 . Århus . Tlf. 16 84 42

1. kl. kolonial – konserves – dybfrost –
vine – spirituosa – tobaksvarer
NB. Ekstrafin kaffe

Ny EL-installatør

TH. KRYGER

aut. elektroinstallatør – Samsings efft.
Tjørnegade 5 – Århus – Telf. 16 48 67
Aften: 26 18 46

Tilbuds- og regningsarbejde samt alt
indenfor reparationer udføres

NB. Projektering eller teknisk rådgivning
som service

Specialforretningen med det førende
udvalg i JERSEY METERVARER
rester – så det RABATTER

STOFMODEN

Åboulevarden 43, Århus. Telf. 12 96 50
NB. Danmarks største udvalg til de
laveste priser

Det største udvalg i LEGETØJ
finder vi i

legetøjs
hjørnet

Bruunsgade 56 – Århus – Telf. 12 38 47

»Køb kun det bedste – det gør vi«
Mejlgårdens Slagterforretning

ved Ivan Nielsen

Mejlgade 72 – Århus – Telf. 12 83 87
1. kl.s kød og flæsk samt hjemmelavet
pålæg

DET KOLDE BORD

ved M. Møller Pedersen

Frederiks Allé 59, Århus. Tlf. 13 10 78
Alt i hjemmelavede delikatesser.

Hver dag: **Varme middagsretter**
Bestilling på smørrebrød modt. gerne

Vær moderigtig klædt i tøj fra ...

DIN

ved Susanne og Birte *Butik*
Hjørnet af Ing. Boulevard/Montanagade
Århus – Telefon 13 66 86

Fløjsbukser – T-shirts – strik – skjorter
kjoler – strømper m.m.

Fodtøj til hele familien, så ind til ...

SKOBORGEN

DERES SKOBUTIK

Frederiks Allé 160 – Århus C.
Telefon 12 04 23

Odsherredsbanen

Banen har købt en svensk personvogn fra 1940 og ombygget den på banens værksted i Holbæk. Bl. a. er vognens 100 siddepladser reduceret til 60 pladser.

Privatbanerne

Monopoltilsynet har godkendt, at 13 privatbaner må forhøje person- og godstakster med 9% i lighed med DSB.

MODEL-JERNBANE

Minisav til sporinstallationer

Selv ved omhyggelig planlægning af et sporareal kan det af og til forekomme, at man efter at have lagt sporet får brug for en sporisolation yderligere. En sådan kan naturligvis tilføjes ved ændring af det bestående anlæg. Men undertiden kan det gøres ved simpel oversavning af skinnestrengene.

Har man f.eks. i et sporskifte (hjemmebygget) glemt de to skinneafbrydere ved hjertestykket, er gode råd dyre. Normalt kræver en sådan operation en regulær ombygning af sporskiftet, fordi man ikke kan få arbejdsrum til en nedstryger eller radiosav.

Hvis man har en værktøjsmaskine med bøjelig aksel, påmonteret en lille rundsavklinge til metal, kan man ganske vist klare det, og nemt endda.

Men hvor mange almindelige modelbyggere er i besiddelse af så professionelt udstyr?

Hvad gør vi så? I mangel heraf?

Vi fremstiller selv en bøjlesav af en stump 3 mm messingrør, der bukkes.

Enderne opslidtes og bankes flade.

I de fladbankede ender borer vi et lille hul, 1,5 mm, skærer gevind, 2 mm. Anbringer en tilsvarende maskinskrue, fladhovedet.

Vi kan nu fastspænde en stump løvsavklinge.

Den udvendige bredde på savens gab svarer mest praktisk til sporvidden for H0, nemlig 16,5 mm.

Endvidere skal saven have et håndtag af 2-3 cm længde. Et par fingre skal helst kunne få fat, se fig. 1, der er tegnet i naturlig størrelse.

Håndtagets form giver tillige den nødvendige elasticitet til spænding af savbladet.

Savbladets længde, eller rette kort-hed bevirker, at saven bekvemt lader sig trække frem og tilbage ved oversavning af skinnestrengene i sporskiftet.

En anden fordel ved minisaven er, at klingen på grund af dens korte længde er mere sikret mod knæk end en normal løvsavsklinge.

Saven er billig i drift, idet der bliver mindst fem mini-savklinger af et normalt savblad.

Saven kan naturligvis også bruges til andet modelarbejde. I visse tilfælde kan det være en fordel med et større håndtag. Ja, så kan man enten lodde et længere håndtag på saven, eller fremstille en ny sav, egnet til den nye opgave.

J. B. Dyrkilde.

FOTOHOBBY

(fortsat fra side 328)

Når fremkaldning, blegning osv. er overstået ifølge brugsanvisningen, tages dette testbillede ud af tromlen og tørres. Farveforskellen fra det våde til det tørre billede kan være stor.

Nu kikkets meget nøje på testbilledets mange små farvemærker.

Det fjerde mærke efter det øverste synlige mærke i hver kolonne markeres med blyant. Aflæs tiderne på sekundskalaen i højre side. Nu har man alle de oplysninger der behøves for at fremkalde det rigtige billede. Testbilledet kan f.eks. vise tre sekunder med blåfilter, seks sekunder med grønfilter og 10 sekunder med rødfilter.

Sluk atter lyset! Læg papir i forstørrelsesrammen og eksponer gennem blå, grønt og rødt. Når eksponeringen er færdig, fremkaldes papiret på samme måde som testbilledet og tørres.

Billedet er nu færdigt, og har man arbejdet nøjagtigt efter forskrifterne skulle resultatet være perfekt. Er billedet ikke efter det man ønskede, så gennemgå processen og se hvad der er forkert. Man må ikke springe noget over. Måske har man valgt et vanskeligt negativ til at begynde med. Vælg da et lettere indtil færdigheden bliver bedre.

Den metode, der er omtalt her, er en additiv metode. Hertil bruges altså

Specialforretningen for piberygere



ved Orla Lyst

Kirkegade 18 - Esbjerg - Tlf. 13 33 34
Specialist i piber og reparationer

Esbjerg

Esbjerg og Omegns

Sparekasse

Esbjerg

... og pengene sætter vi i



Den bedste service får vi hos ...

ESSO service

ved mekaniker Henning Petersen
Strandby Kirkevej 216 . Esbjerg
Telefon 13 41 02

Stort udvalg i autoudstyr samt tilbehør
1. kl.s autoreparationer og pladearbejde
udføres med faglig garanti til rimelige
priser

MØBELPOLSTRING

Møbelpolstrerværksted tilbyder alt
i polstrerarbejde. 1. kl.s arbejde
til rimelige priser

KAJ PETERSEN

Finsengade 43 - Esbjerg
Telefon 12 69 76
CONARO-MØBLER

Lad vaske hos ...

RENA-VASK

Spangsbjerg Kirkevej 36 . Esbjerg
Telefon 12 78 42

VÅD-, TØR-, RULLE- OG FÆRDIGVASK
Vi henter og bringer
- også efter kl. 17,30

Køb kun det bedste - det gør vi

Sædding SLAGTERFORRETNING
ved Knud A. Nielsen

Tarphagevej 22 - Sædding - Tlf. 121512
1. kl.s kød, flæsk samt hjemmelavet
pålæg og delikatesser

Århus og omegn

Køb kun det bedste – det gør vi

Slagter »TAFTEL«

ved John Davidsen

Sct. Pauls Plads 9 . Århus . Tlf. 12 92 56

Kød, flæsk samt hjemmelavet pålæg og salater. – Spec.: Friskslagtede kyllinger og grill-kyllinger

Vi handler i

FRUGTFORRETNINGEN

ved H. C. Skov

Nr. Alle 86 – Århus – Tlf. 12 19 93

Alt i årstidens frugt og grønt. – Kun 1. kl.s varer til rimelige priser

Nyt tæppe over det hele for det halve

TÆPPESPECIALISTEN

Sct. Olufsgade 2, Århus

Telefon 13 46 71 – 12 28 65

Udvalg forevises overalt dag og aften uforbindende

Mod denne annonce yder vi 7 pct. til Etatens folk

TV-reparationer – også i hjemmet

KISLING TV SERVICE

Ny Munkegade 42 – Århus – Tlf. 12 05 56

Døgnvagt torsdag og lørdag

Stedet for moderne hårpleje

SALON LO-KI

ved Annette Pedersen

Montanegade 43 – Århus – Tlf. 12 59 80

1. kl.s individuel behandling udføres

T R GLAS

Sommerlystvej – Skejby – Tlf. 16 00 00

Thermoruder – Blyruder – Autoruder

10 pct. rabat til Etatens folk

Vi kører til

SKOVLYST AUTO

ved Gunnar Broch

Skovvangsvej 211, Århus. Tlf. 16 55 44

1. kl.s autoreparationer samt opretning udføres på alle vognmærker

Vi kører til ...

MOBIL service

Randersvej 80 . Århus . Tlf. 16 87 04

Benzin – olie – vask – smøring –

Quick-service

Spec.: Dæk og batteriservice i de anerkendte mærker til bundpriser

Den personlige gave finder De i

GULDSMEDIEN

Oddervej 77, Højbjerg. – Telf. 27 39 33

Specialforretningen med det førende udvalg

Mod aflevering af annoncen ydes 10 pct. rabat

Vi kører til

CHEVRON SERVICE

ved Poul Andersen

Ryvej 22 . Hasle . Tlf. 15 57 56

benzin – olie – vask – smøring – autoudstyr – småreparationer udføres på alle vognmærker

TOBAKSFORRETNINGEN

ved N. Wenstrup

Skovvejen 48 . Århus . Tlf. 13 22 13

Alt i tobak – vine – spirituosa
Stort udvalg i rygeartikler

»Køb kun det bedste – det gør vi«

Slagter LIND THERKILDSEN

Hjørnet af Ing. Boulevard/Vejlegade

Århus – Telefon 12 92 84

1. kl.s kød, flæsk samt hjemmelavet pålæg og delikatesser. – Ugens 5 første dage varme retter

Følg »Gulfstrømmen« til ...

GULF SELV-SERVICE

Vester Allé 25 – Århus – Tlf. 12 73 96

Benzin, olie, vask, smøring samt stort udvalg i autotilbehør

NB. Husk vor kiosk med aviser, blade, konfekturer samt tobaksvarer m.m.

MOBIL SELV-X

ved Jens Østergaard

Skanderborgvej 100, Århus . Tlf. 14 47 40

Benzin, olie, vask, smøring, autoudstyr
Spec.: Dækservice. Rabat på anerkendte mærker fra 12½–20%.

VÆRUM's EFTF.

ved H. Fiirgaard

LÅSETEKNIK og FINMEKANIK

Alt i nøgler og låse

Reparation af låse og dørlukkere samt montering af nye låse

Christiansgade 30 - Århus - Tlf. 12 46 60

FOD- og SKØNHEDSKLINIK

JONNA SCHULZE

examineret fodplejer

Randersvej 9 – Århus – Tlf. 16 06 73

Mit speciale er vanskelige fødder

Vær god ved Deres fødder –
det betaler sig

Gellerupparkens Fodklinik

ved Lissi Abildgaard

exam. fodspecialist

Gudrunsvvej 30 – Brabrand – Tlf. 15 97 66

Åben mandag–fredag kl. 9–16
samt efter aftale

Vi handler hos

JENSEN's KAFFE

Jægergårdsgade 5, Århus – Tlf. 12 97 48

Kvalitetskaffe til byens billigste priser

Stort udvalg i de førende thesorter

DET STORE UDVALG i kjoler – bluser
nederdele – trikotage finder vi hos

bonita

Stjernepladsen

Århus . Tlf. 16 74 18

Det store udvalg i fugle – fisk – bure –
akvarier samt tilbehør – så

Norsgades Fugleforretning

Norsgade 14 – Århus – Tlf. 13 83 44

NB. Prøv vor fine frøblandinger samt
rene frøsorter

Viby J.

HENNING A. SCHMIDT

Tandlæge B. J. Willumsens eftf.

Torvet 4 . Viby J. . Tlf. 14 16 18

Konsultation 8–12 og 13.30–17

Lørdag lukket

Langå

TANDLÆGERNE

HELLE og PER GÖTZSCHE

Bredgade 2 . Langå . Tlf. 46 15 25

Alt i fototilbehør, albums, apparater, blitz, film, lydbånd, kassetter og spoler
SVENDS FOTO
Haderslevvej 75 . Kolding . Tlf. 52 48 11
NB. Vi fotograferer stadig til Deres fester. Husk! God parkeringsplads ved forretningen

Alt til FOTO - KINO
samt TILBEHØR ...

ALLÉ-FOTO

ved Gert Tranholm

Allégade 29 . Horsens . Tlf. 62 18 01
Atelier samt fotohandel

Det store udvalg i FOTOUdstyr samt TILBEHØR finder man hos ...

FOTO CENTRET

Danmarksgade 17 - Frederikshavn
Telefon 42 57 67

NB. Bliv medlem af den lokale fotoklub

kraftigt farvede filtre i grundfarven blå, grøn og rødt. Under fremkaldningsprocessen dannes komplementærfarverne til de farver, huden i papiret er følsom overfor. Farvepapiret er nemlig delt op i tre lysfølsomme hinder, der er følsomme overfor disse farver hver især. I den blåfølsomme hinde dannes den gule del af farvebilledet (gult er komplementærfarven til blå). I den grønfølsomme hinde dannes magenta (purpur) og i den rødfølsomme cyan (blågrøn).

Den subtraktive metode derimod bygger på det princip, at man fra forstørrelsesapparatets hvide lys fjerner (subtraherer) komplementærfarven til den farve, man vil påvirke. Et eksempel: Er et billede gult, fører man et gult filter ind i lyskeglen og formindsker på den måde lysets indhold af blå. Mindre blå i lyset er lig med mindre eksponering i den blåfølsomme hinde er lig med mindre mængde gult er lig med mindre gult i billedet.

En anden vigtig forskel mellem additiv og subtraktiv filtreringsmetode er,

**Ny
sort/hvid film
Agfapan
...professionelt
resultat**

at ved additivmetoden eksponeres papiret tre gange - med én farve ad gangen. Ved den subtraktive metode eksponeres kun én gang gennem en filterkombination, der kan indeholde én eller to af de tre filtrefarver gult, magenta og cyan.

Dette er den klassiske metode - den man som regel bruger ved manuel farvekopiering. Princippet er, at man i forstørrelsesapparatets filterskuffe lægger filter i gult magenta eller cyan. Filtrene fremstilles i flere tæthedsgrader (mørkere og lysere).

UNICOLOR har også filtersæt til denne metode. De indeholder 21 filtre. Syv i hver tæthedsfarve. Her finder man den rigtige filtrering med en Subtraktiv filter-kalkulator.

Knud Sidal.

FRA KLUBBERNE

Mariager-Handest Veteranjernbanes sidste skud på stammen er HHJ M2, som man har lejet fra Hads-Ning Herreders Jernbane. Motorvognen nåede at blive klar til veteranbanens sidste køredag, nemlig den 24. september. M2 har fået hjulene afdrejet, mens vognen ind og udvendig er malet.

»Folkedanser-spillemand«

Hørte du Evald Thomsen i TV? Har du selv lyst og evne til at være med i et spillemandslag, skal du vide at spillemandsgruppen »Æ Liegstow«, forud

**EJNER PEDERSENS
TRIKOTAGEFABRIK**

SILKEBORGVEJ 35 - HERNING
TELEFON (07) 12 05 23



**husholdningsgas
autogas
industrigas**

8220 BRABRAND . TELEFON (06) 26 04 00
LØGSTØR - VEJEN - ODENSE - NÆSTVED

Fredericia

Velkommen i ...



SVENDS BOLIGCENTER

Vejlevej 101, Fredericia. Tlf. 92 66 66
Kvalitetsmøbler og tæpper i stort udv.

Køb brød med hjem til kaffen

DOLSGAARDS EFTF.

ved Jacob Toft
Nørrebrogade 26 - Fredericia
Telefon 92 19 21

1. kl.s lækkert brød og kager

Ind til ...

ESSO SERVICENTER

ved C. H. Marcussen
Treldevej 34 - Fredericia - Tlf. 92 51 51
Benzin, olie, vask, smøring, autoudstyr
Autoreparationer udføres med faglig garanti

Erritsø

IND TIL ...



Skønhed, De ikke aner

findes langs private baner

for deltagelsen i den internationale Folklorefestival for jernbanepersonale, som afholdes i Jugoslavien i juni 1973, vil optage nye medlemmer som f. eks. spiller violin, A-klarinet, sidefløjte, kontrabas, bratsch eller cello.

Fredericia

Det betaler sig at købe ind hos ...

E-K MARKED

Vesterbrogade 30 . Fredericia
Telefon 92 63 24

Besøg specialforretningen

indenfor radio, TV, båndoptagere samt radiotelefon



Vesterbrogade 46 - Fredericia
Telefon 92 05 18

Når det gælder sy- og strikkemaskiner går man til ...



Prinsessegade 35 . Fredericia
Telefon 92 58 06

VESTERBROS CAFETERIA

ved Henry Gadegård

Vesterbrogade 31 . Fredericia
Telefon 92 26 63

Pølser - Hotdogs - Små varme retter - is - sodavand - æbleskiver samt kaffe med brød - smørrebrød
Åbent fra kl. 8-24

Vi kører til ...

CHEVRON service

ved Erling Buhl

Vesterbrogade 54 . Fredericia
Telefon 92 25 41

benzin - olie - vask - smøring - autoudstyr - quick-service udføres

Gør en god handel -
De er i centrum hos



Vendersgade 18 - Fredericia
Telefon 92 34 68
Kjoler - Konfektion

Det største udvalg i det SMARTESTE BØRNETØJ finder vi hos



Briller køber vi hos ...

BRILLE CENTRUM

Danmarksgade 20
7000 FREDERICIA-Tlf. (05)924630

Centret for moderne optik



Ind til ...

CHEVRON service
ved Hardy Christensen
Egeskovvej 105, Fredericia
Telefon 92 39 27

Benzin - Olie - Vask - Smøring
Alt i autotilbehør
Quick service udføres

Vi handler i

MEJERIUDSALGET

ved R. Jensen

Vesterbrogade 44, Fredericia, tlf. 921035

Alt i 1. kl.s mejeriprodukter, kolonialvarer, øl, sodavand og tobaksvarer

Vær elegant og moderigtig klædt
I tøj fra ...

ØRNTOFT

Damekonfektion - Kjoler
Vendersgade, Fredericia. Tlf. 92 61 31
(Sparekassens bygning)

Stedet, hvor man køber
MODERNE BOLIGTEXTILER

GARDIN HJØRNET

ved E. D. Madsen

Danmarksgade 6 - Fredericia

Telefon 92 73 83

Vi tager mål - klipper - syr og monterer for Dem

Vi kører til ...

TEXACO SERVICE

ved Einar Jensen

Vejlevej - Fredericia - Telf. 92 58 48

Benzin, olie, vask, smøring samt autoudstyr - Quick-service udføres
Åbent kl. 7-23 - søndag kl. 8-23

TV HUSET

Vasegården . Fredericia . Tlf. 92 44 68

Stort udvalg indenfor RADIO - TV - BÅNDOPTAGERE - KASSETTESYSTEM samt de mere avancerede systemer

Ind til

ESSO SERVICE

ved E. Haudrum

Vejlevej - Fredericia - Tlf. 92 55 60

Benzin, olie, vask, smøring, autoreparationer samt Quick-service udføres
Undervognsrensning og -behandling

Vi kører til

CHEVRON SERVICE

ved mekaniker Hans Jørn Hermansen

Hjørnet af Treldevej/Ndr. Ringvej
Fredericia - Telefon 92 50 30

Benzin - olie - vask - smøring - autotilbehør - Quick-service udføres

Køb brød med hjem til kaffen fra ...

NIC. CHRISTENSEN

BAGERI OG CONDITORI

Danmarksgade 1 . Telefon 92 02 20

FILIAL:

Rahbecksvej 6 . Telf. 92 01 20

Hvorfor give mere, når De kan få høj kvalitet til lav pris ...

KH Fyringsolie

Telefon 92 67 60

F. D. VASK

Vendersgade 63 . Fredericia

Telefon 92 11 55

Nummeret for moderne tøjhygiejne
Såvel vask som kemisk rens og pres
NB. Vi henter og bringer gerne

Til foreningsfester og møder anbefales

HAANDVÆRKERFORENINGENS RESTAURANT

Vendersgade 61 - Fredericia

Telefon 92 02 66

Alt i årstidens friske fiskesorter - så gå til ...

NØRREBROS FISKEHANDEL

ved K. Feltendahl

Nørrebrogade 17 . Fredericia

Telefon 92 73 90

Malerfirmaet

P. JENSEN & SØN

Norgesgade 14 - Fredericia. Tlf. 924626

Udfører arbejder for DSB

Tilrettelagt sammenspil, som regel hver 14. dag.

Nærmere oplysninger kan fås hos:

Hvk. Gunnar Aarslev, Riisvang Allé 49, 8200 Århus N, tlf. (06) 16 23 41.

Togf. Asger Christensen, Maria Kirkeplads 6⁴, 1707 København V, tlf. (01) 38 17 05.

Eller gruppens formand: Tbtj. Jørgen O. Jørgensen, Kronborgvej 7, Tilst, 8381 Mundelstrup, tlf. (06) 24 04 93.

MORUP kongressen 1973

Kongressen 1973 afholdes i Graz i Østrig i dagene den 17.-23. september 1973. Endeligt program ventes at foreligge i maj 1973. Oplysning fås hos DMJUs sekretær: E. Beyer, Bremensgade 25, 2300 København S.

Esperanto-kongres 1973

Den 25. Esperantokongres holdes næste år i maj på hotel Mercur i Århus. Der ventes ca. 700 deltagere fra 20 lande.

DØDSFALD

RETTELSE

Ved en beklagelig navneforveksling meddelte vi i november-nummeret, at fh. stationsforstander E. Aamand, Roskilde, ikke var mere. Afdøde, der også havde sit otium i Roskilde, var stationsforstander T. Aagaard, Brørup 1962-1969, 70 år.

Stationsforstander G. V. Christiansen Vanløse 1933-49, 93 år.

Baneformand Søren J. Sørensen fh. (VVGJ) Vejle, 87 år.

Stationsforstander V. T. Mikkelsen Give 1943-57, 83 år.

Lokofører H. C. Petersen fh. mdt Helsingør, 80 år.

Togfører E. T. R. Jacobsen fh. København H, 79 år.

Togfører H. A. Dyrving fh. København H, 75 år.

Stationsforstander A. P. Brested Skanderborg 1957-65, 74 år.

Stationsleder Kai Gyldenløve Knudshoved Færge, 52 år.

BOGHJØRNET

Årets mange julegave-bøger om jernbaner m. m.

P. Thomassen: Kystbanen 75 år
Kr. 59,50

Små tog på spinkle skinner
Kr. 74,00

Danske Jernbaner i 125 år
Kr. 155,00

Niels Jensen:

Danske Jernbaner 1847-1972
Kr. 48,00

Jernbanekalenderen 1973
Kr. 27,75

... og så kommer toget, Trine
Kr. 18,00

Fakta om modeljernbaner
Kr. 12,75

Bogen om linie 5
Kr. 42,00

Farvel sporvogn
Kr. 42,00

Fremads Folkebibliotek

De to næste bøger i Bogringens udgivelser er kommet.

Peter Freuchen

MIN GRØNLANDSKE UNGDOM

266 sider. Omslag: C. Vang Petersen
I abonn. kr. 17,75, ib. kr. 21,75

Fremads Folkebibliotek Bogringen

Mange forskere har gjort sig fortjent til hæder og ære gennem deres udforskning af det kolde land, kongerigets største og nordligste del. Men hæder og ære er ikke nødvendigvis det samme som berømmelse og det sidste er i usædvanlig grad blevet Peter Freuchen til del.

Dag Hammarskjöld, FN's tidligere generalsekretær, sagde en gang om ham: »...som en af de få polarforskere, der var med tilbage fra den tid, der nu kaldes den heroiske periode, havde Peter Freuchen allerede skabt sig en position, da han startede i en ny retning og blev kær for mange som en forfatter af en sjælden vitalitet, hjertevarme og talent«.

I »Min grønlandske ungdom«, som nu udsendes i billigudgave i Fremads Folkebibliotek, beskriver Freuchen sine første år på Grønland, og beretter even-

Fredericia

Blomsterforretningen

»GARDENIA«

- et pust af natur -

Erritsø Butikscenter - Telefon 95 22 16
Alt i blomster - brudebuketter - kranse kirke- og kistepyntning
Varerne bringes overalt i Fredericia og opland - **Altid til tjeneste med råd og vejledning**

Stedet, hvor mandfolk handler ...

RASK-TØJ

til far og søn ...

Vestcentret - Telefon (05) 92 73 45
7000 Fredericia

Gå i klædeskabet, når det gælder kvalitetsvarer til fornuftige priser ...

KLÆDESKABET

Fredericia Vestcenter - Telefon 927310
- det store tekstilvarerhus i Vestcenter

Hemmingsen

BRUGSKUNST

Gothersgade 45 - Fredericia
Telefon 92 74 80

Portrætfoto - Barnefoto - Brudefoto
så gå til ...

ANNE GRAMS EFTF.

ved Ludvig Dittmann

Fredericia - Telefon 92 08 38

Det store udvalg i kjoler, bluser og nederdele finder man hos

ELSE'S KJOLER

Vesterbrogade 48 . Fredericia

Telefon 92 21 43

Kvalitetsvarer til absolutte bundpriser

FREDERICIA UDLEJNING

ved Jens P. Olsen

Kongensgade 20 . Fredericia

Telefon 92 48 80

Alt i maskin- og håndværktøj - Taljer - Donkræfte - Stiger - Havefræsere m. m.
Til afdækning har vi såvel nye som brugte presenninger

SPAREKASSEN I SKJERN

TELEFON (07) 35 01 33 - GIRO 1 58 24

Stiftet 1875

Ålborg

NORVIN & LARSEN

Entreprenører
Entreprenørgården
Guldbæk pr. Godthåb
Telefon (08) 38 52 55
udfører arbejde for DSB

Ind til



SERVICENTER

ved Ib Simonsen
Jyllandsgade 22 - Ålborg - Tlf. 13 90 50
Stort udvalg i autoudstyr
Quick-service udføres
NB. Autoudlejning af nye Volvo - WW
samt Pick-up

Skal De bygge nyt - omforandre
- så ...

MASKINSNEDKERI OG LISTEFABRIK

ved Eyvind Knudsen
Snedkergården . Absalonsgade 30
Ålborg . Telefon 12 04 34
Detailsalg af plader - høvlet træ
samt lister. Detail og en gros

TANDLÆGE

REGIN MUNCH NIELSEN

Jens Mose's Eftf.
Vesterbro 54 . Ålborg . Telf. 12 12 02

Vi handler med fordel hos ...

HAGSTRØM MUSIK

ved Willy Berg
Prinsensgade 38 . Ålborg
Telefon 13 29 01

HUNDEHUSET

ved Conni Elsberg
Søndergade 17 . Ålborg . Telf. 13 32 30
1. kl.s professionel klipning - trimning
- frisering af alle racer
Specialfoder - Specialartikler
Fast dyrlæge-tilsyn

Blomsterforretningen »Liljen«

ved Y. Otkjær og L. Hansen
Kastetvej 101 - Ålborg - Tlf. 12 79 40
Alt i årstidens blomster buketter samt
kranse og dekorationer
Spec.: Stort udv. i håndmalet porcelæn

Specialforretningen med det førende
udvalg i boligtextiler

MAX tæpper og gardiner

Vesterbro 33 - Ålborg - Tlf. 13 33 55
NB. Vi tager mål - syr og opsætter
for Dem

Forkort rejsen
med en lommeroman fra

BUDOLFI KIOSK

ved Kurt Kilde
Vingårdsgade 32 . Ålborg . Tlf. 12 30 14
Aviser - uge- og månedsblade samt
konfekturer og tobaksvarer

Årstidens blomster, buketter, krans
og dekorationer køber vi hos

SVENDS BLOMSTER

Borgergade 26 - Ålborg - Tlf. 13 29 35
Alt i frisk frugt og grønt

Forkort rejsen
med en lommeroman fra

Rutebilstationens Kiosk

J. F. Kennedys Plads - Ålborg
Telefon 12 33 41
Aviser - uge- og månedsblade

Skalborg

TANDLÆGER

ELLEN og JØRGEN THOLSTRUP

Lindborgvej 91, Skalborg. Tlf. 182270
(Bonderupgård)
Konsultation: Kl. 9-17, lørdag kl. 10-12

Vi kører til ...

MOBIL service

K. E. Berg
Hobrovej v. Skalborg Kro . Tlf. 18 08 20
benzin - olie - vask - smøring samt
stort udvalg i autoudstyr
Quick-service udføres - Åbent kl. 7-22

Nørresundby

Specialforretningen med
det førende udvalg i
KJOLER - NEDERDELE -
STRIKVARER - SLACKS

DOMINA

Gågaden 7 . Nørresundby - Tlf. 17 24 05

Nørresundby

Den elegante og moderne hårpleje
så gå til

»MINI-SALONEN«

ved Marna Petersen
Stationsvej 35, Nørresundby. Tlf. 171010

Klipning er grundlaget for enhver
frisur - og her er vi suveræne

JØRGEN ARILDSEN

Salon »Regina«
Brotorvet 1, Nørresundby. Telf. 17 20 73

Vi anbefaler det nye EL-firma

O. ESPENSEN

aut. installerør
Thistedvej 54, Nørresundby, tlf. 17 47 04
Alle former for EL-arbejde udføres

Stedet for moderne hårpleje

SALON LOTTE

ved Karin Borregaard
Østergade 45, Nørresundby. Tlf. 173550
1. kl.s individuel behandling udføres

Hjørring

Vi handler i

DET BLAA HJØRNE

Jernbanegade 27, Hjørring. Tlf. 92 06 20
Kolonial - vin - tobak - konserver
Bedst og billigst

De bedste tilbud får man hos

SYMASKINEIMPORTEN

ROYAL-CONSUL

ved Kaj Skinhøj
Jernbanegade 7, Hjørring. Telf. 92 29 16

BLYRUDER, TERMORUDER samt
BILLEDINDRAMNING - så gå til ...

GLARMESTER LARSEN

Jernbanegade 13, Hjørring . Tlf. 92 44 34
Såvel nybyg som reparationer udføres

Sindal

- tøj til far og søn ...

ARKNÆS

Nørregade 3 . Sindal . Telf. 93 53 35
Det førende udvalg i herrekonfektion,
lingeri samt drengetøj

tyret om studenten fra Nykøbing Falster, der lader en akademisk karriere og bekvemme forhold i stikken til fordel for kulde, sult og total mangel på de goder, som en civiliseret tilværelse i Syddanmark ville have betydet.

Somerset Maugham DRØMMEN

På dansk ved Victor Dantzer
Omslagstegning af Paul Gauguins
skitsebog. 225 sider.

Kr. 19,75, ib. kr. 24,75

I abonn. kr. 17,75, ib. kr. 21,75

Fremads Folkebibliotek Bogringen

Navnet Somersset Maugham forbindes uvilkårligt med det typisk engelske, en elskværdig reservation, polospil, kolonier og Rule Britannia, og det til trods for, at han blev født i Paris, tilbragte de fleste af sine ungdomsår på rejse i Orienten, og som forfatter hovedsagelig opholdt sig ved Den franske Riviera.

Fremads Folkebibliotek genudsender nu Somersset Maughams »Drømmen«, hvori han opruller en besynderlig skæbne, som har så mange lighedspunkter med maleren Paul Gauguins, at det synes indlysende, hvorfra Maugham har hentet sin inspiration. En agtværdig vekselerer af det bedre londonske borgerskab forsvinder en dag fra hjem og familie. Alle mener, at en anden kvinde er med i spillet, og omgivelserne tager omend forarget dette til efterretning. Han genfindes imidlertid, men ikke sammen med en anden kvinde – den forhenværende vekselerer, har slået sig ned i Paris som maler. Han er laset, skægget og snavset, ligegladd med alt og alle, lever kun for én ting – sin kunst som ingen forstår. Hensynsløst tramper han de få, der tror på ham, ned under forfølgelsen af sine egne mål.

Stor nyhed fra Fremad

Broby-Johansens store bogværk »Dagens dont i Norden«, er fuldførelse af samme forfatters tidligere bedrift »Dagens dont i Norden«.

Denne gang går Broby tæt på vor egen kreds af lande og arbejdere, idet han, på over 300 sider i stort format, lader mere end 800 illustrationer og kommentarer fortælle en helt ny slags »Nordens historie« – ikke de regerendes, men folkets Norden.

Nordisk Kulturfond har hjulpet til at holde prisen nede på et rimeligt niveau: kun kr. 89,50 for dette store værk – indbundet en lille tier mere.

Mon ikke bladets læsere skulle være mellem de, der mest selvkært bør eje og læse Brobys nye værk?

Forlaget Fremad

Henning Sørensen HVAD ER ØKONOMISK DEMOKRATI

134 sider. Kr. 29,75. Fremads forlag

Man overdriber næppe ved at sige, at trods mange store problemer er spørgsmålet om indførelse af økonomisk demokrati i vort erhvervsliv et af de aller vigtigste i den kommende tids debat. Hvad for blot få år siden nok forekom mange som et langtidsproblem, er i dag realistisk politik. Hvilket ikke betyder at gennemførelsen ligger lige om hjørnet, især ikke fordi så mange problemer knytter sig til realisationen af den naturlige tanke, at også de der arbejdsmæssigt skaber nye værdier skal have andel i tilvæksten på »ejer-plan«.

Men hvad mener man med økonomisk demokrati? Og hvordan kan det realiseres? For at sikre en grundig debat og en rigtig afgørelse bør man søge om bag forslagene, motiverne og begreberne. Til dette formål må man anse Henning Sørensens begrebsredegørelse »Hvad er økonomisk demokrati?«, som netop er udsendt af forlaget Fremad, for meget velegnet. Grundigt analyserer forfatteren både vort almindelige demokratibegreb og de hidtidigt fremkomne forslag til indførelse af økonomisk demokrati. Klart fremstilles også de tanker som samfundsforskere og politiske teoretikere ude i Europa har gjort sig om sagen.

Fordele og ulemper ved de fremkomne forslag, dels Viggo Kampmanns som Dansk Metalarbejderforbund gik ind for, dels Henry Grünbaums som LO har gjort til sit, og endelig de tanker som arbejdsgiverne har fremsat, gennemgås og vejes mod hinanden på saglig vis.

Henning Sørensen har med sin bog skabt mulighed for at den kommende tids debat om indførelse af økonomisk demokrati kan foregå på et virkelig sagligt plan, og derfor må man ønske bogen vid udbredelse, til forebyggelse af vildskud, der ellers ofte kan forvirre når en ny og banebrydende lovgivning skal skabes.

SPECIALFORRETNINGEN
med det førende udvalg ...

OSTEHYLDEN

ved P. Poulsen

Vestergade 33 – Vejle – Tlf. 83 04 97

Alt i 1. kl.s vellagrede oste. – Stort udvalg i udenlandske DESSERTOSTE

Vejle

Specialforretningen med det førende udvalg ...

TÆPPE-FORUM

Borgvold 6 – Dæmningen 24 – Vejle

Telefon 83 03 83

Deres lavpris-tæppemarked

Vejle SERVICE-UDLEJNING

ved Finn Bjerg

Ibæk Strandvej 1 – Vejle – Tlf. 82 12 96

Alt i borde, stole, bestik, glas, skåle, fader, porcelæn, stofduge og servietter

Ring og spørg – det er billigere end De tror

Det store udvalg i PIGE- og BABYTØJ finder man i specialforretningen

»BAMBINO«

Gormsgade 2 – Vejle – Tlf. 82 75 61

Åben hverdage 9–17,30 – Fredag 9–20

Lørdag 9–12

FORLOVELSESRINGE

klip annoncen ud –
den er guld værd hos



– DERES PERSONLIGE SMYKKE
specielt designed til Dem med sjældne
og spændende ædelstene
– også REPARATIONER

Stedet for moderne hårpleje ...

Salon MADEMOISELLE

ved Anna Schmidt

Skovgade 25 – Toftebo – Tlf. 82 53 63

Speciale: Hårtoppe og parykker

Følg GULF-strømmen til

GULF service

ved E. Pedersen

Dæmningen 12 . Vejle . Tlf. 82 08 04

Benzin – olie – vask – smøring

Stort udvalg i autotilbehør

VEJLE KARROSSERIFABRIK og AUTOOPRETNING

Frederikshøjvej . Vejle . Tlf. 82 24 88

Spec.: Personvognsopretning

Randers

Vi anbefaler et besøg på den nyrestaurerede

D S B RESTAURANT

Randers

Et hurtigt spisested i hyggelige omgivelser

Ny vært: **Haubarth Johansen**

Jernbanens vognmand

M. O. MARKUSSENS EFTF.

ved Knud Thomsen

Godsekspektionen - Randers

Telefon 42 05 80

Vær prisbevidst - tank op hos

UNO-X

ved N. E. Mikkelsen

Mariagervej 135, Randers. Tlf. 42 45 51

Benzin - olie - autoudstyr - autogummi

NB. Alle dækmarker føres -

Quick-service udføres

Følg GULFSTRØMMEN til ...

GULF service

ved R. Sollok Mortensen

Strømmen 26 . Randers . Tlf. 42 30 04

Benzin - Olieskift - Smøring

Autoudstyr - Quick-vask

Autoreparationer udføres

Ind til

ESSO SERVICENTER

ved Kurt Jørgensen

Århusvej 96 - Randers - Tlf. 42 32 63

Benzin - olie - vask - smøring - auto-udstyr - Quick-service udføres - Selv-

vask i automat eller egne båse

MODERNE & STILBELYSNING

køber man hos

SMITH LARSENS EFTF. I/S

Snaregade 4 - Randers

Telefon 42 01 67

Vi handler i

Søren Møllersgades Kiosk

ved Anna Andersen

Søren Møllersgade 20 - Randers

Telefon 43 35 34

Aviser, uge- og månedsblade samt lommeromaner

Specialforretningen med det store udvalg

GARN-NYT

Kirkegade 18 - Randers - Tlf. 42 21 12

Alt indenfor de førende garnkvaliteter lynlåse - tråd samt tilbehør

Tank op hos

MOBIL SERVICE

ved Kristian Lauest

Aarhusvej 79 - Randers - Tlf. 42 97 56

Stort udvalg i autoudstyr. Dæk- og batteriservice samt quick-service udf.

NB. Husk kiosken med chokolade, is tobaksvarer og blade

Vi handler i

Konfektureforretningen

ved Søren Bach Sørensen

Vestergade 42 - Randers - Tlf. 43 48 05

Stort udvalg i chokolade og konfekture samt 1. kl.s lækkert brød og kager

Åbent til kl. 21

Den personlige gave finder De hos ..

EIGIL NØHR

GULD - JUVELER

Rådhusørvet 6, Randers. Tlf. 43 33 10

NB. Håndarbejde fremstillet på eget værksted

Vi handler i

VESTERBRO KIOSKEN

ved Sv. E. Gårdsdal

Jyllandsgade 13 Randers - Tlf. 42 65 77

Aviser, uge- og månedsblade samt

stort udvalg i papirvarer og telegrammer. - Tobaksvarer og chokolade

Brødet til kaffen køber vi hos

Vesterbros Wienerbageri

ved K. E. Nielsen

Sennelsgade 6, Randers, tlf. 42 05 38

Alt i 1. kl.s lækkert brød og kager

MODE - SNIT - KVALITET

.... så gå til

SALON METHEA

ved Aase Niebuhr

Søren Møllersgade 9 B - Randers

Telefon 43 23 08

Vort speciale: Hårtoppe - Fletninger samt parykker

Forkort rejsen med en lommeroman fra

VESTERGADES KIOSK

Vestergade 8 - Randers - Tlf. 42 13 82

Aviser - uge- og månedsblade - lommeromaner - papirartikler

HADSUNDVEJENS

BLOMSTERGARTNERI

Hadsundvej - Randers

Telefon 42 51 41

Viborg

NY TANDTEKNIK!

INGER GRØN NIELSEN

eksam. tandtekniker

Samsøvej 1 . Viborg . Telf. 62 45 30

Konsultation kl. 9-17. Lørdag lukket

Ind til

ESSO BORGVOLD

ved Jens Erik Ager

Randersvej - Viborg - Tlf. 62 30 90

Benzin, olie, vask, smøring, autoudstyr

Autoreparationer udføres med faglig garanti

Vi handler i

Mathiasgades Konditori

og Bageri

ved Inge Andersen

Sct. Mathiasgade 28, Viborg, tlf. 620811

1. kl.s lækkert brød og kager

Bestillinger modtages gerne

Det største udvalg og den bedste service får vi hos



GRAVENE 14 8800 VIBORG TLF. (06)620586

Ellefsens Eftf.

Hvor service er en selvfølge

Gå til fagmanden ...

Vejleveys Plæneklipperservice

Vejlevej 4 . Viborg . Telf. 63 83 93

Nyt værksted med alle moderne hjælpemidler. Salg, service samt reparationer af alle førende mærker. Udføres indenfor otte dage. Vi henter og bringer

Alt indenfor fotografi ...

Cobra

Foto

Dumpen 18 . Viborg . Telf. 62 76 03

Vi handler i ...

KLOSTERVÆNGETS BAGERI

ved Birgith og Erik Hansen

Klostervænget . Viborg . Telf. 62 30 40

1. kl.s lækkert brød og kager

Bestillinger modtages gerne

Lommebog for arbejdere 1973

128 sider. Kr. 11,75. Fremad

Så foreligger 1973-udgaven af *Lommebog for Arbejdere* (Fremad), der ud over sine praktiske fordele: lommerigtigt format, vinylbind med opbevaringslomme, hjørneperforering af kalender siderne etc., udmærker sig ved sit faglige specialstof: fortegnelse over fagorganisationer, stof om dyrtidsreguleringen, erhvervenes sammenslutninger, folketingets sammensætning etc. Desuden liste over de internationale forkortelser som presse, radio og TV benytter – foruden meget andet, der er brug for i hverdagen, og som hører til det obligatoriske lommebogsstof.

Siegfred Nielsen:

... og så kommer toget, Trine!

Format 21x16 cm. Pris 18 kr.

35 fotos samt kort og køreplaner
Signalpostens forlag

Hæftet er en baneveterans erindringer fra Als og Sundeved, skrevet af og efter fh. stationsforstander S. S. Niensens dagbog, der har dannet grundlaget for hæftets indhold. Som ovenfor anført, har bogen en begrænset geografisk baggrund, men hovedvægten er lagt på dagligdagens oplevelser ved banelinernes overtagelse ved genforeningen i 1920 og årene, der fulgte indtil Mommarkbanens lukning i 1962. Bogen er således af stor historisk værdi, der vil interessere vore dages jernbaneentusiaster.

A History of

The Canadian Pacific Railway

365 sider. Ca. kr. 80,00

David & Charles (Holdings) Ltd.,
South Devon House
Newton Abbot, Devon

Dette historiske værk blev første gang udgivet i 1923, og er et skoleeksempel på, hvordan jernbanehistorie kan skrives, sagligt og redeligt. Desværre mangler enhver form for illustrationer, og det svækker bogens popularitet, men den vil uden tvivl tale til de fleste alvorligt tænkende jernbanehistorikere og -studerende. Bogen slutter med kapitler om banens økonomi, nok et af de mest interessante kapitler.

– og bøgerne kan De se uden forbindelse hos ...

Karl Andersens Boghandel

ved Niels Chr. Green

Østergade 12 . Struer . Tlf. 85 00 13

Jahrbuch des Eisenbahnfreundes 1971

200 sider, ill. Ca. kr. 23,00

Rösler + Zimmer Verlag

Haunstetter strasse 18

D-8900 Augsburg.

Selv om bogen bærer den antikverdige dato 1971, er den helt aktuel. Baggrunden er, at den i det væsentligste beskæftiger sig med, hvad der er sket i 1971, især på udflugtsfronten for jernbanevenner. Og det giver morsomt stof til læsning og eftertanke, stof som det vi bl. a. læser i *Jernbane-Bladet* om dampudflugter med fotostof.

The Railway & Steam Enthusiasts' Handbook

Ca. 200 sider, ill. Ca. kr. 40,00

David & Charles (Holdings) Ltd.

Newton Abbot, Devon.

Engelske veteranbaner og dito-klubber for andre dampdrevne ting som tromler og cirkusorgler er en værdig og interessant kombination i en bog til studie for den interesserede og en herlig bog – det lover jeg Dem – som håndbog for den turist, der vil til England og opleve noget ud over det sædvanlige, Alholm, veteranskib, -bus, -tog, ja, alt i en guide, med priser, tider osv.

Journey to Amttack

Kalmbach Publishing Co.

104 sider, ill. Ca. kr. 45,00

1027 North Seventh Street

Milwaukee, Wi 53233.

Den 1. maj 1971 overtog et statsdirigeret, men privat finansieret – tildels – foretagende så at sige al persontransport på amerikanske jernbaner. Det betød, at mere end fire femtedele af strækninger med passagertrafik hidtil ophørte med denne trafik, og at f. eks. Chicago – der før havde 121 persontog dagligt på langdistancer – sluttede med kun 34. Det var en sørgelig historie, og det har da allerede i dag

Holstebro

Stedet for moderne hårpleje ...

SALON IRENE

ved Lena Oehlenschläger

Viborgvej 13, Holstebro. Tlf. 42 23 42

1. kl.s individuel behandling udføres

De er altid velkommen til at se

MASSER AF FRIMÆRKER

Holstebro Frimærkehandel

ved Gunner Nielsen

Fredensgade 4, Holstebro. Tlf. 42 52 51

KØB – SALG – De kan køre lige til

døren – Fri parkering

Alt i autoreparationer ...

udføres hos byens billigste mekaniker

W. LINDT's Autoværksted

Struervej 171, Holstebro. Tlf. 42 56 29

Garanti for 1. kl.s fagligt arbejde

Flere og flere kører på dæk fra

HOLSTEBRO DÆK LAGER

Gartnerivej 13 . Holstebro

Telefon 42 58 93

Stort udvalg i såvel nye som slidbane-

dæk. Vort speciale: Radialslidbandedæk

med samme garanti som fabriksnye ...

Vor leverandør er ...

VESTERGAARDS BLOMSTER

Nørregade 54 . Holstebro . Tlf. 42 00 68

Alt i årstidens blomster – buketter

samt kranser og dekorationer

SKIVEVEJS BAGERI

Skivevej 34 . Telefon 42 03 92

RINGPARKENS BAGERI

Telefon 42 01 70

VESTEBROS BAGERI

Vesterbrogade 19 . Telefon 42 00 45

Spec.:

Herregårdsboller og Vesterhavsstænger

Søndagsåbning fra kl. 6–16

Vi kører til ...

MEJRUP MOSEBY

NY AUTO- OG PLADEVÆRKSTED

ved Mogens Kristensen

Holstebro . Tlf. 42 65 05

Alt i pladearbejde og motorreparationer udføres på alle vognmærker med faglig garanti.

Bladets læsere, annoncørerne og medarbejdere samt de mange, der også i år har vist »Jernbane-Bladet« deres interesse, ønskes herved en glædelig jul og et godt nytår.
Redaktionen.

Vi handler i . . .

MEJERIUDSALGET

ved Aagaard Olesen

Søndergade 34, Herning. Tlf. 12 06 77

1. kl.s mejeriprodukter – lækkert brød og kager, kolonialvarer samt øl og vand

Forkort rejsen

med en lommeroman fra

NØRREPORT KIOSK

ved Johs. Nielsen

H. C. Ørstedesvej 42 . Herning

Telefon 12 17 18

Aviser – uge- og månedsblade samt papirartikler

TERMORUDER – BLYRUDER –
INDRAMNING . . .

Glarimester Ole Ardal Simonsen

Ny Møllevej 5 . Herning

Telefon 22 11 70

Termoruder i standardmål
haves på lager

Åbningstilbud: Blyruder ÷ 10% rabat

Vi handler i . . .

BREDGADES KIOSK

ved Yrsa og Jørgen Josiassen

Bredgade 14 . Herning . Tlf. 12 03 52

Udenlandske tidsskrifter – aviser –
uge- og månedsblade samt stort
udvalg i billigbøger – telegrammer
– papirartikler

Vi handler med fordel hos . . .

**GARDIN-
Rasmussen**
Bredgade 23 - Herning - 07-121794

KRISTENT BOGCENTER

Silkeborgvej 12 . Herning . Tlf. 12 53 85

Alt i religiøs litteratur – plader
båndkassetter samt nodehæfter

MODE-snit og kvalitet

– så gå til . . .

BRANDENBURGS HERRESALON

Fonnesbechsgade . Herning

Telefon 22 12 20

Alt indenfor moderne hårpleje

TOFTEMARK FOTO

ved Mona Hermansen

Sjællandsgade 4, Herning. Tlf. 12 43 65

Finere portrætfotografering

DALLS
HERREMAGASIN

Bredgade 29–33 . Herning

HERREHABITTER

Specialitet: topmærket Sterling

Kamgarn – Twist – Trevira

Nyd en god kop kaffe

mens De venter

**RUTEBILSTATIONENS
KIOSK OG CAFETERIA**

ved Henry Pedersen . Herning

Aviser – tobak – chokolade – pølser

Hot-dogs

Når det gælder RADIO eller

TV-SERVICE, ringer vi til

H. P. RADIO-SERVICE

Bredgade 10 (gården) – Herning

Telefon 12 83 01

**1. kl.s reparationer udføres med faglig
garanti og til fornuftige priser**

Når det gælder symaskiner – støv-
sugere og strikkemaskiner, går man til
fagmanden . . .



ved S. Godballe

Vestergade 14 – Herning – Tlf. 12 22 51

Demonstration i hjemmet uden forb.

Vi handler i specialforretningen
med det førende udvalg . . .

RAGNER SPORT

Bredgade 38 – Herning – Tlf. 22 15 15

Alt i sportsartikler

Vær prisbevidst – tank op hos

UNO-X SERVICE

Østergade – Herning Tlf. 12 87 31

Benzin – olie – dæk – batteriservice

Stort udvalg i autoudstyr

Specialforretningen

med det store udvalg . . .

GARDIN NYT

Bredgade 28 . Herning

Telefon 12 27 96

Vi tager mål, klipper, syr
og hænger op for Dem

SILKEBORG SPAREKASSE

Telefon (06) 82 52 66 – Postgiro 78 63

Mandag, tirsdag og onsdag 9.30–16.00

Torsdag 9.30–17.00

Fredag 9.30–17.00 og 18.00–19.30

DORTHE KOLONIAL

v/ Dorthe Gammelgaard

Jernbånevej 35 – Silkeborg

Alt i kolonial – konserves – vine –

spirituosa samt tobaksvarer

Prøv vor ekstrafine kaffe

Telf. 82 14 55

Vejen til bedre service . . .

BP service

ved H. E. Husted

Borgergade 71 . Silkeborg

Telefon 82 46 61

benzin – olie – vask – smøring

quick-service

Vi anbefaler et besøg i den
nyrestaurerede

Banegårdsrestauration

v/ Ole Berg Borregaard

Silkeborg – Telefon 82 77 01

Tag brød med hjem til kaffen
fra . . .

**S Ø N D E R G A D E S
H J E M M E B A G E R I**

ny indehaver: KNUD WULSTEN

Søndergade 36 . Silkeborg . Tlf. 82 26 22

Alt i 1. kl.s lækkert brød og kager

Vi anbefaler det nye

ELEKTROMEKANISK VÆRKSTED

ved Arne Nielsen

Skolegade 21 . Silkeborg . Tlf. 82 59 33

Reparation af el-motorer – startere –

dynamoer og alle arter elektriske appa-

rater udføres med faglig garanti

Det store udvalg i

MODERNE KVALITETSMØBLER

finder man hos . . .

P H-MØBLER

Nygade 30 . Silkeborg . Tlf. 82 75 11

GULF service

ved mekaniker Lund Laursen

Vestergade 91, Silkeborg. Tlf. 82 29 15

Benzin – olie – vask – smøring – auto-

udstyr – Alle reparationer udføres med

faglig garanti

vist sig, at hvad der skulle have været en succes for persontransporten blev en eklatant fiasko. Og så havde amerikanske baner slet ikke forstand på passagertog, og det gjorde ikke sagen bedre.

Turistführer für:

Paris, Wien, Rom, Dänische Inseln, Norwegen, München, USA

Parken und Wandern:

Rund um Frankfurt, Nord-Schwarzwald, Süd-Schwarzwald, Kiel-Flensburg

LN-Verlag, Königsstrasse 53 57

D-2400 Lübeck 1

Atter har forlaget udsendt en række »lommebogs«-vejledere i turisme, bøger som er fuldt på højde med dem, vi tidligere har omtalt. Det er morsomt som dansker at læse en vejleder for de danske øer, men det må indrømmes, at der faktisk er mange ting som selv vi danskere ikke helt er klar over. Så det er sikkert lige så vægtigt materiale for os som turister i andre lande som det vil være for en tysker i Danmark.

The Stanier Blackfive

96 sider, ill. Ca. kr. 29,00

Ian Allan, Terminal House

Shepperton, Surrey, Middx.

Denne specielle type loko kendetegnes ved et overordentligt enkelt og meget smukt layout og et vidt spekter af arbejdsmuligheder, der gjorde det til et af dampdriftens mest all-round lokos. De engelske baner, som stod bag denne maskintype, mener at den kom nærmest til den ideelle type, og det største minus var måske, at den kom frem for sent. Ikke des mindre opererede 842 af dem før produktionen blev indstillet.

The Tay Bridge Disaster

208 sider, ill. Ca. kr. 50,00

David & Charles (Holdings) Ltd.,

South Devon House

Newton Abbot, Devon

Bygget i årene 1873–1878 var det dengang verdens længste bro, og den var bygget efter Sir Thomas Bouch's moderne ingeniørprincipper. Året efter, d. 28. december, kørte et tog over broens første halvdel og forsvandt med dets midterparti i de oprørte vande. Var det en afsporing med deraf følgende kollision med broens stålkonstruktion, skyldtes denne eventuelle afsporing et ujævnt sporlegeme som nogle syntes at have bemærket, kunne broen ikke tåle den heftige orkan, var den svækket af væddeløbskørsler med tog i alt for høj hastighed, var broen for dår-

ligt vedligeholdt af en ukyndig tilsynsførende? Alle disse spørgsmål er den dag i dag tildels ubesvarede. Nogle nye og overraskende svar gives i denne bog.

London & South Western

Locomotives

184 sider, ill. Ca. kr. 55,00

Ian Allan, Terminal House

Shepperton, Surrey, Middx.

Denne bog blev første gang udgivet i 1949, og er alene derfor et interessant studium i dag. Bogen fortæller om de to privatejede selskabs damploko, og vel at mærke ikke set med vore dages sentimentale øjne. Dengang var man stadig midt i dampdriften og ikke ved at afvikle den, og derfor er bogen et nøje studium i nøgtern og saglig form, en bog der fortæller om damphestene som et brugsredskab og ikke som en antikvitæt som vi – da de heldigvis ikke sviner vores tilværelse mere – uden risiko for genopståen kan begræde.

Speaking of Steam

128 sider, ill. Ca. kr. 55,00

Ian Allan, Terminal House

Shepperton, Surrey, Middx.

Forfatteren til denne bog har arbejdet under ni forskellige lokomestere, vel at mærke mestre i den forstand at de var bestemmende for deres selskabs indkøb af trækraft og dermed næsten modeskabende på området. Ved at sætte sig ind i disse mænds tankeverden og i så vid udstrækning som muligt deres udtryksform har forfatteren formået at skabe en helt ny form for loko-historie, en form der er forfriskende.

Streckenatlas der deutschen

Eisenbahn 1835–1892

120 sider, ill. Ca. kr. 55,00

Alba Buchverlag GmbH Co KG,

Diüsseldorf

I 1892 fandtes der følgende baner i det nuværende Sønderjylland, dengang under tysk administration: Schleswigske Eisenbahnen med strækningerne Farris–Flensburg, Woyens–Hadersleben, Rothenkrug–Apenrade og Tingleff–Tondorn, samt Schleswig-Holsteinske Marschbahn med strækningerne Ribe–Hvidding–Nieböll og Bredebro–Lügumkloster. Det kan vi læse og se på strækningkort i denne bog, der også blandt en masse dejlige tegninger og fotos har et gammelt foto af Bahnhof Tondorn i 1868. Er det nok at fortælle om bogen? Jeg synes det, den er simpelt hen spændende.

Jas.

Frederikshavn

ESSO servicenter

ved V. Christensen

Søndergade 3, Frederikshavn, tlf. 421604

Benzin – Olie – Vask – Smøring

Quick-Service – Alt i auto-udstyr

Alt ordnes ved begravelser og ligbrænding

Frederikshavns Bedemandforretning

ved Elisabeth Jepsen

Nørregade 2 – Telefon 42 28 19

eller Møbelgården (Børge Olsen)

Telefon 42 37 09

Egen rustvogn. Aft. kan træffes i hj.

En forretning med liv i ...

AKVARIE HULEN

ved John Petersen

Søndergade 80 . Frederikshavn

Telefon 42 50 23

Stort udvalg i fugle, sjældne fisk

samt kæledyr

Det førende udvalg

i BLUSER og NEDERDELE

samt TRICOTAGE og METERVARER

finder man hos ...

OLE AAGAARD

Laurits Larsens Eftf.

På Strøget . Frederikshavn . Tlf. 42 20 65

Følg GULFSTRØMMEN til ...

GULF service

ved Jørgen Petersen

Barfredsvej 30 . Frederikshavn

Telefon 42 35 80

Benzin – Olie – Vask – Smøring

Autoudstyr

Quick-service udføres

Vinderup

Vi handler hos

JELS VAREHUS

Søndergade 4 – Vinderup – Tlf. 44 17 20

Det store udvalg indenfor

køkkenudstyr samt belyningsartikler



illustrationsanstalten

I/S Lind Hansens Eftf.

ALICHEER · OFFSETREPRODUKTION · RETOUCHE · TEGNING

Kultortvet 14 · København K · (01) · 12 62 88

JULE-JOURNALEN

FOR NISSER OG ANDET GODTFOLK

Hold så op . . . med de holdop

Skud – (men særligt under-) kan ingen banker lide – dog, nytårsaftens overskud skal sikre det likvide.

Da bli'r det nemlig minimalt hvad røverne de holer, for så får alle bankens folk kinesiske pistoler.

Enhver i banken engageret har flere i sin lomme – og går nu kun og venter på, at røverne skal komme.

Blot kassens vogter med et blik på assistance kalder – fra alle hjørner hvæser det – og sprutter, ja, og knalder.

De røvere fra Kardemom' mdskesens nok er tapre; – mon også når de føler, at proteserne de klapre?

Dixi.

Jernbanesprog i folketinget

Folketingsmand Poul Dam sagde, at regeringen ikke har indfriet et løfte til SF om et sporskifte i dansk økonomi. Regeringen fortsætter med stadig mere trætte folk ved styregrejerne ud ad samme spor.

At være eller ikke være

– Jeg er ikke tilfreds med dig, Jørgen – vi bor slet ikke standsmæssigt – jeg vil have en bedre lejlighed!

– Du har måske ret! – Han tog telefonen til en mægler, der netop havde ønskelejligheden.

– Og så vil jeg have en tilsvarende lækker bil!

– Også det? – Han ringede til et bilfirma, der næste dag ville hente fru i alle tiders smarte vogn.

– I din position kan vi ikke nøjes med vort fritidshus – som om der ikke fandtes anstændige sommervillaer!

– Jeg bøjer mig! – Både avisen og en kommissionær i telefonen havde masser af tilbud, så det var i orden.

– For øvrigt har jeg længe ønsket mig en anden mand, der er mindre egoistisk!

– Ha ha! – Se det må du selv skaffe dig! – Jeg er demissioneret – varigt trådt tilbage – men ræk mig lige telefonen, for der er forskelligt jeg straks vil annullere og afbestille!

Stort forlangende

– Tror fuldmægtigen, jeg får enkelegat?

– Tjah – har De egentlig nogen til at hjælpe Dem?

– Ja – Vorherre har altid været mig god!

– Kan De mon alligevel ikke finde nogen lidt nærmere?

Betinget likviditet

– Jovist vil jeg være Deres defensor i sagen – men har De penge til at betale med?

– Javist – hvis jeg bliver frikendt, så har jeg jo alle dem, jeg har svindlet mig til!

Slægtskabet var i orden

– De er dog vist i slægt med general-konsul von der Pyt!

– For så vidt kan det måske siges – for det er mig selv!

– Åh, ja, så forstår jeg ligheden!

Fornyelse i kunsten

– Men også kunstnere må forny sig – der er for lidt til at bevæge sindet!

– Det forstår sig – men rent foreløbig så bliver jeg min kone tro – men alligevel gifter jeg mig med en tante og lader min svigermoder stå model som bakkantinde. – Kan alt det dog ikke bevæge selv et stridbart sind?

Den store rædsel

– Kan din kone da ikke spille klaver?

– Absolut ikke – men hun gør det alligevel – det er for mig det forfærdelige.

Aktuelt navneskifte

Der er nogle gamle og stive reaktionære, der stadig vil holde liv i Studenterforeningen, som derfor studentikost kaldes Studenterforbeningen.

Vent og se!

– Far – hvorfor fremstilles sejren altid i kvindeskikkelse?

– Ja, min dreng – det forstår du først senere!

Markedet er elastisk

– Hvor er chefen henne, jeg har ikke set ham længe?

– Han er i udlandet for at købe ind til den danske ugel!

– I udlandet? – Og allerede!

– Ja, der skal jo tid til, at de kan nå at få indfødsret!

Manglende sagkundskab

– Som det vejr dog får alting til at vokse og gro! Vor Herre er os rigtignok en god mand!

– Javel, men ingen god landmand – for det der giver kun en masse halm – men det er kernen, der skæpper!

Endnu et dybsindigt ordspil

– Du skulle dog vist også købe dig en bil!

– Temmelig umuligt! – Men jeg har alvorligt overvejet at anskaffe mig en!

Smudslitteratur

– Har De en bog om pletrensning?

– Nej, frue, vi fører ikke smudslitteratur.

På hospitalet

– Ved overlægen, at De går med et termometer bag øret?

– Et termometer. Hvor parkerer så min fyldepen?

En nytårsspøg

– Hvorfor er kineserne så små?

– Dersom de var større, var det ka-nonslag!

Fra fællesmarkedet

Holland er kendt for at være et land med billig porto, men Danmark er kendt som et land med billig porno!

Det er ikke altid let

– Hvad bestiller De egentlig?

– Jeg er kunstner.

– Hvori består det?

– Jeg tegner livsforsikringer.

– Det er da ingen kunst.

– Nå ikke – så skulle De prøve det!

Kannibalsnak

– Hvorfor bliver De ved at stirre sådan på mig, spurgte den opdagelsesrejsende.

– Jeg er ansat i fødevarekontrollen, svarede kannibalen.

... og så var der

tenoren hvis stemme steg i Verdi.

Silkeborg

– Køb kun det bedste – det gør vi!
Slagtermester F. HVIIDBERG

Århusvej 35 . Silkeborg

Telefon 82 17 72

Alt i 1. kl.s kød, flæsk samt hjemmelavet pålæg og salater

»Bag den gode smag«

MØNSTERBAGERIET

Sanatorievej 14 . Silkeborg

Telefon 82 86 92

1. kl.s lækkert brød og kager
NB. Morgenbrød udbringes
lørdag-søndag over hele byen

FODTØJ for hele familien

CITY SKO

Søndergade 2 – Silkeborg

Telefon 82 09 97

Stedet, hvor De gør den bedste handel

BUSTED
KJOLER-FRAKKER

Vestergade 7 – Silkeborg – Tlf. 82 30 00

Skænk vin – skænk glæde – fra
Specialforretningen med det førende
udvalg

VINSTOKKEN

Vestergade 23, Silkeborg. Tlf. 82 89 41

Stort udvalg i tobak og rygeartikler

Kjellerup

Hvorfor give mere – når De kan få
HØJ KVALITET til en LAV PRIS...

KH

FYRINGSOLIE

Telefon (06) 66 70 96

Ester Hansen . Demstrup . Kjellerup

Horsens

Vi handler i

VESTERPORTS MEJERIUDSALG

... .. ved Cai Olsen

Løvenørnsgade 44, Horsens. Tlf. 623350

Altid 1. kl.s mejeriprodukter, øl og vand samt kolonialvarer

Horsens

Byens største specialforretning
i autoudstyr ...

AUTO-fix
UDSTYR · RESERVEDELE

AUTOUDSTYR – RESERVEDELE

Vestergade 99 . Horsens . Tlf. 62 02 27

Ved aflevering af denne annonce
yder vi rabat til etatens folk

Forkort rejsen

med en lommeroman fra ...

MÆLKETORVETS KIOSK

ved Kirsten Gønge Nielsen

Smedegade 3 . Horsens . Tlf. 62 39 08

Aviser – uge- og månedsblade

NB. Nu åben hver søn- og helligdag

Bliv sundere – dyrk motion ...

MOTIONSCENTRET

ved Gunhild Madsen

statseksamineret gymnastikpædagog

Hj. af Smedegade og Mælketorvet

Horsens – Tlf. 62 14 12

Gratis information og prøvetime

Vi handler i den nye specialforretning

CYKELHUSET

Nørregade 49 (ved Torvet) – Horsens

Telefon 62 84 21

Det største udvalg i de førende mærker
indenfor barnevogne, babyudstyr, cykler
og knallerter – 1. kl.s reparationer
udføres på eget værksted

Vor dækekspert er ...

HORSSENS
Dækcenter
(05) 62 76 88
Kirkegårdsalle 6 · 8700 HORSSENS

Stort udvalg i radial- og diagonaldæk
samt heigummierede tyske slidbane-
dæk – hjulafbalancering og dækafret-
ning på moderne apparatur.

NB. Specialrabat til etatens folk

**TAND-
TEKNIK**
CARSTEN THOMSEN

SØNDERGADE 25¹ . HORSSENS

(overfor rådhuset)

TELEFON 61 06 66

Åbningstid:

Mandag – torsdag 8,30 – 17,30

Fredag 8,30 – 20,00

Lørdag efter aftale

ATELIER
fotografi

Børnefoto – portrætfoto – brudefoto
reklamefoto

AMALIEGADE 6 – HORSSENS

Telefon 61 03 05

Centralvarme – dampanlæg – vand-,
gas-, sanitet- og blikkenslagerarbejde
– så ...

G. DALHOFF KNUDSEN

ingeniør m. af i.

K. V. Kochs Eftf.

Kattesund 12 . Horsens . Tlf. 62 27 00

Tilbud og overslag gives uden forb.

Ikast

Skænk vin – skænk glæde fra ...

»**VINSTOKKEN**«

ved Peter Hansen

Strøget 8 . Ikast . Tlf. 15 13 66

Specialforretningen med det førende
udvalg. – Aut. tipsforhandling

Kolding

Det store udvalg i
MODERNE STOFFER samt
STOFRESTER finder man i ...

STOFMAGASINET

Tøndervej 62 . Kolding . Tlf. 52 63 50

Når det gælder kontormaskiner
tilbehør og service – så ring til ...

KLITGÅRDS KORTORTEKNIK

Agtrupvej 93 – Kolding – Tlf. 53 04 93

Reparationer samt hovedrensning ud-
føres på alle typer

Hvis De vil være velfriseret –
så gå til ...

SALON HANNE

Lykkegårdsvej 51 – Kolding

Telefon 53 02 20

Alt indenfor moderne hårpleje

Spec.: Toppe samt parykker

ind til ...

ESSO Taverna og servicenter

ved Tage Olesen

Haderslevvej 211 . Kolding . Tlf. 52 10 65

Benzin – olie – vask – smøring

– autoudstyr – Quick service

samt auroreparationer udføres



LAMINATPRODUKTER

SKÆRMVÆGGE

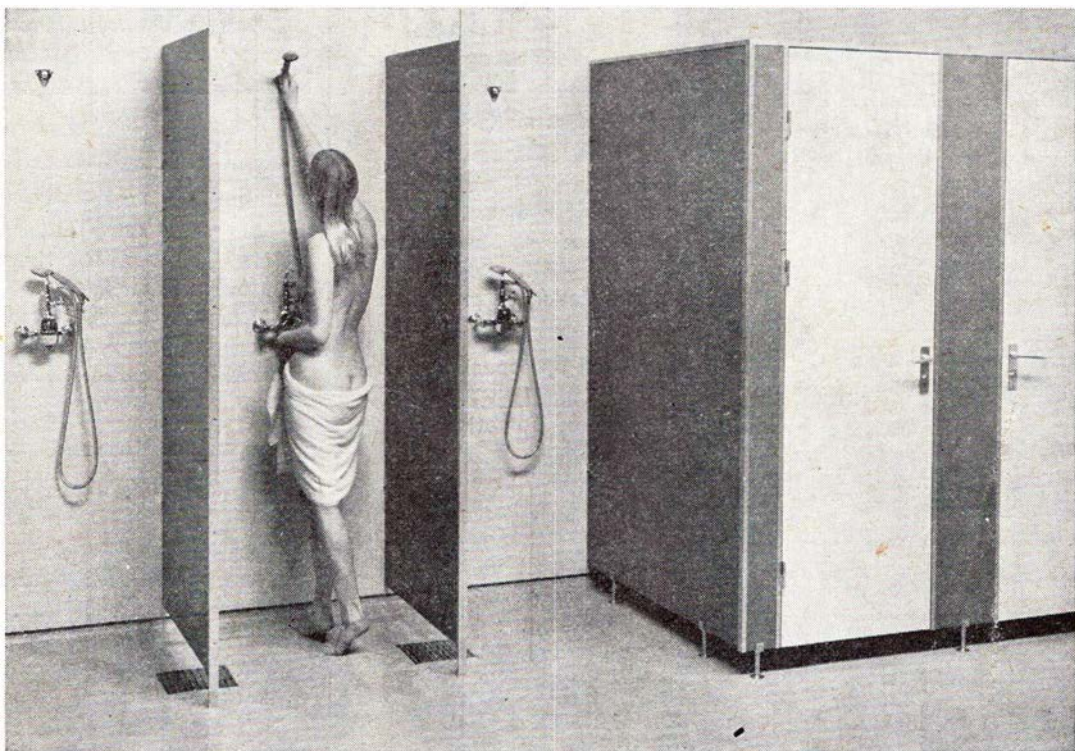

**Monteringsfærdige
badekabiner og toiletrum**

AB TILAFABRIKEN

231 01 Trelleborg

Enerepræsentation i Danmark

C. WRIGHT & CO. A/S

Nørre Farimagsgade 69

1364 København K - tlf. (01) 15 11 45