

Jernbane-Bladet



Kontaktivitet

SAMTALEANLÆG

Højtalende systemer med mange faciliteter giver maximum af organisatoriske fordele. - Fra 2-5400 apparater.



når flere skal kommunikere mere

L.M.ERICSSON A/S

Kirkebjerg Allé 86, 2600 Glostrup, (01) 96 61 33
Frederiks Allé 64, 8000 Århus C, (06) 13 17 88



28. ÅRGANG

11

NOVEMBER 1971

Tidsskrift for Stats- og Privatbanepersonalet

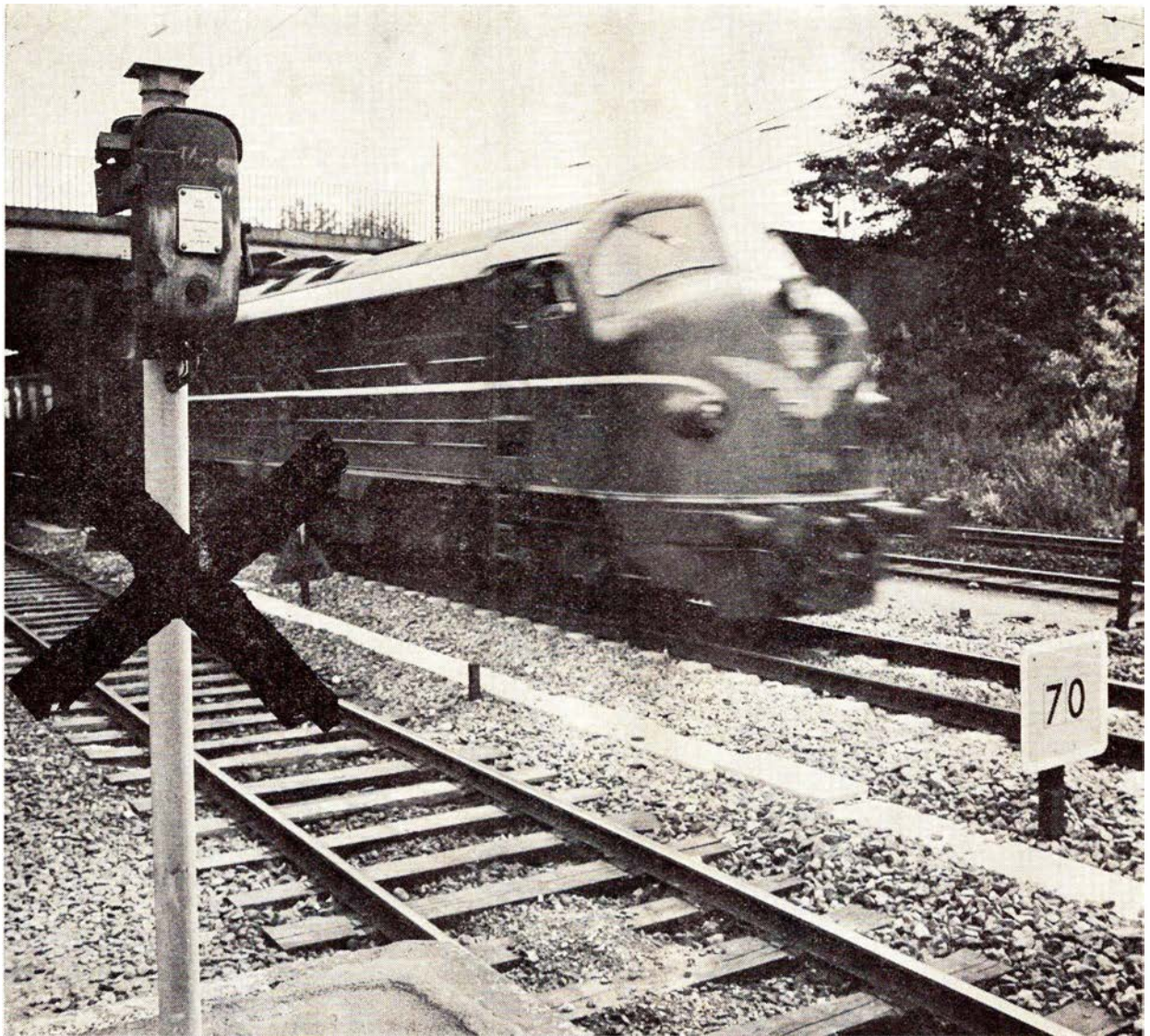

Signaltelefonerne i
den københavnske nærtrafik
 afløses af
 et radiotelefon-system
 fra Storno

I samarbejde med DSB
 har Storno udviklet
 robuste og driftssikre
 radiotelefoner
 til banernes trækraftenheder

Storno

STORNO A/S . FABRIK FOR RADIOTELEFONSYSTEMER
VED AMAGERBANEN 21 . 2300 KØBENHAVN S



Jernbane-Bladet

Ekspedition:
Togfører V. Jonvald . Hvidovrevej 258
2650 Hvidovre
Telefon (01) 78 36 42

Redaktion:
H. E. Rybro (ansvarshavende)
Valby Langgade 223, 1. tv.
2500 Valby
Telefon (01) 30 87 71

Abonnement
18,00 kr. (inkl. moms) årlig
12 numre

Kan bestilles på girokonto 6 00 82
Jernbane-Bladet . 2650 Hvidovre

Medlem af
Dansk Fagpresseforening
og
International Tidsskriftsfederation

Tilsluttet Dansk Oplagskontrol

Tryk: Herfølge Bogtrykkeri . Herfølge

NOVEMBER 1971

Dette nummer indeholder:

Realiteter savnes overalt	293
Månedens emner	294
Månedens foto	295
Vi har modtaget	295
Sagt og skrevet	297
Erindres det	297
Til annoncørerne	297
Husk sedlen	297
Første danske driftsreglement	299
I få linier	300
Fra dagbogen	300
Intermezzo	302
En idyllisk finsk skovbane	304
Finland er vel en rejse værd	305
Turist-Nyt	306
På skinncykel på nedlagte baner	306
Moderne smøretekniks pleje af sporskifter	307
Privatbanenyt	308
Modeljernbane	308
Fotohobby	310
Rutebilnyt	311
Personalía	313
Dødsfald	313
Boghjørnet	313
November-journalen	318



Fest ombord!

Om bord på en af DE STORE BÅDE kan De få Deres egen festsalon og arrangere Deres eget private party med alt, hvad De ønsker af mad og drikke til ØRESUNDSPRISER. Medens båden sejler mellem København og Malmö, kan De holde en dejlig fest og fejre, hvad der fejres bør i smukke, smagfulde omgivelser med det blinkende Øresund som ramme omkring festen. Tænk over det - til konfirmation, bryllup, fødselsdag - simpelthen alt - utraditionelt.
Drej (01) 14 77 70

DE STORE BÅDE

Jernbanekioskerne

betjener Dem gerne med

*Tobak - cigaretter - cigaretter
Piber og lightere m. m.
Dag- og ugeblade
Bøger og papirvarer
Film og solbriller
Damestrømper og sæbe m. m.*

Venlig hilsen

Bladhandler-Forbundet i Danmark

Aktieselskab

Århus

Vi mødes i

E-B-M

og **BUKSEKÆLDEREN**

Østergade 1 - Århus - Tlf. 12 17 77

Vi handler i ...

MEJERIUDSALGET

ved L. Sørensen

Stadion Allé 33 . Århus . Tlf. 12 76 54

1. kl.s kolonial, mejeriprodukter samt lækkert brød og kager, øl og sodavand

Vi handler i ...

» **EKKO** «

Vin- og Tobaksforretning

ved M. Christensen og G. Laursen

Tamperdalsvej 1 . Århus . Tlf. 16 44 46

Stort udvalg i tobakker - cigarer - piber
Vine og spirituosa - Ekstrafin kaffe



SERVICENTER

ved »la Tour« - Randersvej 139 - Århus
Telefon 16 31 01

Benzin - Olieskift - Smøring - Vask
samt stort udvalg i autoudstyr

TIN
BILLIGE PRISER
Kom og se
vort store
udvalg

meka SPORTS-
PRÆMIER

BRENDSTRUPVEJ 72 B
8200 ÅRHUS N. TLF. (06) 16 93 51
RING EFTER VORT FARVEKATALOG

Damerne går ind til ...

EKKO SALONEN

ved Ulla Sørensen

Ekkodalen 5 . Århus . Tlf. 16 52 32

1. kl.s individuel behandling udføres

TOBAKSFORRETNINGEN

ved N. Wenstrup

Skovvejen 48 . Århus . Tlf. 13 22 13

Alt i tobak - vine - spirituosa
Stort udvalg i rygeartikler

AARHUS CROM TEKNIK

ved Leon Sørensen

Rosenkrantzgade 1 . Telefon 12 69 30

Slibning - Fornikling - Forkromning

Købmand A. MØLLER

Flodgaards eftf.

Marstrandsgade 1 . Århus . Tlf. 12 14 79

1. kl.s kolonial - mejeriprodukter
vine - spirituosa samt årstidens
frugt og grønt - Prøv vor fine kaffe

Se godt - se godt ud

i MODERNE BRILLER fra ...



JØRN FILTENBORG OPTIK

Optometrist - Specialoptiker

Banegårdsplads 16 (ved SAS) . Århus

Telefon 13 77 22

Vi handler med fordel i ...

FRUGTHALLEN

ved Børge Fisker

Vestergade 25 - Århus - Tlf. 13 18 95

Alt i årstidens friske frugt og grønt

Købmand Th. Primdahls Eftf.

ved E. Bachmann

Sonderport 1 . Århus . Tlf. 14 22 47

Alt i 1. kl.s kolonial - konserves - vine
- spirituosa samt dybfrost
NB. Prøv vor ekstrafine kaffe

KABO OST

ved Preben Jensen

Grønnegadegade 41 . Århus . Tlf. 13 56 74

Altid 1. kl.s vellagrede oste
Spec.: Islandske spegesild,
såvel hele som marinerede

Vi kører til ...



ved Ceres
**autoværksted
servicenter**

Automekaniker Alex Clausen
(ny indehaver)

Telefon 13 21 92

1. kl.s autoreparationer
samt quick-service udføres

RUSTBESKYTTELSE I CENTRUM

Specialværksted

for undervognsbehandling

CAR PROTECT

Nørrebrogade 22-26 . Telefon 13 48 96

Prisliste sendes uden forbindende

Deres vogn færdigbehandles

fra morgen til aften

AUTOOPRETNING - RUSTSKADER
- så kør til ...

BAHNSENS AUTOOPRETNING

Thunøgade 19 . Århus . Tlf. 13 55 46

Håndværks-kvalitet til rimelige priser

H. J. MADSEN

Bedemand

Jægergårdsgade 17-19 . Århus

Telefon 18 28 66

(også søn- og helligdage formiddag)

Glarimester E. Christensens Eftf.

ved Egon Petersen

Klostergade 32 . Århus . Tlf. 12 56 05

Alt i glarmesterarbejde, glas, bygnings-
glas, blyruder, autoruder m. m.

Individuel service samt hurtigt og reelt
arbejde, så kør til ...

MIDTBYENS AUTOCENTER

Klosterport 4 - Århus - Tlf. 13 75 01

Enhver form for reparationsopgaver
udføres på alle bilmærker

NB. Vi har åben hver weekend

for nødhjælp ...

Vor leverandør er ...

GAMST BLOMSTER

Sdr. Ringgade 47, Århus, tlf. 14 26 29

Alt i årstidens blomster, buketter samt
kranse og dekorationer

Det store udvalg i **manufaktur, kjoler
og konfektion** til børn, damer og herrer

SYVSTJERNEN

v/ Edith Rosenørn

Østergade 35 - Århus - Tlf. 13 52 98

NB. Vi har altid ca. 2000 kjoler på lager

MODE - SNIT - KVALITET - så gå til

HJORT's Kjølesalon

Wærumsgade 15 . Århus . Tlf. 12 16 43

Vi syer også gerne af Deres eget stof

Realiteter savnes overalt

af månedens debat

TRAFIKMINISTER Jens Kampmann der også er miljø- og forureningsminister vil få nok at beskæftige sig med, når de nye lovforslag bliver forelagt i Folketinget. Kampmann har allerede ved sin tiltræden som minister erklæret uforsonlig krig mod forureningen af vort samfund, og det kan i allerhøjeste grad tiltrænges. I løbet af ganske kort tid vil der komme lovforslag om grænsen for svovlindhold i olie, som mange lande allerede har indført. Reglerne om udstødningsgasserne vil også blive strammet, og ministeren vil søge at hindre overlydsfly i at overflyve dansk territorium. Det er nogle af de opgaver, der skal løses, men der er mange andre som også kræver opmærksomhed. Hvad med Søringen? Skal Københavns kommune have lov til at føre en fantastisk os- og støjkanal ind langs søerne, og hvad med støjproblemerne i Kastrup og lufthavnen til Saltholm? Kampmann kommer også til at se på NESAs nye luftlinieføring, nu vil man ødelægge et af de skønneste sjællandske områder med de grimme luftledninger, jo der bliver nok at tage stilling til for den nye minister. Prioriteringen af S-banelinjerne tror vi også Kampmann kan bringe orden i, de har i mange år været kastebold i den politiske og trafikale manege. Eksempelvis Køge Bugt banen. Her har trafikministeren allerede bedt DSB om at udarbejde forslag til en videreførelse af banen fra Vallensbæk til Køge. En minister der forstår, hvad sagen drejer sig om! Glædeligt var

det også at notere, at Jens Kampmann den 27. oktober i Folketinget udtalte, at han ikke var tilhænger af musik eller anden form for støj under togrejser. Derefter har DSB opgivet at forulempe passagererne med musik- og nyhedsudsendelser.

I ET OMFANG som aldrig før stjæles der cykler og knallerter på DSBs stationer. Holte og Lyngby stationer har danmarkrekorder, for Holte station er der for indeværende år registreret omkring 400 knallert- og cykeltyverier. Det er mærkeligt, at der i en velfærdstid stjæles så mange køretøjer, og det ser ud til, at politiet slet ikke kan overkomme at notere og fange de mange, der bestjæler DSBs kunder. På Holte station er cykelpladsen omgivet af et højt raftehegn, der giver tyveknektene frit spillerum, men hegnet skal ikke fjernes, trods henstillinger fra både politi, presse og publikum. Det ser så pænt ud, siger man i DSB. Indtil hegnet bliver fjernet, eller der foretages anden foranstaltning, vil tyverierne nok fortsætte, og det kan DSBs kunder ikke være tjent med. Bedre er det på Lyngby station, hvor man påtænker at indrette aflåsede cykelkældre, der så kan benyttes af cykel- og knallertkørere for en beskeden betaling. Men det helt rigtige ville nok være at lade en privat parkeringsvagt overvåge de udsatte stationer, det ville ikke koste DSB noget og samtidig være en udmærket service for vore mange cykel- og knallertrejsende.

VEJDIREKTORATET OG STATSBANERNE har undersøgt behovet for bilparkeringspladser ved S-togsstationerne, og det viser sig her, at mange bilister, der benytter bilen og derefter S-toget for at komme til arbejdspladsen i stort omfang gerne kører med bilen så nær københavnsområdet som muligt for at kunne køre billigere med toget. Det er klart, at mange bilister helst er fri for at køre helt ind til byen, der har trafikproblemer nok i forvejen, og det ville utvivlsomt være en fordel også for byens befolkning om man kunne blive fri for den forurenende og kvælende bilos. Undersøgelsen viser i øvrigt, at der er behov for udvidelser af parkeringspladserne ved S-togenes endestationer, i Hillerød er der trods de senere års forbedrede forhold for bilisterne brug for endnu flere parkeringspladser. Man kan altså få bilisterne til at benytte de kollektive transportmidler, men da staten ikke længere yder tilskud til anlæg af parkeringspladser, vil nyanlæg blive en sag mellem DSB, kommunerne og amtet. Her er en opgave, som DSB især skulle intensivere.

STATSBANERNES officielle blad, *Vingehjulet*, bringer i sit oktober-nummer meddelelsen om, at tanken om et jernbanemuseum er skrinlagt i hvert fald for en længere årrække. Det er sjældent, man ser en så opgivende artikel, der her præsenteres af *Vingehjulets* redaktion. De forskellige byer, der har været på tale til at rumme et

museum er helt ude af billedet, og kulturministeriet vil ikke have med sagen at gøre, men vi har fået ny kulturminister, og det var nok ulejligheden værd at spørge ham! Vi erindrer også om, at der i *Jernbane-Bladets* juni-nummer var optaget et navngivet indlæg med forslag om, at DSB opfordrede personalet til at medvirke til oprettelsen af et jernbanemuseum. Et museum får man i hvert fald ikke ved bare at lægge hænderne i skødet!

DSBs HJERNETRUST har fået den lyse idé at meddele offentligheden, at 23.000 ansatte skal tørlægges på arbejdspladsen, og det er jo noget af en rekord i tåbelighed. På basis af nogle få uheldige spiritustilfælde hænger ledelsen med en næsten barnligt rørende frejdighed hele personalet ud for ikke at kunne styre sit spiritusforbrug. Nu må lokoføreren og portøren ikke længere nyde en stille pilsner til pølsemanden, og folk med normal opfattelses-evne vil nok undre sig over, hvorledes man vil håndhæve et sådant forbud. Vi har hidtil været af den mening, at DSBs personale var et godt og ædrueligt folkefærd, der nok forstod at passe sig selv, og den mening er vi for resten stadig tilhængere af. Barnepigementaliteten kan DSBs ledelse godt putte ned i skuffen igen, hvilken mening størstedelen af pressen også har støttet os i. Aviserne har vrimglet med protesterende

indlæg fra ansatte eller deres hustruer, og det kan med sikkerhed siges, at hjernetrusten i offentligheden ikke har scoret et eneste point. Man kan ikke tillade sig så kategoriske forbud over for personalet! For en ordens skyld skal vi bemærke, at vi ingeniører er tilhængere af overforbrug af spiritus og slet ikke på arbejdspladsen, men folk i nogenlunde ædru tilstand skal ikke komme og fortælle, at et voksent, ansvarsbevidst menneske bliver utilregnelig på grund af en enkelt pilsner. Vi har i vor ringhed selv deltaget i DSBs sikkerhedstjeneste gennem 30 år, og til beroligelse for ledelsen kan vi oplyse, at det gennem disse år er meget få tilfælde af spiritusmisbrug, vi har været udsat for. Vi er helt enige med ledelsen i, at der slet ikke må være nogle tilfælde, men skulle det forekomme, bør man tale alvorligt med den enkelte, og i hvert fald ikke hænge det meste personale ud og dermed give offentlige-

den indtryk af, at DSB-personalet ikke er ansvarsbevidst! Personalet i marken må ikke mere drikke den sædvanlige øl, men nok kontorpersonalet! Det er en diskrimination, som DSB-ledelsen ikke kan være bekendt, og hvis man er klog, kalder man snarest de udstedte ordrer tilbage. Skål, hr. generaldirektør!

DET VAR en syg idé, da man ville indføre identifikationskort til 65-billetterne. Nu har trafikminister Kampmann skåret igennem al diskussion og anbragt tingene på deres rette plads. De famøse kort skal ikke udstedes og 65-billetten skal gælde hele året. Vi tror ikke, DSB taber hverken ansigt eller penge på den af trafikministeren bestemte ordning. Vi tror, ordningen vil betyde flere rejser med DSB, og reklamemæssigt vil det få stor betydning, og det er ikke den mindst vigtige side af sagen!

BJ.

Månedens emner ...

DSB driftsregnskab

DSBs driftsregnskab for finansåret 1970-71 viser et underskud på ca. 168,6 mill. kr., en stigning på ca. 55,7 mill. kr. i forhold til foregående finansår. Hertil kommer afskrivning og forrentning på godt 229 mill. kr. Det giver et bogført

underskud på ca. 397,8 mill. kr. eller ca. 69,8 mill. kr. mere end i finansåret 1969-70.

Regnskabet kommer som en spand koldt vand i hovedet i en tid, hvor DSB har sat alle kræfter ind for bedre at kunne klare sig i konkurrencen med



Penge er ikke alt...

Penge er ikke alt... men rare at ha'. Livet er sjovere og lettere med orden i økonomien. Få konto i Sparekassen - det gi'r ro og tryghed.

Det går hurtigere i

SPAREKASSEN

andre transportkategorier først og fremmest lastbiler og fly.

DSB har i efterhånden adskillige år haft en svindende del af transportmarkedet og har måttet se, hvordan konkurrenter løb af med gods og passagerer.

Alle planer om nye initiativer, om øget effektivitet overhales imidlertid af udviklingen, først og fremmest af de stadige, meget store stigninger i lønudgifter, så DSB nu er i den nærmest håbløse situation, at ca. 90 procent af indtægterne går til lønninger.

VI HAR MODTAGET



DSB

RESTAURANT

DSB og symbolikken

– endnu engang

DSB har, som det vist nok er fremgået af Danmarks samlede dagspresse, ofret 65.000 kr. på at få skabt et nyt og smart bomærke. Det har gennem længere tid været godt stof for mange små journalister, der derved har kunnet underholde læserne på jernbanens bekostning, i alt fald indtil der blev udskrevet valg og dette fyldte spalterne.

Talrige læserbreve har dog givet udtryk for harme over det valgte forslags

kvalitet eller mangel på samme, og pludselig er det vingehjul, man gennem

mange år har hakket groft på, blevet det eneste saliggørende.

Månedens foto

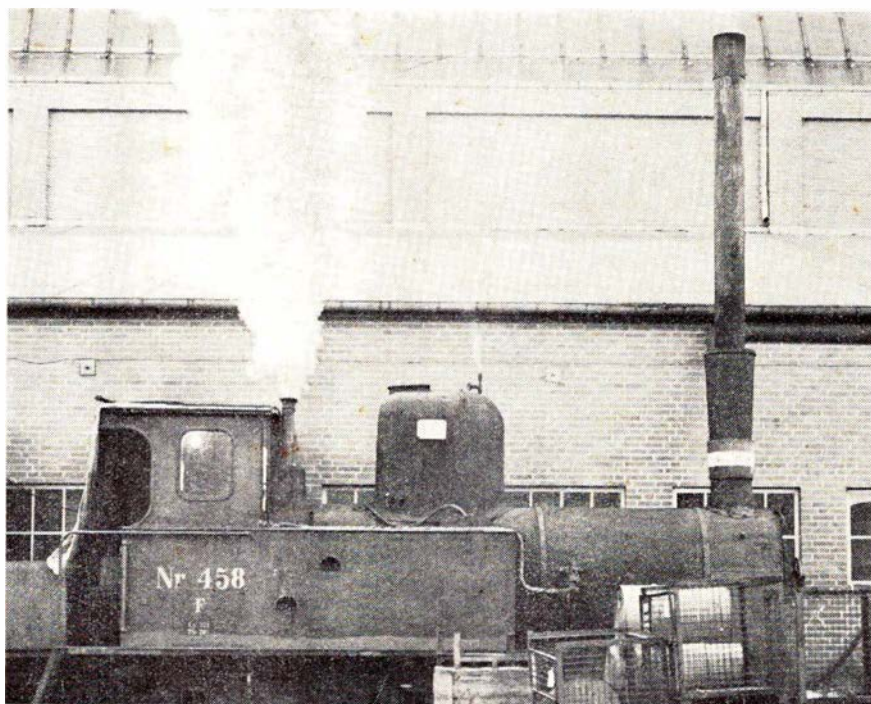

Fh F 458 i stationær drift på fabrik i Nakskov.

Foto: »tl«.

Den opmærksomme rejsende, der ankommer til Nakskov med Lollandsbanens moderne tog, vil, ved at se til venstre umiddelbart før indkørslen til stationen, få øje på et mærkeligt rygende uhyre midt mellem jernrør og andre mærkelige dippedutter.

Der er dog, som på alt andet, en naturlig forklaring på fænomenet. Det drejer sig nemlig om det tidligere DSB-damploko F 458 (bygget af Borsig i 1909 som nr. 6907), der i december 1968 blev solgt til firmaet »Thrige-Nakskov Maskinfabrikker A/S«. Efter bag et LJ-dieselloko at være slæbt til Nakskov station, blev det delvis ophugget, kun kedel og førerhus med vand- og kulkasser blev tilbage. På et fundament ved

muren af maskinfabrikkens store hal blev det derefter stillet op og en rørforbindelse etableret til fabrikkens indre.

Forklaringen på dette køb følger nu. Maskinfabrikken, der har installeret fjernvarme, fabrikkerer dampspil, bl. a. til Mærskrederiets Lindø-byggede tankskibe. For at afprøve disse færdige produkter, er det nødvendigt at have en stabil damptilførsel, og en sådan har man på den udmærkede, omend højt originale måde, skaffet sig. F 458 har således fået en lidt anden skæbne end sine talrige medsøstre, der desværre snart alle er faldet for skærebrenndernes ubarmhjertige flammer.

-tl-

HOVEDBANEGÅRDENS RESTAURANTER

KØBENHAVN

Telefon (01) 14 12 32

Preben H. Madsen
RESTAURANT – BAR – BISTRO – KONDI TORI
KØBENHAVNS CENTRALE MØDESTED
Hurtigt – nemt – billigt

Banegaardsrestauranten

J. F. Kennedysplads . Ålborg - TLF. 12 9548

Et godt madsted ...
Indehaver: J. Viltoft-Hansen

Århus og omegn

Tandlæge JENS ULSØ

Torstilgårdsvej 12 st. tv. – Tlf. 24 12 80
(busstoppestedet)
Langkærparken – Tilst
Konsultation fra kl. 9–17, lørdag efter
aftale

Velkommen hos . . .

TEXACO service

v/ Bent Eskildsen

Skæring Strandvej 1 . Egå . Tlf. 22 06 83

Benzin og autodiesel – Marfax smøring

– olie samt stort udvalg i autoudstyr

Quick-service udføres

KH FYRINGSOLIE

STORE KONTANTE PRISFORDELE

Ring straks – hurtig kontakt betaler sig!

TELEFON (06) 2223 69

KH Fyringsolie depot Århus amt

ved K. Sigvardt

»Bag den gode smag« . . .

HJORTSHØJ BAGERI

ved Villy Kristensen

Stationsvej . Hjortshøj . Tlf. 22 02 33

1. kl.s lækker brød og kager

NB. Bestillinger modtages gerne

T. R. Glas

Randersvej 315 . Lisbjerg . Tlf. 23 12 73

Nybygning – reparation – omforandring

– salg af alle glassorter – spejle –

blyrunder etc.

Fugning med Tiokol

– vore vogne kommer over hele landet

Vi får vasket hos . . .

BRABRAND VASK

Hovedgaden 52 – Brabrand – Tlf. 260909

Våd-, tor- og rullevask samt babyvask

og skjortevask



Stort udvalg i cykler og knallerter

1. kl.s reparationer udføres

Stor kontantrabat

Årstidens friske blomster,
buketter, kranser og dekorationer
– så . . .

NEDERGAARDs BLOMSTER

ved Ingrid Nabe-Nielsen

Ingerslev Boulevard 17 . Århus

Telefon 12 81 58

Spec.: Bordpynt og brudebuketter

AUT. EL-INSTALLATØR

ERIK CHRISTENSEN

P. S. Krøyersvej 11 . Højbjerg

Telefon 27 34 64

Viby J.

Tandlæge

ERIK MENGEL

Rosenhøj 13 B – Viby – Tlf. 29 19 39

Mandag-lørdag konsultation efter aftale

Vi handler hos . . .

KAMSTRUPS EFTF.

ved Finn Jensen

Skanderborgvej 215 . Viborg

Telefon 14 12 27

Altid 1. kl. lækker brød og kager
Åben hverdage kl. 6–21. Søndag kl. 6–17

Grenå



SPAREKASSEN FOR GRENAA OG OMEGN

Torvet 15–17 – Telefon *32 14 44

GRENAA HAVN AFDELING:

Strandgade 11 – Telefon *32 16 44

Kontortid: 9–12 og 14–16,30

Fredag till. 18,30–20. – Lørdag lukket

Når det gælder støvsugere, så gå til

DERES STØVSUGERSPECIALIST

HØGSBERG

(Tage Andersens eftf.)

Lillegade 4 – Grenå – Telefon 32 15 90

Salg, service samt reparationer udføres

Grenå

Det store udvalg i chokolade
og konfekturer, finder De hos . . .

MUSSE KONFEKTURE

Lillegade 11 . Grenå . Tlf. 32 04 37

Speciale: Forh. af gaveæsker fra

Kathrine Andersens eftf.

Silkeborg

SILKEBORG SPAREKASSE

Telefon (06) 82 52 66 – Postgiro 78 63

Mandag, tirsdag og onsdag 9.30–16.00

Torsdag 9.30–17.00

Fredag 9.30–17.00 og 18.00–19.30

DORTHE KOLONIAL

v/ Dorthe Gammelgaard

Jernbanevej 35 – Silkeborg

Alt i kolonial – konserves – vine –

spirituosa samt tobaksvarer

Prøv vor ekstrafine kaffe

Telf. 82 14 55

Vejen til bedre service . . .

BP service

ved H. E. Husted

Borgergade 71 . Silkeborg

Telefon 82 46 61

benzin – olie – vask – smøring
autoudstyr – quick-service udføres

Vi anbefaler et besøg i den
nyrestaurede

Banegårdsrestauration

v/ Ole Berg Borregaard

Silkeborg – Telefon 82 77 01

NY TANDKLINIK . . . !

MAGNA DIGE MOGENSEN

Navervej 3 . Silkeborg . Tlf. 82 70 00

Specialforretningen
med det førende udvalg . . .

Broderiforretningen »BULGAR«

ved Lis Væsel

Søndergade 12 . Silkeborg . Tlf. 82 13 37

Alt til broderi og håndarbejde

Kjoler til MINI-priser i stort udvalg

SHOP 68–88

v/ Jytte Jensen

Frederiksborggade 15 – Silkeborg

Telefon 82 46 46

Rygterne vil vide, at DSBs høje ledelse nu tager kritikken til efterretning, og man agter tilsyneladende ikke helt at lade det nye symbol erstatte det gamle vingehjul, hvilket forhåbentlig så vil glæde mange.

Hvad skal så det nye bomærke bruges til, hvis ikke de mange penge helt skal være spildt?

Som bekendt overvejer DSB at overtage jernbanerestaurationserne, eller i det mindste at danne et aktieselskab, hvor man selv ejer aktiemajoriteten. Det er så meningen, at dette foretagende skal drive restaurationserne i stor-drift med de mange fordele, dette giver. Hvad om man i lighed med de svenske Trafikrestauranter havde et bomærke, der går igen på alle restaurationsernes facader og menukort m.m. Her kunne det nye præmiebomærke med diverse ændringer måske anvendes.

Så kan vel ingen sige, at man ikke har fået i det mindste en lille smule for jernbanens mange penge!

Eller kan man?

-tl-

SAGT OG SKREVET

Trafikplanlægning

Med de erfaringer, jeg blev præsenteret for på Nordisk Komité for transportøkonomisk forskning, er der for mig ingen tvivl om, at det haster med at få lavet et stort trafikselskab for København, altså et selskab, der skal forestå al kollektiv trafik i området. Det haster såvel af trafikale som af byplanmæssige årsager. Ellers bliver mulighederne for fejlinvesteringer for store.

Sv. Horn.

Direkte tilskud

Uden at få dækning for – f.eks. Københavns nærtrafik – på anden måde end over en regulær drift, vil DSB med garanti altid køre med underskud.

Der er ikke tvivl om, at vi skal påtage os sådanne opgaver, der er oplagte forretninger for samfundet, men ikke for DSB: Betalingen for disse ydelser

bør blot finde sted på en anden måde – f.eks. i form af direkte tilskud fra staten.

Gdr Paul Hjelt.

ERINDRES DET ...

For 50 år siden ... november 1921

Den 1. november rasede en orkanagtig storm over hele landet, hvilket gav store trafikforsinkelser. Ved Frederiksværk bortskyllede højvandet banedæmningen, således at Frederiksværks-banens tog kun kunne føres til Bjørnehoved, hvor der måtte udveksles rejsende og post i adskillige dage.

Hørve-Værsløv banen måtte indstille driften mellem Værsløv og Allehave.

Det blev den 7. ds. meddelt, at den tidligere stationsbygning i Vester Vedsted snarest vil blive taget i brug som hospital for sindslidende.

Østasiatisk Kompagni, Sønderjysk Selskab og Sydfynske Jernbaner har den 15. ds. dannet aktieselskabet »Mommark Færge« og bestilt færgen »Mommark« på skibsværftet i Nakskov. Selskabets aktiekapital udgør 1,5 mill. kr.

Fra »Sydfynske« meddeles den 15. ds. at prøvekørslerne med banernes hjemmelavede motorvogn (rutebilen på jernbanehjul) er gået over al forventning. Motoren forbruger ca. 500 gram benzin pr. km.

Da personalet på Hvalsø st. den 25. ds. om morgenen indfandt sig på stationen, var kontorets pengeskab, der indeholdt ca. 50.000 kr. fjernet. Det blev senere fundet på en mark i nærheden, men uden indhold.

Efter Nordbanegårdens nedlæggelse den 30. september vil statsbanerne kunne stille hele det gamle jernbaneterræn til rådighed for Københavns kommune. Arealet er vurderet til 15 mill. kr.

TIL ANNONCØRERNE

I vort aprilnummer 1970 gjorde vi herfra opmærksom på, at vi intet har tilfælles med to tryksager, der distribueres under navnet *Dansk Jernbaneblad* og *Tjenestelommebog for Statsbanepersonalet*. I *Vingehjulet* oktober 1971 bliver der på officielt plan advaret mod ovennævnte lommebog, hvilken advarsel vi kan tilslutte os.

Imidlertid bliver vi flere gange om ugen – til tider flere gange om dagen – ringet op af annoncører, der vil reklamere over *Dansk Jernbaneblad*.

Vi kan derfor kun gentage at *Jernbane-Bladet* aldrig har haft samarbejde med nævnte foretagende, og at vi aldrig får det – *tværtimod!*

HUSKESEDLEN

Statsbanepersonalets Sygekasse

er flyttet fra Frederiksborggade til Kalvebod Brygge 32^t (Godspalæet) 1560 København V
Telefon (01) 14 04 00

Dansk Jernbane Forbund

har adresse:
Bredgade 21³ . 1260 København K
Telefon (01) 14 33 00

Jernbaneforeningen

er ligeledes flyttet til
Bredgade 21³ . 1260 København K
Telefon (01) 14 33 00

STENVAD kager

— det store navn i SM Å kager

Alt i tandteknik

Reparationer – Omstillinger og underføringer

Martinus Schmidt

Mariendalsvej 12c . FA 880 - 839

damm's
radio

ALBERTSLUND

64 70 88

Service: 64 79 52

HER GØR VI HOLDT

ANLÆGSPAVILLONEN HOLSTEBRO

ved Inghard Jørgensen

Telf. (07) 42 07 09 . Privat 42 54 93

Selskaber – udflugter m. m. modtages
indtil 275 couverter. – Madkurv må
medbringes.

Musik hver fredag-lørdag fra kl. 20–1.30

Åbent hele året, og vi har moderniseret
– så her er hyggeligt

Besøg de nyrestaurerede lokaler på ..

HOTEL STRUER

Østergade 30 – Tlf. 85 11 00

Koldt bord – varm mad – lune retter

Selskaber modtages – hyggelige møde-
lokaler. Spec.: Vi leverer også mad
ud af huset.

Vi mødes og hygger os på

RESTAURANT TEGLGÅRDEN

Struer – Telefon 85 11 57

Et 1. kl.s spisested

Nyrestaurerede lokaler

Restaurant SCHWEIZER

Strømgade . Hjørring . Telf. 92 48 32

Et 1. kl.s madsted

Vore hyggelige selskabs- og
mødelokaler anbefales . . .

Skal De på Djursland, så

LØGTEN KRO

&

CAFETERIA VALHAL

Telefon (06) 99 11 13 og 99 12 26

Selskaber og firmaudflugter indtil
400 couv.

Vi mødes og hygger os på

Vestervangens CAFETERIA OG RESTAURATION

ved Iris og Oscar Sørensen

Vestervangsvej 69 – Viborg. Tlf. 626809

Vi mødes og hygger os på

WESTEND

Låsbygade 85–87 – Kolding. Tlf. 520536

Ny vært: ERLING SCHWENCKE

Vi bor og spiser på ...

GRAND HOTEL

Adelgade 54 . Hobro . Telf. 52 11 99

ET GODT MADSTED

Ny direktion:

Kirsten og Erik Sørensen

Vi mødes og hygger os på ...

RESTAURANT VIKING

ved Mourits Mortensen

Boulevarden 31 . Ålborg . Telf. 12 16 96

ET 1. KLS MADSTED

NB. Husk Vikingehulen ...

Lad udflugten gå til ...

FAARUP KRO

Telefon (06) 45 21 81

ET 1. KLS MADSTED

I HYGGELIGE OMGIVELSER

Nyt værtspar: Mona og Reinh. Pedersen

Lad turen gå til ...

GRAUBALLE CAFETERIA

ved Gunnar Vemmelund

Telefon 87 71 72

Varme retter – grill-retter – smørrebrød
samt en god kop kaffe ...

Slap af i rolige

og hyggelige omgivelser på ...

BP CAFETERIA

ved Ole Gambell

Ndr. Ringvej . Silkeborg . Telf. 82 58 90

Hver dag varm middagsret samt
lækkert smørrebrød og frisklavet kaffe

Vi spiser på

BYKROEN

ved Jan Mathiasen

Haderslevvej 14, Kolding. Tlf. 52 07 15

Et 1. kl.s madsted

Vi anbefaler ...

CAFETERIA NORDKAP

ved Gert Jacobsen

Nordkap . Holstebro . Tlf. 42 58 34

Grill – Kyllinger – Forårsruller

– Bøfsandwich – Pølser – Hot dogs
samt en god kop kaffe

Privat samvær eller

forretningsfrokost:

STRUERS GODE SPISESTED

venter på Dem!

Restaurant VESTERGAARD

Holstebrovej . Struer . Telf. 85 19 95

Vi anbefaler ...

MØLLEGÅRDENS CAFETERIA

ved Anni og Franch Jokumsen

Møllegade 11 . Ålborg . Telf. 12 04 06

Pølser – hot-dogs – bøfsandwich –
grill-kyllinger - pommes-frites m. m.
samt kaffe og smørrebrød

Vi anbefaler et besøg på ...

SPØRRING KRO

Telefon (06) 98 90 13

Et 1. kl.s madsted i hyggelige
og venlige omgivelser
Selskaber og foreninger modt. gerne
Ny vært: Poul Erik Nielsen

Man spiser godt hos ...

C. F. CHRISTIANSENS EFTF.

(Restauranten)

ved Viggo Frederiksen

Kirkegade . Vejle . Telf. 82 84 25

NB. Lokaler til foreningsmøder
samt familiefester

Lad udflugten gå til ...

NY MØLLE KRO

Lisbjerg pr. Århus

Telefon 16 27 15

Et 1. kl.s madsted

Vi spiser på ...

Fragtmandscentralens Cafeteria

Søren Frichsvej 51–53 . Åbyhøj

Telf. 15 47 82 . Privat 22 21 24

Nymonterede selskabslokaler
indtil 150 couv.

Lækkert selskabssmørrebrød leveres
på bestilling

Vi mødes og hygger os på ...

SMEDEKROEN

ved Solveig Eliassen

Smedegade 10 . Horsens . Telf. 62 37 19

»PIA« cafeteriet

Thistedvej 73 . Lindholm . Telf. 17 24 22

God daglig middag samt lækkert
smørrebrød og frisklavet kaffe

Spec.: Grillstegte kyllinger

Ny indehaver: E. Sauer

Jernbane-Bladet

3. årgang . . . november 1946

En ung mand blev den 11. ds. dræbt af lyntoget på Østerport st. Den dræbte var på vej over sporarealet, da lyntoget på vej til Helgoland remise passerede stationen. Ulykken er ganske uforståelig, idet den unge mand intet havde at gøre på terrænet her.

Den 16. ds. oplyser DSB, at man for bortkomne forsendelser i afvigte regnskabsår i alt har måttet betale 2 mill. kr., hvilket er ti gange så meget som før krigen.

Da lyntoget »Kronjyden« den 17. ds. kl. 23.30 med 90 km/t passerede et damptog på strækningen Roskilde-Glostrup, slyngedes et stort kulstykke fra damplokoets tender over mod forruden i lyntoget, hvorved ruden knustes. Lokofører C. Christensen blev slemt forskåret i ansigtet, men førte dog toget til hovedbanegården, hvorfra han straks blev kørt til behandling på kommunehospital.

Brændselssituationen er fortsat den 18. ds. meget alvorlig, DSB har kun lager til en måneds forbrug, og man er rede til drastiske nedskæringer af køreplanerne, skønt alle motortog er i drift.

Den 19. ds. nedlagde 350 ekstraarbejdere på godsbanegården arbejdet. Den ulovlige arbejdsnedlæggelse skyldtes interne spørgsmål blandt ekstraarbejderne. I løbet af dagen bredte arbejdsnedlæggelsen sig til samtlige københavnske stationer, hvorfor indskrivning af fragtgods måtte aflyses.

Bladet bringer i disse måneder lange referater fra Tjenestemandstolens virksomhed. De fleste af de tiltalte havde været medlem af nazipartiet DNSAP eller virket som angivere af anderledes tænkende, og mange blev afskediget med og uden pension.

Men når en 50-årig trafikkontrollør afskediges med fuld pension – ca. kr. 5-6.000 årligt – mener »Skive Folkeblad«, at det er det samme som at give ham en hædersgave. Det er i hvert fald en udfordring af den sunde fornuft, skriver bladet.

Da værdien af frihedskæmpernes indsats i besættelsesårene efterhånden forflygtiges, har trafikinspektør H. Hindahl i denne anledning genopfrisket generaldirektør E. Terkelsens gribende mindeord på mindepladen på Fredericia vold over faldne jernbanesabotører, der måtte betale deres indsats i frihedskampen, med livet.

*Arbejde fyldte Dagen,
men Natten var tung af Daad:
Op imod Voldsmagtens Terror
og mod de lunknes Raad
voved I Livet som Indsats
og tabte det dyre Spil –
Mennesker kan vel dræbes
Men Daaden er evigt til.*

FØRSTE DANSKE DRIFTSREGLEMENT - XX

(fortsat fra side 193)

§ 131.

Om Vinteren og i Frostveir have Lokomotivføreren og Fyrbøderen altid, Naar Lokomotivet ikke er i Brug, at ophæve dets Forbindelse med Tenderen, og aldrig af nogensomhelst Grund bevæge et Lokomotiv, naar det ikke har Damp oppe, samtidig altid at holde Celinderhanerne aabne for, at Vandet frit kan løbe ud heraf.

§ 132.

Da der ofte er stor Lækkage af Haner etc. paa Lokomotiver, hvilket er en Følge af Mangel paa Omhu og Opmærksomhed fra Lokomotivførernes og Fyrbødernes Side, naar de rense den i Maskinbygningen, og da Sligt meget vel kan undgaaes, vil en Mulkt ad 20 Sk. uravrigeligt blive indkrævet for hver

§ 133.

Ethvert Tog skal være ankommet til Billetperronen 5 Minutter før den i

Ferie- og udflugtssteder

TISVILDELEJE BADEHOTEL
HOTEL – RESTAURATION – KRO
BAR – DISKOTEK
Nordsjællands smukkeste egn
Ferie- og weekendophold
Kongresser og kurser
Vi mødes på **Tisvildeleje Badehotel**
Telefon (03) 30 78 20

København

ELM IVERSENS VINHANDEL
Flensborggade 11 . København V
Telefon 31 80 82
Står De overfor en festlighed
– lille eller stor!
Benyt Dem af vor udstrakte service
med råd og vejledning med hensyn
til valg af vine og spirituosa.
member of
QUALITY WINE IMPORTERS
ASSOCIATION

lækkende Hane. For at forebygge, at Lokomotivets Pumpers utjenstedygtige Stand nogensinde skulle medføre Togets Standsning eller Forbrænding ad Ildkasse og Rør, paalægges det Lokomotivføreren og Fyrbøderen, hver Dag, de ere i Maskinbygningen, omhyggeligt at undersøge 2 af Pumpeventilerne, hvorved de ere i Stand til at opdage enhver Feil forinden Skade opstaaer. De have ligeledes at udtage, undersøge og rense Sikkerhedsventilerne samt atter indsætte disse, saaledes at der ikke kan være nogen Tvivl om, at de jo virke rigtigt; De maae ligeledes undersøge Glideren, Stempler, Bremses, Skruer, Blokke o. s. v., og sørge for, at deres Lokomotiver ere i brugbar Stand; Naar Dagen er forbi, have de at give Opsynet Beretning om, hvad der er foregaaet ved Lokomotivet.

B & T

DE DANSKE ØSTERSØFÆRGER

DSB RESTAURATIONERNE

RØDBY FÆRGE-PUTT GARDEN

Juridiske konsulenter

HELGE KNUB
LANDSRETSSAGFØRER

Søndergade 10-12 . 8000 Århus C
Telefon (06) 13 01 00

Advokat

HENRIK SCHOU

Møderet for Landsret
LRS. Victor Christensens Eftf.
Middelgade 3 - Randers - Tlf. 42 84 66

ADVOKAT

GUNNAR BERGHOLT
Stationsvej 4 . Holstebro
Telefon (07) 42 48 11

Fartplanen bekendtgjorte Tid for dets Ankomst til Stationen.

§ 134.

I tilfælde af, at Toget standses af de faste Arbejdere paa Banen paa Grund af Snee, skal Lokoføreren stedse efterkomme Ordre, der gives ham af rette Vedkommende af Baneingeniør-Departementet med Hensyn til Banens Tilstand, hvorhos han vil have at vise al Omhu og sin bedste Konduite med Hensyn til Muligheden i at komme igennem med Toget, føre det med stor Forsigtighed og formindske Hastigheden saameget, som Togets Sikkerhed kræver, samt stedse vedligeholde Forbindelse med Lokomotiv-Departementet Forstander.

Extra-Lokomotiver, som udsendes for at rense Banen for Snee, skulle altid arbeide i Overensstemmelse med de af Baneingenieuren givne Ordre indenfor Grændserne af de for den enkelte Leilighed givne Extratogs- eller telegrafiske Ordre.

I FÅ LINIER

Fredericia. - Selv om stationen har en stor og ret ny omladehal, skal der ikke være godsknudepunkt i Fredericia, der fra 1. februar næste år skal have godset sendt over Kolding station.

Flyvning. - Københavns lufthavn har i sommer ekspederet 3,2 mill. passagerer, hvilket er ny rekord for både rute- og chartertrafik. For hele indeværende år regnes der med at ekspedere over 7,7 mill. passagerer mod 6,8 mill. i fjor.

Fjernstyring. - 15. oktober blev fjernstyringen på strækningen Roskilde-Tølløse taget i brug. Samme dag blev radiostyring på Høng-Tølløse banen taget i brug.

Postgiro. - Postvæsenet har haft en renteindtægt på over 140 mill. kr. af kontohavernes indestående. Renter til kontohaverne har kun udgjort 4,4 mill. kr.

Grindsted. - 13 vognmænd havde koncession på fragtkørsel til og fra Grindsted. Ikke mærkeligt, at der ikke også blev gods til jernbanen.

Helsingør. - I løbet af 1972 skal der bygges gangbro fra østre perron gennem tårnet og over vejen til færgelejerne. Arbejdet vil koste 7-8 mill. kr.

Hjemmeværnet. - I Esbjerg har det lokale hjemmeværn i løbet af et par måneder omdannet tre udrangerede vogne til udstillingsvogne, der sættes ind i en oplysningskampagne. - Vognene skal rundt i landet, hvilket vil vare ca. tre år.

Hjulafdrejning. - I det nye S-togsværksted ved Tåstrup indrettes der drejebænk til hjulafdrejning men hjulene forbliver på bogien. Et hjul tåler at blive afdrejet fire gange i dets levetid, idet der kun af fræses 35-40 mm af hjulets køreflade ved hver afdrejning.

Morgenmad. - En journalist har prøve-sejlet ti færger fra Fyn med hensyn til priserne på mejerigtig morgenmad. Dyrest var det på Bøjden-Fynshav, hvor prisen var kr. 13,70, og billigst var Assens-Årøsund med kr. 6,45. Store Bælts-færgerne var med sine kr. 13,50 også med i toppriserne.

Nykøbing M. - Godsekspeditionen fungerer her også med bestilling af pladsbilletter og udlevering af samme, hvis man altså har åbent! Billetterne er påtrykt Skive H.

Nr. Alslev. - Kranen på nedlagte Orehoved station, der havde en løfteevne på 72.500 kg, er flyttet til Nr. Alslev station. Forinden blev kranens overligger forlænget, så den kan bruges til læsning på begge sider af sporet.

Store Bælt. - Efter 23 års virksomhed på færgerestaurationsne trak direktør W. Schwartzlose sig tilbage den 1. oktober, hvorefter restauratør Poul Christiansen overtog ledelsen af samme. Den årlige omsætning er på 35-36 mill. kr.

Struer. - Der bliver ikke mere restaura-tion i ventesalen på Struer st. I stedet opstilles der to automater med varme og kolde drikke i ventesalen, og foran stationen holder der en pølsevogn.

Tønder. - Byens trafikmuligheder er snart lig nul, skrives der. Byens eneste speditørfirma har forladt byen. Toldkammeret er stort set afviklet, og fra 1. februar udgør pakhuspersonalet kun tre og på kontoret to.

Åbenrå. - Den 2. oktober afsendtes i 30 godsvogne ca. 500 kreaturer til Schweiz.

Fredericia. - Stationen agter fra oktober at udgive et lokalt personaleblad »Fra-Fa«, hvilket er forkortelsen for Fredericia rangerbanegård-Fredericia. Bladet agtes udsendt hver anden måned således, at alt personale på Fredericia station kan være underrettet om, hvad der skal ske på deres arbejdsplads.

Glostrup. - Der skal anlægges et nyt sidespor på 2 km til at betjene de mange nye kunder omkring Kornmarksvej i Brøndbyøster.

Halskov. - DSB har opgivet at etablere drive in billettering for bilister i Halskov og Knudshoved dvs., at bilister skal køre hen til en glasboks og løse billet, Systemet bruges flere steder ved DSBs overfarter. Efter stedfundne undersøgelser vil det koste 4-6 mill. kr. at indføre systemet ved Store Bælts overfarterne, og der vil ikke kunne spares en eneste billettør.

Skanderborg. - Her har man stadig 16 sporskiftelygter, der i mørketiden belyses af petroleumslamper..

»Udsalget«. - Det menes, at DSB tjente mellem 1 og 2 mill. kr. på sit »udsalg« af uudnyttet godsvognskapacitet i østgående retning. Da der stadig er mange godsvogne, der må returneres tomme mod øst, kan der muligvis blive tale om en generel nedsættelse af taksterne for gods i østgående forsendelser.

FRA DAGBOGEN

Vejle. - På ekstraarbejdernes årsmøde i Vejle den 28. og 29. august vedtoges det at ændre klubbens navn til: Jernbanearbejdernes Landsklub under DASF.

Ålborg. - Der er foretaget besigtigelsesforretning til det nye havnebanespor til

Endelig et kassette-kamera der ikke
gi'r rystebilleder!

Agfamatic

Instant Loading

-altid et
sikkert billedresultat.



ingen rystebilleder Det røde Sensor-punkt betyder: aldrig mere rystebilleder.
Sensor er simpelthen udløser-systemet, der altid giver knivskarpe billeder.

motiv-sikkerhed Aldrig mere »afskårne« hoveder. Den indbyggede lysramme-søger viser altid det korrekte billedudsnit.

lomme-format Agfamatic er mindre og mere handy end almindelige kassette-kameraer. Man kan ha' det i lommen - lige ved hånden - altid.

X-blitz Det er nemt at fotografere med blitz - med Agfamatic.
Ingen batterier. Sæt blitz-terningen på - resten sker helt automatisk!

en sikker gaveidé En personlig gave, som man værdsætter.
Og Agfamatic koster ikke meget mere end de ordinære kassette-kameraer.



østhavnen. Sporet skal videreføres fra Hadsundbanens tidligere Lundsgårde trinbræt.

Durup. – Et rangertog fra Skive kørte den 27. oktober på overskæringen i Durup by mod en lastvogn, der ikke respekterede det røde blinklys. Førerhuset blev knust, og chaufføren slynget ud gennem forruden, hvorefter han faldt ned på jorden og fik førerhuset over sig. Han pådrog sig hårde kvæstelser.

Havnegade. – Øresundsselskabets flyvebåd »Flyvefisken« var den 2. oktober chartret til en rundtur på Øresund med 62 tyske turistledere. I nærheden af Hven så man en motorbåd, hvor der var ild ombord. Mand, hustru, to børn og en hund, der alle var fra Holbæk, havde søgt tilflugt i den brændende båds forstavn, og da flyvebåden nærmede sig motorbåden, blev der sat en redningsflåde i vandet, og alle blev reddet over i flyvebåden. Det tyske selskab troede straks, at det var et arrangement i forbindelse med deres udflugt. De havarede blev sejlet til Helsingør og landsat der.

Storm over landet. – Den 15. oktober var alle stormvarsler oppe, og en storm på vindstyrke 10 skabte stor ravage over hele landet og skabte store forsinkelser på de fleste færgeruter, hvor navnlig biler, der skulle hjem efter efterårsferien blev sinkede. På Bøjden-Fynshav overfarten indstillede man fra formiddagen og ca. 300 biler måtte dirigeres til anden overfart. På Rødby Færge overfarten blev færgen »Danmark« ramt af en forkeret sø, der slog færgens hækport ind, så den måtte tages ud af drift. I Helsingborg kom den svenske færge »Sveadrott« i drift så den spærrede for indsejlingen til færgelejerne. På Store Bælt opstod store forsinkelser. Lyntogene måtte spændes fast til dækket, og da de høje søer slog op over færgerne på Halskov overfarten kunne man ikke have biler på for- og agterdæk, hvilket nødvendiggjorde, at færgerne måtte sejle med 25 biler færre på hver tur.

Korsør. – En dame, 28, der den 23. juni i år overfaldt billettorerne ved færgerne i Halskov, fordi hun ikke kunne få lov at køre uden om en lastbil, blev ved retten i Korsør den 6. oktober idømt 20 dages hæfte og sagens omkostninger.

Store Bælt. – Som følge af færgen »Danmark«s uheld måtte ca. 500 godsvogne sendes fra Puttgården over Padborg,

hvorefter der opstod vognophobning i Nyborg. Godsfærgen »Asa-Thor« kunne ikke hjælpe til, da man i weekenden ikke havde personale til at sejle færgen.

Helsingør. – I den stærke storm om natten den 23. oktober væltede to godsvogne med tømmer på færgen »Najaden«. Da tømmeret efter færgens ankomst til Helsingør måtte bæres i land stykke for stykke, opstod der derved store forsinkelser i færgetrafikken.

Mørke. – Da en tankbil standsede op foran hovedgadens overskæring, blev den den 4. oktober påkørt bagfra af en lastbil læsset med skærver. Påkørslen var så hård, at tankbilen først standsede 25 m på den anden side overskæringen. Bilen medførte nogle tromler med benzin, der kom i brand, og varmeudviklingen var så stærk, at et beboelseshus blev antændt. Tilkaldt brandvæsen fik hurtigt ilden slukket. Det var lykkedes chaufføren at slippe væk fra bilen før branden udbrød.

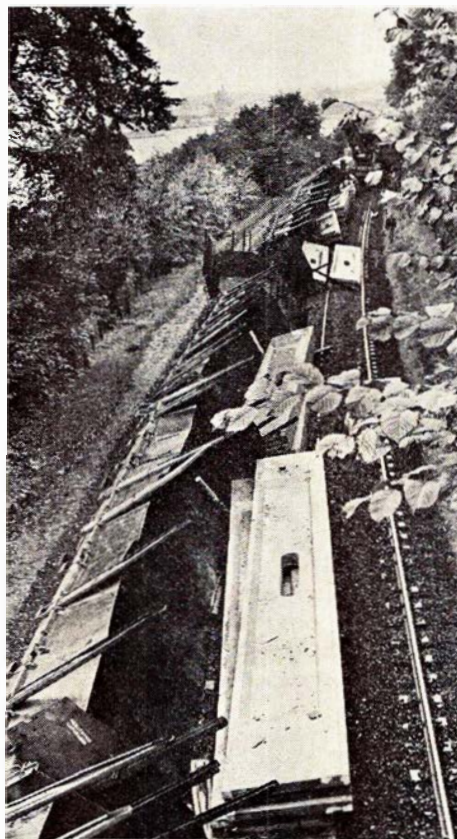

Uheldet nord for Kolding.

Foto: Tage Skøtt.

Alvorligt toguheld

Den 11. oktober ved 20-tiden skete der en alvorlig togafsporing lidt øst for Kolding station, hvor 16 godsvogne læs-

set med betonelementer afsporede så begge spor spærredes således at toggangen både til Padborg og Esbjerg spærredes. Toget, der havde optaget godsvognene i Kolding, havde kun kørt 3-4 km, da de 16 bageste vogne afsporede og væltede. My-lokoet og de fire forreste vogne blev på sporet. Der tilkaldtes kranmateriel både fra Århus og Padborg, men rydningsarbejdet var vanskeligt, da betonbjælkerne vejede ca. 20 tons pr. stk. Der blev hurtigt etableret rutebilforbindelse mellem Fredericia-Kolding og videre.

I første omgang væltede man blot betonelementerne, der iøvrigt var beregnet til en ny tappehal på Tuborg i Hellerup, i grøften, for hurtigt at få ryddet sporene. Først søndag aften kunne toggangen genoptages på begge spor. De tunge betonelementer var to og to fastgjort indbyrdes ved bolte og det menes at årsagen til uheldet skyldtes, at en bolt er knækket, da toget kørte gennem en kurve.

INTERMEZZO

Hul på prøvekassen

Det var i toget op gennem Jylland – en ældre bondemand sad alene og kedede sig bravt da der ikke var andre i kupeen. Men ved næste stoppested fik han selskab af en svær brysk herre, der uden at hilse anbragte sig på bænken og tog en avis frem som han ganske begravede sig i til megen fortrydelse for bondemanden, der var oplagt til snak.

Men som den jyde han var, spurgte han, med et sideblik på den nyankomne: – Hvans stelling hår æ mand?

Det varede en stund før der blev svar fra avisen: – Rejsende!

Nu fik Ajs mere mod og spurgte videre: – Folow a spør – hvans rejser æ mand i.

Endnu kortere og om muligt mere arigt lød svaret: – Gødning!

Man kørte videre – Ajs så sig nysgerigt omkring – jo der kunne ingen tvivl være om den ting. Den rejsende måtte have sluppet en vind.

Så var det at Ajs forsigtig bøjer sig over til sin medrejsende og siger med et lunt blik i øjet:

– Æ trower dær æ gon houl po di prøwkaes.



Cirka 375.000 m² stål er på den ny Lillebæltsbro rustbeskyttet med 480.000 kilo Dyrup Stålhudsmalinger.

Stålhudmalinger er en Dyrup-specialitet, der foretrækkes, når broer og andre stålkonstruktioner skal beskyttes.

I 1935 blev den gamle Lillebæltsbro malet med Dyrups Stålhud-

systemer – derefter er de fleste danske broer beskyttet med Stålhud. Stadig forbedret – stadig fulgt med udviklingen.

I 1970 den ny Lillebæltsbro – ny konstruktion – igen Stålhud.

Stålhud --- igen

- når forbindelsen skal være holdbar

S.DYRUP & CO ☎ Gladsaxevej 300 - 2860 Søborg

En idyllisk finsk skovbane



Kort over det sydlige Finland.

I det sydøstlige Finland, ca. 30 km syd for Mikkeli ligger, upåagtet af jernbaneentusiaster en lille skovbane (se kortet på side 274).

Banen forbinder den store midtfinske sø Saima med søen Kallavesi, og på banen transporteres tømmerstokke fra skovene omkring Saima til savværkerne i det vestlige Finland.

Banen er ca. 5 km lang, metersporet og er sandsynligvis anlagt omkring 1910. I Honkatiipale starter banen, og her ligger også banens remise og værksted. »Byen« består i øvrigt af ca. fem huse, der beboes af arbejderne ved banen. Fra søbredden snor banen sig gennem en smuk birkeallé, langs en lille sø, videre gennem en lille nåleskov, under landevejen mellem Kouvola og Mikkeli, langs endnu en lille sø til udskibningsstedet ved Kallavasi. Landskabet er et typisk finsk sø- og skovlandskab og der er særdeles skønt. I modsætning til de fleste industribaner er sporet ret kraftigt og er fornyet i begyndelsen af 1950'erne.

Det rullende materiel

består af et damploko, der er et typisk industribaneloko, bygget hos Krauss i

1909, men er dog i tidens løb blevet ændret en del, bl. a. ser førerhus og dome ikke ud til at være helt originale. Maskinen er naturligvis brændefyret – endda med birkebrænde, der giver en ganske særlig duft. Lokoet har ingen tender, og brændet bliver derfor stablet op midt i førerhuset mellem fører og fyrbøder. Fordelen ved denne brændefyring må være stor, for man har altid »brændstoffet« i nærheden, og det ville sikkert ikke kunne betale sig at anskaffe et dieselloko, da omkostningerne

ved at få olie bragt til dette øde sted sikkert ville være større end udgifterne til brænde. Der er da heller ikke noget, der tyder på at man vil afskaffe dampdriften, da lokoet blev hovedrepareret i foråret 1971. Som alle andre finske damploko er maskinen malet mørkegrøn med sort kedel og røgkammer.

Vognparken består af 14 bogietømmervogne, der hver kan rumme et tømmerbundet. Vognene er af en ret speciel konstruktion, da de skal kunne tåle at køre under vand, uden at olie

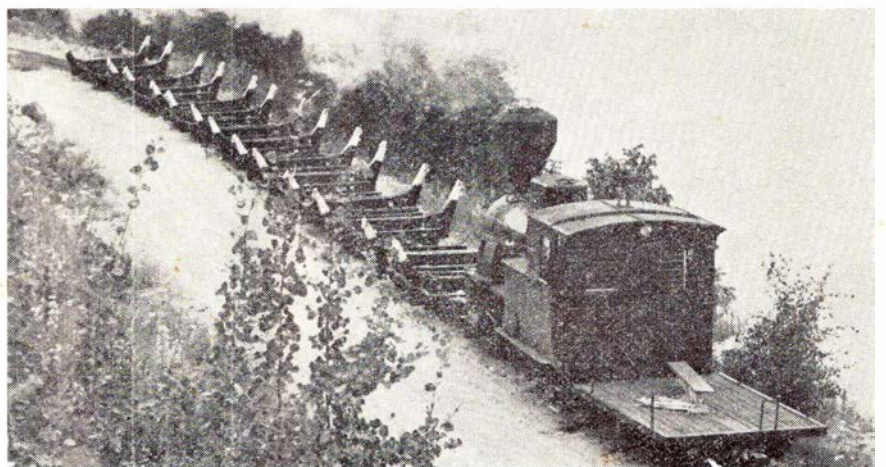

Tomt tog på vej til Honkatiipale. Personvogn forrest!

Foto: P. Roland.

bliver vasket ud af lejerne. Desuden har man en åben »personvogn« til transport af banens arbejdere. Det er en ganske almindelig flad vogn med en løs bæk, og når bænken fjernes kan vognen bruges til transport af skærver og lignende.

På- og aflæsning sker i søen

Driften på banen er fantastisk effektiv. Præcis kl. 7.00 tilkendegiver lokoets dampfløjte, at nu er dagens kørsel begyndt, og lidt efter er det lille loko på vej ud ad strækningen med dagens første tømmeretog. Til transporterne bruges to vognstammer med syv vogne i hver. I Honkaiipale køres vognstammen ned i søen under vandet. Bundterne med træstammerne anbringes over vognene, og når vognene trækkes op fra vandet med en stålwire, bliver stammerne anbragt på disse. Når vognene er kommet på land spændes lokoet for, og toget damper afsted til den anden ende af strækningen. Her er der et omløbsspor, og før toget når indgangsspor-skiftet kobles vognstammen fra, mens toget endnu er i fart. Maskinen kører ind på et spor, og vognene fortsætter ad det andet, der fortsætter ud i vandet. Tømmeret trækkes fri og slæbes væk. Ved hjælp af en lang stålwire trækkes vognene op igen af lokoet, der atter kobles til vognene.

Forinden fjernes stålwiren mellem maskinen og vognene. Dette gøres på en speciel måde, idet der på lokoet er anbragt en krog, ved hvis hjælp wiren automatisk bliver lagt på plads, når lokoet kører mod vognene, og wiren er klar til brug, når næste tog ankommer. Toget returnerer derefter med de tomme vogne til Honkaipala, hvor der i mellemtiden er trukket vogne med et nyt læs tømmer op af søen. Maskinen får vand, brænde og måske lidt olie, og er atter klar til afgang. Det hele foregår så hurtigt, at der kan afsendes tog hver halve time.

Billig drift

Den lille jernbane passes af fem mand, der tilsyneladende klarer hele driften og vedligeholdelse af banen. Er der ikke tømmer at køre med, kører maskinen med en fladvogn ud på strækningen, hvor man arbejder med sporets vedligeholdelse til der kommer mere træ til transport.

Banen er en vinkelig skovbaneidyl, en idyl der er et besøg værd for jernbaneentusiaster.

prh.



Honkaiipale. Tømmervogne på vej op fra søen.

Foto: P. Roland.

Finland er vel en rejse værd II

(fortsat fra side 277)

Vi kørte vejen mellem Pieksämäki og Kouvola nogle gange og endte derfor også i sidstnævnte by af og til. Her rangerede man stadig med »Höns« ved pakhuset. En »Höna« er en trekoblet rangermaskine litra Vr 1, og den ses på billede nr. 3. Den har en sjov udbuling på førerhuset, så føreren kan se i begge retninger uden at skulle læne sig ud i den kolde finske vinter. Det er nogle små sjove energiske maskiner, der stødrangerede med nogle gevaldige dampslag og en røgudvikling uden lige.

Da vi efter et par dages forløb var blevet træt af strækningen sydpå, kastede vi os over banen vestpå, der kun blev trafikeret af godstog med damp. Persontogene var alle fremført af dieselloko eller bestod af skinnebusser samt nogle enkelte af de moderne lækre trevognstog, der kører mellem Helsinki og de fleste større byer i Finland. Banen til Jyväskylä var mere afvekslende

og havde flere stigninger end banen sydpå, og der kørte også flere damptog på den. Solen skinnede stadig, sneen lå osv., så vi fik en masse dejlige billeder. På billede nr. 4, der er et af disse kommer en »Risto« masende med pragtfuld dampudvikling gennem den lille station Paltanen vest for Pieksämäki. Som det ses er det et ganske pænt tog, den trækker afsted med, men disse moderne maskiner er absolut opgaven voksen. De sidste blev bygget i 1957 og har blandt andet rullelejer i gangtøjet og belysning af samme. Det ser mægtigt flot ud om natten, især hvis man er heldig og se et af de, der har gangtøjet malet rødt.

Ekskursionen endt

Vi måtte trods alt løsrive os fra dette dejlige land og køre til Turku (Åbo) og tage hjem med færgen til Sverige igen. Da vi kom sydpå begyndte det at regne, så vi havde været meget heldige med vejret. På vejen til Sverige, havde vi



Fig. 4. Godstog forspændt en »Risto«.

Foto: HGC.

heldigvis fået køjeplads, så slap vi for diverse live-show og anden optræden på slap line.

To af turens deltagere besluttede at tage til Finland igen, når sommeren kom til Norden, og det kom vi ikke til at fortryde, men det er en anden historie, som jeg skal komme tilbage til.

HGC.

INTERMEZZO

På skinnecykel på nedlagte baner

En medarbejder på *Næstved Tidende* havde fået tilladelse til at befare strækningen Sandved-Næstved pr. trehjulet skinnecykel, og beretter herom bl. a.

I taknemlighed over denne livsbekræftende oplevelse, der nydes tilfulde og giver yderligere næring til vort »protesttogs« mission, rullede vi ind på Hyllinge station, hvor stationsmester O. F. C. Rossburg og fru Ebba har dækket op til kaffebord på perronen.

Den nyudnævnte chef på Islev S-banestation har fremdeles med sin familie

fast adresse i stationsbygningen i Hyllinge og fæstner lid til det tilsagn, han har fået, om foreløbig at måtte bo her, hvor gode minder er forbundet med pulserende liv og travl hverdag. Trods københavner af fødsel er han bedst tilpas uden for stenbroen, hvor der er fjerne vidder og højt til loftet. Der er blevet noget længere til arbejde på de vekslende tjenestetider, og paradoksalt nok må han bruge DSBs fjende nr. 1, personbilen, for at klare noget af vejen frem og tilbage, men besværlighederne glemmes i de ledige stunder på den nu desværre så forladte jernbanestation, hvor der er blevet god plads til frie udfoldelser. Ventesalen har bl. a. vist sig ideel til musiklokale, hvor nodestativet er stillet op, og hvor harmonika og trompet hyppigt luftes af »mesteren«.

Endnu hænger tavlen med togafgangstider på væggen, og det gamle stationsur, som gennem næsten 80 år har angivet tidspunkterne for omkring 600.000 togs afgang fra Hyllinge, er – velbevaret med tunge lodder og den helt specielle sekundviser – blevet Rossburgs private ejendom efter DSBs uofficielle inventarauktion.

TURIST-NYT

Schweiz organiserer elektronisk hotelreservation

Den »Schweiziske Hotelier-Forening« og det britisk-amerikanske »International Reservations Corporation« har nylig stiftet et datterselskab, International Reservations Switzerland AG, hvis virke sikkert vil have betydelig interesse for travle forretningsfolk og andre, som jævnligt må rejse med kort varsel og gerne vil sikre sig hotel i forvejen.

Det nye selskab, som foreløbig har tilslutning fra 400 schweiziske hoteller med tilsammen 36.000 værelser, reserverer det ønskede værelse pr. computer. Der findes reservationscentre i Bern, Zürich, Lausanne og Frankfurt am Main, men hertil kan man naturligvis ringe eller telexe fra ethvert sted i verden. Fordelen ved systemet er, at man selv eller gennem sit rejsebureau kan foretage en sådan henvendelse. I løbet af få sekunder får man bekræftelse på reservationen; skulle det ønskede hotel være udsolgt, tilbydes automatisk et tilsvarende i samme prisklasse.

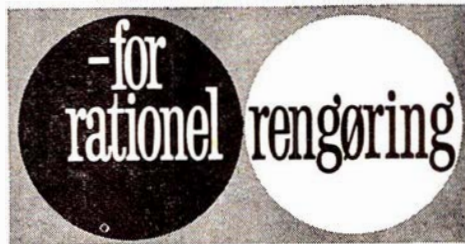

DSB benytter **Det Danske Rengørings Selskab A/S** overalt i landet til rengøring og vedligeholdelse af waggoner, stationer, administrative områder m. m.



DET DANSKE RENGØRINGS SELSKAB A/S

Svanegården

Hovedkontor: Kollegievej 6 . 2920 Charlottenlund

Afdelinger overalt i landet, der udarbejder tilbud uden forbindende.

Et godt og billigt råd fra Schweiz

Det hænder som bekendt, at bilens vinduesvisker går i stå. Sker det, kan man, ifølge den schweiziske motororganisation Touring-Club der Schweiz, ofte redde situationen midlertidigt: Man gnider blot vindskærmen (udvendigt) med halvdelen af et overskåret æble, med en cigaret eller et stykke sæbe. Regnen, som slår mod ruden, vil så blive til et tyndt, ensartet, klart gennemsigtigt vandlag, og på den måde skulle man i reglen nok kunne nå frem til nærmeste værksted eller lign.

Schweizisk beretning

om en dansk chaufførs uheld

Den schweiziske motor-organisation

Touring-Club der Schweiz advarer i en skrivelse sine medlemmer om en hidtil upåagtet risiko ved at tage blaffere op:

Det kan forekomme, at blafferen, som får et lift, i sin bagage medfører narkotika eller pornografiske film eller tidsskrifter, og når man så kommer til en landegrænse, kan det gå meget trist.

Det, skriver TCS, erfarede for nylig en dansk lastbilchauffør. Han havde i sin godhed taget en blaffer op, men da man kom til den franske grænse, viste det sig, at blafferen medførte både narkotika og poro. Hans interessante bagage indbragte ham fire måneders fængsel, men – også den venlige lastbilchauffør måtte undgælde! Han fik en høj bøde...

til for nylig er skinnestolene på DSBs sporskifter blevet smurt med en svær olie; og på stærkt trafikerede strækninger var det ofte nødvendigt at smøre dagligt.

I 1966 indførte de engelske jernbaner en forenklet smøreprocedure, idet forsøg med en lang række forskellige smøremidler havde godtgjort, at anvendelse af et specialsmørefedt, Cazar K 1, gav en hidtil ukendt holdbar smørefilm.

Det viste sig, at dette smøremiddel havde så betydelig vedhæftningsevne til tungepartiernes glide stole, at det var tilstrækkeligt at smøre hver 14. dag selv på stærkt belastede spor.

Dette fremskridt betød alene for Western Region af British Railways, hvor forsøgene blev foretaget, en besparelse, omregnet i danske penge, på 3.000.000 kr. årlig.

For DSB var det nærliggende at prøve den nye metode, og et samarbejde

Moderne smøreteknisk pleje af sporskifter

Gennem mange år har smøring af sporskifter været et tidsrøvende job, der af sikkerhedsmæssige grunde måtte udføres hyppigt og omhyggeligt. Ind-

Res.

Kolding



Quick-service udføres
på nyt moderne apparatur

NYÅBNET PRAKSIS ...

Tandlæge

BIRTE POLLER

Jernbanegade 16 - 2. sal - Kolding
Tlf. 52 93 11

BECH & NIELSEN

Tømrermester

Maskin- og bygningsssnedkeri

Sdr. Ringvej 40 - Kolding

Telefon 52 50 05

Spec.: Gulvafslibning

KJÆRHUS

SLAGTERFORRETNING

ved E. Ørsted

Klostergade 14 . Kolding . Telf. 52 51 20
1. kl.s kød, flæsk samt hjemmelavet
pålæg. - Husk vore ugepakke-tilbud
hver torsdag og fredag

Gælder det **kurvevarer - trævarer**
- **hundeartikler - brugskunstartikler**
- så gå i specialforretningen
med det førende udvalg ...

»PIAN«

Laasbygade 37 . Kolding . Telf. 52 96 26
PÅ GENKIG ...

Ind til ...

ESSO Cafeteria Station

ved Tage Olesen

Haderslevvej 211 . Kolding

Telefon 52 10 65

benzin - olie - vask - smøring - auto-
udstyr - Quick-service samt autorepara-
tioner udføres

Vor leverandør er ...

LOTHAR LEVISON

ved M. Mindested Andersen

Jernbanegade 13 . Kolding

Telefon 52 73 55

Årstidens blomster - buketter
samt dekorationer

blev etableret med Esso for nærmere at få belyst, hvorledes produktet opførte sig under danske forhold.

Ingeniør Børge Bissum fra DSBs sikringstjeneste og ingeniør Herman Jensen fra Essos hovedkontor fulgte gennem to år nøje de smøretekniske resultater ved anvendelse af Cazar K 1 på glide stole under alle tænkelige klimatiske forhold.

Disse undersøgelser er nu afsluttet med et meget smukt resultat. Cazar K 1 kan modstå stærk sommervarme og de strengeste kuldegrader samt slagregn og sne.

Særlig spændende var spørgsmålet om, hvorledes de nyeste gas- og el-opvarmede sporskifter kom til at se ud efter en længere driftsperiode. Også under disse krævende konditioner klarede Cazar K 1 sit job.

På baggrund af de opnåede resultater er det blevet besluttet at anvende Cazar K 1 til smøring af alle DSBs sporskifter.

PRIVATBANENYT

Hirtshalsbanen

Banens underskud blev 274.219 kr., hvilket er 50.000 kr. mere end året før. Det oplystes, at det skyldes bl. a. indførelse af fem dages skoleuge, og det voksende antal privatbiler. Rutebildriften havde for første gang givet et underskud på 91.000 kr., mod et overskud på 17.000 kr. i fjor. Arbejdet med anlæg af nyt 200 m læssespor på Hirtshals østhavn er nu færdigt.

Skagensbanen

Her er der en lille forbedring i driftsregnskabet, der i år udgør 402.890 kr. mod 517.493 forrige år. Dette års regnskab indeholder afskrivning på bilmaterialet på 65.082 kr. Antal rejsende med banen viste en stigning på 5.000, mens rutebilerne her som andre steder havde nedgang i antal rejsende.

Nærumbanen

Monopoltilsynet har ikke kunnet anbefale, at banen forhøjer taksterne. Banens underskud bør ikke være under 300.000 kr.

Horsens-Odder Jernbane i likvidation

Likvidationen synes at kunne give et større udbytte end oprindeligt beregnet. Dividenden ventes at blive 60,6%, hvil-

ket skulle blive mellem en halv og en hel million kroner til fordeling mellem Århus og Vejle amter. Likvidationen ventes afsluttet om et års tid. De resterende 12 km banestrækning er solgt til lodsejerne for ca. 62.000 kr. Horsens kommune har købt et areal ved Høegh Guldbergsgade for 14.000 kr. med henblik på gaderegulering og omlægning af sidespor til havnen.

Fredningsmyndighederne var interesseret i at købe strækningen Ørtang-Odder til anlæg af cykel- og gangsti, men et lodsejerudvalg ønskede en sådan sti placeret på eksisterende, private fællesveje nærmere Randlev mose, og lodsejerne fik overladt fribanearealet, så de kan få sammenlagt marker.

For de arealer, der er afhændet til kulturministeriet med henblik på oprettelse af en natursti fra Sundet i Horsens til Haldrup, er salgssummen indsat i Handelsbanken i Horsens på 12 måneders opsigelse, og inklusive renter er det deponerede beløb på 294.000 kr. Fem rutebiler er afhændet - tre af dem gik for kun 11.800 kr., efter at de havde været opklodset i 2½ år. Men andre aktiver har indbragt mere end beregnet, således at det forudsatte salgssprovenue på 2,1 mill. kr. rigeligt nås.

Ved banegården i Horsens er remisebygningen og halvdelen af trafikkontoret på tredje perron samt nogle spormaterialer afhændet for 28.550 kr. til DSB, som ejede arealerne og derfor kunne kræve bygningerne nedrevet og arealerne tilbageleveret i ryddeliggjort stand. Status balancerede med 3.078.453 kr. Likvidationsunderskuddet er foreløbig opgjort til 1,2 mill. kr., og den kapitaliserede pensionsforpligtelse er opgjort til godt 2 mill. kr.

MODEL-JERNBANE

Presse til fremstilling af profiler

Som aktiv modelbygger har man det svært i nutidens Danmark. Manglen på egnede løsdele har aldrig været mere markant. Dette er nu ikke fabrikkernes skyld, for enhver modelbanefabrik med respekt for sig selv fremstiller alle tænkelige reservedele til vedligeholdelse af egen produktion. Andre fabrikker, desværre beliggende i USA, fremstiller udelukkende løsdele for modelbyggere.

Jo, fabrikkernes tilbud er der intet i vejen med. Det er snarere vore egne

told-, valuta- og momsbestemmelser, der er den egentlige årsag. En løsdel fremstillet i USA vil i en dansk forretning være steget ca. 400%; en vest-europæisk fremstillet løsdel vil tilsvarende være steget ca. 200%. Retfærdighedsvis må dog nævnes, at transporten også spiller en rolle. Amerikanske fabrikker er således tilbøjelig til at sende alt med fly.

Nævnte priser kan meget få hamle op med. Men hvad gør man så? Man prøver så i størst mulig omfang at fremstille tingene selv.

I det følgende vil vi således vise en presse til fremstilling af profiler til bygning af vogne, broer, kraner m. v.

Pressen er beregnet til indsætning i en skruestik, hvis kæber ved spindelens hjælp udøver det nødvendige tryk.

Profiler til modelbanen

Pressen kan fremstille profiler til modeller i H0 og 0. Som udgangsmateriale til profilerne anvendes konservesblik, eller tyndere materiale (messing).

Pressens form og opbygning fremgår af tegningen. Øverst har vi stemplet A, der fremstilles af hårdtvalset stangjern. Bredden af A bestemmer den indvendige lysning på det ønskede U-profil. Det er klogt at have et udvalg af stempler i forskellige bredder.

På hver side af stemplet fastskrues en styrelineal af bøge- eller egetræ.

Pressens nederste del består af to stk. vinkeljern, der boltes fast til afstandsstykket A. Dette udskæres af samme stykke stangjern som stemplet. For at give plads til godstykkelsen i det fær-digpressede emne, anbringer vi mellem

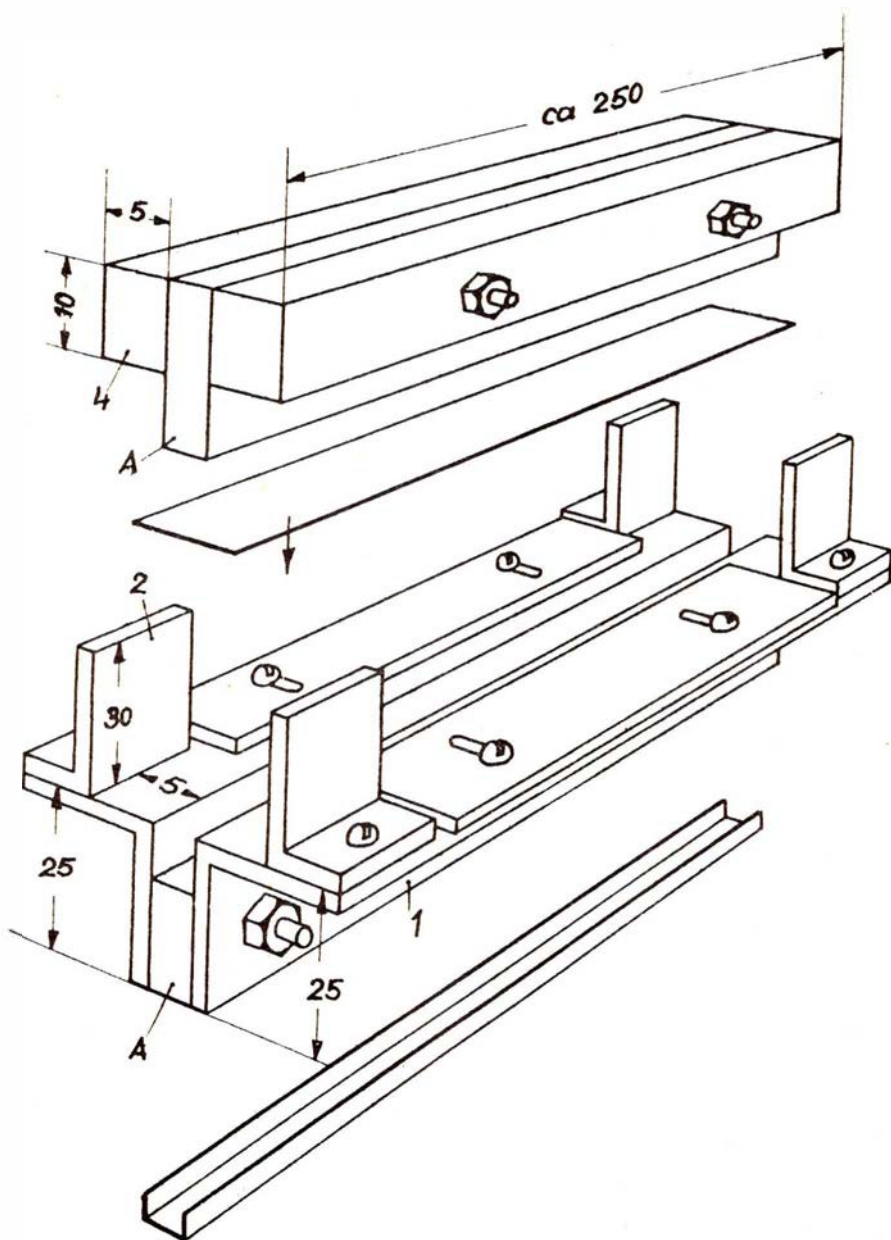

En presse til fremstilling af profiler.

Esbjerg

Esbjerg og Omegns Sparekasse

Esbjerg

... og pengene sætter vi i



ARBEJDERNES LANDSBANK

Filialen i Esbjerg

Kongensgade 13

De får råd - når De går i banken

Silkeborg

Stedet for moderne hårpleje ...

Salon HØJLUND

Spættevej 6 . Silkeborg . Telf. 82 26 19
1. kl.s individuel behandling udføres

Vi handler i ...

KOLONIALFORRETNINGEN

v/ Eva Schmidt

Borgergade 77, Silkeborg, tlf. 82 27 71
1. kl.s kolonial, konserves, vine
tobakker - Ekstrafin kaffe

vinkeljern og afstandsstykke et par blikplader af samme tykkelse/materiale som det ønskede profil.

Til vinkeljernene fastgør vi som styr for stemplets styrelinealer fire stk. vinkler, mærket 2.

Pladen, der skal blive til det ønskede profil, holdes på plads mellem to variable linealer, der kan reguleres ved hjælp af aflange huller. For lettere at kunne adskille og regulere pressen kan man forsyne de anvendte skruer med vingemøtrikker.

Kan man lide at eksperimentere, kan pressen ved simpel indsætning af tilpas bredt stempel og do. afstandsstykke også bruges til presning af vognbunde til gods- og personvogne.

J. B. Dyrkilde.

FOTOHOBBY

Dobbelt succes i verdensformat AGFAMATIC 100 SENSOR

Den nye topmodel inden for
kassette-kameraer

AGFA-GEVAERT A/S kommer med årets træffer lige tids nok til fotobranschens julehandel 1971: Agfomatic 100 Sensor, kassette-kameraernes absolut nye topmodel. AGFA-GEVAERT har forenet to kæmpesuccesser i Agfomatic 100 Sensor: nemlig kassettesystemet – et begreb for de millioner, der er tilhængere af den problemløse fotografi- og Sensor-udløsning. Det er den helt sikre gaveidé i denne prisklasse.

Agfomatic har et væld af fordele

* Sensor-udløsning!

Kassette-fotografering uden rystebil- leder.

Det røde Sensor-punkt bliver nu også symbolet for en model inden for kassettekameraerne.

* Lille – superlille!

Agfomatic er det mindste af kassette-kameraerne. Det er kompakt og betjeningsvenligt, men indeholder alligevel usædvanlig megen – problemfri – teknik! Det er mindre end en tikronesedel!

* Lysrammesøger!

Denne søger er allerede nu en selvfølge i Agfa-kameraer – også i denne klasse. Det betyder: altid det rigtige billedudsnit – brillant og klart gennem et firelinset optisk system.

* Filmtransport med én bevægelse!

og ikke to, for at være »skudklar« til næste billede. Dette sammen med den problemfri kassetteilægning – det kan ikke gøres nemmere!

* Automatisk transport af blitzternin- gen!

Samtidig med filmtransporten drejes også blitzterningen til den rigtige stilling – for øvrigt anvendes blitzternin- ger, der bringes til tænding uden bat- teri.

* Optisk advarselssignal ved afbrændt blitz!

Her kan der ikke ske fejltagelser, dersom en brugt side af blitzterningen skulle stå i optagestilling. Et rødt sig- nal i søgeren advarer.

* Kassette-udløfter!

Denne typiske Agfa-Gevaert-Teknik gør filmskiftet i et kassette-kamera per- fekt. Filmkassetten løftes ud ved åb- ning af kameraet.

Gælder det FOTO, KINO eller Udstyr
– så gå til den nye specialforretning

FOTO-MATIC
TELEFON 14 94 44
VIBY-CENTRET - VIBY

Vort speciale: Alt i mørkekammerudstyr

* To lukkerhastigheder!

Man kan ikke gøre noget forkert! I fint vejr: indstilling på solsymbolet (1/80 sek.) – i skygge eller overskyet vejr: indstilling på skysymbolet (1/40 sek.). Ved påsætning af blitzterningen indstilles automatisk på blitstid.

* Stabil metalramme!

– og en ekstra charme for dette ele- gante kamera: Agfomatic's moderne, til- talende design kan kun give ét indtryk: et dyrt kamera (hvad der dog ikke er tilfældet).

* Metal-håndledsrem!

Indtrykket af et »dyrt« kamera for- stærkes ved en anden ting – til Agfa- matic hører en elegant bærerem, som ellers kun findes hos dyre kameraer!

Et sammendrag af alle disse kends- gørelser viser, at Agfomatic er det mindste kassettekamera, der er udsty- ret med et maksimum af problemfri teknik: det giver ikke rystebilleder – er motivsikkert – er i lommeformat – og derfor en sikker gaveidé! Hertil kommer:

For et beskedent beløb mere er Agfa- matic udstyret med en kamerataske, der yderligere understreger, hvor lille kameraet er.

Det nye Agfomatic 100 Sensor for- handles i en gennemsigtig, solid plastic- kassette, så indholdet kan beskues fra alle sider: det fikse kamera, metalhånd- ledsrem, en blitzterning og en Agfa- color CNS-kassettefilm. I en større ga- veæske endvidere med den elegante kamerataske. Disse gaveæsker er yderst attraktive, og Agfomatic'en synes end- nu dyrere.

Ny Super 8-spole fra Kodak

Kodaks laboratorium i Albertslund vil fremtidig returnere fremkaldte film (super 8) på en ny spoletype, der er forberedt for fremtidens kassettepro- jektorer.

Naturligvis passer disse spoler også på alle de hidtil anvendte projektorer, men det specielle ved den nye spole er, at filmen vil kunne fastgøres til spole- kernen, hvad der er en forudsætning for, at spolen kan anvendes til de auto-

matiske kassetteprojektorer. På disse projektorer er der intet problem med at sætte film i før en forevisning, man anbringer blot en filmkassette på pro- jektoren, trykker på en knap, og fore- visningen er i gang. Når filmen er færdig spoler den automatisk filmen til- bage i kassetten, så det er let nok. Den fyldte spole passer direkte ned i Ko- daks projektkassetter. Disse kas- setter vil blive benyttet til en lang ræk- ke projektorer af høj kvalitet. Systemet rummer mange fordele indenfor visuel undervisning og information, og fremtidens projektorer vil sikkert an- vende de fordele, der ligger i systemet, således at den private filmamatør vil kunne drage nytte af de indhentede er- faringer.

Ilford var med på månen

Apollo 15, der efter en vellykket tolv dages ekspedition landede den 7. aug. medbragte specielle udviklede Ilford atomforskningsemulsioner foruden de G5 og K2 Ilford atomforsknings-emu- sioner, som har været med på samtlige Apollo-Mercury- og Gemini-flyvninger.

Disse emulsioner skal fremme forsk- ningen af de lysglimt, som blev set af Apollo-mandskabet. Hidtil har man ik- ke fundet en sikker forklaring på lys- glimtene, som antages at være resulta- tet af at kosmiske stråler bombarderer astronauternes øjne. Identificeringen af sådanne partikler kan mest hensigts- mæssigt udføres ved hjælp af fotografi- ske emulsioner, der benyttes i atom- forskning. De løbende optagelser af atompartikler, som blev opsamlet un- der Apollo 15 ekspeditionen, er nu un- der analyse.

Okular-tilpasning! Hvad er det?

De sidder i teateret. Gennem kikker- ten, som De har stillet skarpt, følger De, hvad der foregår på scenen, og De ser det hele så nær på, som kunne De røre ved de optrædende.

Så lader De sidemanden låne kikker- ten, der også vil se med.

Hvad gør han?

Efter et hurtigt blik gennem kikker- ten drejer han lidt frem og tilbage på indstillingen, indtil han er helt tilfreds med skarpheden.

Hvorfor nu det?

Der findes næppe to mennesker, der har samme synsstyrke på henholdsvis højre og venstre øje. Derfor må man, også når man indstiller en kikkert, kor- rigere for begge øjne. Først derefter er det muligt ved hjælp af midterskruen at indstille skarpt.

Akkurat lige sådan er det med afstandsmålingen i Deres smalfilmkamera. Hvad De ser i kilesnitsøgeren bliver kun helt skarpt på filmstrimlen, hvis De i forvejen har indstillet, så søgeren passer til Deres øjne.

Hvordan gør man så det?

På nøjagtig samme måde som med kikkerten.

Okular kaldes den del af et optisk system, der vender mod brugerens øjne. Kort sagt, f. eks. linsen øverst på mikroskopet, kikkullet i kikkerten eller søgeren i kameraet.

EUMIG har fremstillet et par kameraer: »Viennette« mod. 5 eller 8, hvor okularen lader sig indstille helt efter brugerens øjne. Med andre ord: når man stiller okularet, svarer det til at få forskellige styrker brilleglas for øjet. Søgeren kan stilles mellem plus eller minus tre dioptrier. Det vil sige, at de allerfleste, der normalt bruger briller, kan stille skarpt gennem en »Viennette« søger uden at anvende brillerne.

Brugsanvisningen forklarer nøje, hvordan søgeren justeres.

Her er en ganske kort forklaring på ideen:

1. De stiller zoom-objektivet på længste brændvidde (teleindstillingen) og afstanden på uendeligt.
2. Så fanger De i søgeren en lodret linie, men på længst mulige afstand (mindst 50 meter). Det kan være en TV-antenne, en telegrafmast, kanten af en mur eller lignende.
3. Nu drejer De indstillingsranden af okularet, indtil den lodrette linie ses i søgeren som en ubrudt gennemgående linie. Dermed er søger-optikken indstillet til Deres øjne.

Hvis De ikke glemmer denne lille operation og ikke senere ændrer ved justeringen, vil De få alt knivskarpt, som er indstillet efter søgerbilledet.

Ny opfindelse til nat-fotografering

Det erfares nu, at INT, det kommercielle engelske fjernsyns kamerafolk under de seneste uroligheder i Belfast var i stand til at filme gadeurolighederne ved nattetid uden anvendelse af projektorlys, som i mange tilfælde blot provokerer demonstranterne til angreb på kamerafolkene. Når den slags natfotografering er blevet muliggjort, skyldes det en opfindelse, der er gjort af teknikere inden for Rank Precision Industries. Det er en slags billedforstærker, ca. 60 cm lang, som sætter kameraet i stand til at »se« i mørke. Den be-

står af en række linser i forbindelse med en elektronisk kontrolmekanisme, som indstiller selv automatisk efter lysforholdene, og som påsættes kameraet i stedet for den normale linse.

Med denne forstærker har man kunnet fotografere en mand på 80 meters afstand, som man ikke kunne se i mørket, men billedet var så skarpt, at man kunne tælle knapperne på hans frakke. Der har allerede i nogen tid været gjort forsøg med denne nye billedforstærker, men den første praktiske filmoptagelse var som nævnt i Belfast, hvor Rank-folkene havde stillet forstærkeren til filmfolkenes disposition. BBCs fjernsyn vil nu også i fremtiden anvende den. En repræsentant for Rank-organisationen fortæller, at det er et uvurderligt instrument, som vil kunne anvendes af enhver, der ønsker at fotografere i mørke og kan også bruges som en slags kikkert i mørke, f. eks. af kystbevogtningsfolk, der er ude efter smuglere eller lignende.

Knud Siødal.

RUTEBILNYT

Rutebilledriften på Nordfyn

Otterup kommunalråd har haft forhandling med DSB rutebilledrift på Nordfyn, da kommunen ønsker at DSB skal overtage en del af de fjerntliggende ruter, som kommunerne driver i øjeblikket, hvor man har et årligt underskud på 30.000 kr. DSB forlangte, at en omlægning af ruterne ikke måtte påføre DSB et underskud.

DSB nedlægger ruter

Fra 28. maj 1972 nedlægger DSB bilruterne Fredericia-Middelfart, Fredericia-Kolding, Middelfart-Strib og hurtigruten Fredericia-Strib over den nye Lille Bæltsbro. Tilbage har man så kun ruten Fredericia-Børkop-Vejle. Det er byernes bybusser, der gør ruterne urentable for DSB.

DSB chaufførstrejke afblæst

Den til den 6. oktober varslede strejke ved DSB rutebiler blev efter forlig aflyst.

Forliget indebærer, at 40 timelønnede rutebilchauffører ansættes på månedsløn. De 40 chauffører opnår derved det særlige tillæg på kr. 1,41 i timen, som var DASFs hovedmotiv til at varsle strejke. Desuden får chaufførerne en sygelønsordning og andre sociale goder.

Aalborg

MEJERIUDSALGET

ved Kurt Kornbech
Boulevarden 44 . Ålborg . Tlf. 12 53 97
Mejeriprodukter og kolonial en gros

NORVIN & LARSEN

Entreprenører
Entrepenørgården
Guldbæk pr. Godthåb
Telefon (08) 38 52 55
udfører arbejde for DSB

Ind til

CHEVRON SERVICE

ved Jørgen Jensen
Sønderbro - Ålborg - Tlf. 12 02 30
Stort udvalg i autoudstyr
Quick-service udføres
NB. Husk vor bilist-butik med cigarer
tobakker, aviser m.m.

Når det gælder NØGLER og LÅSE
går vi til

FJORDENS LÅSESERVICE

Nørregade 32 - Ålborg - Tlf. 13 22 24
(døgnvagt)
Reparation - Montering - Oplukning

Vi træffes kl. 9-17
undtagen lørdag

TANDTEKNIK

PÅHLMAN HAFSTRØM
Algade 11 . Ålborg . Tlf. 13 23 02

Når det gælder ISENKRAM, KØKKEN-
UDSTYR, GLAS, PORCELÆN samt GA-
VEARTIKLER - så

FÆRØPLADS ISENKRAM

ved K. Kristensen
Færøplads - Ålborg - Tlf. 12 76 49

Stedet for moderne hårpleje . . .

Salon HAIR

ved Irma Dahlin
Finlandsgade 4 . Ålborg . Tlf. 12 51 46
1. kl.s individuel behandling udføres

Vi anbefaler

YORK RENSERIET

Sjællandsgade 24, Ålborg. Tlf. 12 79 70
Vi yder 10 pct. rabat til etatens folk



FREDERICIA BOGTRYKKERI

Kirkestræde 16 . Fredericia
Telefon 92 00 66

Det betaler sig at købe ind hos ..

E-K MARKED

Vesterbrogade 30 . Fredericia
Telefon 92 63 24

Vejen til bedre service ...

BP service

ved Alfred Skousen
Havnepladsen . Fredericia
Telefon 92 16 42
benzin - olie - smøring samt autoudstyr
quick-service udføres
Lad vognen vaske på vort nye
moderne vaskeanlæg

SOFT ICE CAFETERIA

ved Henry Gadegård
Vesterbrogade 31 . Fredericia
Telefon 92 26 63
Pølser - Hotdogs - Is - Sodavand
Æbleskiver samt kaffe med brød
og smørrebrød
Åbent fra kl. 8-24

LUCULLUS SMØRREBRØD

Vesterbrogade 24 - Fredericia
Lækkert smørrebrød
Selskabssmørrebrød - Anretninger
Vi bringer overalt - Tlf. 92 25 64

PRANGERVEJENS

MÆLKEUDSALG

ved Poul Hansen
Prangervej 53 . Fredericia . Tlf. 92 02 85
1. kl.s mejeriprodukter - kolonialvarer
samt frisk brød og lækre kager

Vi handler i ...

BREUMS BAGERI

Bilowsvej 3 . Fredericia . Telf. 92 01 06
Altid 1. kl.s lækkert brød og kager
Spec.: Fødselsdagskringle

Briller køber vi hos ...

**BRILLE
CENTRUM**

Danmarksgade 20
7000 FREDERICIA-Tlf. (05)924630

Centret for moderne optik

TANDLÆGE

ARNE KRINGELUM

Danmarksgade 20, 1. sal . Fredericia
Telefon 92 62 60

Konsultation efter aftale

TV HUSET

Vasegården . Fredericia

Telefon 92 44 68

Stort udvalg i de førende mærker
indenfor

**RADIO - TV - BÅNDOPTAGERE
samt HÅRDE HVIDEVARER**

NORGESGADES CAFETERIA

Norgesgade, Fredericia. Tlf. 92 37 39
Hver dag varm middagsret, lækkert
smørrebrød, grill-retter, bøf-sandwich,
hot-dogs m. m. - Altid frisklavet kaffe
NB. Vi åbner kl. 7,30

Det store udvalg i
herrekonfektion og linge - så ...

OUGAARD OG JENSEN

Danmarksgade 21 . Fredericia

Telefon 92 03 32

Hvor mandfolk handler

Følg »GULF Strømmen« til ...

GULF service

ved P. Rompanen

Vejlevej . Fredericia . Telf. 92 55 25
Benzin - olie - vask - smøring samt
autoudstyr. Quick-service samt auto-
reparationer udføres

ind til ...

CHEVRON service

ved Hardy Christensen

Egeskovvej 105 . Fredericia

Telefon 92 39 27

Benzin - Olie - Vask - Smøring

Alt i autotilbehør

Quick service udføres

Ind til

ESSO SERVICENTER

ved H. C. Marcussen
Treldevej 34, Fredericia. Tlf. 92 51 51
Benzin, olie, vask, smøring, autoudstyr
Quick udføres

KETTYS BLOMSTER & KERAMIK

Hjørnet af Danmarksgade/Bjerggade
Fredericia

Alt i krans - Eget kransbinderi

Alt ordnes vedrørende begravelser

Leverandør til Statsbanerne

Det førende udvalg i cykler - knallerter
samt tilbehør - så

LARSENS CYKELSERVICE

Nymarksvej 27 - Fredericia. Tlf. 922985

Aut. forhandler af ELNA symaskiner

Salg - Service - Reparationer

Vi bor og spiser på ...

AFHOLDSHOTLET

ved Hansigne Nielsen

Fynsgade 26 . Fredericia

Telefon (05) 92 01 48

Den elegante og moderne frisur - så

Salon FLEUR

ved J. Drachmann

Kongensgade 57, Fredericia, tlf. 92 23 31

1. kl.s individuel behandling udføres

LILLEBAGEREN

v/ I. Kristoffersen

Johs. Jensens Allé 45 - Fredericia

Telefon 92 16 18

Lækkert brød og kager fra Magårds
bageri - Chokolade og konfekturer samt
is. - NB. Stort udvalg i kolonialvarer

Vejle

Stedet for moderne hårpleje

SALON HAIR

ved Ida Olesen

Agersnapvej 12 - Mølholm. Tlf. 82 18 50

Spec.: Alt i toppe og parykker

»Bag den gode smag« ...

LANGELINIE BAGERIET

ved E. Willsen

Langelinie 21 . Vejle . Telf. 82 10 22

1. kl.s lækkert brød og kager

Strejkevarslet omfatter 300 chauffører på DSBs rutebiler. Heraf var 215 timelønnede, resten månedslønnede.

Som et led i forliget har DASF fået stillet i udsigt, at der i overenskomstperioden, som løber indtil 1. april 1973, kan ansættes yderligere en del timelønnede chauffører på månedsløn.

Fornyset koncession

DSB har fået koncessionerne på tre ruter fornyet i otte år fra april 1974. Det gælder tre ruter mellem Assens og Odense. Ved sagens behandling i Assens kommunalbestyrelse sagde et medlem meget fornuftigt: Vi kan ikke både have hurtigrute mellem Assens og Odense og samtidig forlange, at rutebilerne skal køre omkring alle gadekær.

Busserne *Holstebro-Skive* har nu skiftet ejer tre gange inden for et år.

DSB, der hidtil har drevet ruten *Ålbæk-Hjørring* sammen med Skagensbanen, har nu trukket sig ud af denne routes drift.

PERSONALIA

Ringsted

Godsekspeditor J. J. M. Eriksen, Ringsted, er forfremmet til stationsforstander samme sted, hvor stfst. S. B. Jandorf har søgt afsked, 68 år.

Viborg

Stationsforstander K. J. Lindbirk, Grindsted, er forfremmet til stfst. ved Viborg st., hvor stfst. H. C. V. K. Olesen har søgt afsked, 70 år.

Fruens Bøge

Stationsforstander V. J. Martinsen har søgt afsked, 69 år. Pladsen besættes ikke mere.

Trustrup

Stationsforstander J. Friis har søgt afsked på grund af alder, 68 år.

Skanderborg

Godsekspeditor H. P. Hansen, Skanderborg, har søgt afsked på grund af alder, 68 år. Pladsen besættes ikke mere.

DØDSFALD

Rangerformand J. L. Hansen, fh. Kbhvn. H., 85 år.

Direktør M. K. Jensen, Silkeborg-Kjellerup-Rødkærbro Jb. 1930-1966, 78 år.

Trafikkontrollør J. P. N. Holm, fh. Kbhvn. Gb., 72 år.

Stationsforstander E. Jensen, Horsens 1950-63, 77 år.

Lokofører A. T. Christiansen, fh. mdt Fredericia, 77 år.

Stationsmester M. B. Jørgensen, Durup 1942-64, 77 år.

Stationsmester A. Thusager, Pindstrup 1954-65, 76 år.

Togfører A. O. Sørensen, fh. Kbhvn. H., 75 år.

Elektrofører O. Riberhegn, fh. mdt Enghave, 78 år.

Værkmester C. R. Rasmussen, LNJ. Lyngby, 65 år.

Lokofører V. K. Hansen, ddt Kbhvn. Gb., 64 år.

Signalbetjent K. H. Hansen, Kørselsledtj., Valby, 54 år.

Overportør Karlo C. C. Jensen, Østerport, 50 år.

Lokofører P. F. O. Frederiksen, ddt Helsingør, 49 år.

Rutebilchauffør B. Godtfredsen, Skelskør, 41 år.

BOGHJØRNET

Fremads Folkebibliotek

I vort september-nummer, side 257, anmeldte vi Fremads Folkebibliotek/Bogringens første to bøger i 20 års jubilæumsårgangen: *Laurens van der Post »Jægeren og Hvalen«* og *Kelvin Lindemann »En aften i kolera-året«*.

Nørresundby

Kvalitetsarbejde til konkurrencedygtige priser - så...

NØRRESUNDBY

AUTOKØLER SERVICE

ved Freddie Olesen

Smedegade . Telefon 17 42 66

Reparation og rensning af autokølere samt isætning af nye elementer
Spec. Reparation og rensning af benzin- og olietanke

Nye biler har vi ikke -

men har De en gammel - gør vi den som ny. Tilbud gives hos

Østergades Karosseri- og Autoværksted

ved Jørgen Thomsen

Østergade 33, Nørresundby. Tlf. 174386

Vi kører til...

CHEVRON service

ved mekaniker John Jensen

Thistedvej 1 . Nørresundby

Telefon 17 01 88

benzin - olie - vask - smøring - auto-udstyr - autoreparationer udføres med faglig garanti.

Vi meddeler hermed, at bøgerne stadig er særdeles prisbillige, nemlig kr. 17,75, indbundet kr. 22,75. I abonnement for sæsonens seks bøger, alle af danske forfattere med to bøger hver anden måned à kr. 16,75, indb. 19,75.

FFB/Bogringen fås hos alle boghandlere, hos FFBs bogombud på mange arbejdspladser og direkte hos Fremad. Skriv blot til FFB/Bogringen, Nørrebrogade 54, 2200 København N, så kommer bøgerne efterhånden, som de udkommer efteråret og vinteren igennem.

Så er de næste to bøger fra Bogringen udsendt, og det var:

Poul Ørum: »Det gyldne rav«

Fanø-roman om en udbrændt forfatter

VERDENS FØRSTE
KOMBINEREDE RUSTBESKYTTELSES-CENTER
FOR PERSONBILER. LASTVOGNE OG BUSSER

RANDERS
AUTO-TECTYL
SERVICE

Mariagervej 201
Telefon 43 20 75

Vi står til tjeneste med
rustbeskyttelse og rensning til syn af alt rullende materiel



husholdningsgas

autogas

industrigas

8220 BRABRAND . TELEFON (06) 26 04 00
LØGSTØR - VEJEN - ODENSE - NÆSTVED

Vejle

Glarimester P. Pedersens Eftf.
ved Leif Bundgaard
Gronnegade 7 . Vejle . Telf. 82 04 13
Alt glarmesterarbejde udføres
– såvel nybyg som reparationer
Tilbud og overslag uden forbindelse

Følg GULF Strømmen til
GULF service
ved E. Pedersen

Dæmningen 12 . Vejle . Telf. 82 08 04
Benzin – olie – vask – smøring
Stort udvalg i autotilbehør

Ure til
den rigtige pris
køber man hos
Urmager Friis

URMAGER FRIIS
Tønnesgade 4 . Vejle . Telf. 82 65 01

Den elegante og moderne hårpleje
– så gå til ...

PERFEKT damesalon
ved Mette Holm

Nørrebrogade 26 . Vejle . Telf. 82 08 98
1. kl.s individuel behandling udføres

Forkort rejsen
med en lommeroman fra ...

TURISTKIOSKEN
ved Peter Sørensen
Dæmningen 34 . Vejle . Telf. 82 07 80
Aviser, uge- og månedsblade
samt telegrammer

Vi handler hos ...

VESTBYENS DELIKATESSE
ved Finn Christensen
Vardevej 40 . Vejle . Telf. 82 98 35
**Speciale: Selskabssmørrebrød samt di-
nér transportable. Priser og tilbud uden
forbindende.**

Horsens

Også De bør have konto i



HORSENS

Horsens

TANDLÆGE
Thorkild Overgaard
Borgergade 12 . Horsens . Tlf. 62 95 00
Konsultation fra kl. 9–17
Lørdag efter aftale

Centralvarme – dampanlæg – vand-,
gas-, sanitet- og blikkenslagerarbejde
– så ...

K. V. KOCHS EFTF.
G. Dalhoff Knudsen
ingeniør, m. af l.
Kattesund 12 . Horsens . Tlf. 62 27 00
Tilbud og overslag gives u. forbindelse

GRØNNEGADE SMØRREBRØD
Ved kok Jorgen Pless
Gronnegade 3, Horsens, tlf. 62 69 00
Frokostpakker, selskabssmørrebrød, an-
retninger. Specialitet: Hver dag en
dejlig hjemmelavet varm middagsret

Tag frisk brød med hjem fra ...
Runddelens Brød- og Konfekturer
Fr. Bajersgade 1 . Horsens . Tlf. 62 63 12
Dessert-is leveres på bestilling
Åbent fra kl. 6.30–21.00 – også søndag

Stedet for moderne hårpleje ...
Salon CHANEL
ved Aase Lund Pedersen
Søndergade 49, 1. sal . Horsens
Alt indenfor sidste nye frisurer samt toppe
Telf. 62 38 40

Det store udvalg i **chokolade, konfek-
ture** samt **gaveæsker** – så
CHOKO
ved Esther Nielsen
Kongensgade 21 – Horsens. Tlf. 621505

Nyt fotoatelier anbefales ...
L. ALBERTUS ATELIER
Allegade 30, Horsens. Tlf. (05) 62 76 92
Speciale: Portrætfoto

Herning

DALLS
HERREMAGASIN
P. M.-HUSET . HERNING . TELF. 120581

HERREHABITTER
Specialitet: topmærket Sterling
Kamgarn – Twist – Trevira

Tandlæge PAUL VIG NISSEN
Fredensvej 6 – Sunds – Tlf. 14 15 50
Konsultation 9–17, lørdag efter aftale

TOFTEMARK FOTO
ved Mona Hermansen
Sjællandsgade 4, Herning. Tlf. 12 43 65
Finere portrætfotografering

**Autoruder – Blyruder – Termoruder
og reparation** samt bygningsglas
1. kl.s arbejde udføres ...

GLARMESTER BRUNO SAND
H. C. Ørstedesvej 20 . Herning
Telefon 12 55 70

Den moderne og fuldendte hårpleje –
så gå til ...

ALICE SALONEN
Højgårdsvej 10 – Tjørring – Tlf. 16 70 85

Det store udvalg i moderigtige
kvalitetsvarer for mandfolk – så

NORDSTRØM
UNGT TØJ · SØNDERGADE 8
HERNING · TLF. 07-12 5799

Det store udvalg i
URE – GULD – KIKKERTER
Specialforretning
med salg direkte fra fabrik
ANNIE OG FLEMMING
Torvet (v. Herning kirke) . Telf. 12 73 30
Mange over – ingen under

Vejen til bedre service –
så kør til ...
BP-Huset
Bryggergade 10 . Herning . Tlf. 12 81 32
ved Tage Petersen

ter, hans forhold til en række vidt forskellige kvinder og hans forsøg på at komme til rette med sig selv og sine omgivelser.

Anna Ladegaard:

»Udenfor sæsonen«

Dybtborende roman om en moden gift kvinde, der under et ferieophold i syden – fjernt fra hjem og ægteskab – forsøger at bryde ud af sin stillestående og respektable tilværelse.

Aage Trommer:

Jernbanesabotagen i Danmark

322 sider. Pris kr. 69,00.

Odense Universitetsforlag.

Undertegnede anmelder, der selv har deltaget i jernbanesabotagen i en underordnet rolle, har svært ved at godtage forfatterens nedvurdering af denne sabotageforms betydning her i landet under anden verdenskrig.

Der kan ikke herske tvivl om, at Aage Trommer har gjort en helhjertet indsats for at sætte sig ind i det omfattende materiale, der danner baggrund for vurderingen. Der er heller ingen der vil påstå, at jernbanesabotagen i Danmark forkortede krigen med uger eller måneder. Den var vel kun som nålestik i den store krigsmaskine. Men de mennesker der mistede livet, blev invaliderede, eller på anden måde mærket for livet i kamp mod tyskerne, kan ikke være tjent med, at deres farefulde job pludselig er uden egentlig værdi. Sammen med andre sabotageaktioner, var jernbanesabotage med til at bevare Danmarks ansigt overfor de allierede, var med til at skaffe Danmark en plads blandt de frie nationer efter krigen.

Aage Trommer vurderer godt nok sabotagen politisk i forhold til vestmagterne og USSR, og gør det godt, men efter avisreferaterne fra doktordisputatsen i Odense er denne vurdering ikke godtaget uden kritiske kommentarer fra officielle og uofficielle opponenter.

Men køb bogen selv! Eller skriv den på julens ønskeseddel. Det er interessant læsning for unge og ældre ved etaten. **V. J.**

UNICEF 25 år

I år er det 25 år siden, FN's generalforsamling oprettede UNICEF, FN's børnefond.

Den danske UNICEF komité har atter i år udsendt kort, der sælges til støtte for komiteens arbejde. Kortene kan bestilles på telf. (01) 29 51 11 eller til adressen Billedvej 8, Frihavnen, 2100 København Ø.

Årets nyhed er verdenssensationen: VATICAN-SERIEN:

Kunst fra Vatikanet

Det er et ret enestående privilegium, at UNICEF har fået tilladelse til at reproducere fem sjældne og smukke billeder fra Vatikanmuseet i Rom. Alle fem billeder er omhyggeligt gengivet i farver og guld og udsendes også som specialkort i større format.

To af reproduktionerne er fra et sjældent byzantinsk manuskript (11. årh.) fra Vatikanbiblioteket, som i almindelighed kun er åbent for studieformål, og disse to illustrationer har derfor kun været set af få privilegerede gennem de fire århundreder, biblioteket har eksisteret.

De andre tre kort er reproduktioner af billeder fra Pinacoteca, Vatikanets malerisamling. Af to billeder med titlen »Kristi fødsel« er det ene malet af Lorenzo Monaco (14. årh.), det andet tilskrives det 14. årh. Scuola Fabrianense. Det tredje kort, »Kongernes tilbedelse«, er af Domenico Michelino.

Dart Valley Railway

40 sider, ill. Ian Allan Ltd., Terminal House, Shepperton, Surrey.

Ca. kr. 3,00.

Dart Valley-banen var dengang en hensygnende filial af Great Western Railways og senere British Railways. Den ende blev da også fornedret til kun godsbane og til sidst slet ingen trafik. Så gik entusiastene i gang med at etablere deres eget selskab, og i dag er banen ikke alene »kørende« igen, den »går« også, altså med et pænt overskud. Ja, der kan man se, de professionelle kan altså tage fejl, men det har de da aldrig gjort i Danmark, vel ???

LMS Steam

270 sider, ill. David & Charles (Holdings) Ltd., South Devon House, Newton Abbot. Ca. kr. 50,00.

London, Midland & Scottish, et af de berømte private engelske jernbaneselskaber, der var med til at starte jernbaneudviklingen, og vel nok det selskab, der – på grund af de meget lange forbindelser helt fra syd til det nordligste nord – prægede loko-udviklingen mest og var med til at skabe virkelig førsteklases damptrækraft. Det er denne historie, bogen fortæller om, og der er mange interessante illustrationer omend de alle »ligner« hinanden ved blot at have lokoet som motiv. Men det er jo bogens emne.

Herning

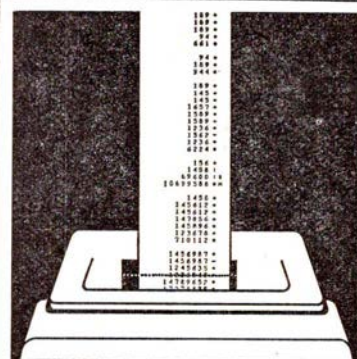

Det går hurtigere i sparekassen

Den moderne sparekasse klarer Deres økonomi

SPAREKASSEN

Hammerum Herreds Spare- og Laanekasse

**LYSTRYK – ZINKTRYK
COMPOSERSATS**

Electrostencil – Fotokopiering
Duplikering – Reprofoto

Har De problemer, løser vi dem!

KAJ U. OFFSET

ved Kaj U. Andersen, ingeniør m.a.i.
Dalgasgade 39 . Herning . Telf. 12 80 63

Vildbjerg

TANDLÆGE

F. SKOV PEDERSEN

Bredgade 2 . Vildbjerg . Telf. 13 14 94

Konsultationstid 9–17

Lørdag efter aftale

Skanderborg

Det store udvalg i legetøj samt gaveartikler – finder De hos

»TANTE LILLI«

Adelgade 64 . Skanderborg

Telefon 52 05 62

Vi handler i specialforretningen med det store udvalg ...

GEDSØS FRUGTHUS

Adelgade 47 . Skanderborg

Telefon 52 18 33

Alt i årstidens frugt, grønt og blomster

Struer

Søndergades BP service

ved mekaniker Erik Christensen
Søndergade 31-33 . Struer . Tlf. 85 14 60
Benzin - olie - vask - autoudstyr -
quick-service samt reparationer ud-
føres. Spec.: Hjulafbalancering og
autotest på moderne apparatur ...

Tag brød med hjem til kaffen
fra ...

LINDEROTHs BAGERI

Danmarksgade 13 . Struer . Tlf. 85 03 08
1. kl.s lækkert brød og kager
Spec.: Sukkerfri bagværk
NB. Nu også åbent søndag

Oplev et virkeligt hyggeligt Cafeteria
Lækkert smørrebrød - Varm mad - Grill
Kaffe med hjemmebagt brød
Dagens ret: BILLIG!

ESTHER og HARRY HVIDBERG

Jernbanegade 11 - Struer
Nu også spiritusbevilling

Vær prisbevidst - spar 6 øre pr. liter
- tank selv hos ...

ESSO servicenter

ved H. Mortensen

Søndergade 94 . Struer . Tlf. 85 16 75
benzin - olie - vask - smøring - dækser-
vice - 1. kl.s autoreparationer udføres

VESTERGADES KIOSK

ved Grete og Bent Nielsen
Vestergade 34 . Struer
Telefon 85 04 09 . 85 16 77
Aviser - uge- og månedsblade
samt stort udvalg i papirartikler

TW ISENKRAM

Østergade 14 . Struer . Tlf. 85 05 43
VÆRKTØJ - KØKKENUDSTYR - GLAS
PORCELÆN SAMT GAVEARTIKLER
Forhandling af B. & G. - Kgl. Porcelæn

Holstebro

Den elegante og moderne hårpleje
- så gå til ...

RINGPARKENS HERRESALON

ved Peder Lisbjerg
Holstebro . Telefon 42 02 92

Holstebro

Trænger De til at slappe lidt af
- besøg ...

STELLAS VINSTUE

Østergade 30 - Holstebro - Tlf. 42 44 98

Ring efter gardinbussen
hos specialforretningen
med det store udvalg ...



Grøngade 3 . Holstebro . Tlf. 42 28 25

Vi tager mål -
vi syr og hænger op for Dem

Ind til ...

ESSO servicenter

ved Søren Nielsen

Nørrebrogade 12-14 . Holstebro

Telefon 42 47 02

Selvtank og betjening - fuldaut. bilvask
kiosk - aviser - blade - is - chokolade
- tobaksvarer

Specialforretningen
med det store udvalg ...

GRØNT- OG FRUGTMARKED

ved Olav Sørensen

Nørregade 43 . Holstebro . Tlf. 42 59 60

Alt i årstidens frugt og grønt
til rigtige priser

Vi kører til ...

MOBIL service

ved Svend Ove Dahl Madsen
Jeppe Schousgade . Holstebro
Telefon 42 54 09

Benzin - olie - vask - smøring
samt quick-service
Stort udvalg i autotilbehør

Kolonial - vine - spirituosa
samt delikatesser, så ...

KØBMAND E. BRIXEN

Grøngade 3 . Holstebro . Tlf. 42 09 00

NB. Prøv vor fine kaffe ...!

Viborg

Den prisbevidste husmor køber ind hos
WINTHER K MARKED
ved Knud Nygaard
Falkevej - Viborg - Telefon 62 41 33

Viborg

Vi kører til ...

SHELL service

ved Kaj Olesen

Vesterbrogade 7 . Viborg . Telf. 62 39 97

Benzin - olieskift - smøring samt
autoudstyr - quick-service udføres

Ind til ...

ESSO BORGVOLD

ved Jens Erik Ager

Randersvej - Viborg - Tlf. 62 30 90
Benzin, olie, vask, smøring, autoudstyr
Autoreparationer udføres med faglig
garanti

Til hverdag som til fest anbefaler vi

BROPARKENS SMØRREBRØD

Viborg - Telefon 62 71 96

God daglig madpakke - uspecificeret
smørrebrød kr. 2,75 - Platter uden brød
kr. 8,00 - med brød kr. 10,00

Bringes overalt i byen

Hjørring

Det store udvalg finder De i
specialforretningen ...

BONBONNIEREN

Byens Confektur Center

E. Thomsen

Østergade 4 . Hjørring . Telf. 92 15 35

Specialforretningen
med det store udvalg ...

HJØRRING GARDIN-CENTER

Jernbanegade 14 . Tlf. 92 04 29

Vi tager mål - vi syr og hænger
op for Dem. Vi er ikke færdige, før
De er tilfreds.

Følg »Gulf«-strømmen til ...

GULF service

ved Tage Thomsen

Hirtshalsvej . Hjørring . Tlf. 92 39 35

Benzin - olie - vask - smøring
autoudstyr - quick-service udføres

Tøj til far og søn - så gå til ...



Codanhus . Hjørring . Telf. 92 47 88

Railway Revolutionary

224 sider, ill. George Allen & Unwin Ltd., Park Lane, Hemel Hempstead. Ca. kr. 50,00.

Dette er historien om Joseph Locke, den virkelige revolutionære i forbindelse med jernbanedriften i England. Han var manden bag London & Southhampton jernbane, Manchester & Sheffield, Exeter, Glasgow o.s.v. Derfor er det spændende at læse denne gamle bog af manden bag disse ting selv, et genoptryk, som forlaget fortjener ros for, og som vi andre må tage til os med glæde. Dette er jernbanehistorie lige fra kilden.

Ydermere er Locke en fremragende fortæller, så omend stilen og sproget måske er gammelt, så virker stoffet evigt ungt.

Railways

128 sider, ill. Wayland (Publishers) Ltd., 101 Grays Inn Road, London WC 1. Ca. kr. 36,00.

Bogen er i stort format og er tildels et optryk af en GWR-publikation fra 1830, en beskrivelse af selskabets jernbanenet, en ting man benyttede sig meget af på den tid.

Bogen er et fantastisk tidsdokument, der på en uprøvet måde pludselig forlener os med en masse viden om datidens jernbaner og deres driftsforhold. Specielt giver de mange gamle stregtegninger ved nærmere studie så meget om banerne, at det er næsten utroligt. Det er en bog, som både har historisk værd og er fascinerende.

Preserved Steam Locomotives of Western Europe, Vol 2

286 sider, ill. Ca. kr. 60,00.

Ian Allan, Terminal House, Shepperton, Middx.

I fortsættelse af bind 1, som tidligere er omtalt i *Jernbane-Bladet*, bringes en fyldig oversigt over lande fra Italien til Schweiz, altså sidste del af alfabetet. Det er næsten overflødig at sige noget om denne bog, der selvfølgelig ikke står tilbage for sin første del i omhyggelighed og akkuratse. Og har De bind 1, må De jo også have bind 2.

BOR DE I ODENSE?

så aflæg **TEKNISK BOGHANDEL** et besøg. Vi har altid stort udvalg i hobbybøger om jernbaner, skibe, flyvemaskiner og biler. Desuden skaffer vi gerne udenlandske bøger – og da vi selv importerer, gør vi det hurtigt og billigt.

TEKNISK BOGHANDEL – Odense Teknikum

Niels Bohrs Allé 11 . 5000 Odense . Telefon (09) 11 75 49

Åbent daglig 9–16 – lørdag 9–12.30

Ferier som Teknikum

Julegave . . .

Jernbane-Bladets særtryk

V. E. Johansen

Erindringer fra GDS og HHGJ

44 sider. 30 illustrationer. Kr. 6,00

Nordbanen 100 år. 1965

32 sider illustr. Kr. 2,00

Fredericia-Århus 100 år. 1968

24 sider illustr. Kr. 2,00

ÆLDRE ÅRGANGE haves a kr. 13,80

Alle priser er inkl. moms og porto
Indsend beløbet på det, der ønskes til

postkonto 6 00 82

Jernbane-Bladet – 2650 Hvidovre

Continental Railway Handbooks:

West Germany

112 sider, ill. Ca. kr. 20,00

FRANCE

128 sider, ill. Ca. kr. 20,00

Ian Allan Ltd., Shepperton, Surrey.

Disse bøger giver et bredt indtryk af de omhandlede landes jernbaner, her er tale om alt fra rullende materiel til signal- og sikkerhedsudstyr. Bøgerne er i lommeformat, og derfor er de glimrende følgesvende under en ferie- eller studietur, og de giver den mængde oplysninger, der er et tilstrækkeligt grundlag for videre selvstudier.

Rigi, Königin der Berge

244 sider, ill.

Rigibahn Gesellschaft,

CH-6354 Vitznau

Rigi-banen i Schweiz er Europas ældste bjergbane, og det er naturligt nok, at den fejrer sit 100 års jubilæum med en dejlig lille bog, der dels giver hele Rigis historie, men som specielt behandler banen, dens tilblivelse og dens historie. Der er egentlig ikke ophidsen-

Frederikshavn

ESSO Servicenter

v/ V. Christensen

Søndergade 3, Frederikshavn, tlf. 421604

**Benzin – Olie – Vask – Smøring
Quick-Service – Alt i auto-udstyr**

TØJ til far og søn – så gå til



Danmarksgade 77 – Frederikshavn
Telefon 42 07 99

SKIPPERS GRILL BAR

Søndergade 133 . Frederikshavn

Telefon 42 37 89

Lækre kyllinger – bøfsandwich – forårsruller – fiskefilet – medisterpølse – Houlbergs pølser – pommes frites – fadøl – sodavand – kaffe – is m. m. **Åbent fra kl. 11–24**

de jernbanelitteratur, for der er ikke megen dramatik, til gengæld er banen anlagt under vanskelige forhold, og det er spændende at læse om.

Die Bahnen zwischen Ortler und Piave 1915–1918

128 sider, ill. Ca. kr. 40,00.

Dipl.-Ing. Rudolf Bohmann,
Canovagasse 5, Wien 1.

Forfatteren Walther Schaumann er østrigsk krigshistoriker for perioden under Første Verdenskrig, og i sit arbejde fandt han så meget om jernbanerne og deres store rolle under krigen, at han mente det af interesse specielt at udsende dette stof efter en nærmere behandling og forskning. Og det tør siges, at materialet er interessant, omend det må siges, at de nøgne kendsgerninger så sandelig også er behandlet nøgent og i streng skematisk form. Men alt i alt – bogen er virkelig noget helt for sig, og giver et billede af banerne under forhold, vi ikke hører så meget om.

jas.



KLICHEER · OFFSETREPRODUKTION · RETOUCHÉ · TEGNING

Kultorvet 14 · København K · (01) *12 62 88

NOVEMBER - JOURNALEN

FOR ALLE, DER FORSTÅR SPØG

Hvermands ven er hvermands nar

Vort EDB anlæg har registreret

Personalet hos Wagons Lits, Nyborg afdeling, holdt en afskedsfest før lukningen af afdelingen den 1. oktober.

En taler sagde, at man ikke forstod hvorfor folk uddannes i servicefaget, når de skubbes ud af ikke-faglærte chokoladesælgere? En anden taler sagde de måske mere rigtige ord: Hellere en lårkort servitrice end en højrovet tjener!

Brand-kvik-trafikelev

For nogle år siden fremsendtes fra ILO diverse udkast til mærkning af farligt gods, beregnet til også at kunne fattes af analfabeter. En kollega havde disse udkast til udtalelse og lavede følgende eksperiment med mærkatet for »brandfarligt gods«, en brændende tændstik:

Godsekspektionens to kvindelige kontorister og en trafikelev fik hver for sig forevist mærkatet og stillet spørgsmålet:

– Forestil Dem, at De er en neger på f. eks. Guldkysten. De kan ikke læse, men De arbejder med losning af et skib og pludselig opdager De nogle kasser med denne mærkning. Hvad ville De så tro, der var i kasserne?

Første kontordame svarede uden betænkning: – Brandfarligt gods!

Næste kontordame var lidt længere om at svare, men mente, at det nok drejede sig om tændstikker.

Trafikeleven tænkte tydeligt nok, så det knagede i det lille krøllede hoved, og så kom svaret i ramme alvor:

– Il(d)gods!

Men hvor er stilsansen henne?

Som alle andre skulle hun også have en lille hund som kæledyr og tænk, så vælger hun en gravhund, der med sine rokokoben står så frygteligt dårligt til hendes empiremøbler!

Ordentlig planlægning er så betydningsfuld

– Hvis de ikke ligefrem vil fedte sig af med en chartertur, kan den bryllupsrejse blive en længere historie!

– Ja – måske alt for lang, da ægteskaber i vore dage jo oftest er en short story!

Bedre at ramme ved siden af – end slet ikke!

– Nå, De hedder Valborg til fornavn, ja, så lad mig sige det på den måde, at vi altså ikke vil have nogen Axel som medlogerende!

– Må jeg berolige fruene med, at det for øvrigt – hvis ikke jeg tager meget fejl – er det eneste navn, der ikke er repræsenteret i kredsen omkring mig!

I bilernes tidsalder

De go'e gamle dage, var da der ingen biler fandtes. Da bilerne kom og dermed bilreparationer, blev disse udført så hurtigt, at det ikke varede længe før kunden kom igen. Som næste skridt må det imødeses, at bilejeren ikke er interesseret i at komme igen.

Man må affinde sig

– Hun er altid ude med skrigende farver – se bare derhjemme og alt hendes tøj!

– Tror du ikke, det er vanen – manden er jo temmelig døv?

Er det nu igen tobakken?

Ja, folk er så glemsomme, at aviserne hvert evigt eneste år må meddele, at kongefamilien tilbringer sommeren på Fredensborg slot.

Man muss sich nicht verblöffen lassen!

– Er det da ikke forbavsende, at den stenografiske rekord er oppe på 280 stavelser – i minuttet?

– Jo, jeg synes – men min kone er slet ikke imponeret. Hun regner det ikke for noget!

Fra spor sex

Ingen meddelelse.

Rundt på gulvet

– Ja, mor, jeg har det forfærdeligt, skønt jeg slet ikke er i tvivl om mine følelsers ægthed og styrke!

– Hvem og hvad er han da?

– Det er det, jeg ikke kan finde ud af, for det er altid ham, jeg tilfældigvis danser med!

Måske negativ promille?

– Han må jo ikke have været helt normal, når han kunne køre sådan!

– Nej, tværtimod – han var pinlig ædru!

Nå ja – sådan set

– Har De nu gode minder fra den store festbanket?

– Ja – uudslettelige!

– Aha – De er altså modtagelig for den slags?

– Nej – ikke jeg, men min silkekjole, som fik uafvaskeligt både sovs, diverse vine og dessert!

Ungdommelig stud. psych.

– Min far fortæller, at han som dreng ofte fik en endefuld – gjorde du også?

– Selvfølgelig! Det gjorde vi da alle sammen!

– Men dog! – Hvor gammel er mon den uskik eller vane, som det vel nærmest må kaldes?

Hellere forsørge sig –

– Vil du altid elske mig, Thomas – og være mig evig tro?

– Hov, hov – lille du – ikke to så dybtgående spørgsmål på en gang – det forvirrer eksaminanden!

Omhyggelig planlægning

– Hun vil vide alt om ham i fortiden!

– Tja, sådan er nutiden, og hun tænker jo nok på fremtiden!

Høns i karry

– Det er nu en hane – og en meget stolt og vigtig!

– Hvordan kan du vide det?

– Jøh – så sej – selv efter døden!

Læderhalse til eksamen

– De er alene ude i terrænet – over et gærde kravler pludselig to-tre fjender og bag Dem hører De en panservogn. – Den er kritisk! – Hvad er Deres første tanke?

– Nu er den fanneme gal, lille Lasse!

– og så var der...

muldvarpeskudet, der kom uden knald!

Randers

RANDERS

BEGRAVELSESFORRETNING ^{A/S}

Markedsgade 38 (Hj. af Hobrovej)

Vi hjælper og vejleder Dem og ordner alt vedrørende begravelser og ligbrænding. Kørsel med rustvogn i ind- og udland

Telefon 43 29 27

Uden for kontortid: Telf. (06) 43 29 26

Forretningsfører B. Lauge Christensen

TANDLÆGE

FINN RØNNOW

Løgstørvej 3 - Vorup - Tlf. 42 50 27

Konsultation fra 9-17

Køb kun det bedste - det gør vi ...

DYTMÆRSKENS KØUDSALG

Dytmærskens 6 (ved rutebilstationen)

Telefon 42 06 31

Vort speciale: SKINKEFARS
SAMT HJEMMELAVET MEDISTER
HVER DAG VARM FLÆSKESTEG

Tag brød med hjem
til kaffen - fra ...

»TJÆREBYVEJENS BAGERI«

ved J. P. Rasmussen

Tjærbyvej 32 . Randers . Telf. 42 31 44

Altid 1. kl.s lækkert brød og kager

Vi handler i

KIOSKEN

ved Grethe Andersen (ny indehaver)

Udbyhøjvej 89 - Randers - Tlf. 42 05 79

Aviser - uge- og månedsblade samt

stort udvalg i Tobaksvarer

ESSO benzin og olie

Det store udvalg i radio, TV
og grammofonplader - så ...



THORUPS EFTFVÆG HENRIKSEN & HJACOBSEN
ØSTERVOLD/SLOTSGADE . RANDERS . TLF. 42 69 99

Vor leverandør er ...

JOMA CEMENTVARER

ved Mads Skammelsen

Kristrupvej 26 . Randers . Telf. 43 29 85

Alt i havefliser, kantsten samt plante-
sten, såvel farvede som ufarvede til
absolutte bundpriser

Vore damer går til ...

ASA salonen

ved Anni Christiansen

Ymersvej 20 . Randers . Tlf. 43 26 20

Alt indenfor moderne hårpleje udføres

Vi handler hos ...

Slagtermester HARBO

Stadfeldtsvej 47 . Randers . Tlf. 42 50 64

Alt i 1. kl.s kød og flæsk samt
hjemmelavet pålæg og delikatesser

Ind til

ESSO Selv-Tank

v/ P. K. Kristensen

Århusvej 96 - Randers - Tlf. 42 32 63

Benzin - Olie - Vask - Smøring

Autoudstyr - Quick-Service udføres

Selvvask i automat eller egne båse

KØD køber man billigst
på Lervangen

LERVANGENS

SLAGTERFORRETNING

ved Ole Christensen

Lervangen 52, Randers. Telf. 42 67 48

Varene bringes overalt

Vi kører til ...

FLEMMINGS

CYKEL- OG KNALLERTSERVICE

Hadsundvej 6 . Randers . Telf. 42 52 74

De førende mærker

i cykler og knallerter

1. kl.s reparationer udføres

Det store udvalg i
moderne gulvbelægning
- så gå til ...

VESTER GULVBELÆGNING

Vestergade 38 . Randers . Tlf. 42 01 39

Tilbud og overslag gives
uden forbindelse

Vi handler hos

THOMSENS FISK

Vestergade 22, Randers. - Tlf. 43 01 62

Alt i årstidens friske fiskesorter samt
konserves.

Vær velklædt i tøj fra ...

Adelgades Skrædderforretning

ved Erling B. Olesen

Adelgade 3 . Randers . Telf. 43 21 68

Dame- og herreskrædderi

- Målkonfektion samt omforandringer
og reparationer udføres

Damerne går til ...

Salon »MINELL«

ved Lene Weichert

Prins Christiansgade 1 . Randers

Telefon 43 11 95

Alt indenfor moderne hårpleje udføres

Spec.: Hårtoppe samt parykker

NORDBYENS DAMEFRISØR

ved Inger B. Karlsen

Nørrebrogade 47 . Randers

Telefon 42 18 83

Alt indenfor moderne hårpleje samt

1. kl.s individuel behandling udføres

J. VALBJØRN

Kolonial - Vine - Delikatesser

Vestergade 68 - Vesterport - Randers

Telefon 42 38 99

Vesterbros

Kød- og Pålægsforretning

v/ L. Hjorth

Viborgvej 42 - Randers - Tlf. 42 18 77

1. kl.s kød, flæsk samt hjemmelavet pålæg
og salater

Hobro

Det store udvalg i FARVER - LAKKER
samt TAPETER - så gå til

PER ELLINGSØE

Farvehandel

Adelgade 53 - Hobro - Tlf. 52 00 37

Langå



Bredgade 62 . Langå

Salg og service af TV og radio m. m.

Reparationer

sædvanligvis fra dag til dag

Ring 46 15 67 - og bliv tilfreds

S P A R E K A S S E N

for Langaa og Omegn

Bredgade . Telefon (06) 46 13 22

Daglig 9.30-15.30

fredag tillige 16.30-18 - lørdag lukket

Filialer: Stevnstrup - Torup

M·A·N

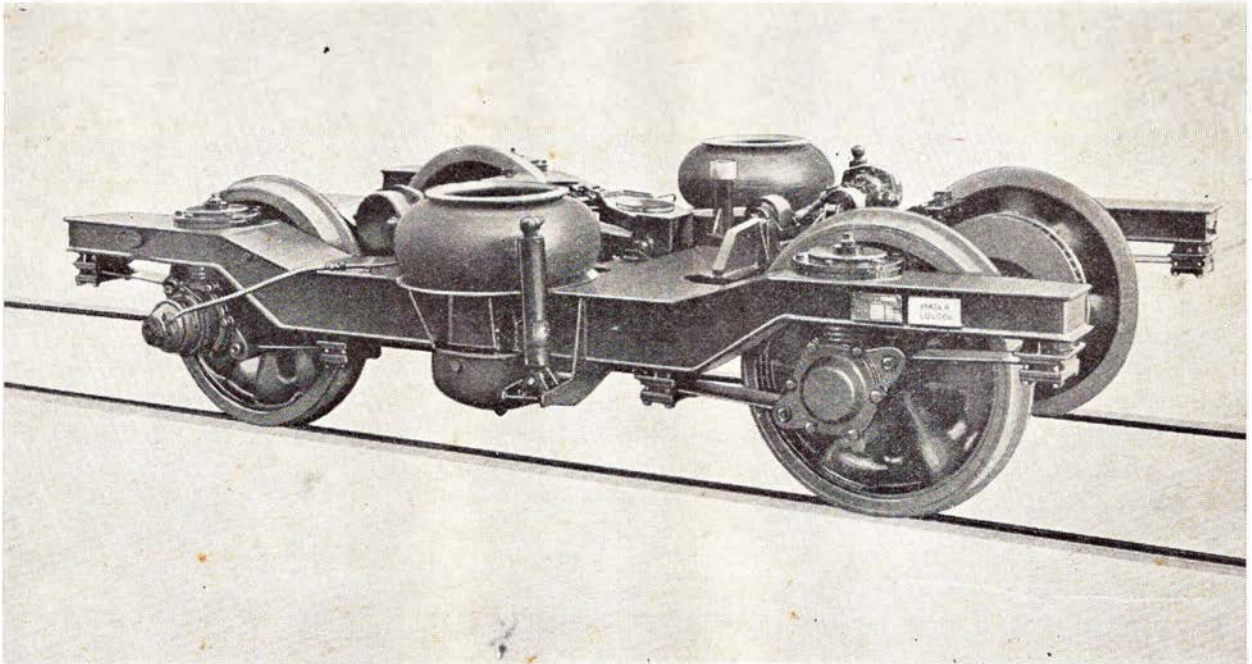

Luftaffjedring – Werk Nürnberg

Dieselmotorer

Motortog

Rullende materiel

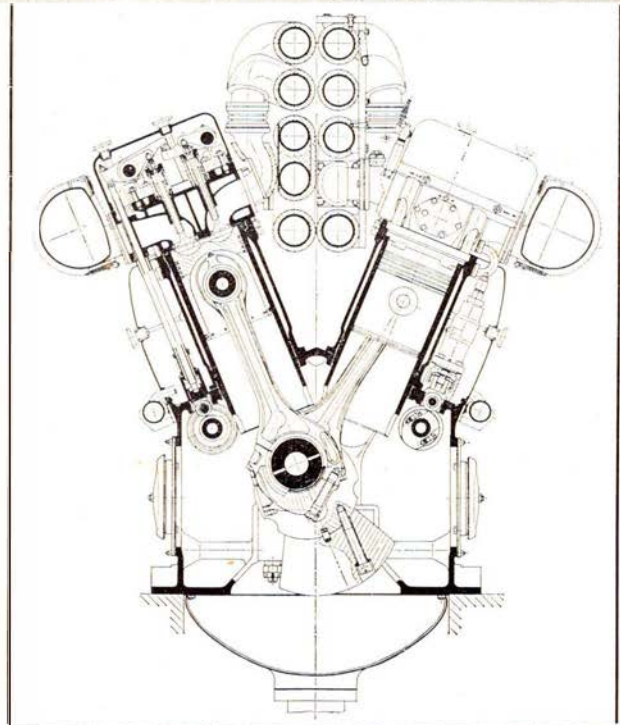

Dieselmotor VV 22/30 – Werk Augsburg

MASCHINENFABRIK AUGSBURG-NÜRNBERG AG

REPRÆSENTANT I DANMARK

M. J. GRØNBECH & SØNNER A/S

KRISTIANIAGADE 8 . 2100 KØBENHAVN Ø . TELEFON (01) 76 TR 6342