

JERNBANE-BLADET

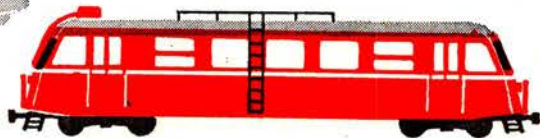

TIDSSKRIFT FOR STATS- OG PRIVATBANEPERSONALET

HUGIN KASSEAPPARATER er hurtige,
hensigtsmæssige og driftssikre.

HUGIN KASSEAPPARATER betjener
såvel den lille som den store
forretningsorganisation.

HUGIN KASSEAPPARATER
har salgs- og service-
afdelinger over
hele landet.

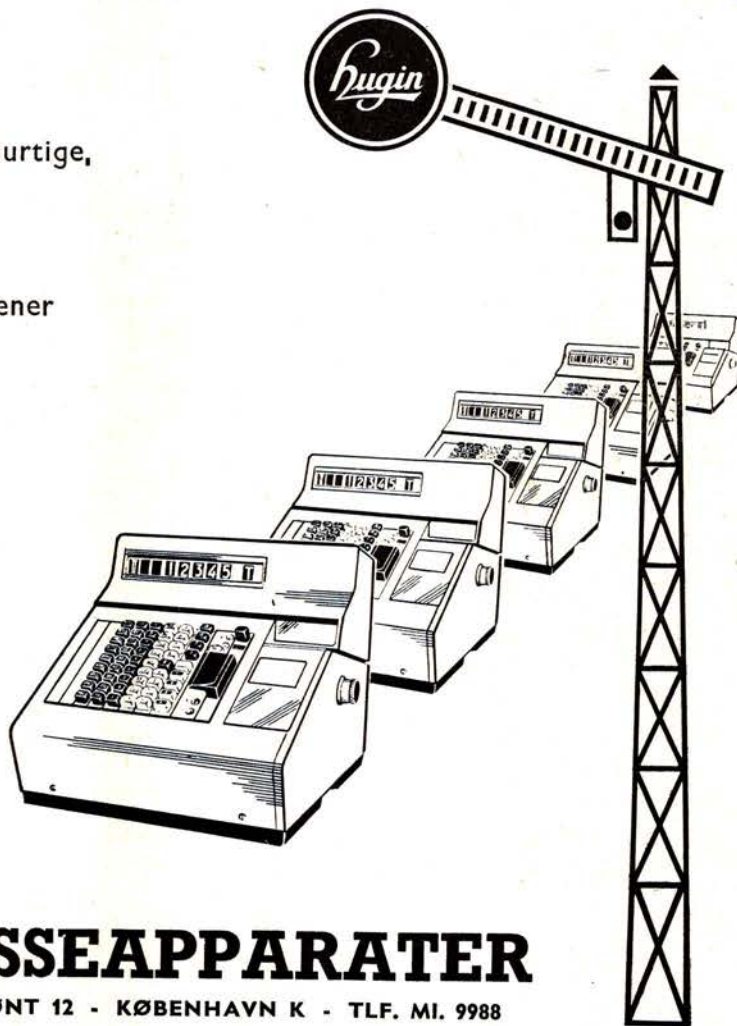

KASSEAPPARATER

GL. MØNT 12 - KØBENHAVN K - TLF. MI. 9988

AALBORG - ÅRHUS - ESBJERG - HOLSTEBRO - KOLDING - NÆSTVED - ODENSE

Århus



Servicenter

K. P. Laursen
»la Tour« Randersvej - Århus
Telefon 16 31 01
1. kl.s service udføres ...

GULF Service

v/ mekaniker Erling Frank
Østbanen - Århus - Tlf. 13 00 05
Benzin - Olie - Vask - Smøring
Quick-service samt autoreparationer
udføres til rimelige priser ...

Marselisgaardens Bageri

ved Helge Hansen
Sdr. Ringgade 45 - Århus - Tlf. 14 27 90
Lækkert brød og kager
Al slags bagværk

K F U M Cafeteria

Klostergade 37 - Århus - Tlf. 12 14 16
Selvbetjening - veltillavet mad
Dagens middag og lækkert smørrebrød
til rimelige priser
Benyt vore selskabslokaler

Arbejder Spare- og Laanekassen

for Aarhus og Omegn

„Bag den gode smag“

Kathrine Andersens Eftf.

K. Kjærsgaard Frandsen
Bruungade 26, Århus - Tlf. 12 25 71
1. kl. lækkert brød og kager

Vi handler hos

Købmand W. Blond

Ny Banegaardsgade 51 - Århus
Tlf. 13 03 12

Alt i 1. kl. kolonial - konserves - vine -
spirituosa samt tobaksvarer

Mejeriudsalget

v/ P. B. Pedersen
Jerichausgade 3 - Århus - Tlf. 13 47 24
Alt i mejeriprodukter samt lækkert
brød og kager
Bestilling på dessert-is modtages

»FAVORITEN«

Nørregade 37 - Århus - Tlf. 12 74 25
God daglig madpakke samt lækkert
smørrebrød

Selskabssmørrebrød leveres på bestilling

Husk automaten om aftenen

Vi handler med fordel hos

BACH'S KOLONIAL

Ingerslevs Boulevard 15 - Århus
Alt i 1. kl. kolonial - Konserves - Vine
Spirituosa samt tobaksvarer
Spec.: **Stort udvalg i dybfrost**
Tlf. 12 07 90

Trøjborg Fiskeforsyning

v/ C. Røn Christensen (ny indeh.)
Tordenskjoldsgade 81 - Århus
Alt i årstidens fiskesorter
Kun friske varer - Tlf. 16 91 64

Vi handler i

Trend's Bageri

Vesterbrogade 22 - Århus - Tlf. 12 35 84
Alt i 1. kl. lækkert bagværk
Spec. Prøv vor lækre fødselsdagskringle

Mejeriudsalget

v/ John Høegh (ny indeh.)
Banegårdsgade 36 - Århus - Tlf. 12 76 83
1. kl. mejeriprodukter
Lækkert brød og kager - øl og vand

Damerne går til

Frisørsalonen

v/ Solvei Viberg
Herluf Trollesgade 35, Århus, tlf. 16 97 35
Stedet for moderne hårpleje
Sidste nye frisurer

Vi mødes i

E-B-M

og BUKSEKÆLDEREN

Østergade 1 - Århus - Tlf. 12 17 77

»WESTEND« TRIKOTAGE

Nørre Allé 94 - Århus - Tlf. 12 60 30
Alt i trikotage-lingeri
strikvarer samt stofbluser
Husk, det er os med de store størrelser

Reserveret 2450

Tobaksforretningen

ved I. Andersen
Faaborggade 7 - Århus - Tlf. 13 47 53
De førende mærker i cigarer - tobakker
- vine og spirituosa samt rygeartikler
Åbner kl. 6 morgen

Konfekturforretningen

ved E. Thyghøj
Ålborggade 30 - Århus - Tlf. 12 97 97
Lækkert brød og kager
Alt i chokolade og konfektur
Bestilling på dessertis modtages

KORNHUSET

Gl. Munkegade 2, Århus - Tlf. 12 48 40
Alt i fugle - frø og korn
Stort udvalg i fuglebure
Fredag og lørdag bringes efter bestil.

Michelsens Eftf.

S. K. Karlsson
Frederiksgade 1 - Århus
Tlf. (06) 12 47 46
fineste stempel og gravørarbejde
Navneplader - formarbejde

Slap a' på

Grønnegades Kaffebar

v. Knud Aage Petersen
Grønnegade 24 - Århus - Tlf. 13 14 39
Her får De en god kop kaffe
og et lækkert stk. smørrebrød
Rimelige priser

SOFT ICE

v. E. Mikkelsen
Ing. Plads 1 B - Århus Tlf. 12 82 25
Stort udvalg i chokolade, konfekture
samt gaveæsker.
Prøv vor lækre SOFT-ICE

Gælder det farver, lakker, tapeter - så

»COLOR«

Oddervej 75 - Højbjerg - Tlf. 27 05 77
Stort udvalg i gulvtæpper og
gulvbelægning



JERNBANE-BLADET

Redaktion:

H. E. Rybro, M. D. F. (ansvarshavende)
Valby Langgade 223, 1. tv. - København Valby
Telefon 30 87 71

Ekspedition:

Togfører V. Jonvald - Hvidovrevej 258
Telefon 78 36 42

Udkommer een gang om måneden.

Abonnement

15 kr. årlig

Kan bestilles på girokonto 600 82
Jernbane-Bladet - Hvidovre

Medlem af

Dansk Fagpresseforening

og

International Tidsskriftsfederation

Bladet er tilsluttet Dansk Oplagskontrol

Tryk: Herfølge Bogtrykkeri, Herfølge

AUGUST 1967

Dette nr. indeholde:

	Side
Indkomstkatten var længe under vejs	215
Månedens emner	216
Sagt og skrevet	217
Månedens foto:	217
Erindres det	218
I anledning af	219
Nedlagte stationer	220
Et feriemål: SARDINIEN	220
Minder fra Horsens - Tørring	221
Skinneoptagning på Horsens - Odder Jb.	222
Jernbaneliv 1914-1962 (8)	223
Nyt fra udenlandske baner	227
På spor efter nedlagte privatbaner I.	228
I få linier	231
Intermezzo	231
Fra dagbogen	233
Rutebil nyt	235
Pivatbanenyt	235
Model-Jernbane	237
Foto hobby	237
Personalía	241
International Filatelist kongres	241
Fremads Folkebibliotek	243
Bagsiden	244
I næste nr.: På spor efter Hjørring-Hørby Jb.	



KRISTIAN KIRKS TELEFONFABRIKER 1/2
Horsens Aarhus København

Jernbanekioskerne

betjener Dem gerne med

Tobak - cigarer - cigaretter

Film og kuglepenne

Dag- og ugeblade

Rejselektüre

Til konfirmationerne

anbefales kioskerne store udvalg i
telegrammer fra de førende kunstforlag

Venlig hilsen

Bladhandler-Forbundet
i Danmark



NIKT LEDNINGER OG KABLER

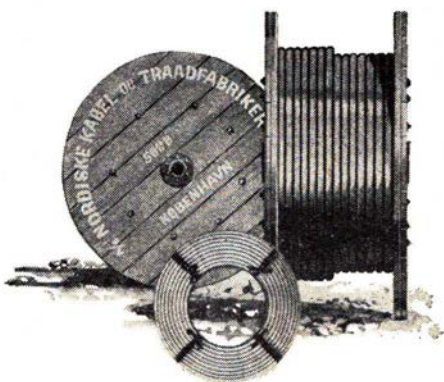

transformere TIL SIGNALANLÆG

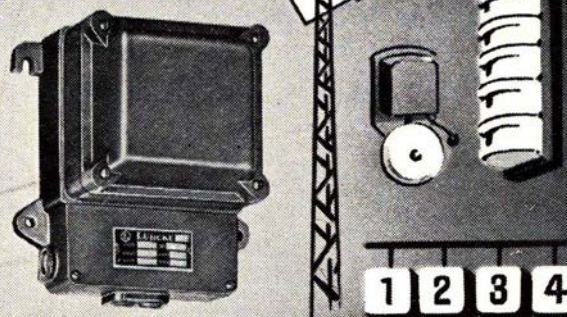

FORLANG KATALOG



H & K. LÜBCKE

AKTIESELSKAB
JERNBANE ALLE 43 · KØBENHAVN/VANLØSE
Tlf. (01) 74 33 22

Indkomstskatten var længe undervejs

Frederik III opkrævede den første indkomstskat i 1670

FORSLAGET OM SKAT ved kilden har sat fart i debatten om indkomstskatten, og om myndighederne skal hente den direkte fra lønningsposen. Det kunne være interessant i denne forbindelse at påpege, hvor længe det varede, før man her i landet begyndte at interessere sig for indkomstskatten som permanent skatteform.

Den jævne, lille mand i en af Danmarks byer har gennem århundreder kunnet tjene, hvad han ville, uden at nogen interesserede sig derfor. Først i slutningen af forrige århundrede nåede man så langt med indkomstbeskatningen, at den berørte også manden med en jævn indtægt.

Vi skal vel en otte til ni hundrede år tilbage i tiden for at befinde os i en tid, da skatter ikke fandtes. Enhver sørgede for sig selv og skulle man i krigs- eller katastrofetilfælde have brug for arbejdsydelse eller naturalier, hjalp man ad. De første egentlige skatter opkrævedes af kirken som tiende. Hver tiende neg tilhørte kirken, senere også hvert tiende stykke kvæg o.s.v. Denne form for skat, der minder lidt om en indkomstskat, ramte kun landbefolkningen. Efter reformationen overtog kongen opkrævning af tiende, der således i realiteten, blev den første statsskat.

Til at begynde med interesserede

man sig ikke overvældende for de fåtallige byboere i skattemæssig henseende. Først efter enevældens indførelse fik kongemagten den opfattelse, at også bybefolkningen burde bære deres del af skattebyrden. Mens tiendet på landet nu med raffineret skatteteknik udregnedes pr. tønde hartkorn, måtte borgerne i byerne betale ejendomsskatter og direkte skatter som told, konsumtion og accise, der naturligvis var varefordyrende.

Vor lille mand i købstaden kunne stadig være sig sikker for enhver form for indkomstskat. Ganske vist fandt Frederik III i 1670 på, at ligne Danmarks befolkning i skat efter indtægter og formue, men det var kun velhaverne, man var ude efter. Den jævne befolkning, blev ikke plaget med denne eengangsskat, der for resten blev en stor fiasko, da myndighederne ikke havde skattetekniske midler til rådighed, så de var i stand til at kontrollere formue- og indtægtsopgivelsernes rigtighed. Af formuen skulle der svares to procent og af indtægten op til tyve procent. Trods den kæmpestore formue-skat var det ikke store penge, der

kom ind. Bønderne gik denne gang helt fri.

Den næste indkomstskat, der også var en eengangsskat, blev indkrævet i 1810 af Frederik VI, der på grund af krigen og de ekstraordinære forhold under fastlandsspærringen manglede penge. Denne beskatning blev et endnu ynkeligere foretagende end det var tilfældet i 1670. Kun fire millioner kroner i vore dages penge blev resultatet af denne jagt på indtægter og formuer. Selv velstående borgere var pludselig blevet arme og uden midler, og da det den gang var meget mere almindeligt end i dag at opbevare pengene i kister og strømpeskaffer, var det svært for selv de mest nidkære skatteopkrævere at modbevise den så pludselig opståede fattigdom. Bogføringspligt var ikke indført, så det var ikke så lige en sag at kontrollere storkøbmands og håndværkeres indtægter.

Vor lille mand i byen kunne stadig gå fri. Lønmodtagerne kom så at sige ikke i betragtning ved denne indkomstskatteordning, der atter blev forsøgt i 1864. Det var igen krigen, der gav anledning til, at indkomstskattens gamle spøgelse blev hentet frem. Denne gang blev der på landet lignet seks kroner på hver tønde hartkorn. I byerne blev alle indtægter på over 1000 kroner fuldt beskattet, mens indtægter på under 400 slap fri. Tidens lave indkomster

Restaurant »På fortovet«
og baren på Østerport station
anbefales
POUL GUDMANN

taget i betragtning slap den lille mand også denne gang. I 1867 og 1870 forsøgtes endnu en gang med indkomstskat, men kun af relativt store indtægter.

Københavns kommune havde allerede i 1861 indført en permanent indkomstskat-ordning, og efterhånden kom landets øvrige kommuner med. De fleste dog først i firserne. Det blev efterhånden en bærende tanke, at indkomstskatten på en langt retfærdigere og mere effektiv måde ville kunne indtage stillingen som førende skat. Hartkornsskatten på landet og ejendomsskatter og næringskatter i byerne kom efterhånden til at spille en mere underordnet rolle.

De kommunale skattesatser var ikke høje. I forhold til vore dages skatteprocenter synes f.eks. en skatteprocent i København på tre procent som øverste grænse at være det rene legeværk. 1½–2 procent var almindelig på mellemindtægter. Den lille mand, der nu ikke helt kunne undgå at betale indkomstskat, slap meget billigt.

Det var først skattereformen i 1903,

der helt gjorde ende på de gamle skattesystemer. Nu skulle også statskatten først og fremmest betales i form af indkomstskat. Selvangivelse var frivillig, men skatteborgerne opdagede hurtigt, at de stod sig ved at indgive selvangivelse for at blive troet på af myndighederne. Antallet af indkomstskattebetalende borgere steg mere og mere. Mens procenten i 1870 kun var fem, kunne man i begyndelsen af tyverne notere sig, at omkring tredive procent af borgerne betalte indkomstskat.

Skattereformen i 1903 fik den største betydning for samfundet. Bønderne var måske dem, der var mest glade for at slippe for et ældgamelt og i reglen uretfærdigt system på påligning efter hartkorn, men selvom tilfredsheden gennemgående var stor i så at sige alle stænder, forstod mange, at indkomstskatten også ville betyde, at myndighederne efterhånden ville kunne kontrollere alle på en mere og mere effektiv måde. Kildeskatten synes at føre denne udvikling til den yderste grænse.

Chris Parø.

ste ca. 10 mill. kr. Efter 15 års forløb skal havnen overleveres Helsingør kommune kvit og frit. De to færger koster 16 mill. kr. stykket. Selskabet har foreløbig ingen aftale om kajplads i Helsingør, men da denne er en offentlig havn, skulle der ikke være noget problem med anløbet her, og kan selskabet ikke få fast kajplads i den centrale del af havnen, må man søge andre steder i havnen og etablere busforbindelse med bycentret.

Trafikforudsigelserne lyder på, at der i 1980 vil være brug for otte færgelejer i Helsingør, så DSB har derfor ikke opgivet med tiden at anlægge den for længst projekterede sydhavn. Foreløbig skrider udvidelsen af Strandvejen langs Helsingør station planmæssig frem.

Godstogskøreplan

For første gang i DSBs historie er der nu udsendt en særlig godstogskøreplan, der udleveres ved henvendelse til jernbanestationerne.

Længe har Storebælt hindret DSB i at tilrettelægge en godstogskøreplan, således at kunderne kan se, hvornår vognladningsgods er fremme på bestemmelsesstationen.

Godsvognsfærgen ASA-THOR, der kan overføre et helt godstog på een gang, har gjort det muligt at tilrettelægge en køreplan for godsvogne, på samme måde som en køreplan for rejsende kunder.

En godstogskøreplan ligner ikke en almindelig køreplan, idet der kun findes optaget stationer, der har vognladningstrafik af nogenlunde størrelse, ligesom man vil opdage, at godstogene fortrinsvis kører om natten.

Man vil også se, at der ikke regnes med minutter som i køreplanen for rejsende, men med timer, idet DSB ikke regner med, at et minut fra eller til spiller så stor en rolle, hvor det ikke drejer sig om en rejsende, men om en godsvogn. Der er herved også taget hensyn til, at der altid går nogen tid med godsvognens udrangering af toget og til placering på aflæningssporet.

Trafikforbedringer fra 28. maj

Elektrificeringen af strækningen København–Hillerød giver fra næste sommerkøreplan bedre, hurtigere og mere komfortable forbindelse mellem hovedstaden og provinsen.

Samtidig forsvinder de fleste af de gamle lyntog, enten til ophugning eller de bedste af dem til forbindelsen København–Berlin. Østtyskerne kører

Månedens emner ...

Haderslev H degraderet

Den 17. juli flyttede stationsforstanderen og dermed stationens administration til bystationen ved Nørregade. Bystationen er udvidet med 38 kvm., og det er derefter meningen at udleje lokaliteterne på station H til private.

Nørreport ombygges

Stationen gennemgår for tiden en længe tiltrængt modernisering. Billetsalget flyttes ned på afsatsen efter de første trapper, der hvor kioskerne fandtes indtil nu. De skal derefter flyttes op på gaden, hvor billetsalget var. Under ombygningen foregår billetsalget fra en skurvogn, der midlertidig er anbragt uden for stationen. For at de nye kontorer kan få den rette bred-

de er det nødvendigt at grave 5½ m jord bort i hele stationens bredde. Arbejdet vil vare ca. 9 måneder.

Helsingør nordhavn

Så er der givet grønt lys for bygning af to nye færgelejer i Helsingør nordhavn. Skibsværftet i Rendsborg fik bygningen af de nye færger »Hamlet« og »Ofelia« til den nye overfart til Helsingør, da dette værft var det eneste, der kunne garantere færgerne færdige til 1. april næste år, hvor det er meningen at påbegynde overfarten. Nordhavnen tilh. Helsingør kommune, i modsætning til den havn DSB færgerne benytter, der er statshavn. Det nye færageselskab skal bekoste udvidelsen af nordhavnen, der er anslået til at ko-

i øjeblikket alene på denne strækning og får af DSB betaling for kørslen på dansk strækning. De penge vil DSB gerne selv køre ind.

De nye lyntog mellem hovedland og hovedstad skal fremføres af de Mx-loko, der frigøres ved indførelsen af El-drift til Hillerød.

DSB agter at indsætte de nye hurtigere tog dels som afløser af de gamle lyntog på strækningen Århus—København med diverse stop undervejs, dels på en ny forbindelse til Esbjerg fra København og omvendt.

Fynshav-Bøjden succes

I juni måned blev der overført 46.299 passagerer og 9.031 personbiler i begge retninger. Det betyder, at der har været en næsten 100 pct. belægning. Kun på aftenture har der været enkelte ledige pladser. Til sammenligning kan anføres, at der på ruten Mommark—Fåborg i hele året 1966 overførtes 30.365 biler og 180.270 passagerer. Disse tal vil således blive overgået på den nye rute i løbet af kun fire måneder.

Det er ganske vist en ny DSB-rute, men ruten omtales så langt tilbage som i 1600-tallet, men den blev lukket i 1864 da Sønderjylland blev tysk område.

Sagt og skrevet

Trafikminister Sv. Horn om Storkøbenhavns trafikproblem

Det er nødvendigt at foretage både fysisk og økonomisk trafikplanlægning i Danmark. Hidtil har der været lagt for megen vægt på den fysiske planlægning, hvilket stiller den danske befolkning på linie med et barn foran en legetøjsbutik: barnet ønsker alle de udstillede genstande.

I ministerens billede var genstandene motorveje, tunnelbaner, broer, hav-

Andet steds i bladet beretter vi om den store succes, der er opnået på ru-

ten Fynshav—Bøjden. Bladet B.T. har været på »eftersyn« og har fundet forskelligt, der kunne være endnu bedre. Det værste man fandt, eller vel mere rigtig sagt ikke fandt, var døren, der mangler i færgens side, til på- og afstigning for færgens ikke bilkørende passagerer, der for tiden udgør 200—300 på hver tur. Det helt urimelige er, at der er lavet en trappe op til færgen på

ne og lufthavne. — Betænkningen om de offentlige trafikinvesteringer fra 1961 for de næste 20 år må ajourføres. Der må planlægges, så befolkningen hurtigt mærker nyttevirkningen af nyanlæggene. Specielt må København planlægges som et af de 5—6 kraftcentre, der i Europarådet er plads til nord

selve færgelejet, men døren mangler på færgen som det ses på billedet.

Bladet fastslår, at man med denne ind- og udgang vil kunne nedsætte færgens ekspeditionstid i havn så meget, at der ville kunne sejles to dobbeltture mere hver dag. Der ankes endvidere over, at der savnes en slappe-af salon uden servering, samt en kahyt for mødre med småbørn.

for Alperne.

Om tunnelbanerne sagde ministeren, at de kommer 25 år for sent — men at det er nødvendigt, de kommer.

Nedsatte takster

— Det kunne være interessant at se resultaterne, hvis de rejsende fik lov

Månedens foto

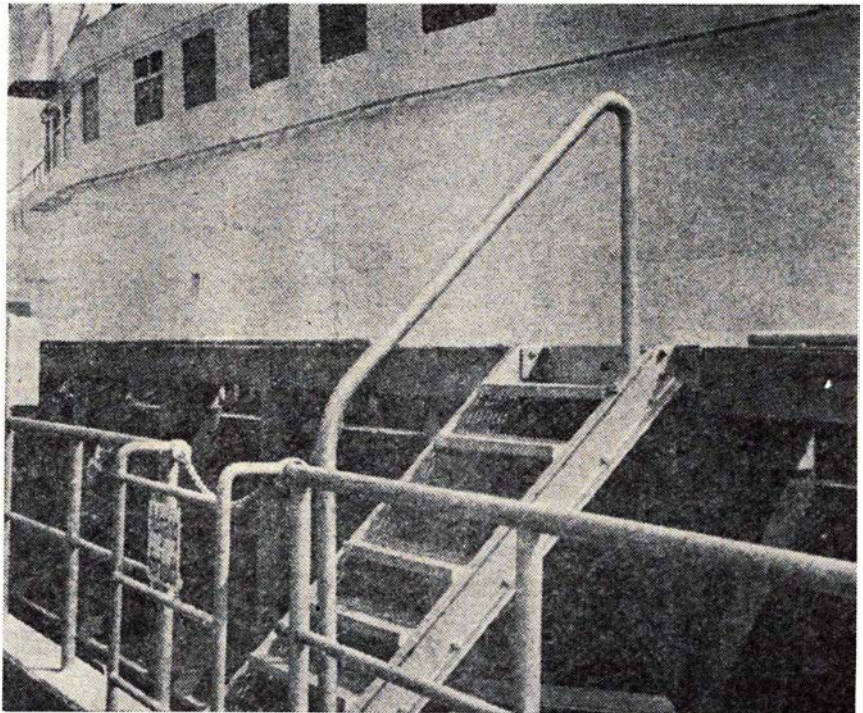

Der mangler en dør på færgen »Fynshav«

To oaser på Københavns Hovedbanegård



**Hovedbanegårdens
Restaurant**

KØBENHAVN

TLF. 14 12 32

F. L. Viltoft



Nyt fra hele verden

Journaler
Kulturfilm
Musikfilm
Farcer
Tegnefilm

— vi har cinemascope

11 35 40

Ferie- og udflugtssteder

Besøg den nye Restaurant **SVANEMØLLEN**

Svenstrup - Tlf. (08) 15 87 11 nr. 459
Lækker og veltillavet mad, som De kan
nyde i hyggelige og skønne omgivelser.
Selskabslokaler indtil 200 kuverter.

ELLIDSHØJ KRO

v. Kamma Nielsen
— stedet, hvor man spiser godt
Frisklavet kaffe med hjemmebagt
Middag og smørrebrød ud af huset
Telefon (119311) 140

Restaurant Flamingo

Østergade 16 - Holstebro
Tlf. 2 01 90
Krostue - Bowling - Musik - Dansant
Stedet hvor man spiser godt

Vi bor og spiser på **HOTEL HARMONIEN**

Sæby J. - Tlf. (084) 6 10 15
- et 1. kl. madsted...

TRE SMA KINESERE

Kaj Munksvej 1 - Århus - Tlf. 14 35 91
Orientalisk, italiensk, spansk og fransk
spiserestaurant.
Selskaber modtages.

Spis på **CAFETTE**

Østergade 28 - Silkeborg - Tlf. 2049
Lækkert og veltillavet smørrebrød
fra kr. 0,95.
Dagens middag kr. 4,85
En god kop kolbekaffe...

Alderslyst Kro

Borgergade 111 - Silkeborg
Telefon 9071
- et 1. kl. madsted...
Dansant fredag og lørdag
Selskaber indtil 150 kuverter

Lad udflugten gå til...

Restaurant »Skovbakken«

Odder - Telefon (06) 54 06 18
Et 1. kl. madsted...
Vi dækker op indtil 200 covv.
Elly og Erling Jensen

til at køre gratis med togene f. eks. på strækningen Grenå-Århus, siger generaldirektør Skov i anledning af Sv. Horns ide om at skabe øget belægning (bedre økonomi) ved at sætte taksterne ned.

— Men privat tror jeg ikke meget på det. At køre til stærkt nedsat takst vil næppe trække mange til over en længere periode, derimod er der mere slagkraft i f. eks. at sige, at torsdag i næste uge kører alle til halv pris. Så kommer der rejsende. Vi har set, at 65-billetterne giver øget belægning, mens de såkaldte natbilletter til eksprestogene intet har givet.

Hvis DSB forsøgte sig med takstreduktion på f. eks. hurtigruten Århus-Kalundborg, tvivler jeg ikke om, at vi ville få større søgning — og et ramaskrig fra de private færgesoverfarter.

Vi har i DSB ofte overvejet at gå ind for lavere priser for at få flere kunder, men vil folketinget gå med til det? Vi skal bruge mange penge i DSB, og hver gang vi kommer med vore ønsker i finansministeriet er standardsvaret: så må I hæve taksterne!

gdr P. E. N. Skov

Et jubilæumsønske

— Det er mit håb, at de moderniserede jernbanestrækninger med effektive sikkerhedsanlæg må blive benyttet efter deres hensigt til mange og hurtige tog. Det er naturligvis udmærket, at personalet ved DSB skal vise høflighed over for kunderne, den side af sagen skal være i orden, men mere vil det betyde, hvis man mere rationelt fik udnyttet kapaciteten indenfor DSB. Her kan virkelig gøres noget, der ville medføre et formindsket underskud.

DSBs samlede anlæg udgør en enorm kapacitet, en vældig trafikreserve, der kunne udnyttes meget stærkere, end tilfældet er. Hyppigere og hurtige tog, ikke mindst i nærheden af byerne eller i tæt befolkede områder, vil være et realistisk ønske for en DSB-tekniker.

Karsten Munk, aing Århus...

De stakkels rutebilejere

Jeg kan oplyse, at jeg er gået i gang med at samle de private ruter under et selskab, således at man kan koordinere trafikken, så det bliver endnu mere tilfredsstillende for publikum og gennem en rationalisering af driften give endnu mere intens trafik og bedre økonomisk baggrund.

Jeg har allerede nu mødt en positiv indstilling over for denne min tanke, og

går det, som jeg håber, vil selskabet have en omsætning på mellem 4 og 5 mill. og befordre lige så stort et antal passagerer. Herigennem vil vi blive i stand til at overtage Hornbækbanen og sandsynligvis Gribskov-banen og Frederiksværkbanen, og vi vil herigennem være foregangsmænd i den proces, der går den modsatte vej af den hidtil gængse.

Hvis vi overgår fra offentlig til privat drift af samtlige trafikmidler, vil det formidable underskud blive bragt ud af verden, og skattetrykket lettes for os arme forfulgte, plagede og forpinte skatteydere.

Holger Salomon, Helsingør...

Erindres det...

For 50 år siden ... august 1917

Dyrene falder om af sult

Det var ikke længere noget usædvanligt syn at se hestene lægge sig ned på gaden. Der blev straks opløb, og man forsøger at stable den gamle, magre »Lotte« på benene. Det er ondt at se, hvis en eller anden kusk forsøger at piske på det gamle udslidte dyr, og det hjælper som regel ikke. De fleste tager dog lempeligt på krikken, snakker godt for den og får den endelig stablet på benene igen — indtil den atter giver op og lægger sig for sidste gang. Det er ikke alene menneskene, der har det ondt i denne onde tid, også dyrene må bære deres del af krigens byrder ...

★

4 russiske krigsfanger, der var flygtet fra Tyskland blev fundet i en jernbanevogn i Orehoved. Efter at være blevet beværtet med mad og drikke blev de ført til København.

★

Toguheld på Vordingborg st. d. 6., hvor en læsset tysk godsvogn pludselig brød sammen. 8 godsvogne løb af sporet og flere væltede, men der skete kun materiel skade.

★

Hillerød-Frederiksværkbanen indskrænker driften meget stærkt, og forøger taksterne med 20 og 30 pct. for person- og godstrafikken.

★

Odsherredbanen udbetaler 2 pct. til aktionærene for afvigte regnskabsår.

★

Troldhedebanen — landets længste privatbane er nu færdigbygget og prøvekørt d. 20. — alt forløb vel. Banens

loko benytter kun tørv som brændsel, men overholder tilsyneladende køretidene pænt.

★

Amagerbanen har i afvigte driftsår befordret 809.000 rejsende og 180.000 tons gods. Overskudet udgør ca. 200.000 kr.

★

Svenske statsbaner lader nu de damploko, der benyttes i midt- og nordsverige ombygge til brændefyring.

For 25 år siden ... august 1942

Fra d. 1. kører Amagerbanen atter til og fra Amagerbrogade, idet banen har oprettet et trinbræt ved hjørnet af Store Møllevvej og Amagerbrogade, og herfra udgår persontogene til Dragør.

★

S-togtrafikken blev d. 2. til aften delvis lammet på grund af tilfældighederens spil. Det fine søndagsvejr havde skabt en meget stor udflugtstrafik, men ved 19-tiden, da folk skulle hjem begyndte genvordighederne. På Ordrup st. sprang en mand med et lille barn på armen på S-toget, netop som det begyndte at køre. Med sin ene fod og arm

kom han i klemme i de automatiske døre. En rejsende trak derfor i nød-bremsen og toget standsede, og manden kom fri, men da toget skulle køre igen, kunne det ikke komme op i fart, men sneglede sig afsted i skridtgang til Østerport. Alt dette bevirkede, den nævnte uorden i trafikken.

★

Et rangeruheld d. 4. ved Enghavevej ud for remisen, hvor nogle godsvogne væltede og kom i brand, skabte derved store forsinkelser for godstogene.

★

Køge-Ringsted-banen fejrede d. 4. 25 års jubilæum under stor opmærksomhed fra by- og landkommuner langs strækningen. Et smukt pyntet motor-tog gennemkørte strækningen med banens bestyrelse og andre indbudte, hvorefter banen var vært ved en frokost på Casino i Ringsted.

★

Et lyn slog d. 2. ned i et S-tog på Vanløse st. og antændte taget på en motorvogn. Brandvæsenet blev tilkaldt, men forinden havde en heftig regnskylle, der ledsagede tordenvejret, slukket branden.

Ferie- og udflugtssteder

Man bor og spiser godt på

MISSIONSHOTELLET

Slotsgade 5 - Hillerød
Telefon (03) 26 01 89 og (03) 26 21 95
Hyggelige ælskabslokaler

Nyd den smukke udsigt over

Molslandet og Vigen fra

HOTEL SKANSEN

Mens De slapper af, gør vi alt i vort køkken for at tilfredsstille Deres kulinariske ønsker
Tlf. (06) 34 10 10 - Ebeltoft

Vi mødes på

Boulevard Cafeen

Boulevarden 39 - Ålborg - Tlf. 12 44 26

Et 1. kl. spisested -
varm mad hele dagen

Bo og spis godt ...

Herning Missionshotel

Bredgade 20 - Tlf. (07) 12 54 44

Juridiske konsulenter

HELGE KNUB

Landsretssagfører
Søndergade 10-12 - Århus C
Tlf. (06) 13 01 00

SAGFØRER THOMSENS EFTF.

Holstein Rathlou

Advokat
Vestergade 9 - BRØNDERSLEV
Tlf. (088) 2 03 00

POUL STÆRMOSE

Landsretssagfører
Søndergade 15 - Horsens
Telefon (066) 2 53 88



I anledning af ...

Den 12. juli fejrede stationsforstander B. Brogaard, Ulfborg, 50-årsdagen for sin ansættelse ved DSB. I den anledning bragte Ringkjøbing Amts Dagblad en samtale med jubilaren, hvor det bl. a. hed:

— Men det er da ikke noget at gøre blæst af, det kommer jo af sig selv — med årene! Der er nu det, at alle disse jubilæer: 25 års, 40 års osv. efter min mening slås altfor stort op. Mange mennesker synes, at de bør gøre et ordentlig »knaald« i en sådan anledning. Det går automatisk og efter tur, og resultatet bliver ofte, at vedkommende slet ikke har råd til at »knaalde« så voldsomt, og så kan han sidde og hutle

i det længe både før og efter, — og er det hele egentlig det værd?

— Hvad ville De være, »når De blev stor?»

— Journalist, men det fik jeg altså ikke held af.

— Så undgik De da den skæbne, indskyder vi.

— Nåh! Men det drejede sig jo også om snarest muligt at komme til at tjene penge, så man kunne klare sig selv. Det var nu ikke så strålende dengang: 42 kr. om måneden »på egen station«, som det hedder. Og det for en 12 timers arbejdsdag i en 7 dages arbejdsuge.

— Ja, her sidder jeg så som en gam-



Banegårdsrestaurationen LYNGBY

O. H. Pfeiffer



Banegårdsrestaurationen

HILLERØD

TOM VALÈT

mel og kedelig knark og snakker, bryder jubilaren tavsheden.

— Nej, holdt nu, protesterede samtlige tilstedeværende: Gammel? 66 år og spillelevende. Kedelig? Interesseret i alle ting, lige fra togenes gang under den ene række vinduer, og tingenes gang ad gaden helt op til hovedvejskrydset, set fra den anden række vinduer. Og passer den besøgende ikke på som en smed, så vil man snart finde sig infiltret i en diskussion om et hvilket som helst emne lige fra politik og raceproblemer, til man måske stikker til halsen i religiøse og gammelstamentlige overvejelser, — en strid eller måske en leg, med ord, hvor man ikke har skygge af chance for at stå sig. Gammel og kedelig? — Nej!

— Men vi skal jo spare, også på folkeholdet, det er dekret fra oven Forresten — og forstanderen fortaber sig i minderne — dette med at spare, for enhver pris spare. Det var trafikminister Friis-Skotte, der fik den »lyse ide«, at DSB er en forretning, der bør hvile i sig selv økonomisk. Bør det nu også det? Er DSB ikke først og fremmest sat til at betjene egnen, — om mere eller mindre tæt befolket bør i den henseende være underordnet. Vi skal forrente og afskrive anlægskapitalen, hedder det. Ha, hvad er anlægskapitalen? Hvordan regner man den ud? Der er masser af spørgsmål, som griber ind i hinanden her. Kan DSB undværes? spørges der. Kan landevejstrafikken alene klare alle opgaver? En gammel statsbanemand kan nok tillade sig at tvivle.

— Ja, siger vi, hvis man sidder en dag i en bil ved en overskæring og ser en »MY«er komme for fuldt drøn med et halvt hundrede vogne efter sig, spørger man uvilkårligt sig selv, hvor langt et tog af lastbiler, der skal til for at trække dette læs.

— Og fremtiden? fritter vi. Hvad synes De om at smide utalte mill. i Store Bælt og Øresund? Eller er det rimeligt, at underjordiske tog under København skal betales af hele landet? Eller kan vi i det mindste ikke vente, til vi eventuelt engang får bedre råd?

— Stop nu lidt. Sådan noget vil De vel ikke have mig til at svare på. På embeds vegne ikke, men rent menneskeligt kan man vel nok synes, at det er et sundt princip ikke at forhaste sig og ikke vove sig længere ud, end man tror, man kan bunde.



Nedlagte stationer



Nybøl station på strækningen Vester Sottrup-Skelde. DSB 1920 til lukningen i 1932

Et feriemål

SARDINIEN

(fortsat fra side 193)

Alligevel bliver han forfærdet, da jeg fortæller, at på de mindre stationer i Danmark, har de også postekspedition. Det har De virkelig ikke tid til her. (Der er et lille posthus andetsteds i byen, og banen har også postbefordringen). Da jeg videre siger, at så kunne han måske have en dame til hjælp, siger han, at i Italien sætter de skam ikke en enlig dame og mand sammen på et kontor. For mig ser det ud, som banen ikke har stort andet gods at køre med end postpakkerne. Det hjælper ikke, at der, siden jeg sidst var her, er bygget en stor papirfabrik, og vældige dampere lægger til ved kajen få meter fra stationen — en dag en russisk med træ, en anden dag en italiensk, der lastede papirballer. Lastbilerne kører hen over sporene til skibssiden. Der kommer ellers et godstog, dvs. et tomt damploko to gange om ugen, og futter også godt nok lidt rundt med de få person- og godsvogne, der vel altid findes på en endestation, inden det igen kører tomt bort. Gud ved, hvad det kommer efter. Det er måske af personalemæssige grunde.

Om søndagen træffer jeg stationsforstanderen med sine to børn i stiveste civile puds. Togene kører ikke om søndagen, og stationen er følgelig lukket.

»Det er dejligt, det er helligdag«, siger han, »man trænger til en fridag efter alt det arbejde«. Nå, har der været mange rejsende?« spørger jeg. »Nej, ingen rejsende«. »Der har måske været meget gods«. Samtalen er ved at blive lidt pinlig, men nu vil jeg have besked. »Nej, intet gods«, og da jeg formentlig ser noget uforstående ud, fortsætter han: »Det er togene. Hvert tog giver mig 2 timers skrivearbejde«. Nu kommer der 6, afgår 6 tog derfra, men de 3 kun til nærmeste station Tortoli. Kan det tage 2 timer at regne akseltryk, eller hvad det er, ud på dem? Mon der ikke tiltrænges en rationaliseringsekspert. Gåden blev kun halvt løst.

»Hvor mange indbyggere har Tortoli? Jeg stillede spørgsmålet mange gange og fik svar, der varierede fra 5 til 10.000. Det er vanskeligt at få konkrete svar her. Ligeledes når jeg spurgte, hvor gammel banen var. »100 år«, svarede flere. »80 år« andre. Jeg vil nu bedømme Tortoli til højst 7000.

Undertiden bringer toget derfra en lille flok unge mennesker med badetøj. De går hen ad sporene, kravler ned ad banevolden, går med fare for deres liv over nogle løse brædder ved et dybt vandløb, passerer en lagune med snavset vand fra papirfabrikken; så be-

sværligt er det (også for mig), men så er man også ved verdens mest ideelle hvide badestrand, der strækker sig 7 km op til Santa Marie Navarese, et badested, dvs. et par kedelige pensioner og bars. Jeg gik derop en dag langs stranden, men foretrækker Arbatax. Nå, det var toget som badetog. Nogen rigtig tradition for dette kan der ikke blive, for den eneste dag, der er folk ved stranden, søndag, kører toget ikke.

En dag tog jeg op til Tortoli, som eneste passager i toget, der består af et gammelt dieselloko og en meget ældre personvogn. Byen er man hurtig færdig med. Det bedste, man kan sige om den, er, at det er et sted, hvor der ingen turister kommer. Men stationen – som sædvanlig forhindrede togføremig i at gøre nærmere bekendtskab med den ved ankomsten ved at genne er lukket i middagsheden. Ikke en kat at se, men derimod nogle høns, der spankulerer på perronen. Lokalet med betegnelsen Sala d' aspetta 2. cl. er dog åben. Hvilken ventesa! Her havde ventesalsvandalerne fra Ejby på Fyn ikke meget at lave. Et lille firkantet, oprindeligt hvidkalket rum med et tilskoddet vindue uden glas. En jernbænk, vel tidligere perronbænk, fra banens fødsel, udgør invetaret, og resterne af en køreplan fra 1959 vægdekorationen. Jeg finder også en 1. kl.s ventesal, men den er tydelig nok helt ude ude af drift, mørk som en kulkælder og opfyldt af gammelt skrammel.

5 minutter før afgang finder jeg kontoret åbnet mod perronen. En ung mand med benene på bordet og læsende Supermand bliver højst bestyrtet ved mit andragende om en billet og finder med noget besvær en blikæske med nogle småmonter fra dagens 6 eller måske ugens – billetsalg. Han kan ikke rigtig komme sig af choket og er vanskelig at komme i samtale med, svarer uklart og forvirret på mine spørgsmål, om man benytter det telegrafapparat, der står der, og om han er stationsforstanderen?. Der findes også en tjenestetелефон, derimod ingen offentlig telefon på stationerne. I sidste øjeblik dukker der en ældre tyk,

gemytlig portør op, og det kommer til den sædvanlige samtale om de dårlige tider for den lille bane, inden toget kommer. Det medbringer et væld af postpakker til det ventende bud med ladyklen fra posthuset – ellers intet.

Jeg kører med som eneste passager. Jeg havde fået mere at undre mig over. Hvordan kan en station i en by på ca. 7000 indb. være så totalt forladt af guder og mennesker, den ligger oven i købet 2 min. fra centrum, og hvordan kan den alligevel opretholde et personale på en stationsforstander og to portører? hvilket stationsforstanderen i Arbatax fortalte mig, der var. Man er ikke så nøjeregnende med personale åbenbart. Således kendes hverken her eller på andre sidelinier på Sardinien ubevogtede overskæringer. Derfor er der et utal af ledvogterboliger fungerende på en primitiv, besværlig måde, f. eks. ved at trække en kæde for.

Skal banen nedlægges? Jeg stillede spørgsmålet mange gange og fik mange forskellige svar. Nogle sagde så afgjort ja, staten vil ikke betale længere. I Italien er det staten, ikke kommunerne. Andre trak på skulderen og sagde måske. Andre igen fortalte, at den tværtimod skulle udbygges. Man forhaster sig ikke med noget på Sardinien. Allerede for 5 år siden fortalte man mig, at den gamle lokalbanegård i Cagliari skulle nedrives, og togene fremtidig standse op ved forstadsstationen Monserrato, da de forstyrrede trafikken inde i byen, men den eksisterede endnu sidste sommer – om end ikke i bedste velgående.

Stationsforstanderen i Arbatax fortalte, at sporene tværtimod skulle føres hen til statsbanegården, men det var vist kun noget han syntes, de skulle. Der er nedlagt ganske enkelte sidelinier på Sardinien, men man har ikke nær det hastværk dermed som i Danmark. Man benytter sig vel af den slags planer til at undlade enhver vedligeholdelse. Med banegården i Alghero, kendt af mange danske turister med DSBs selskabsrejser, er der lignende planer, men det har der været i de sidste 30 år, fortalte man mig. *Th. Stensgaard...*

Næstved

Banegårdens Blad- og Tobakskiosk

Næstved – Tlf. 72 02 11
Alle dag- og ugeblade
Køb tobaksforbruget her

ISMEJERIET

v/ Gunnar Sørensen
Hvedevænget 80 – Næstved
Tlf. 72 48 70
1. kl. mejeriprodukter

Hjultorvets Frisørsalon

v/ Solveig Kirkeby
Næstved – Tlf. 72 08 24
Alt i moderne hårpleje

Er De i byen – så husk
PRAGH'S CAFETERIA
Ringstedgade 5-7 – Næstved
Tlf. 72 55 76

Køge

ESSO SERVICECENTER

v/ K. Andreasen
Vordingborgvej 85 – Køge – Tlf. 2872
Benzin – Olieskift – Vask – Smøring
1. kl. service udføres
Stort udvalg i autotilbehør

Tobaksforretningen H. Andersen

Jernbanegade 7 – Køge – Tlf. 313
Stort udvalg i tobaksvarer, rygeartikler
samt vine og spirituosa
Aut. Tipsforhandler

Køb sko hos
SKOKØB

Bjerggade 2 – Køge – Tlf. 433
Alt i herre-, dame- og børnefodtøj



Storebæltsoverfartens Restaurationer
og
Restaurant »Halsskov-Perlen«
Werner Schwartzlose
Færggården: Telf. Korsør (03) 57 06 19
efter kl. 17: 57 10 35
Halsskov-Perlen: Telf. Korsør (03) 57 10 35

»De Danske Østersøfærger«
DSB
Restaurationer
GEDSER **RØDBY FÆRGE**
DSB Restauration »Færgetroen«,
Rødby Færge

Århus

ØSTBANEGÅRDENS RESTAURATION

God mad og kaffe
Tlf. ÅRHUS (06) 12 71 79

Kolonialforretningen

v/ Poul Rasmussen
Hedemannsgade 20. Århus. Tlf. 12 39 35
Kolonial - Konserves - Vine - Spirituosa
3% på alle varer.

KIOSKEN

Nørre Allé 76 - Århus - Tlf. 12 79 93
Aviser - Uge- og månedsblade
Stort udvalg i lommeromaner
Tipsforhandling

Salon »FEMINET«

v. Lone Lundberg
Christiansgade 30 - Århus - Tlf. 12 81 99
1. kl.s individuel hårbehandling

Få et varigt minde fra
konfirmation - bryllup - sølvbryllup
Vi forgylder et blad af buketten
med 24 k. guld og laver det til
broche eller vedhæng.

Guldsmed Børge Mortensen

Sct. Paulsgade 30 - Århus - Tlf. 12 01 73

Brødudsalget

v. L. Svendsen
Mejlgade 84 - Århus - Tlf. 12 56 92
Lækkert brød og kager
samt stort udvalg i chokolade
og konfekturer
Åbent fra kl. 12-21

ÅRHUS REFORM-KOST

Mejlgade 67 - Tlf. 12 66 18
Vi fører årstidens biodynamiske
grøntsager samt reformvarer
og Skodsborg produkter

KJOLESALON HANNE

Marstrandsg. 19 - Århus - Tlf. 13 55 01
Individuel syning efter mål til alle typer
Syr De selv, klipper vi gerne mønstret
for Dem og hjælper med tilretningen.

Vi handler i SLAGTERFORRETNINGEN

v/ T. E. Mørch
Jens Baggesensvej 22 - Århus
Tlf. 16 67 94
Altid 1. kl. kød og flæsk
Spec. hjemmelavet pålæg og salater

Vi handler i MEJERIUDSALGET

v/ Sv. Bak Svendsen
Lundbyesgade 13 - Århus - Tlf. 12 83 36
1. kl. mejeriprodukter
samt lækkert brød og kager

HASLE FRUGT & GRØNT

v/ K. Nielsen
Viborgvej 143 - Århus - Tlf. 15 61 46
Alt i årstidens frugt og grønt samt stort
udvalg i blomster, buketter, dekorationer

A. P. JACOBSEN'S EFTF.

v/ Poul Erik Jensen
Rosenvangs Allé 186 - Højbjerg
Tlf. 27 08 22

Højbjerg Cykellager

v/ H. Buhl
Oddervej 51 - Tlf. 27 09 58
Stort udvalg i de førende mærker i
cykler og autocykler samt tilbehør
1. kl. reparationsværksted

MØNT-VASK

Vask når De vil - åbent hele døgnet
også lørdag og søndag
6 kg vask kr. 5,50 incl. tørring og sæbe
Oddervej 91 - Højbjerg - Tlf. 27 02 34

ESSO Servicecenter

v/ P. Farsø-Rasmussen
Holme Møllevej - Viby - Tlf. 14 77 67
Benzin - Olieskift - Vask - Smøring
samt Quick-service
Stort udvalg i autotilbehør

Tandlæge

O. SVANE-SØRENSEN

Ny praksis
Vestre Kongevej 1 - Viby J.
Tlf. (06) 14 68 49

Købmand Børge Grann

Grenaavej 344 - Risskov - Tlf. 17 83 69
Alt i 1. kl. kolonial - konserves - vine -
spirituosa samt tobaksvarer
dybfrost og grønt.
Spec. ekstrafin kaffe

Hjortshøj

ORA Service

Skæring Strandvej 1 - Egå - Tlf. 22 06 83
Benzin - Olie - Vask - Smøring
1. kl.s service udføres
Forpagter Ewald Hansen

Ebeltoft

CALTEX SERVICE

v. AKSEL HANSEN
Strandvejen 25, Ebeltoft. Tlf. 4 17 67
Benzin - olie - vask - smøring
Stort udvalg i autotilbehør ...

Grenå

GRENÅ EL-SERVICE

Nørregade 2 - Tlf. 2 13 92
Stort udvalg i moderne belysning
samt hvidevarer
Reparation af alle el-maskiner udføres
DERES VASKEMASKINE-EKSPERT

Vi handler med fordel i ...

ESCA Selvbetjening

Søndenå - Grenå - Tlf. 32 05 88
Alt i 1. kl. kolonialvarer
Husk de fine parkeringsmuligheder

Lykkeblomsten

Butikshuset - Fuglevænget
Grenå - Tlf. 32 23 14
binder de skønneste kranser og buketter
Husk den billige lørdagsbuket

Minder fra Horsens-Tørring

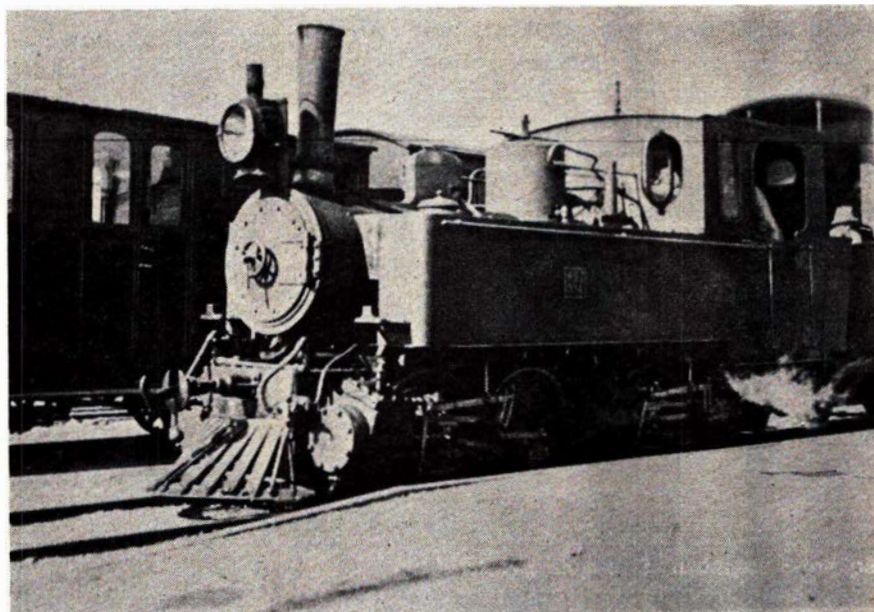

Horsens-Tørring loko nr. 4 leveret 1902 fra Nordqvist. Ophugget 1929. Foto: Edgar Nielsen.

Lidt historie

En af landets få smalsporede baner (1 m) Horsens Tørring banen påbegyndte driften 1. december 1891. Som følge af forsinket levering af såvel banen, stationer og to loko, måtte entreprenøren betale en bøde på ialt 9000 kr. Banen havde en længde på 28,1 km, og driften blev påbegyndt med tre tog daglig i hver retning.

Den 16. april 1929 var banen ombygget til normalsporet jernbane, og d. 11. maj 1929 åbnedes banens nye strækninger Tørring-Thyregod og Rask Mølle-Ejstrupholm, og fra samme dato fik banen navnet Horsens Privatbaner.

Erindringer

Lokofører Aage Jacobsen, Horsens, fortæller, at han dagen før de nye strækningers ibrugtagning kørte det nye normalsporede materiel til Tørring, hvorfra det næste dag skulle køre første morgentog.

Normalsporet fra Horsens til Tørring var anlagt uden anvendelse af entreprenør og uden afbrydelse af driften.

På dette tidspunkt var der mangel på lokoførere, fordi der blev åbnet så mange nye baner. Jeg var kun 25 år, da jeg blev lokofører på den smalsporede bane. Vi havde tre smalsporede loko, to svenske nr. 1 og 2 fra Nydqvist og nr. 3 fra Hartmann i Tyskland. Der var det ejendommelige ved disse maskiner, at de altid måtte køre baglæns, hvilket skyldtes, at de var for stive i deres bygning således, at de rev fat i svellerne, når de skulle passere en kurve, dersom de kørte forlæns. Da banen blev normalsporet solgtes H T 1 og 3 til Kolding-Egtved banen, og nr. 2 og nogle smalsporede vogne blev hensat på Tørring station, men blev kort tid efter ophugget.

Der var meget at køre med den gang. Hver uge havde vi 16-18 vogne med svin og kreaturer. De kom kørende

Holstebro

SØNDERLANDS KIOSK

v/ Harry Andersen
Sønderlandsgade 3 - Holstebro
Tlf. 2 01 97
Aviser - Uge- og månedsblade
Stort udvalg i lommeromaner

BRØDUDSALGET

Skivevej 40 - Holstebro - Tlf. 2 30 10
Alt i 1. kl. mejeriprodukter
Lækkert brød og kager
NB. Morgenbrød udbr. søndag på best.

Caltex-service station

Hj. af Vesterbrogade - Helgolandsgade
Holstebro - Tlf. 2 42 70
Benzin - olie - vask - smøring
Euto - Elektro

Westergaards Blomster

Nørregade 54 - Holstebro - Tlf. 2 00 68
Det førende udvalg i blomster -
buketter - kranse og dekorationer

Vi anbefaler

Skovgaardens Damesalon

v/ Kirsten Christensen
Herningvej 59, Holstebro - Tlf. 2 26 09
1. kl. individuel hårpleje

Gulf Service

Vesterport - Holstebro - Tlf. 2 13 76
Benzin - Olieskift - Smøring
Reparationer samt quick-service
Autogummi - såvel nyt som slidbaner

Damefrisør Annelise Petersen

M. Poulsen's Eftf.
Stationsvej 20 - Holstebro - Tlf. 2 08 97
Alt indenfor moderne hårpleje
Skånsom og holdbar permanent

Alt i tandteknik

Reparationer . Omstillinger og underføringer

Martinus Schmidt

Mariendalsvej 12c - FA. 880

Gælder det rejser ... så

VERDENSREJSEBUREAUET

WAGONS-LITS// COOK

VESTERBROGADE 2A - V - TLF. *14 27 47

ikke dyrere ... men bedre

helt fra Give og Kollemorten med svin, der skulle til slagteriet i Horsens. Vi samlede svin hver onsdag, og vi havde 3-4 vogne fulde, når vi nåede Horsens.

På de store markedsdage i Tørring, var der så mange læssede vogne med kreaturer, at der måtte køres ekstratog. Men da lastbilerne blev almindelige, blev dyrene kørt til Vejle. Nu siges det nok, at der var 16-18 vogne med hvert tog, men husk hvor små vognene var, der kunne kun være seks kreaturer i hver vogn, hvor de var bundet tre og tre i hver ende af vognen. Det skete da også, at der blev stuvet for mange svin i vognene, så enkelte på varme dage var døde, når de nåede Horsens.

Snevanskeligheder

Sneen var naturligvis et problem for de små loko. I 1902 havde en voldsom snestorm væltet en lang række telefonmaster ved Lund, så det lille lokos førerhus blev helt indviklet i telefonledninger og var nær aldrig sluppet fri igen.

En vinter i 1908 var der også en streng tørn. Vi havde to maskiner for, men ved Rask Mølle afsporede det ene loko, og det tog tre døgn før vi fik maskinen på spor igen. Heldigvis var der kun en skoledreng med toget, og han græd, da han fik at vide, at han måtte gå hjem resten af vejen! I 1917 kørte vi fast i sneen på bakken ved Bisgård ud for Kørup. Da kom de ned med hvidkålssuppe til os, hvad vi trængte vældig til, for det var meget koldt. Vi måtte overnatte på maskinen. Indtil Gentoftelykken i 1897 var maskinerne kun betjent af en lokofører, men efter denne skulle der være to på maskinerne. En gang vi var kørt fast i sneen ud for sadelmageren i Uldum nytårsaften, blev vi inviteret indenfor til hvidkålssuppe og flæsk. Juleaften 1924 kørte vi fast ved Flemming. Vi blev inviteret til kaffe på stationen. Efter at det var overstået kørte vi lidt tilbage med toget for at tage tilløb mod snedreven. Vi slap også igennem, men frontlygten på maskinen blev revet af og endte langt inde på marken.

Da vi nåede igennem til Tørring samme aften, blev vi modtaget af assistenten og kromanden, der havde væddet en flaske champagne om hvorvidt vi kom igennem. Assistenten vandt, så vi blev indbudt til et glas champagne. I de år da familien på Bisgård havde børn, der rejste med tog til og fra skolen i Horsens, blev der hver jul sendt en and til det kørende personale. Det var et pænt træk, for vi var da en halv snes mand.

Forlængelsen kom for sent

Da konkurrencen fra bilerne begyndte at sætte ind for alvor midt i tyverne, var man så langt fremme med arbejdet på de nye banestrækninger, at der ikke var ingen vej tilbage. Nr. Sneede kommune, der havde været meget ivrig for at få banen anlagt, forlangte pludselig arbejdet standset, og man var villig til at betale, hvad det allerede udførte arbejde havde kostet. De havde

ellers langt til købstad, men nu var der kommet rutebil, og synes det var nok for dem.

Når de først tog persontrafikken væk, kunne man sige sig selv, at så kunne det slet ikke gå. Horsens-Tørringbanen har gjort en god indsats fra dens start og har betydet meget for egnen den gennemløb. Det var det vigtigste, og så må man bøje sig for, at andre trafikmidler har fået overtaget.

Skinneoptagning på HORSENS-ODDER JB.

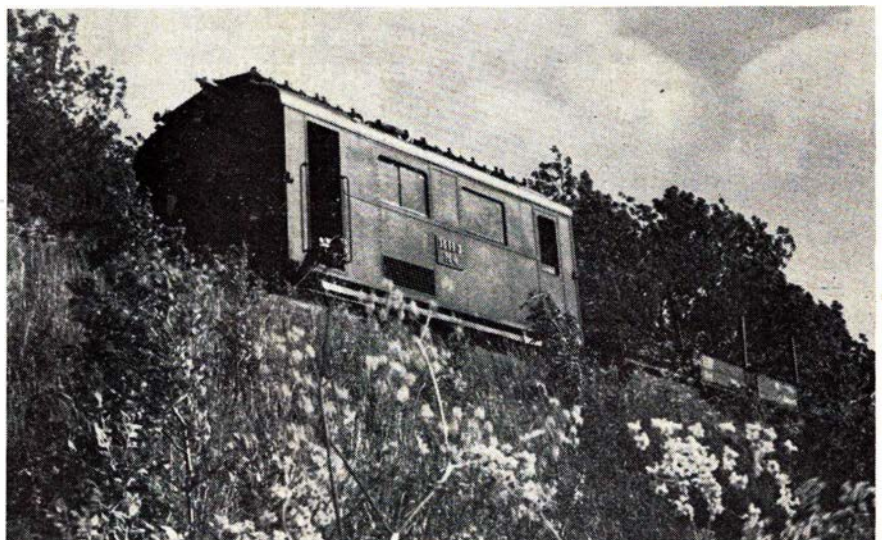

H H J M 4 i en idyl ved Hundslund

Relativt hurtigt – ultimo maj – kom destruktionen af H O Js skinnelegeme, sveller m. v. i gang, og mon ikke slutningen nås i august måned? Også her er det Petersen & Albeck, Vejle, der står bag arbejdet, her er traktor nr. 38 med (den står i Ørting). Endvidere

skulle M16 FVJ M 16 3 være med, og den blev den 24/5 1967 kørt fra Mariager til Odder, hvor den imidlertid »brød ned« og blev kompenseret af HHM4J li 4, der arbejder øst for Hundslund, mens optagningen vest for dette punkt bestrides af trolje.



Optagning på traditionel måde

Jernbaneliv 1914-1962

Rybro's erindringer

(8)

Det var så begyndelsen til 10 år i Gadstrup, der blandt mine tidligere københavnske kolleger gav mig tilnavnet »Gadstrup Niels«. Det blev ti år på både godt og ondt. Det gode bestod i en travl jernbanetilværelse, hvor banerne endnu var de dominerende i landets trafik, og et udmærket kammeratligt samarbejde mellem kolleger og landpostbude, der også var et betydeligt led i arbejdet på en landstation med postekspedition. Det mørke var den uduelige og uværdige stationsmester, der kun i sin opfattelse af at være hævet højt over stationens øvrige personale, gjorde tilværelsen trist for alt og alle, til megen skade for DSB.

Bilkonkurrencen begynder

Allerede siden 1903 havde enkelte rutebiler vist sig, men dels var det så som så med driftssikkerheden og dels

befolkningens store uvilje mod bilkørsel, der gjorde både mennesker, heste og kreaturer bange, når bilerne kom hostende og spruttende hen ad vejene, gjorde at denne trafik var så ringe og betydningsløs, at den ingen betydning havde i trafikken.

Efter den første verdenskrigs slutning i 1919 begynder konkurrencen at vise sig i stigende grad. Private velhavere anskaffede sig den høje Fordvogn, der kunne købes for ca. 2200 kr., men værre var det med de store 5 tons lastbiler med massive gummihjul, der blev købt her til landet fra den tyske værne-magt, der ikke mere havde brug for disse køretøjer. Entreprenante folk købte disse i mange tilfælde delvis ødelagte biler. Om søndagen blev de forsynet med fire rækker bænke på ladet og benyttet til udflugtskørsel. Da denne form for udflugter var noget helt

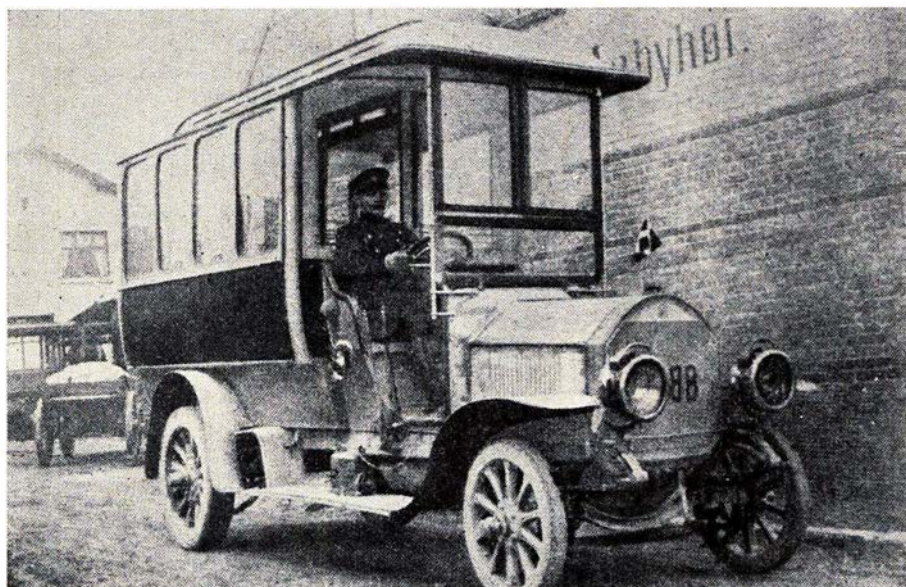

Rutebil 1915 med massive hjulringe

Tid og sted

Jernbanemuseet

Sølvgade 40, Kbhvn. er tilgængeligt gratis hver onsdag kl. 12-16 i månederne april-oktober.

Danmarks Tekniske Museum

Ole Rømersvej, Helsingør, åben hverdage kl. 10-16 og søndage kl. 10-17.

Koldinghus Slot og samlinger

Maj-september kl. 9-18

D. J. I. F. Fitalistklub

14.-18. sept. International kongres på Hotel Royal, Århus.

Skjern

JØRN's Herremagasin

Østergade 3 - Skjern - Tlf. 5 06 88
Herrekonfektion - Lingeri
Stedet, hvor moderne mandfolk handler

Det store udvalg
i isenkram, glas, porcelæn, udstyr
samt gaveartikler får De hos
H. BACH-SVENDSEN
Bredgade 82 - Skjern - Tlf. 5 00 45

BRDR. CHRISTIANSEN

Bredgade 72 - Skjern - Tlf. 5 13 88
Alt indenfor el-installationer . . .
Stort udvalg i moderne belysninger

OLAF L. KONGSTED & CO.

Hauserplads 32
København K. - Telf. Minerva 32 47

Vi anbefaler os med alt i

V.V.S. installationer

H. Thorbrøgger og Co's Eftf.
Nørregade 43 København K. Tlf. 15 71 80
Udf. arbejder for D. S. B.

nyt, blev de trods uden beskyttelse for vejrliget og de faste stødende hjulringe straks en stor succes, og samtidig et farvel til jernbanerne fra foreninger og idrætsorganisationer. På hverdage benyttedes bilerne til transport af gods.

Desværre var der ingen, der var fremsynet nok til at se faren i denne begyndende konkurrence til banerne. Tværtimod sagde man: »Den smule sådanne biler kan transportere betyder intet i forhold til det banerne transporterer«.

Livet på en landstation

Endnu de første år i tyverne var der fuldt op at gøre overalt på banerne. På Gadstrup station var der foruden stationsmesteren 3 ekspedienter, 1 portør og 3 landpostbude. Såvel mellem personalet indbyrdes som mellem stationen og egnens befolkning var der et udmærket samhørsforhold. Som et enkelt lille eksempel herpå kan nævnes lille juleaften, hvor juleposten kulminerede. Om morgenen kom altid et hestekøretøj fra en af gårdene for at køre for landpostbudene, og når de ved 18-tiden vente tilbage, mødte vi alle på stationen for at hjælpes ad med at få hele posten sorteret, så alt kom med sidste aftenposttog kl. 20.30. Når dette var overstået, kom der fra en af landpostbudenes hjem, en stor kurv med smørrebrød, og så samledes vi alle omkring det runde bord i ventesalen og havde det hyggeligt og morsomt sammen i et par timer, hvor juletravlheden helt blev glemt.

Lønnedskæringerne i 1922–24

Den økonomiske velstand efter krigsårene, blev nu afløst af pengeknaphed og stor arbejdsløshed. Ministeriet Neergaard gennemførte en voldsom nedskæring af konjunkturtillægget, der medførte at de lavestlønnede måtte af med næsten 100 kr. af månedslønnen, der lige var blevet noget forbedret ved lønloven af 1919.

I april 1924 valgtes det første socialdemokratiske ministerium med Stauning som chef, Bramsnæs finansminister og Friis Skotte som trafikminister. Det lykkedes derved at få tjenestemændenes lønninger forhøjet med ca. 10 mill. kr. Det blev samtidig gennemført, at konjunkturtillægget i lighed med dyrtidstillægget skulle følge pristallet. Uoverskuelige økonomiske vanskeligheder tvang i 1926 regeringen til at give op og udskrive valg.

Efter valget dannede Venstre påny

regring med godsejer Madsen-Mygdal som chef. Allerede to måneder efter mødte regeringen med forslag om at nedskære tjenestemandslønningerne med ca. 28 mill. kr. Med hjælp af tjenestemændenes »embedsklasser« lykkedes det regeringen at forringe lønnen med ca. 20 mill. kr.

Konkurrencen mod banerne stiger

Madsen-Mygdals motto var: »Spænd livremmen ind«, men det gjaldt bl. a. ikke for indkøb af biler, der for en stor dels vedkommende blev sat ind i konkurrence mod banerne med dumping- og parallelkørsel.

Da der i 1915 skulle vælges ny generaldirektør, lod der dengang ligesom nu røster fra de borgerlige partier om, at man burde vælge en forretningskyndig mand uden for banernes rækker til at være generaldirektør. Den radikale trafikminister valgte derfor bankdirektør og sagfører Andersen Alstrup, Århus, til generaldirektør. Amtsbefølger. I hele 16 år til 1931 forblev han på denne post, uden at det lykkedes ham, at forbedre DSBs økonomi. Det var nu ikke på grund af manglende dygtighed fra hans side, at det ikke blev bedre. Det var dengang som nu de skiftende regeringer og dito trafikministre, der som banernes øverste ledelse ikke evnede eller vel nærmest ikke turde gøre noget som helst for at skaffe landet et ordnet trafiksystem.

I årene indtil 1920 så rigsdagsmændene det som deres fornemste opgave at skaffe landet så mange baner som muligt, men da bilkonkurrencen og i særdeleshed den private bilkonkurrence satte ind, stak man halen mellem benene, og lod baner være baner. Nu optrådte og optræder stadig de samme

partier som vogtere af »det private initiativs livskraft«.

I stedet valgte ventremanden, trafikminister Stensballe og statsminister Madsen-Mygdal at sætte ind med en række personalebesparende eksperimenter med forflytninger og tjenestændringer for hele DSB personalet. Ekstraarbejderne, der efterhånden havde tilkæmpet sig rimelige arbejdsvilkår og lønninger, blev simpelthen afskediget.

Stauning igen

Da det viste sig umuligt for Madsen-Mygdal at tvinge prisdannelserne i det leje regeringen ønskede, blev finansloven forkastet af folketinget i foråret 1929, og der måtte derfor udskrives nyt valg.

Forinden havde regeringen forsøgt sig med takstnedsættelser, der dog kun kom landbruget og de større forsendere til gode. Disse fragtnedsættelser androg i penge ca. 11 mill. kr., et beløb man tog fra de 20 mill. kr., som man havde nedskåret tjenestemændenes lønninger med.

Grunden til finanslovens forkastelse var såmænd en lille militærbevilling til giftgas, men regeringen var i forvejen simpelthen kørt fast. Det var ved samme lejlighed, at Christmas Møller fik skyld for, at han »tabte terrinen«.

Ved valget mistede de borgerlige partier flertallet, og Stauning overtog atter regeringsposten og dannede en regering med de radikale som støtter.

Banerne tager sig sammen

Konkurrencen mod banerne havde nu helt taget overhånd. Det var efterhånden blevet en hel sjældenhed at se en godsvogn under af- eller pålæsning

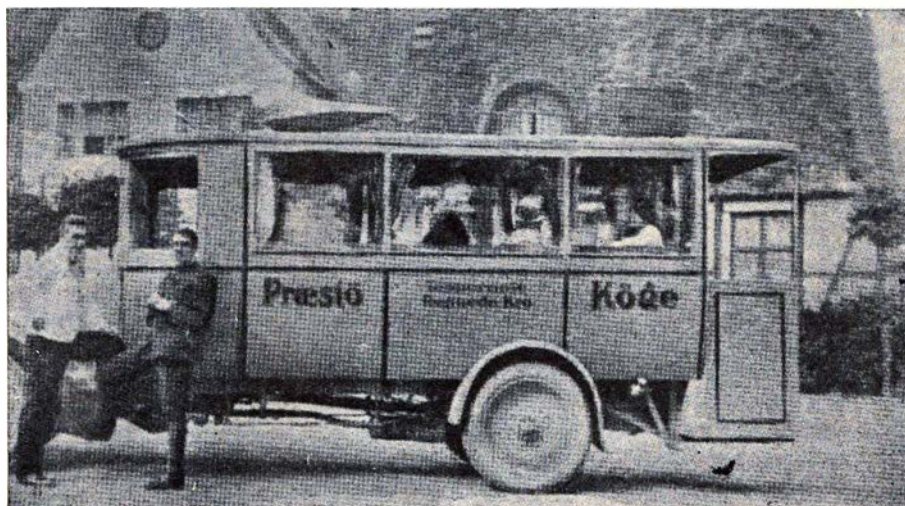

Rutebil 1924

på en landstation, og banernes ledelse begyndte nu at se, at der måtte gøres noget. Desværre alt for sent. Der oprettedes transportagenturer, hvorfra trafikassistenter blev sendt ud for at forsøge på at bringe de tabte kunder tilbage til banerne, mod løfte om fragtrabatter.

Medens flere privatbaner på et ret tidligt tidspunkt begyndte at anskaffe biler til befordring af både rejsende og gods får DSB sig først mandet op til at påbegynde rutebilkørsel i 1932, hvor man overtog ruten København—Kalvehave—Møn. Til gengæld gik det derefter også stærkt med at overtage igangværende bilruter samt oprettelse af nye ruter I løbet af kun tre år havde DSB 63 rutebiler.

I 1931 afløste P. Knutzen, der kom fra postvæsenet, Andersen Alstrup som generaldirektør, og det må sikkert tilskrives ham, at der nu blev gjort hæderligt forsøg på at tage konkurrencen op mod bilerne.

Siden da har der været en evig strid mellem DSB og private bilruter, hver gang der har været en bilrute ledig.

Selvfølgelig er det landets regering og de skiftende trafikministre, der må bære ansvaret for, at der ikke i tide — og for resten heller ikke til dato — er sørget for en virkelig ordening af landets transportvæsen. Hvor meget en sådan ordening savnes netop i øjeblikket, ses bedst af de uendelige diskussioner, der føres om hvem, der skal overtage trafikken efter de privatbaner, der skal standse driften til april 1968.

»Ulykkesfuglen« Friis-Skotte

I folketinget sad i 1923 et socialdemokratisk medlem trafikkontrollør J. F. N. Friis-Skotte, Kbhvn. Gb. Her fremsatte han nogle betragtninger om banernes økonomi: — Man burde tilslutte en mere forretningsmæssig drift af statsbanerne, der burde gives et udvidet selvstyre også med hensyn til taksterne. Rigsdagen skulle kun fastsætte forholdsvis høje maksimaltakster, således at der blev givet administrationen lejlighed til at føre en forretningsmæssig takstpolitik, sagde han.

Det var vel i grunden godt sagt, når bare han ville have holdt sig dette. Det gjorde han desværre ikke, men fortsatte med det, der har ødelagt statsbanernes regnskab lige siden den gang. Han ønskede at opnå, at den i DSB bundne anlægskapital skulle forrentes og afskrives — et mål, der aldrig er nået, og man har vel også lov at sige unødvendigt, da pengene går ud og ind i samme kasse.

Det var imidlertid forslag, der var velset af de borgerlige partier, og da Stauning dannede ministerium i 1924 blev Friis-Skotte trafikminister. På hans foranledning blev der straks nedsat en administrationskommission til behandling af hans førnævnte forslag. Det hele, der blev resultatet af denne kommission, blev kun gennemførelse af forslaget om forrentning og afskrivning, til trods for at banerne var ude i den stærkt voksende konkurrence med bilerne.

Ubegribeligt at ikke en eneste af mænd i ledende stillinger har forsøgt at fritage statsbanerne for dette dilemma, hvor underskuddet allerede den gang steg til astronomiske højder.

Da Friis-Skotte i 1929 kom i Stauungs andet ministerium, havde der været god lejlighed for ham til at gøre sin fejl god igen, men derom ville han slet ikke høre tale. Han må have været en ret enerådige mand, idet han uden videre afskedigede generaldirektør Andersen Alstrup uden nogen som helst grund før dennes periode var udløbet. I stedet valgte han P. Knutzen, som han havde lært at kende i administrationskommissionen.

NYT fra udenlandske baner

De tjekkiske Statsbaner regner med under 5-årsplanen for 1966—1970 at anskaffe 360 elektriske tog, 1.340 diesel-loko, 135 motorvogne, 2.228 personvogne og 42.330 godsvogne, hovedparten 4-akslede.

Korsør

ARLY JENSEN

Kolonial - Konserves - Tobak - Vine
Dybfrostvarer - Byens bedste kaffe
Tårnborgevej 58 - Korsør - Tlf. 57 04 76

Slagelse

JERNBANETANKEN

v/ K. Rasmussen
Banegårdspladsen - Slagelse
Tlf. 52 10 13
Benzin - Olie - Vask - Smøring
Quick-service udføres
stort udvalg i autoudstyr



— også Deres flamme

BRABRAND

Logstør - Vejen - Odense - Næstved



Aktieselskabet

Dansk Normal-tid

Grundlagt 1898
Vestergade 10 . København K.
Telf. (01) *12 21 50

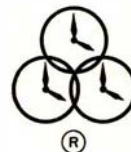

ELEKTRISKE URE

Frederiksborg Amts Sparekasse

- hele familiens pengeinstitut



Arbejdernes Landsbank

ESBJERG AFDELING

DE FÅR RÅD NÅR DE GÅR IBANKEN

På spor efter nedlagte privatbaner i HJØRRING by

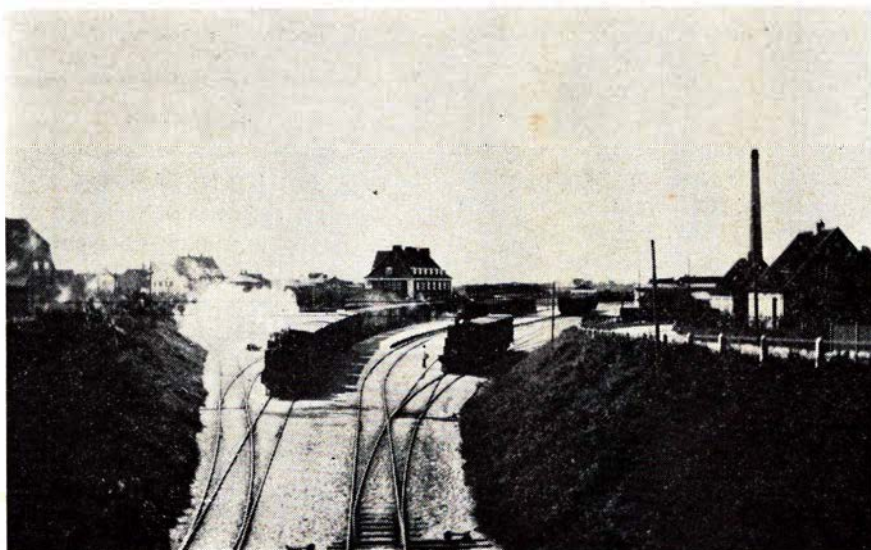

Hjørring Vestbanegård 1926

Hjørring by

Den 3. oktober 1942 sprængte et festligt smykket dieselloko den silkesnor, der markerede H Bs nye spors ibrugtagning ind på Hjørring statsbanestation. 19/5 hhv 11/8 samme år var HLA ligeledes indført på statsbanedomæne, og sammen gik de så en stor fremtid i møde rent banemæssig set. Direkte tilslutning til DSB-perroner og -tog bød på store fordele for de rejsende, og dette opnåedes for den sum af 4.000.000 kr. Heri var indbefattet forlægning af H L A over 2 km og H B over 3 km samt opførelse af 6 broanlæg.

Hermed var også Hjørring Vestbanegårds æra ved at rinde ud. 500 meter lå og ligger denne store privatbaneenklave, for det var en enklave, og den var stor. Et samlet net med Hjørring som centrum. Og tilmed et net, der vel nok i ret udpræget grad bar sit eget præg. Passende til landsdelen – også dens beboere har deres eget præg, uden at dette må opfattes i negativ retning.

Selve Hjørring Vest, en stor, en markant og på sin vis også en arkitektonisk smuk bygning. Opført 1913 og med arkitekt Sylvius Knudsen som arkitekt.

Særpræg

Var det ydre særpræget, så var det indre sandelig også på sin vis egenartet. Blot en lille ting som 2 modsat skrånede ekspeditionsslidser ved billetalgene (der var kun 2–3 mm åbning) formedelst træk – fremher-

skende vestenvind gav rige muligheder i den henseende. Der var el-udkaldningsanlæg til de 3 strækninger, 3 lyskasser med rød skrift på hvid bund, der var ikke indkalkuleret plads til ud-

kald til H A fra spor 1! Der var el-sikringsanlæg udformet med dagsslyssignaler med blink. Fra nord var begge signaler samlet i en bred tavle opsat i en galgemast. Der var gensidig spærring, så signal mod Hørby spærrede de 2 signaler mod nord og omvendt.

Vidste De forresten, at de nye sporlægninger ind på statsbanestationen blev lagt med H A J-skiner, kendelige på de gamle tyske lasker med 6 bolte.

Derimod ved De sikkert, at banernes skinnebustog er orangefarvede med hvid stribe, ikke røde.

Ja og blinklys ved vejoverskæringer. Ikke på selve Hjørring Vest ganske vist, men på 2 a 3 landstationer etableredes i »utide« blink (hvidt) mod tog (i mastens top), derunder et hvidt trækryds påmalet »Stop for blink«, og nederst rødt lys (glat linse) mod vej. Lygterne var forsynet med kasket-skygge. Uvist er det på nuværende tidspunkt, hvorvidt H P eller Horsensbanerne kom først, sidstnævnte havde nemlig også sådanne anlæg i drift allerede da.

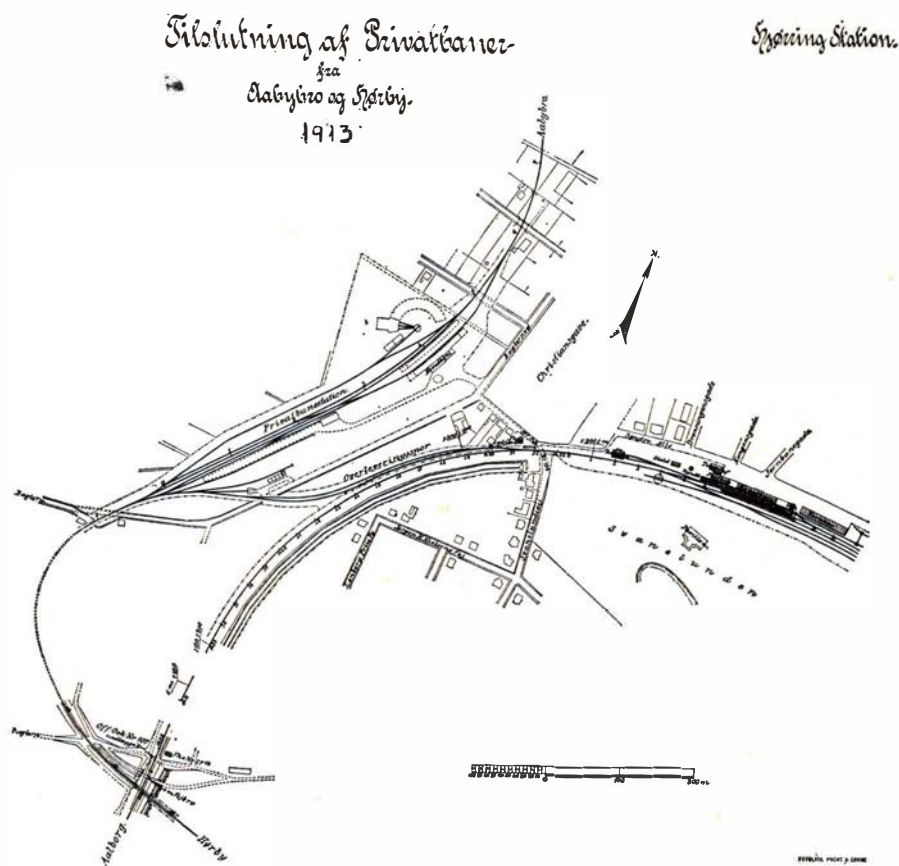

Sporforbindelser i Hjørring 1913

Om det så var banernes Kielervogne, så afveg de fra normen. F eks. ved at dørene åbnedes indad. Motor på tværs fra den ene vognside midt i, afdækket med møbelplade. Højrode var de, med gule stafferinger, og så godt affjedrede, at de kunne stå og vippe efter en opbremsning. Faste slutlygter havde de også. Foruden sirenen havde de 2-tonet Bosch horn, der, rigtigt anvendt kunne udtrykke sig a la udrykningshorn. De var hvirvelbetjent.

Bremsen var en kombineret vægtstangs- og skruebremse noget i retning af en sporvognsbremse.

En lille morsom materieldetalje. I overgangsperioden mellem vakuum- og trykluft blændedes den ene opstander i hver vognende, men alle i samme side, hvilket medførte, at vogne, der ude i landet blev vendt ved »rundkørsel«, måtte på drejeskive på Hjørring Vest, idet slangerne eller måtte »krydses«.

Som de fleste baner havde personvognene åbne endeperroner, og det var – trods blæsten – acceptabelt, men da dieselperioden startede, tog man konsekvensen af den større hastighed – man hjemmebyggede lukkede endeperroner.

Historie

Lidt fra emnets kerne er vi efterhånden kommet, men forholdene er ikke større, end det er let at tage tråden op.

Og – for at begynde ved begyndelsen – den 5/7 1913 åbnede H L A. Allerede den 8/11 samme år tilkom H H, mens HB, der aldrig blev til H A, åbnede den 19/12 1925. Kun denne sidste er nu tilbage, idet H H allerede faldt bort 31/3 1953 og H L A gik samme vej den 29/9 1963.

Når 1913 er anført som startdato, så er dette den officielle startdato, men allerede den 9/5 1911 blev anlægsingeniør Rye Clausen tilskrevet fra statsbanerne vedrørende midlertidig sportilslutning med DSB via det fremtidige overleveringsspor. Dette må ses i tilslutning til anlægsvirksomheden.

Efter H Hs tilkomst begyndte Hjørring Vest at spille sin rolle som landsbanelocenter, en rolle, der blev helt udfyldt, da H B kom til. Og tænk, hvad det havde betydet, om de ved Vellingshøj påbegyndte jordarbejder i forbindelse med anlæg af H A, var blevet videreført og afsluttet, så denne bane havde beslaglagt – som stipuleret – spor 1 på Vestbanegården. Nå, så langt kom dette sidste anlæg altså ikke, og var det kommet, havde også denne bane sikkert været borte for et åremål siden.

Trods denne – om man så må sige – mangel, var Hjørring Vest dog i godt en menneskealder en hektio baneenklaue, mange tog kom og gik, og ikke uvæsentlige vognantal frekventerede denne station. Ikke så meget til/fra H H som de 2 andre baner, selv om grus fra og mergel til V Ø også i nogen grad dominerende.

Persontrafik var man i meget stor stil stillet overfor. Badetog oprangeret af lange, lange togstammer. Både regu-

lære og – i stor udstrækning – banernes H-vogne, bænkevognene. Ligesåvel som vi tidligere har hørt, at det var tilfældet på f. eks. L B, blev også her (især på H B) stammerne benyttet som badekabiner og som husly i regnvejr.

At banerne blev bygget relativt sent medførte bl. a., at det rullende materiel var af god privatbanestandard, hvilket igen bød på bedre bænkevognsbefordring, end f. eks. de »gamle« ba-

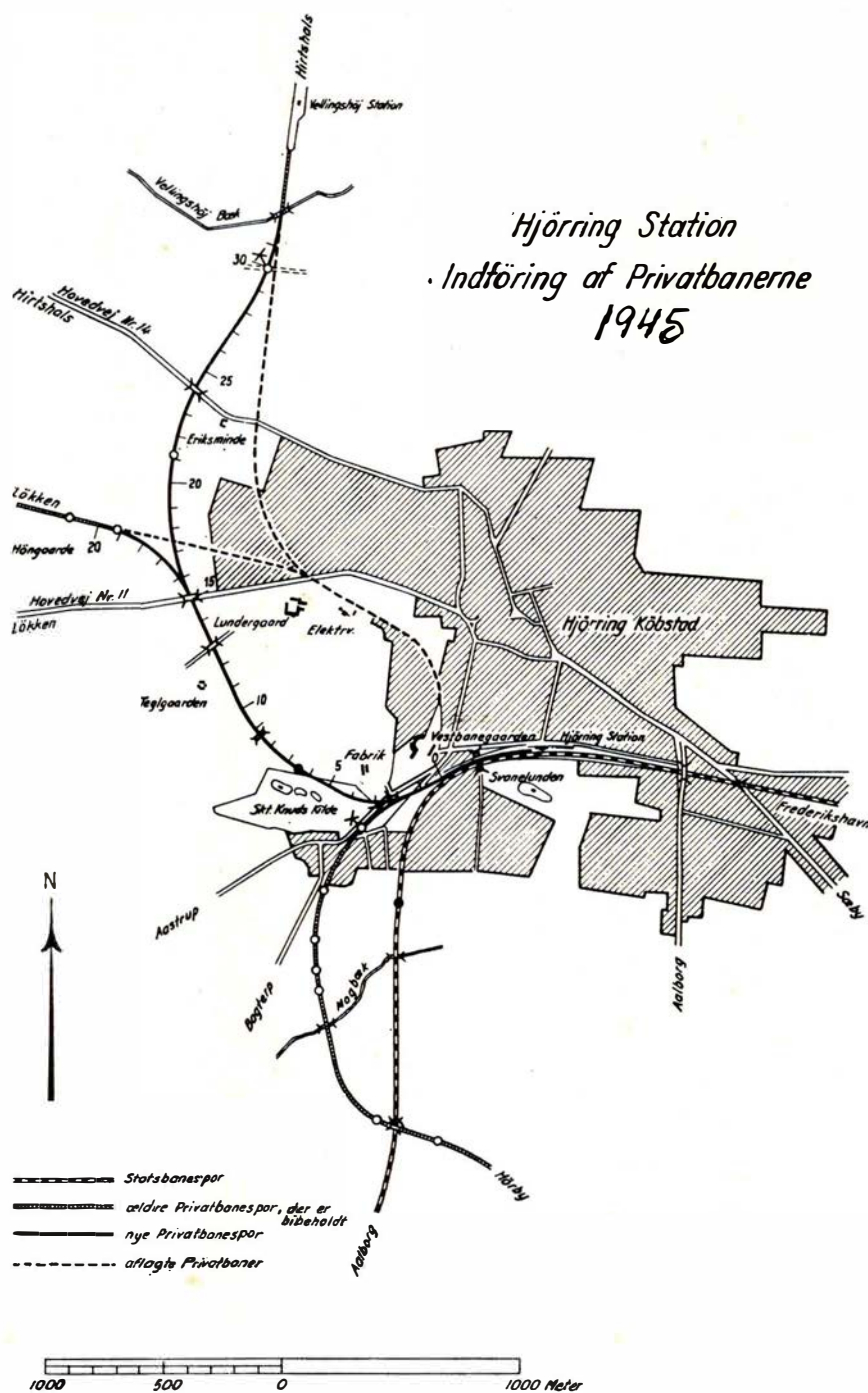

Sporforbindelser til Hjørring station 1945

Frederikshavn

NY VASK

v/ E. og K. Møller
Søndergade 160 - Frederikshavn
Tør, våd samt rullevask
Vi henter og bringer - Tlf. 2 29 60

Expresso Cafeteria

ved Hulda og Henning
Havnegade 9 - Frederikshavn
Tlf. 2 03 20
Dagens middag kr. 4,25
Lækkert smørrebrød - Frisklavet kaffe

Vær sikker . . . ind til Esso Service Station

v/ Olav Rohde
Vangen pr. Frederikshavn
Tlf. 8 01 11-530
Benzin - olieskift - vask - smøring -
quick service - Døgnvagt

Specialforretningen

Børnenes Magasin

Knudensvej 55 - Frederikshavn
Tlf. 2 20 59
Det store udvalg i børnetøj -
til de rigtige priser
Dåbskjoler udlejes

Vestbyens Slagteriudsalg

v/ Frank Rom Jensen
Raaholtvej 58 - Frederikshavn
Tlf. 2 15 65
1. kl. kød, flæsk samt hjemmelavet pålæg
Stort udvalg i dybfrost
Smørrebrød ud af huset
til festlige lejligheder

Stenbakkens Kiosk

ved Egon Sørensen
Stenbakkevej 30-32 - Frederikshavn
Aviser - Uge- og månedsblade
Tlf. 2 22 83
Papirvarer - Legetøj og gaveartikler

PERs Damesalon

Frisuren De ka' li'
- drej 2 41 10
PER LIND NIELSEN
Søndergade 37 - Frederikshavn

MEJERIUDSALGET

v/ Aksel Christiansen
Søndergade 67 - Frederikshavn
Mælk - Smør - Ost - Konserves
Lækkert brød og kager - Tlf. 42 07 43

SALON »HANNE«

v/ Hanne Holm Christensen
Stenbakkevej 34 - Frederikshavn
Alt indenfor moderne hårpleje samt
sidste nye frisurer - Tlf. 42 38 40



Esso Servicecenter

Jørgen Henningensen
Rimmens Allé - Frederikshavn
Tlf. (084) 2 32 20 - Åbent: 7-22
Quick-service alt i autotilbehør

London Magasinet

På Søndergade i Frederikshavn
Tlf. 2 01 46

Sygeplejeforretningen

Danmarksgade 55 - Frederikshavn
Tlf. 2 09 35
Sygepleje - barnepleje og
parfumeriartikler

Esso Servicecenter

v/ Bjarne Rasmussen
Søndergade 3 - Frederikshavn
Tlf. 42 16 04
Benzin - Olie - Vask - Smøring samt
Quick-service - Alt i autotilbehør

Bjerringbro

Kristine Jensen

TANDTEKNIK

Storegade 2 - BJERRINGBRO
Tlf. 8 12 47

Rødkjærsbro

Tobaksforretningen

v/ K. Sakstrup
Rødkjærsbro - Tlf. 32
Stort udvalg i vine - spirituosa -
tobaksvarer samt rygeartikler
Dag- og ugeblade

Lemvig

DOEST BOGHANDEL

v. Kurt Husted
Vestergade 2 - Lemvig
Telefon 2 03 66

Hirtshals

Chr. Sørensen

Slagtermester
Vestergade 6 - Hirtshals - Tlf. 94 12 68
1. kl. kød og hjemmelavet pålæg

Nykøbing Mors

BRUGSEN

Algade 5 - Nykøbing Mors
Tlf. 2 13 33
Pris - Kvalitet - Dividende

Gælder det radio eller TV - så . . .

Radio-Centralen

v/ Hans Jørgen Bak
Algade 18 - Nyk. M. - Tlf. 2 06 20
Stort udvalg i de førende mærker.
Reparationsværksted for radio og TV

Det store udvalg i grammofoner - plader
- noder - instrumenter finder De i

MUSIKHUSET

v/ Linda Kramer
Havnegade 7 - Nyk. M. - Tlf. 206 61

G. Mikkelsens

Begravelsesforretning

A. Christensens Eftf.
Nørregade 20 - Nyk. M. - Tlf. 2 00 22
Alt vedr. begravelse og ligbrænding
i by og på land ordnes uden ekstra-
betaling. Egen ligbil.
Vi kommer over hele Danmark

Hobro

ESSO Service

ved K. E. Carlsen
Hostrupsvej 6 - Hobro - Tlf. 2 13 51
Benzin - Olie - Vask - Smøring
1. kl.s service udføres . . .

ners bænkevogne, små og trange, som de var.

Banernes remise- og værkstedsanlæg er udvidet flere gange, og opnåede et anseeligt omfang, hvis betydning selvsagt mindskedes noget, da persontrafikken flyttedes til DSB.

Allerede den 19/6 1938 samt daglig i tiden 26/6–14/8 samme år blev H L A tog 308 (808) udsendt fra statsbanestationen, og i 1939 fulgte »Nordpilen« løb gennem Hjørring Vest til Hirtshals. Dette sidste var selvsagt en fulgyldig faktor i relation til fuld optagelse hos DSB, der som foran nævnt fandt sin afslutning i 1942, og hvor foruden det, at selve H L A og H B-hovedsporene forsvandt, og det tilsluttede sidespor til Hjørring elværk. Dette sidespor rummede det kuriosum, at blinket fra Løkkenvejens advarselsanlæg gik igen i sporskiftesignalet.

Om end de fleste spor på Hjørring Vest blev liggende, så dalede dog banegårdens prioritet. Vogndepot var nu formålet fremover, og remiserne blev delvis rutebilgarager, værkstedet var fortsat i brug.

Nutid

I dag er stadig en del af arealet sporlagt, og en 2-portet træremise er bygget som mølpose for 2 aldrende damploko, der dog i mellemtiden atter er borte – udrangerede. Stadig er der vogndepot, stadig banebrug af remiser, der dog også rummer »Reva«s revalideringsværksted.

Hovedbygningen er længst afskrevet. Diverse kontorer har haft til huse her, f. eks. Gartnerens Salgsforening. Nu bor firmaet Jydsk Koblingsservice i bygningen.

Hvad ser man ellers ved at vandre rundt anno 1967. Man ser – som foran anført – en del af sporstrukturen, man ser et ret varieret udpluk af H Ps rullende materiel, men hvor længe? Man ser også H L As ende, idet et stykke af denne bane endnu er sporlagt som en art reserverangerhoved. Heri afspores i øvrigt den 4/4 1967 4 kulvogne i et træk, der utilsigtet satte sig i bevægelse.

Ved siden af dette spor er det let at kende, hvor H H i sin tid forløb, og sigtet fremover er tydeligt, men derom en anden gang.

Forinden vi forlader Hjørring by blot disse få facts fra banernes tjenestekøreplan pr. 1/10 1926:

H L A hverd 6 afg tog i tiden 6.35-22.30
6 ank tog i tiden 8.40-22.50
H H hverd 4 afg tog i tiden 7.04-19.45
4 ank tog i tiden 10.25-21.40

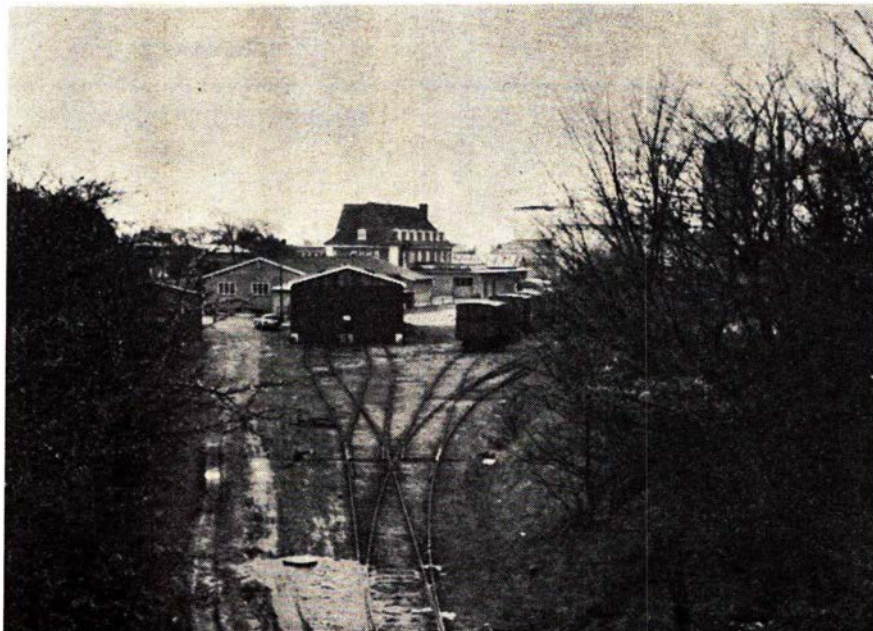

Hjørring Vestbanegård 1967

H B hverd 5 afg tog i tiden 7,05-19.50
5 ank tog i tiden 8.30-21.45

Køretiden var da på de 3 baner ca. 150, ca. 80 hhv ca. 30 minutter.

I næste nr. går vi så på »jagt« efter Hjørring-Hørby banen.

J få linier

Nu går det fremad med Køgebugt S-banen. Jord- og afvandingsarbejdet på den ca. 800 m lange strækning fra Trekronergade til Ellebjergvej er nu udbudt i licitation.

☆

Nordisk Kellogg på Svendborg havn har i forbindelse med virksomhedens udvidelse fået anlagt et sidespor på 70 m.

☆

I 1960 var ca. 60 pct. af DSBs godsvogne mere end 30 år gamle. I 1966 var kun ca. 26 pct. over 30 år.

☆

En check på 2000 kr. er nylig overrakt borgmesteren i Horsens som overskud fra modeljernbanen på Horsens st. til fordeling blandt filantropiske institutioner i Horsens.

☆

På museumsbanen Maribo–Bandholm har ASA-film afsluttet optagelser til en ny børnefilm »Pas på, Thomas«. Der forlyder intet om, at filmens titel har relation til DJKs sekretær.

Der var i sammenligning med juni måned i fjor en stigning i antallet af overførte biler på Storebæltsoverfarten på godt 17.000 i år.

☆

Dansk Folke-Ferie har i flere år arrangeret selskabsrejser i Danmark i forbindelse med DSB. Fra næste år vil Folke-Ferie ophøre hermed og kun beskæftige sig med feriebyerne.

Intermezzo

Genert friser

Anton har været gift to gange, og begge koner, der trolig havde slidt for ham, hvilede nu på kirkegården i samme gravsted.

Anton var blevet ensom, men han fandt ret hurtigt en, som han godt kunne tænke sig som sin tredje kone. Selv om han havde prøvet at fri et par gange før, kneb det for ham at få sagt det denne gang.

Tilfældet kom ham til hjælp, en dag han var oppe på kirkegården for at pynte lidt på sine to koners fælles gravsted, og her kom hans nye udkårne tilfældigt forbi.

– Her ligger Sine, sagde han, og her ligger Petrine, – kunne du ikke tænke dig at komme til at ligge her ved siden af?

Med ondt skal ondt fordrives

– Du ser vel nok sølle ud!

– Jeg har desværre drukket for koldt øl!

Aalborg

A/S NORVIN & LARSEN

Ingeniør- og
Entreprenørforretning
Udfører arbejder for DSB
Jernbanegade 21 - Aalborg
Telefon 12 85 99



Brændselolie - Smørelie
Oliefyer - Olietanke
ARNE PAULSEN
Østerå 17 - Tlf. 12 91 11 Ålborg

Købmand Henning Christensen

Hj. af Sjællandsgade-Langelandsgade
Ålborg - Tlf. 12 56 39
Alt i kolonial - konserver - vine -
spirituosa samt tobaksvarer
Prøv vor fine kaffe

MEJERIUDSALGET

ved Kaj Børge Nielsen
Boulevard 44 - Ålborg
Telefon 12 53 97
1. kl.s mejeriprodukter
Brød og kager

FARVEMESSEN

Østerbro 12 - Ålborg - Tlf. 129050
Stort udvalg i tapeter, farver, lakker,
pensler samt gulvbelægning
Tæpper, persienner, rullegardiner
NB. **Specialrabat for etatens folk**

ESSO Servicecenter

v/ Ole Overgaard
Sønderbro 24 - Ålborg - Tlf. 13 40 23
Benzin - Olie - Autodiesel
Smøring - Vask - Batteriservice m. m.

B. P. SERVICE

v/ Aa. Kristensen
Jyllandsgade 10 - Ålborg - Tlf. 13 48 56
Benzin - Olie - Vask - Smøring
1. kl. service udføres

JENS RASMUSSEN'S EFTF.

v. B. Limkjær
Nørregade 6 - Ålborg
Tlf. (08) 13 05 15
1. kl.s kød, flæsk og pålæg ...
vort speciale er oksekød
Detail og engros

Vi kører til Autoværkstedet

v/ Vagn Kjærsgaard (R. Vest's Eftf.)
Kjellerupsgade 4 - Ålborg - Tlf. 12 52 54
1. kl. autorep. udføres på alle mærker
Garanti for
fagmæssig og reel behandling

Anna K. Toppenberg

Fyensgade 54 - Ålborg
Tlf. 13 02 49
Tobak - Vin - Spirituosa

Vi handler i Slagterforretningen

v/ P. Jensen Christensen
Herluf Trollesgade 23 - Ålborg
Tlf. 12 76 78
Kun én kvalitet - den bedste...

Vi handler hos Købmand Hansen

Louisegade 10 - Ålborg - Tlf. 13 42 15
1. kl. kolonial, konserver, vine,
spirituosa samt tobaksvarer
Prøv vor ekstrafine kaffe.

Midtbyens Auto Service

Sct. Hansgade 9 - Ålborg
Tlf. 13 18 96
1. kl. værksted for alle vogntyper

OSTEKÆLDEREN

ved B. Jørgensen
Fyensgade 44 - Ålborg - Tlf. 12 69 34
Stort udvalg i vellagrede oste
samt vine og spirituosa

FRYD VASK

Frydendalsvej 1 - Ålborg
Tlf. 13 85 78
Våd-, tør- og rullevask samt færdigvask
Hentes og bringes

IND TIL



Service

ved Sv. Erik Jensen
Gugvej 41-49 - Ålborg - Tlf. 12 38 73
Benzin - Olie - Vask - Smøring
Stort udvalg i autoudstyr

Lad os forfatte Deres festsang GLENDALE

Jernbanegade 21 - Ålborg - Tlf. 16 01 72
Duplikering af enhver art fra dag til dag
-- også på Electronstencil

SUPER SOFT

Østerbrogade 19 - Vestergade 5
Ålborg - Tlf. 17 35 19
Soft-ice - Dessert-is samt chokolade
og konfekturer

Chokoladeforretningen »Star«

Vesterbro 81 - Ålborg - Tlf. 13 00 24
Stort udvalg i chokolade samt
konfekturer - Spec.: Gaveæsker

ABEN KL. 10-24
Grillstegte kyllinger
byens bedste - prøv selv
GRILL-BAREN

Østerbro v/ Karolinelund
Ålborg - Tlf. 13 65 45

Hasseris Skomager i »Marlis«

Hasserisvej 104 - Ålborg - Tlf. 13 49 64
1. kl. reparationer udføres med
fagmæssig garanti

Damefrisør Bodil Bundgaard

H. Smithsvej 1 - Ålborg - Tlf. 13 99 70
Alt indenfor moderne hårpleje samt
sidste nye frisurer

— Av — ja, det er farligt — hvad gør du så ved det?

— Drikke varmt øl — selvfølgelig!

Hverdagens helte

— Du er jo helt skævhovedet, har du forvredet halsen?

— Måske — jeg ser mig for tiden om efter en lejlighed!

Fra dagbogen

Herning d. 1. juli. En bilist, der overhalede på overskæringen i Hammerum, har for dette fået en bøde på 400 kr. og mistet kørekortet i et halvt år.

København d. 4. juli. I løbet af natten var 43 S-togs motorvogne blevet overmalede med anti-amerikanske slogans i en stærk gul farve. Fra de mange tomme malerbøtter fandt man frem til fabrikken, der havde fremstillet farven, og ved henvendelse dertil fik man oplyst på hvilken måde den anvendte farve let lod sig fjerne, endog uden at efterlade spor i vognenes maling.

Alken d. 5. juli. Ved 19-tiden var en landmand ved at drive 40 kreaturer over banen på en markoverskæring, hvor toget fra Skanderborg kom og kørte gennem flokken. 7 af køerne dræbtes. Der skete ingen skade på toget, der kort efter fortsatte sin kørsel.

Rødby Færge d. 10. juli. Da Hispania-Ekspress kl. 1.20 var ankommet til Rødby Færge, skulle personvognen for lokale rejsende bortrangeres. Ved en misforståelse angående sporskiftning afsporede vognen og spærrede for overførselsvognene. Sovevogns-

passagererne ønskede at blive i vognene til de kunne overføres. De øvrige rejsende gik ombord over landgangsbroen.

Hellerup d. 11. juli. Da toget fra Helsingør ved 11-tiden skulle passere, opdagede lokoføreren, at der havde dannet sig en solkurve i sporet, der var under reparation og noget af ballasten fjernet. I løbet af 18 min. var sporet bragt i orden.

Holstebro d. 13. juli. Under pålæsning af gamle skinner, der foregik med kran, svingede en skinne rundt og ramte jernbanearbejder E. Paarup, og slyngede ham mod en lysmast. Han blev så alvorligt kvæstet, at han døde kort efter ankomsten til sygehuset. Han blev 43 år.

Esbjerg Havn d. 17. juli. En DFDS dragger, der skulle assistere ved bådtoget »Engländeren«s ankomst til havnen, sprang på toget før det var standset. Han mistede balancen og faldt ned, hvorved han fik sin højre arm kørt over af et vognhjul. På sygehuset viste det sig nødvendigt at amputere armen.

Ålborg d. 23. juli. I løbet af søndag eftermiddag er 6 godsvogne brudt op på stationens rangerterræn. De fem var læsset med stykgods til stationer på Ålborg privatbaner. Alt var lukket eller pakket op i stykgodsvognene, der blev afsendt som de så ud, således at modtagerne måtte gøre tyvenes udbytte op.

Østerport d. 26. juli. Ved 9.30-tiden opdagedes det, at 20 cm af kronen på en skinne var faldet af. I et par timer måtte der køres på et spor mellem Østerport og Hovedbanegården, hvorved der opstod store forsinkelser både for S-tog og Nordbanetogene.



STENVAD kager

— det store navn i SMÅkager

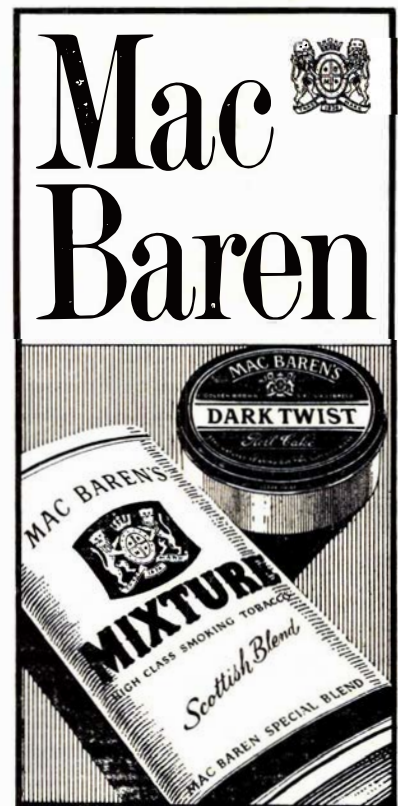

TRAKO-ALPINA

slår græs og hække
bedste supplement
for TRAKO
- uundværlig
til vanskelige
tilgængelige steder



TRAKO
græsslåmaskinen
endnu bedre



ALLEN-TRAKO

Plænefejmaskine
3 størrelser
noget nyt
noget godt



Telefon
Bredstrup 160
(059-40599)

Aalborg

SPECIALFORRETNINGEN KØLMAN

Reberbansgade 5 - Ålborg - Tlf. 12 28 59
Det store udvalg i
husholdnings- og vaskemaskiner
køle- og hjemmefrysere
el- og gaskomfurer samt støvsugere

Slagtermester A. Hansen

Bogøgade 2 - Ålborg - Tlf. 12 36 57
1. kl. kød og flæsk
Hjemmelavet pålæg

Nørresundby

ESSO Servicecenter

ved Ib Nøhr
Vesterbrogade 9 - Nørresundby
Tlf. 13 62 07

Benzin - Olie - Vask - Smøring
1. kl.s service udføres
Stort udvalg i autoudstyr

Pedro Knudsens Eftf.

v/ Peter Poulsen
Hjørringvej 45. Nr. Sundby. Tlf. 12 88 16
1. kl. kolonial, konserves, vine,
spirituosa samt tobaksvarer.
NB. Prøv vor fine kaffe.

Vi handler hos

Købmand Finn Kristensen

Teisensvej 3 - Nørresundby
Tlf. 13 00 08

Alt i kolonial - konserves - dybfrost
samt årstidens frugt og grønt
Stort udvalg i vine og spirituosa

SHELL SERVICE

v/ automekaniker Gunnar Hansen
Thistedvej 119 - Nr. Sundby tlf. 13 70 77
Benzin - Olieskift - Vask - Smøring
Stort udvalg i autotilbehør
Autoreparationer udføres.

Esso Servicecenter

v/ John Thomsen
Østerg. 41 - Nr. Sundby - Tlf. 13 10 25
Benzin - Olieskift - Vask - Smøring
Dækservice - Hjulafbalancering
Stort udvalg i autoudstyr

Nørresundby

PRÆCIS

URE - OPTIK

G. LORENZEN - ØSTERBROGD. 152
NØRRESUNDBY - TELF.: 173353

Samvittighedsfuld og fagmæssig
betjening - Stort udvalg i de førende
mærker indenfor ure og optik

Vor leverandør er ...

Nørresundby Kiosk

ved rutebilstationen - Tlf. (08) 17 31 22
Aviser, dag- og ugeblade
Stort udvalg i billigbøger

Brønderslev

Specialforretningen

KUSK GARDINER

Nygade 6 - Brønderslev - Tlf. 2 15 50
Det store udvalg i moderne gardiner
samt hvidevarer
Vi tager mål, syer og monterer for Dem

RADIOHUSET

Jernbanegade 1 - Brønderslev
Stort udvalg i de førende mærker
inden for radio og tv
Tlf. 2 09 00

Brønderslev Tæppelager

Algade 11 A - Tlf. 2 12 33
Stort udvalg i tæpper og løbere
Konto oprettes gerne

Vodskov

BP Servicestation

ved mekaniker Knud Pedersen
Vodskov - Tlf. 29 31 04
1. kl.s fagmæssig service udføres
Stort udvalg i autotilbehør

Skagen

Ind til

ORA SERVICE

Skagavej - Skagen - Tlf. 4 30 15
Quick-service udføres
Alt i autotilbehør

Hjørring

CALTEX SERVICE

v/ Poul Erik Jensen
Østergade 25 - Hjørring - Tlf. 2577
1. kl. service udføres
Stort udvalg i autoudstyr

Skagensvej Esso Service & Autoværksted

v/ S. Dalsgård & Søn
Skagensvej 100 - Hjørring - Tlf. 3281
benzin - olieskift - vask - smøring
1. kl. autoreparationer udføres med
fagmæssig garanti

Damerne går til

Salon INGE

(forh. Wiener-Salonen)
Jernbanegade 5 - Hjørring - Tlf. 733
Stedet for den moderne hårpleje ...

Ringvejens Kiosk

v/ Karen Nielsen
Ø. Ringvej 6 - Hjørring - Tlf. 2031
Aviser, uge- og månedsblade
Stort udvalg i billigbøger

Vi handler i

Sundbæk's Udsalg

Anemonevej 1 - Hjørring - Tlf. 3090
Alt i 1. kl. mejeriprodukter
samt lækker brød og kager

REKORD VASK

Skolegade 21 - Hjørring - Tlf. 2135
Vasker - tørrer og ruller
Tøjet hentes og bringes

Vi handler i ...

Frugtforretningen »Orange«

ved A. Pedersen
Stokbrogade 7 - Hjørring - Tlf. 1006
Alt i årstidens frugt og grønt
Konserves og dybfrost

Aars

K. MADSEN

J. KJÆR - P's eftf.

Himmerlandsgade 49 - Aars - Tlf. 2 13 31
Stort udvalg i moderne møbler
Reparation og ompolstring
Konto oprettes

Rutebil nyt

Rutebilkoncessioner

Der foregår for øjeblikket en lidenskabelig diskussion i by- og sogneråd om DSB eller private skal overtage bil-driften efter de privatbaner, der standser driften d. 31. marts næste år.

Troldhedebanen

Her er uenigheden størst, og det skyldes naturligt nok denne banes mange kommuner og forskellige amter, som banen gennemløber. DSB har forlængst tilbudt overtagelse af såvel person- som godstransporten med oprettelse af flere AU godsstationer. AU stationernes store betydning for godsforsenderne står for de fleste kommuner som noget fordelagtigt og ønskværdigt, men alligevel vakler man endnu i en række kommune mellem DSB og privat drevne ruter. Det er især I/S Fragtcentralen i Kolding, der forlanger, at trafikministeren skal give et klart svar på om et samarbejde med DSB og fragtcentralen på samme måde som TKVJ har i dag. Trafikministeren har tidligere givet det svar, at DSB må gøre hvad man finder forretningsmæssigt rigtig.

Horsens-Bryrup-Silkeborg

Her har en række kommuner afgivet det svar, at man ønsker, at koncessionerne gives til DSB. Horsens byråd vedtog med 13 stemmer mod 9, at samtlige ni ruter, som det drejer sig om her, gives til DSB. Bryrup, Them og flere sogneråd har taget samme standpunkt. Silkeborg byråd har endnu ikke taget stilling. Ikast sogneråd har

enstemmigt vedtaget at kcessionen på ruten Horsens—Herning gives til DSB.

Ebeltoftbanen

Ebeltoft byråd og Dråby kommune har vedtaget at anbefale, at DSB overtager driften efter privatbanen. Statsbanerne tilbyder at lade busser afløse toget Ebeltoft—Trustrup, at overtage busruten Ebeltoft—Århus og desuden viedreføre banens fragtrute mellem Ebeltoft og Århus. Endelig påtager DSB sig transporten af skole-elever til Trustrup og Grenå.

Der vil fortsat blive station i Ebeltoft med almindeligt billetsalg til ind- og udland, og en stor del af det nuværende mandskab på stationen vil blive overført til den nye koncessionshaver.

Ebeltoft kommune skal købe stationsbygningen og udleje til statsbanerne og postvæsenet.

Garageanlægget i Usserød

Det meget store garage- og værkstedsanlæg på Adalsvej i Usserød ved Hørsholm er nu under opførelse. Der bliver en halv snes moderne garager med alt tilbehør, en stor værkstedshal, vaskepladser, smørehaller, opstillingspladser for busser, mandskabsrum og kantine. Byggeriet vil koste omkring to mill. kr. og ventes afsluttet i løbet af et årstid.

gen i Nylars. Han var dræbt på stedet.

Vestsallingbanen.

Alle bygninger og alt materiel er forlængst afhændet. Jernbanearealerne er helt ud til Ramsing solgt til kommunerne. Derfra er det overvejende private lodsejere, der overtager banearealerne, men man er ikke nået til vejs ende endnu. Der regnes med, at likvidationen vil tage halvandet år endnu.

Varde-Nr. Nebel jb.

havde søgt om sikring på seks af banens overskæringer, men paragraf 2-udvalget for Ribe amt ville kun gå med til sikring af tre overskæringer mellem Nr. Nebel og Nymindegab.

Troldhedebanen

der som afgjort skal standse driften til april næste år, står overfor store vanskeligheder med at kunne holde banen i drift indtil den tid, på grund af manglende personale. Foreløbig har otte af banens 32 funktionærer søgt afsked med udgang af juni måned. I den anledning er banen begyndt at omskole rutebilchauffører til også at kunne køre skinnebusser.

Drivatbanenyt

DBJ Nylars d. 12. juli. En 77-årig knallertkører kørte ved middagstid ud foran toget fra Nexø på overskærin-

Skønhed, De ikke aner

findes langs private baner

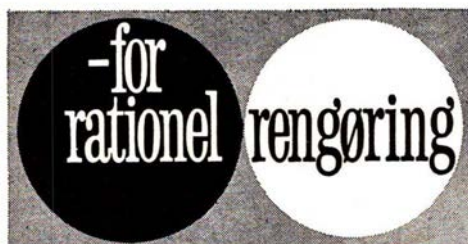

Afdelinger overalt i landet, der udarbejder tilbud uden forbindelse.

D. S. B. benytter DET DANSKE RENGØRINGS SELSKAB $\frac{1}{2}$ overalt i landet til rengøring og vedligeholdelse af waggoner, stationer, administrative områder m. m.



DET DANSKE RENGØRINGS SELSKAB $\frac{1}{2}$
»SVANEGÅRDEN«

Hovedkontor: Kollegievej 6 Charlottenlund

Odense

Bageriet Tingløkke

v. E. Andreasen
Bergendals Alle 14 - Fruens Bøge
Tlf. 13 11 75
Altid lækkert og velsmagende brød

»Eventyrboden«

v. Åse Jacobsen
Kronprinsensgade 18 - Odense
Tlf. 12 64 35
Stort udvalg i chokolade - Konfekturer -
Gaveæsker - Bestilling på is modtages

Købmand J. KJØLLER

Tolderlundsv. 59 - Odense - Tlf. 12 22 39
Alt i 1. kl. kolonial, konserver, vine,
spirituosa samt tobaksvarer
Prøv vor fine kaffe
Aviser - Uge- og dagblade

I. P. HANSENS EFTF.

v. Simon Nielsen
Vindegade 120 - Odense - Tlf. 12 21 05
Beklædningsbrædder til væg og loft
Kehlede lister på lager

RUTEBILSTATIONEN'S chokolade- og tobakskiosk HOVEDBANEN'S chokoladekiosk

Odense - v/ Børge Jensen

Vi handler i ULRIKKA

Brogade 2 - Odense - Tlf. 12 17 62
Stort udvalg i garner og mønstre
Modeller efter eget design.

OSTEMIKKEN

Vesterbro 49 - Odense - Tlf. 126480
Spis ost ...
spis vellagret ost
Udvalg i konserver

MOGENS' KOLONIAL

Købkesvej - 53 Odense
Tlf. 127374
1. kl.s kolonial - Kaffe
Tobakker og spirituosa

Nyborg

MARINUS HOLST'S EFTF.

v/ Kay From
Nørrevoldg. 78 - Nyborg - Tlf. 31 04 40
1. kl. kolonial, konserver, vine,
spirituosa samt tobaksvarer
Ekstrafin kaffe.

EINAR NIELSENS EFTF.

Leif Jensen
FISKEHUSET NR. 1
Fiskerihavnen - Nyborg - Tlf. 31 08 53
Fisk en gros, en detail

København

Preber Jørgensen & Søn

Skrædermestre
Jernbanegade 6 - København V.
Tlf. 12 47 07
Uniformer

Brdr. T. & P. Odorico

La Coursvej 3 - København F.
Tlf. Godthåb 656 og 8777

AMAGER BILEN

Ring til
*50 12 60
— og bliv tilfreds

Hårlev

HAARLEV INSTALLATIONSFORRETNING

Telefon 25
Alle el-reparationer og
installationer udføres

Maribo

Lolland-Falsters Papirforsyning

Jernbanegade 7 - Maribo
Telefon 567 og 711

Hillerød

C. Nordlundes Bogtrykkeri

Claus Bondesen
Milnersvej 3 - Hillerød

Monopol

Tøj for mandfolk
Slotsgade 43 - HILLERØD - Tlf. 26 63 26

Knud Jensen

HILLERØD

Specialforretning i damekonfektion

Frederiksværkgade 6 B
Tlf. (03) 26 10 40

Sjælland

EMILY HOLCK

Tandteknik
Strandgade 89 - Helsingør
Tlf. 21 09 50

SPAREKASSEN FOR RINGSTED OG OMEGN

Trier Pedersen

Algade 45 - Holbæk
Tlf. (03) 43 01 99

Esso Service Station

Sorøvej 41 - Slagelse - Tlf. 52 11 67
Benzin - Olie - Vask - Smøring

B. P. Service Station

Mariendals Allé 34 - Slagelse
Tlf. 52 43 30
Benzin - Olie - Vask - Smøring
Quic-k-service

Modelbanemotorer

Adskillige gange i tidens løb har vi modtaget dybe hjertesuk fra vore læsere, der ønsker at vide lidt om egnede motorer til modelbrug.

I nr. 2/1967 omtalte vi derfor motorerne Monoperm og Mikroperm, der begge kan bruges i modelbanekøretøjer.

En anden kategori af egnede motorer, er motorer til modelbiler. Af sådanne motorer er der i dag et ret stort udvalg. Men da konstruktionen af disse ofte ændres i takt med de skiftende modeluner og -krav, kan vi ikke her give en holdbar omtale af denne art motorer.

Derimod vil vi nærmere i tekst og tegning beskrive en serie jævnstrømsmotorer, der er båret og født til modelbanebrug, nemlig ARNOLD RAPIDO-motorerne.

Som det er de fleste læsere bekendt, er ARNOLD RAPIDO navnet på en modelbane i 1:160 (spor N). Men er motorerne end små, er deres ydeevne fantastisk stor, og deres hele konstruktion gør dem velegnet også i HO-modeler.

Motorernes beskedne størrelse løser en mængde problemer for HO-byggen. Ved indbygning i f. eks. en HO-

motorvogn levnes der med lethed plads til opbygning af kupéinddeling og sæder m. m.

Ved indbygning i damploko kan motoren placeres i kedlen, hvorved førerhuset bliver frit. Undertiden bliver det dog nødvendigt at inddrage førerhuset som motorrum, men så kan også det mindste rangerloko kopieres naturligt i HO.

Illustrationen viser de fem almindeligste ARNOLD RAPIDO-motorer i naturlig størrelse.

Motorerne er alle beregnet til 12 volt jævnstrøm. Ankeret er trepolet. Motorerne 0771, 0774 og 0777 er udstyret med snekke, nr. 0772 har medbringerklo, og nr. 0779 er forsynet med 10-tands tandhjul.

Vejledende pris ca. 24 kr. incl. moms. Leveres gennem nærmeste ARNOLD RAPIDO-forhandler, eller hos MEKANIK,

ved herr S. Thomsen,
Vesterbrogade 200,
København V.

I originale ARNOLD RAPIDO-modeller holdes motorerne blot på plads ved hjælp af styretappe. Samme princip kan følges ved indbygning i HO-modeller, men spændebånd eller bøjler kan

naturligvis også bruges til fastholdelse af motorerne.

Motor nr. 0771, 0772 og 0774 trækker i RAPID-loko uden besvær 40 stk. 2-akslede vogne.

Motor nr. 0777 trækker tilsvarende 50 stk. 2-akslede vogne.

Motor nr. 0779, der er fabrikkens Benjamin trækker 20 stk. 2-akslede

De nævnte ydelser er målt på vandvogne.

ret bane og med vogne i spor N, men ved at forsøge adhæsiønsvægten forøges også trækraften.

Da et HO-loko naturligvis vejer mere end et tilsvarende loko i spor N, har vi ved benyttelse i HO-loko den fornødne vægtforøgelse og hermed den større adhæsiønsvægt, således HO-køretøjets trækraft målt i HO-vogne stort set svarer til det anførte antal N-vogne i ovenfor nævnte motortypers ydelse.

Ved en stigning på 2 pct. formindskes trækraften indtil 50 pct.

Ved en stigning på 3 pct. mindskes trækraften indtil 66 pct.

Ved en stigning på 4 pct. mindskes trækraften indtil 75 pct.

Også disse præstationer gælder for originale RAPIDO-loko. Men da man ved bygning af HO-loko selv er herre over udviklingsforholdet motor/drivhjul, kan man her gribe afgørende ind i trækraftafbrydelsen. Større udvekslingsforhold betyder dog mindre hastighed.

Under alle forhold kan vi efter de foretagne prøvekørsler trygt anbefale ARNOLD RAPIDO-motorerne til læsernes bevågenhed.

J. B. Dyrkilde

Foto hobby

Gode foto-råd

Når først man kender grundreglerne er man naturligt nok ivrig efter at bruge sine erfaringer, og da er det først,

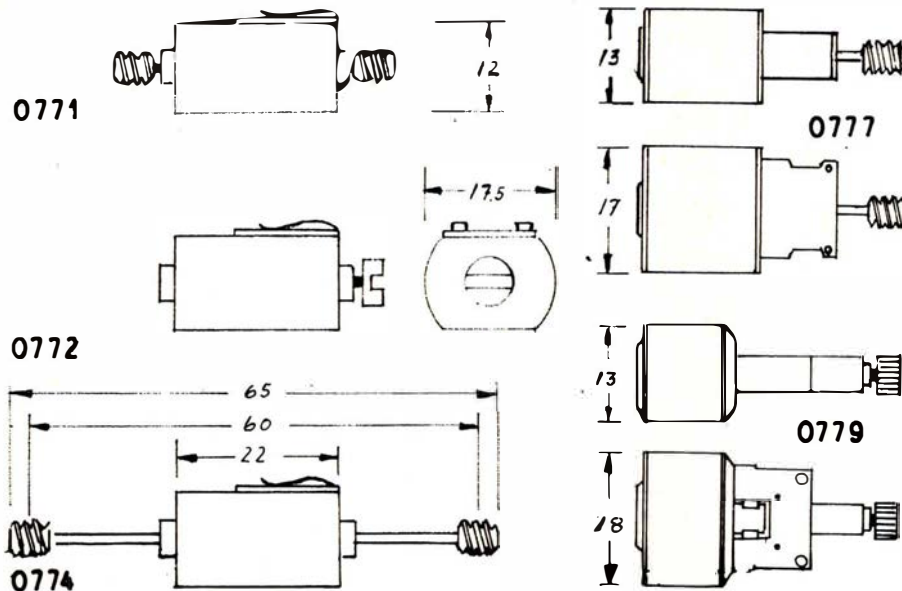

ARNOLD RAPIDO-motorer i naturlig størrelse

Fredericia By's og Omegns
Spare- og Lånekasse

plafan



Vejlevej - Horsens - Tlf. 62 33 88 - overfor Torsted Skole

Det store udvalg i kvalitetsmøbler
og tæpper til rimelige priser...
NB. Rabat til Etatens folk.

Kolding



Skal De spise —
godt og hurtigt ... så

BANEGÅRDSRESTAURATIONEN

KOLDING (v. Jørn Klug)
Tlf. (055) 2 32 32

Et 1. kl.s madsted - Ekstragod kaffe

Ind til SHELL SERVICE

v/ Ole Larsen

Haderslevvej 4 - Kolding - Tlf. 2 40 26
Benzin - Olieskift - Vask - Smøring
samt stort udvalg i autotilbehør
Quick service udføres

B. P. HJØRNET

v/ Hans Richard Jensen
Fredericiagade 42 - Kolding
Tlf. 2 62 45

Benzin - Olie - Vask - Smøring
samt quick-service udføres
Stort udvalg i autotilbehør

Amagertorvs Frug og Grønt

v/ Tommy Weng

Tøndervej 41 - Kolding - Tlf. 2 86 02
Alt i årstidens frugt og grønt samt
blomster og buketter
Altid friske varer

BAGERIET

v/ H. Samuelsen

Haderslevvej 147 - Kolding - Tlf. 2 66 26
Altid 1. kl. lækkert brød og kager
Bestilling på fødselsdagskringle modt.
Hverdag åben til kl. 9 - mand. lukket

M. NIELSEN & SØN

v/ A. Robstad

Gravmonumenter - Stenhuugeri

Jernbanegate 50 - Kolding
Tlf. 2 07 62

Privat: Agtrupvej 76, tlf. 2 52 62

Vi handler i

Bageriet VESTERHUS

Katrinegade 8 - Kolding - Tlf. 2 54 34
1. kl.s lækkert brød og kager
Prøv vor lækre fødselsdagskringle

Fredericia

STRØG-CONDITORIET

Danmarksgade 16 - Fredericia
Tlf. 2 02 03

1. kl.s lækkert brød og kager ...
Besøg restaurationen på 1. sal
Små varme retter og smørrebrød

VEEDOL Selv-Service

Egeskovvej 145 - Fredericia
Telefon 2 45 50

Overdækkede selv-vaskepladser
Olieskift klarer De selv på 5 minutter
Alt i autotilbehør - Åben 7-21

»ADAM«

v/ P. J. Møller

Gothersgade 55. Fredericia. Tlf. 2 02 67
Cigarer - Tobakker - Rygeartikler
samt ugeblade og aviser
Spec: Afdeling for frimærker og tilbehør

LUCULLUS SMØRREBRØD

Vesterbrogade 24 - Fredericia
Lækkert smørrebrød
Selskabssmørrebrød - Anretninger
Bringer overalt - Tlf. 2 25 64

Voldens Møbellager

v/ Sv. Aa. Nielsen

Prinsensgade 2 - Fredericia - Tlf. 2 10 89
Kvalitetsmøbler til rimelige priser
Stort udvalg i gulvtæpper
Vi sælger gerne på konto
1. kl. ompolstring udføres

Kitteludlejning

Gulvtæpper renses

Ring til 2 06 10

NYGAARDS VASKERI

v/ T. Christensen

Dalegade 64 - Fredericia

Damerne går til

SALON LAILA

Dalegade 83 - Fredericia - Tlf. 2 28 61
Alt indenfor moderne hårpleje samt
sidste nye frisurer

Alt til jagt og fiskeri -
gå op til Bøssemageren

ARNO

Dronningensgade 79 - Fredericia
Tlf. 2 26 67

Vejle

Mejeriudsalget

v/ Alice og Niels Nielsen

Orla Lehmannsgade 6 - Vejle - Tlf. 510
Alt i 1. classes mejeriprodukter
Lækkert brød og kager

Dameskræderi Asta Jensen

Nørregade 27 - Vejle - Tlf. 779
Det moderne snit - og den gode pasform
Stort udvalg i stofprøver
i alle kvaliteter

MODESALON MERCI

v/ E. Ahrensbach

Nørretorv 2 - Vejle - Tlf. 4903
Altid først - med de sidste nyheder.

MEJERIUDSALGET

v/ G. Christensen

Tønnesgade 3 - Vejle - Tlf. 1321
1. kl. mejeriprodukter samt
lækkert brød og kager
Bestilling på dessert-is modtages

Vejle Karrosseri og Opretning

v/ Hans J. Sørensen

Vedelsgade 75 - Tlf. 2488

FOTO-CENTRALEN

Rønvijs Eftf. ved H. C. Laursen
Kirkegade 15 - Vejle - Tlf. 1616
Alle artikler for foto
Udlejning af fremvisningsapparater
for smalfilm og lysbilleder

FODKLINIKKEN

Svendsgade 51 - Vejle - Tlf. 5720
Inga Christensen
Aut. af Den almindelige danske
Lægeforening

man rigtig skal til at drage lære af disse, der er meget at finde ud af.

Personerne i Deres billeder

De fleste af Deres billeder vil antagelig være af personer, der foretager sig et eller andet. Ved at få folk til at foretage noget, hjælper man dem til at virke afslappet, og hermed til at være naturlige. Det giver Dem bedre billeder lige fra starten. Stil derfor ikke »lille-mor« midt i billedet, men lad hende stå og lugte til en blomst, eller lad hende plukke en stor buket. Når De skal fotografere børn, så giv dem noget at lege med, eller få dem til at lave noget. Jeg har vist før talt om, at en rulle tape er noget af det mest morsomme at give en lille størrelse at sidde og lege med. Enhver rekvisit (en bold, cykel, eller plæneklipperen) får dem til at virke naturlige, og det er sagen.

Lysset på deres motiv

De fleste billeder vil De sikkert tage i sollys. Det er de bedste forhold for farvefotografering, fordi sollyset får farverne til at virke kraftigere og klarere, men sollyset får desværre også folk til at misse med øjnene, og så kommer der rynker i ansigtet både her og der, og disse kan forårsage hårde skygger, der ikke er så godt.

De Skulle Bruge



KAMERA OG FILM



DA FÅR

De Smukke Billeder

Hjælpelys

Der er flere måder at forhindre sammenknebne øjne og rynkede pander på, når solen skinner. En af de bedste er, at lade den eller de, der skal »knippes«, se væk fra solen og så bruge hjælpelys. Brug blå blitzpærer, blitzterninger, eller elektronflash. (Lysset fra disse kilder har samme farve som dagslyset). Hjælpelyset giver Deres billeder et professionelt præg, og det er meget let at lave.

1. Hvis De holder Deres motiv inden for en afstand af fra 1,20–2,40 meter og sørger for at solen skinner på den pågældendes ryg eller side, kan De ved at fotografere fra et sted hvor Deres kamera er skærmet mod solen (et træ), få nogle meget tiltalende billeder.

2. Indstil kameraet til den normale eksponering som De bruger i solskin, med den film De anvender.

3. Tag billedet med blitz.

Ja, så nemt er det. Solen belyser personen bagfra, medens blitzen belyser forside. Det giver smukke velmodelerede billeder, noget lignende de resultater, der opnås i et portrætstudie, hvor lysene bruges både forfra og bagfra. Endvidere giver hjælpelyset et smukt glimt og spil i personens øjne, så billedet bliver mere livfuldt.

En anden måde at undgå »missende øjne« og de hårde skygger på, er at bede den person De skal fotografere, om at stille sig et sted hvor der er åben skygge. Så er problemet også væk af sig selv. Selvfølgelig kan De ikke altid regne med solskin når De vil fotografere, men det behøver ikke være noget problem. Det kan faktisk være en stor fordel for Deres fotografering af personer, når himlen er overskyet. At tage billeder af personer på overskyede eller disede dage, minder meget om fotografering i skygge. Lysset er blødt og diffust, så personen får et naturligt og tiltalende udtryk.

Næst efter personer, hvad vil De så helst fotografere? Svaret på dette spørgsmål er som regel landskaber. Men før De tager sådanne billeder, skal De bruge et minut eller to til at vælge det bedste »synspunkt« for optagelsen.

Hvis det er muligt for dem, så se Dem lidt omkring indtil De mener at have fundet et smukt motiv for optagelsen. Kan De finde et sted, hvor der f. eks. er en stor gren eller en bue, til indramning af Deres billede, så meget desto bedre.

En anden måde at gøre landskabsbilleder noget ud over det almindelige på, er, at anbringe nogle personer på billedet. Anbring Deres ægtefælle eller

Staunstrup FOTO-KINO

Helsingørgade 33 - Hillerød

Tlf. (03) 26 10 99

Nørresundby

Vestergades FOTO

Nørresundby

Vestergade 43 - Tlf. 13 72 48

har stort udvalg i foto — smalfilm og fotoudstyr til rimelige priser

Nu er det lige så let at filme som at fotografere!

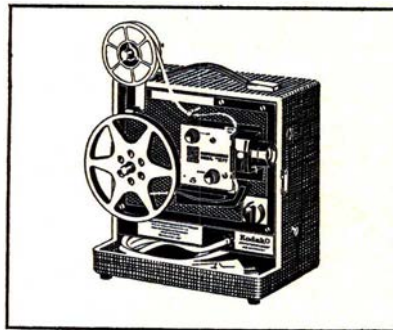

Kodak Instamatic M55L projektor. Automatisk »selvtrædende« prisbillig fremviser for Kodak Super 8 smalfilm. M55L fører selv smalfilmen ind på opsamlerspølen, og spoler den tilbage automatisk.

Kodak

børn som en del af billedet. Lad dem til at begynde med, stå i forgrunden og se ind i scenen.

1. Det kraftige farvede tøj på en person giver billedet en god kontrast, f. eks. når det drejer sig om et skovparti eller bjerglandskab.

2. Personerne giver Dem hjælp til at føle en vis samhörighed med sceneriet,

Vejle

Violas Fodpleje
ved Viola Hansen
Roarsvej 17 - Vejle - Tlf. 6729
Alt i moderne fodpleje
Åbent fra 10—16 eller efter aftale
Eksam. fodspecialist

Mejeriudsalget
Skyttehusgade 19 - Vejle - Tlf. 70
Alt i 1. kl. mejeriprodukter
Lækkert brød og kager
Bestilling på dessertis modtages

Horsens

DET KOLDE BORD
Spedalsø Torv 4 - Horsens
Tlf. 2 25 67
Lækkert smørrebrød - Bridgeanretning
Luxusanretning leveres efter ønske
Alt i hjemmelavede delikatesser

Tøj til far og søn
BILEDGÅRD
Poul Østergaards eftf.
Søndergade 29 - Horsens
over for rådhuset - Tlf. 2 25 04

Parfumeri Berlith
Nørregade 16 - Horsens - Tlf. 2 77 07
Stort udvalg i de førende mærker
Dubarry - Robert - Dorothy Gray m. m.
samt herreserierne Old Spice-Onyx

Langmarkvejs Cafeteria
v/ Refvik (ny indehaver)
lige over for stadion - Horsens
Tlf. 2 46 55
Et 1. kl.s madsted - Rimelige priser
Selvbetjening - Ingen drikkepenge

Caltex Service
v/ Erling Hansen
Spedalsø - Horsens - Tlf. 62 82 57
Benzin - Olie - Vask - Smøring samt
Quick-service udføres
Stors udvalg i autotilbehør

Horsens

JASON LÆDERVARER
Rejseartikler
Søndergade 44 - Horsens
Tlf. 2 47 48

Ombetrækning så...
MØBEPOLSTEREN
Havneallé 14 - Horsens - Tlf. 2 13 15
Stort udvalg i stofprøver
samt gulvtæpper i alle kvaliteter

Hadsten

Esso Servicecenter
v/ Jørgen Mortensen
Vesselbjergvej - Hadsten - Tlf. 410
Benzin - Olie - Vask - Smøring
Stort udvalg i autotilbehør
Quick service udføres

Skanderborg

Vi handler hos
Købmand Erik Jensen
Banegårdsvej 43 - Skanderborg
Telefon 2 00 80
Det store udvalg i kolonial - konserver
vine - spirituosa samt tobaksvarer

OTHELLO Bageriet
Nørregade 27 - Skanderborg
Tlf. 2 04 05
1. kl. lækkert brød og kager...
Bestillinger modtages

Ry

Gyda's Viktualie
Klostervej 14 - Ry - Tlf. 9 11 90
Kød - Flæsk
samt alt i hjemmelavet pålæg og salater
Kun 1. kl.s varer

Silkeborg

SINGER SYMASKINER
v/ Uglebjerg Jørgensen
Østergade 16 - Silkeborg - Tlf. 82 22 10
Salg af nye og brugte maskiner
1. kl. reparationer udføres
Vi demonstrerer gerne hjemme hos Dem

SPARE- OG LAANEKASSEN
for Silkeborg og Omegn
Tlf. (06) 82 52 66 - Postgiro 7863
Mandag—fredag kl. 9.00—12.30 og 14—16
Fredag tillige kl. 18—19.30
Lørdag lukket

Vi anbefaler et besøg i
Banegårdsrestaurationen
Silkeborg. Tlf. (06) 82 07 17

Per Laursen
Drewsensvej 114 - Silkeborg
Tlf. 82 51 71
Alt snedkerarbejde udføres
Reparation og oppolering af
gamle møbler

Sønderjylland

Gælder det cykler og knallerter
JAKOB Christiansen
Salg og service
Carstengsgade 1 - Tønder



Radio og fjernsyn
Jernbanegade 4 - Skærbæk - Tlf. 5 11 51

TEXTIL køber man i
TEXTILHUSET
Nørregade 38 - Padborg - Tlf. 7 34 67

får det næsten til at virke som om De selv er på stedet hvor det foregår.

4. Personer giver Dem hjælp til at bedømme størrelsesforholdet, er det en kæmpeklippe eller er det en lille samling sten?

5. Personer øger interessen for kompositionen og hjælper med til at skabe balance i billedet.

Prøv at fortælle en historie

Når De tænker nærmere over det, er der mange ting De fotograferer som faktisk er en historie. Hvad enten De fotograferer Deres datter, der lærer at lave en kage, eller et fødselsdagsselskab, en tur på landet eller blot børnenes leg i baggården, kan De fortælle en historie i billeder om hvad der sker. Alt hvad De behøver at gøre er at tage billederne, helst mange, og vise dem i en logisk rækkefølge.

Tekster

Tekster kan bruges til at sætte kulør på Deres lysbilledforedrag eller fotoalbum. Tekster lokaliserer sceneriet, fortæller tilskueren hvad der kommer, og hjælper med at organisere Deres billeder. Der er forskellige lette måder at fremstille tekst på. En af de letteste er at fremstille dem af de færdiglavede, De træffer på Deres rejse. Historiske mindesmærker, vejskilte, og lignende egner sig fortrinlig til tekster, og De behøver blot at fotografere disse ting, som ethvert andet motiv.

De kan også bygge teksterne op af blokbogstaver eller lignende, foruden at man kan bruge de praktiske magnetbogstaver, som kan købes i legetøjsforretninger. Mange fotohandlere sælger også forskellige slags plasticbogstaver til fremstilling af smalfilmstekster. De kan lægge bogstaverne over et kort over Deres rejserute, og De kan skrive tekster i vådt sand eller med farvekridt på en sort tavle. De kan måske allerbedst finde på noget selv, så bliver det noget ingen andre har, og det er sjovt.

Knud Sidal

Personalia

Middelfart

Trafikkontrollør B. Kildebogaard, 4 tsek Fredericia, er udnævnt til stationsforstander ved Middelfart st, hvor stfst. A. M. Olesen har søgt afsked på grund af svagelighed (64 år.)

Hørning

Trafikkontrollør T. Nybo, Hjørring, er udnævnt til stationsforstander ved Hørning st, hvor stfst. E. L. Østerbye, har søgt afsked på grund af alder (68 år).

Skalborg

Stationsmester A. Jensen, Hylke, er efter ans. flyttet til Skalborg, hvor stms. K. Glavind er død (50 år).

Hampen

Trafikekspedient E. A. Jensen, Haselager, er udnævnt til stationsmester ved Hampen st, hvor stms. W. P. Jensen efter ans. er flyttet til Aulum st.

Dødsfald

Skibsfører J. O. Bagge, fh Havnegade, 87 år.

Konstruktør A. F. Liebst, fh brokontoret, Sølvgade, 83 år.

Banearbejder A. H. Spangsberg, fh Øl-god, 81 år.

Lokofører P. K. Leegaard, fh AB Amargerbro, 77 år.

Lokofører S. Jessen, fh Århus, 69 år.

Lokofører H. R. Hansen, fh Helgoland, 69 år.

Lokofører H. Mikkelsen, Århus, 52 år.

O.trafikassistent frk. L. K. Hansen, Århus, 49 år.

Overportør H. H. Petersen, Holte, 46 år.

International

Filatelist-Kongres

i Århus

Federation Internationale des Sociétés Artistiques et Intellectuelles de Cheminots (F.I.S.A.I.C.)s Filatelistafdeling, som nu omfatter 17 landes Filatelistklubber for jernbanepersonale, afholder den 4. internationale kongres i Århus i dagene 14.—18. september 1967 med deltagelse af 2 delegerede fra hvert land. Kongressen afholdes på Hotel Royal i Århus.

I forbindelse med kongressen arrangeres et byttemøde med de delegerede på Hotel Royal fredag den 15. september kl. 14.30—17.00. Frimærksamlere blandt jernbanepersonalet er hjertelig velkomne til at deltage i byttemødet. Selve kongressen afholdes lørdag den 16. september 1967 og indledes med tale af hr. distriktschef S. Haldbø, Århus.

I anledning af kongressen udsender D.J.I.F.s Filatelistklub en særkuvert. Som motiv til kuverten er valgt statsbanernes nyeste loko litra MZ. Endvidere bliver der særstempel ved postkontoret Århus C på kongresdagen. Særstempelt vil også få loko litra MZ som motiv samt teksten:

»Århus C 4. INTERNATIONALE KONGRES F.I.S.A.I.C. PHILATELIE 16.—9. 1967«.

Særkuverten koster frankeret, særstempelt og adresseret til indlandet og øvrige nordiske lande kr. 1,10 og til øvrige udland kr. 1,40.

Bestillinger kan afgives ved indbetaling af beløbet til postgirokonto 5 56 79 Danske Jernbaners Idræts- og Fritidsforbunds Filatelistklub, Tausparken 27, Åbyhøj.

Endvidere vil bestillinger kunne indgives under vedlæggelse af beløbet til klubbens formand, trafikkontrollør S. A. Rothmann, Norddalsvej 17, Århus N, eller sekretæren, pens. Johs. Christoffersen, Rosenvangs Allé 20, Århus C. Sidste frist for modtagelse af bestillinger er den 1. sep. 1967.

Til foreningsfester og møder

Serapionsordens selskabslokaler

v/ Harry Nilesen

Smukke nyrestaurerede lokaler

I. klasses betjening

Jomfru Anegade 3 . ÅLBORG . Tlf. (08) 132080

Jysk HONDA Center

v/ N. H. Petersen

Allegade 10 - Horsens - Tlf. (05) 62 80 53

Honda Motorcykler - Tilbehør - Reparationer

Lysgeneratorer fra 60-3000 watt - Stationær motor-bådemotorer

Randers

RANDERS OSTEDEPOT
ved Jørgen Christiansen
V. Kirkestræde 2 - Randers - Tlf. 2 03 94
Alt i vellagrede oste
Stort udvalg i konserver

Esso Servicecenter
Aarhusvej 96 - Randers - tlf. 42 32 63
benzin - olie - vask - smøring
quick service - selvvask i egne båse

Damefrisørsalon Rosen
v/ Bente Kristensen
Gasværksvej 3 - Randers - Tlf. 2 95 15
Alt i moderne hårpleje
1. kl. fagmæssig behandling

DAMESALONEN
v/ Bent Carlsen
V. Altanvej 39 - Randers - Tlf. 42 27 18
1. kl. moderne hårpleje.

Ny praksis
Tandlæge V. Glavind
Marienborgvej 39 - Randers
Tlf. 3 09 68

»Strømpehuset«
Mariagervej 3 - Randers - Tlf. 2 51 47
Stort udvalg i de førende mærker
indenfor strømper - linge og
korsetter

URMAGER GERT RAVN
Nørregade 3 - Randers
Tlf. (06) 42 95 57
Stort udvalg i kvalitetsure ...
Certina-forhandler
1. kl. reparationer udføres.

Bio Grønt og Blomster
v/ K. Hansen
Udbyhøjvej 152 - Randers - Tlf. 42 41 16
Alt i årstidens frugt, grønt samt
blomster, buketter og dekorationer
Vi bringer gerne over hele byen

Ejnar Jensen
Vestergade 45 - Randers - Tlf. 2 08 45
Tobak - Vine - Spirituosa

Nørrebrogades Brødsalg
v/ Jens Eriksen
Nørrebrogade 131 - Randers
Tlf. 42 33 38
1. kl. lækkert brød og kager
Stort udvalg i chokolade og gaveæsker
Bestilling på dessert-is modtages

Vi anbefaler
Søstrene Nielsen's Eftf.
v/ Ruth P. Larsen
Torvegade 8 - Randers - Tlf. 42 27 34
1. kl. fuld eller delvis pension
Hyggelige omgivelser

Vi handler hos
» NORMA «
Storegade 14 - Randers - Tlf. 42 21 13
Kolonial - Konserver - Vine -
Spirituosa samt vellagrede oste

Broderimagasin »ANNETT«
Vestergade 3 - Randers - Tlf. 42 49 46
Stort udvalg i broderiartikler
samt tilbehør

Skive

POUL HANSEN
Brdr. Hendricsens eftf.
Vestergade 16 - Skive - Tlf. 25 50
Nye og brugte instrumenter
Stort udvalg i noder

Der er mere bil i en Morris ...
Skive Auto Forum A/S
Resenvej 77 - Tlf. 3088
Aut. Domi-forhandler

Vi kører til
Poul Eriks Autoværksted
Frederiksgade 12 - Skive - Tlf. 964
1. kl. fagmæssig reparation af alle
vogntyper

Skive

MØNT-VASK
Vask når De vil - åbent hele døgnet
- også lørdag-søndag
6 kg vask kr. 3,00 + sæbe
Slotsgade 8 - Skive
Våd-, tør- samt rullevask

Benzin - Olie - Vask - Smøring - så...
SHELL SERVICE
v/ Jørgen Balle
Holstebrovej 9 - Skive - Tlf. 3010
Quick-service udføres fagmæssigt

Vi anbefaler
Nordbanevejs
Mælke- og Brødsalg
v/ K. Thinggaard - Tlf. Skive 2031
Kolonial - Vine - Spirituosa
1. kl. mejeriprodukter
Lækkert brød og kager

Viborg

Vi anbefaler
BANEGÅRDSRESTAURATIONEN
v. M. B. Hansen
Viborg - Telefon 2601
Et 1. classes madsted

Søndermarkens Bageri
v/ Sven Espersen (ny indeh.)
Koldingvej 59 - Viborg - Tlf. 785
1. kl. lækkert brød og kager ...
Bestilling på fødselsdagskringle
modtages

TRANE VASK
Hjørnet af Tranevej og Holstebrovej
Tlf. 3335 - Viborg
Våd vask - Tør vask - Rullevask
Hentes og bringes efter kl. 16

Esbjerg

Esbjerg og Omegns
Sparekasse
Esbjerg

FREMAD's folkebibliotek 16. årg.

Siden sin start i 1952 har Fremads Folkebibliotek udsendt nær ved 6.000.000 bind — en enestående »karriere« for en bogserie i Danmark. Tekniske landvindinger gør det nu muligt at give FFB-udstyret en tak til: et længe næret ønske om et større bogformat, endnu bedre trykpapir — dansk træfrit! — og et moderne og stilfuldt luxushelbind er trumferne i FFBs nye store fremstød. Prisen er dog stadig et eventyr for sig — normalt ville bøgerne koste op til tre gange så meget! Men ikke nok med dette nye fornemme udstyr — samtidig bliver alle, som tegner abonnement på FFBs indbundne serie, gratis medlemmer af den nye Bogringen — en bogklub uden købetvang, men med en række sensationstilbud, hvoraf det første er, at alle medlemmer modtager en smukt indbundet roman uden en øres udgift.

Fremads Folkebibliotek

giver i år alle danske boglæsere et nyt enestående 7-punkts-tilbud:

1) 10 bind skrevet af førende danske og udenlandske forfattere — udvalgt blandt deres bedste og mest spændende værker.

2) Nyt bogrigtigt format — trykt på dansk kvalitetspapir med klar, letlæselig sats.

3) Hvert bind indbundet i elegant helbind af svinelæderfarvet conrit med gedigent guldrtryk.

4) Lave priser, der trodser enhver konkurrence — de smukt indbundne bøger kan erhverves for ca. 1/3 af den normale bogpris.

5) Tilmed får alle abonnenter på FFB hvert enkelt bind 3 kr. billigere end løssalgsprisen — man sparer altså hele 30 kr. ved at være abonnent.

6) En gratis stor-roman til alle abonnenter — nemlig Olle Länsbergs åbenhjertige kærlighedsskildring *Kære John* (i samme indbinding som seriens øvrige bøger).

7) Endelig bliver hvert abonnent på FFB automatisk gratis medlem af den nye klub for bogelskere:

Bogringen

hvorved man gennem sæsonen vil få mulighed for frit at vælge mellem en

række værdifulde bogværker til særligt favorable Bogrings-priser, som kun bliver tilbudt medlemmerne.

FFB-seriens 10 bind udsendes to og to hveranden måned, så De altid har ny spændende læsning ved hånden. Tegn abonnement nu og vær med fra starten, hvor De ikke blot får Michael Tejns gribende 2-binds roman *Drømmen* og *Virkeligheden*, men også gratis bogen *Kære John*.

FFB-abonnement kan tegnes hos boghandlerne samt hos alle FFBs bogombud uden én øres ekstra forsendelsesudgift.

Diesel Spotter's Guide

304 sider, ill. *Kalmbach Publishing Co., 1027 N, 1th st., Milwaukee, Wis. USA. Ca. kr. 26,00.*

Dette er en glimrende oversigt over diesellok i USA fra deres første dag op helt til nutiden med dens mastodonter, hvor selv vore nyeste nye, hvad hestekræfter angår, godt kan »pakke sammen«.

Bogen er — som alle Kalmbach-bøger væsentligt bygget over illustrationsmateriale, som i øvrigt er fortræffelig men måske ensformigt, og dette materiale er så suppleret af tekst med bl. a. et væld af tekniske detaljer.

Lokomotiven und Wagnen der Deutschen Eisenbahnen

194 sider, ill. *Verlagsanstalt Hüthig & Dreyer GmbH, Wilckenstrasse 3, Heidelberg, ca. kr. 20,00.*

Dette er tredje udgave af fortegnelsen over materiel ved de tyske jernbaner. Der er ikke store forandringer fra tidligere udgaver bortset fra a jour-føringer, og disse er jo altid nyttige.

Bogen er i øvrigt grundigt beskrivende og et værdifuldt kildemateriale.

British Railway Standard Steam Locomotives

218 sider, ill. *Ian Allan Ltd., Shepperton, Surrey. Ca. kr. 45,00.*

En nyttig og oplysende bog om lokomotivens hjemland. Bogen er interessant læsning, og det, som i hvert fald jeg studsede mest over er, at man i England som det klassiske jernbaneland på lokoområdet tilsyneladende altid

har været et hanefjed bagud på samme måde som man har været det på så mange andre jernbaneområder. Det er åbenbart svært at være foregangsmand i et konservativt land, hvor man ikke går ad vejen for lidt ekstra ulejlighed, blot den daglige trummerum ikke bliver for ødelagt.

Burgen

152 sider, ill. *Deutsche Buch-Gemeinschaft, Berliner alle 6, 6100 Darmstadt.*

Borge i Tyskland, Østrig og Schweiz er et interessant emne, og her er de vist i lidt tekst og ikke mindre end 129 fotos (heraf 4 i farver). Det er netop den historiebog, vi har brug for før vor rejse, og den mindebog vi bagefter bruger til at holde rejseoplevelserne levende med. Bogen er i øvrigt fortræffelig.

Cinders & Smoke

96 sider, ill. *Western Guideways, Inc., PO Box 15532, Lakewood, Colorado 80215, USA.*

Dette er historien om den smalsporede bane fra Durango til Silverton, USAs Maribo-Bandholm-linie.

Historien er fortalt bogstaveligt talt for hver hundrede meter, idet kortet viser banen opdelt således og med henvisninger til teksten. Endvidere beskrives det rullende materiel og endelig — for geologer — hele egnens jordbund (her er fundet sølv og guld).

Det eneste, jeg manglede, var faktisk spor-planer for stationerne. Ellers er bogen perfekt.

Ölberge, Weinberge

220 sider, ill. *Deutsche Buch-Gemeinschaft, Berliner allee 6, 6100 Darmstadt, ca. kr. 12,00.*

En rejsebog om Grækenland vil altid påkalde en vis opmærksomhed fra læseren. Denne rejsebog er særlig derved, at den er illustreret af en hel serie tuschstreg-tegninger, og tegninger af virkelig kunstnerisk værdi. Disse alene fremhæver bogen som noget særligt, og suppleret af en fornem tekst er disse tegninger virkelig smukt præsenteret.

jas.



BAGSIDEN

NÆSTSIDSTE NYT ! ! !



N F J banemærke

Dette banemærke blev benyttet af N F J i 1953. Når banen har benyttet motivet skyldes det, at der på Torvet i Bogense findes en kopi af den berømte Manneken i Bruxelles.

Iflg. »Vor Stand« findes den fynske Manneken omtalt i »Blæksprutten« årgang 1934 således:

»I Bogense har Manneken fundet et fristed, måske havde det passet bedre i Thisted«

Angående en skattebillet

Folkesangeren Cæsar – Bjarne Rasmussen – syder af raseri.

– Det er en beskidt svinestreg mod den danske befolkning. Det rager mig en fjer, at jeg selv sidder i suppedasen. Jeg har fået en skattebillet på 43.000 kr. Så har jeg selvfølgelig også tjent pengene. Indrømmet. Jeg piver ikke.

Men det er urimeligt hårdt for de fleste. Et skrap møde med upålidelige krav. Nej, jeg sagde ikke upålidelige krav. Jeg sagde upålidelige Krag. Han stod der og messede om den herlige skattereform, der så sandelig var en stor forbedring.

Og så nu?

Aksel Larsen er endnu værre. Han er simpelt hen ...

Cæsar siger, hvad han mener. Det ligger milevidt ud over injurielovens grænser. Så skriver han det på et stykke papir, for at det ikke skal blive glemt.

– Først står Larsen og og taler indtrængende kærligt imod skat på forbruget, siger Cæsar. Derefter tvinger han hele SF-gruppen til at stemme for

momsen. Derefter går han hen og lader sig udnævne til statsrevisor og snupper 30.000 for det. Niels Westerby har ellers skrevet, at de fire revisorer, der var i forvejen, ikke engang havde nok at bestille.

Hvem betaler de 30.000 kr. til Aksel Larsen? Er det ikke arbejdernes penge? eller er det tilskud fra Røde Kors eller Landbrugslotteriet?

Så stiller han sig og taler så smukt om det lykkelige ved at indføre socialisme i Danmark. I Danmark? hvor vi kun har landbrugsjord og tørv. Hvem skulle så få de ideer og vise det initiativ, der ligger bag den eksport, vi lever af? Skulle det være Sygekassedirektoratet eller Frelsens Hær? Gud, hvor har jeg medlidenhed med de arbejdere, der er så smask kortsynede, at de kun kan se arbejdsgiveren som fjende. De er imod dem, der skaber noget – og råber hurra for dem, der nasser ...
(Politiken)

Efter togtid

– De synes at more Dem fortræffeligt. Jeg troede ærlig talt De kom for sent til toget, sagde stationsbestyreren.

– Ja, det gjorde jeg også. Men er det ikke sjovt, at de der bare skulle følge mig til toget – de kom med!

I kupeen

– Her i Fredericia mistede min far sit ene ben i 1864.

– Ak ja, man kan let komme noget til i Fredericia, sidst jeg var her mistede jeg min paraply.

Distraction

– Kommer du ravende hjem her langt ud på natten – det er dog det værste, du endnu har budt mig!!

– Jamen jeg har en naturlig forklaring!

– Må jeg høre!!

– Desværre er jeg gået fra koncepterne – som ligger henne – – hvor vi var!

Straks noget andet

– Skal vi da så katalogisere billedet: Nøgen pige!?

– Nej, nej – det er dog for vulgært. Billedet hedder: Eva i adamskostume!

I høøsten

Det var ham, der havde hår som Grønlandsministeren og ham, der havde hår som Poul Sørensen:

- Nå – du har nok fået høet vendt!
- Ja, og du har allerede taget dit ind!

I forlovelsestiden

– Lad mig bare være ærlig. Du er ikke den første jeg har kysset, sagde han.

– Så lad mig også være ærlig. Du har meget at lære endnu.

Forenkling af retsplejen

– Jah, herr dommer, jeg ved jo godt, at jeg bliver dømt, men jeg véd også, at ham dér den starut, som har hængt mig op, får nogen på trynen, når jeg slipper ud igen! – Var det så ikke praktisk at indregne disse øretæver i straffen, så vi ikke senere igen skal ulejlige så mange pæne mennesker!

Sådan er der så meget

– Hvorfor er hun nu afskediget?

– Hun hørte slet ikke efter, hvad der blev sagt!

– Nåh hvad! – Hun aflyttede da ellers alle de telefonsamtaler, hun kunne overkomme!

Halvkvædet hyldest

– Og til selve festdagen tillod han sig sør'me at sende et telegram: – Jeg drikker et glas på Deres velgående!

– Det er da vel ikke sandt!

– Selvfølgelig er det løgn, – for hvornår har han nøjedes med eet glas.

– og så var der ham

der faldt for aldersgrænsen og ned ad trapperne i Sølvgade.



- hold nu op - der er ikke mere -

Herning

SERVICE STATION

v/ Hans Raun
Fonnesbechsgade 16 - Herning
Tlf. 12 04 07
Benzin - Olieskift - Vask - Smøring
Stort udvalg i autotilbehør

Rutebilstationens KIOSK og RESTAURATION

v. Henry Christensen, Herning
Aviser - Tobak - Chokolade
Nyd en god kop kaffe, mens De venter

GULF Service

v. Ingolf Andersen
Gl. Landevej 100 - Herning
Tlf. 12 24 55
Benzin - Olie - Vask - Smøring
Quick service - Alt i autotilbehør

DALL's HERREMAGASIN (Ole Toft's Eftf.)

P. M. Huset - Bredgade 29-33 - Herning
Tlf. 12 05 81
HERREHABITTER
Specialitet: topmærket Sterling
Kamgarn - Twist - Trevira

Søndergades Damesalon

v/ Astrid Thomasen
Søndergade 6-2 - Herning
Alt i moderne hårpleje samt formklipping
Tlf. 12 32 75

Vestergades Kødforsyning

v. J. Toft Nielsen
Vestergade - Herning - Tlf. 12 03 96
1. kl.s kød, flæsk samt hjemmelavet
pålæg til dagens billigste pris

H. P. kolonial

ved Skjold Kamp
Fruehøjvej 15 - Herning - Tlf. 12 30 70
1. kl. kolonial - konserves
tobak - vine og spirituosa
frugt og grønt

BERGER SALONEN

Fynsgade 10 b, Herning - Tlf. 12 29 35
Alt i moderne hårpleje
Det sidste nye i frisering og farvning
Abningstilbud: Luksupermanent 30 kr.

CALTEX Servicestation

ved mekaniker Freddy Sørensen
Holstebrovej 41 - Herning - Tlf. 12 27 48
Benzin - Olie - Vask - Smøring
Quick service samt repr. udføres
Stort udvalg i autotilbehør

MOBIL SERVICE

v/ mekaniker Jacob Kjeldsen
Silkeborgvej 42-44 - Herning
Tlf. 12 34 94
Benzin - Olie - vask - Smøring
samt 1. kl. reparationer udføres

Ikast

TANDLÆGE

CARL C. ROSENBOM
Bredgade 55^a - Ikast - Tlf. 15 25 70
Konsultation mandag, tirsdag, torsdag
og fredag kl. 10-17
Onsdag og lørdag kl. 10-12

ESSO SERVICECENTER

v/ Svend H. Larsen
Vestergade 3 - Ikast - Tlf. 15 11 08
Benzin - Olieskift - Vask - Smøring
Quick-service udføres

Ringkøbing

RINGKJØBING LANDBOBANK

Aktieselskab
Telefon (073) 2 11 66

Slagter Bøgebjergs Eftf.

Poul Knudsen
Priorgården - Torvet
RINGKØBING - Tlf. 2 02 06
1. kl.s kød - flæsk - hjemmel. pålæg

FEDDERSENS

Blikkenslagerforretning
Vester Strandgade 18
Udfører arbejde for DSB
Tlf. Ringkøbing 173

Struer

Cykelforretningen JYLLAND

ved Anker Lauritzen
Danmarksvej 9 - Struer - Tlf. 5 18 56
De førende mærker i cykler -
autocykler - barnevogne
samt dukkevogne ...
1. kl.s reparationer udføres

SHELL Service

v. N. Juhl Rasmussen
Bredgade 6 A - Struer - Tlf. 5 17 46
Benzin - Olie - Vask - Smøring
Autoudstyr
Quick service samt autoreparationer
foretages på vort moderne værksted

KØBMAND HASSELRIIS

Enggade 6 - Struer - Tlf. 5 02 38
Alt i 1. kl.s kolonial - konserves
vine - spirituosa samt tobaksvarer
Spec.: Prøv vor fine kaffe ...

Ind til

GULDBERG'S EFTF.

det betaler sig
Østergade 18 - Struer - Tlf. 5 10 55
Stort udvalg i herrekonfektion
og lingeri i de førende kvaliteter

BJERRE's BAGERI

Vestergade 33 - Struer - Tlf. 5 02 57
1. kl.s lækkert wienerbrød og kager
Bestilling modtages
Prøv vor spec. fødselsdagskringle

Ind til ...

ESSO SERVICE

Søndergade 94 - Struer - Tlf. 85 16 75
Benzin - Olie - Vask - Smøring
Stort udvalg i autotilbehør
Esso selvbetjening - spar 3 øre

Ribe

RINGBILERNE RIBE

Tlf. 2 03 33
- Vagt hele døgnet -

RIBE ISENKRAM

Torvet 13 - Ribe - Tlf. 2 01 18
Stort udvalg i glas - porcelæn -
køkkenudstyr - værktøj -
vaskemaskiner - køleskabe

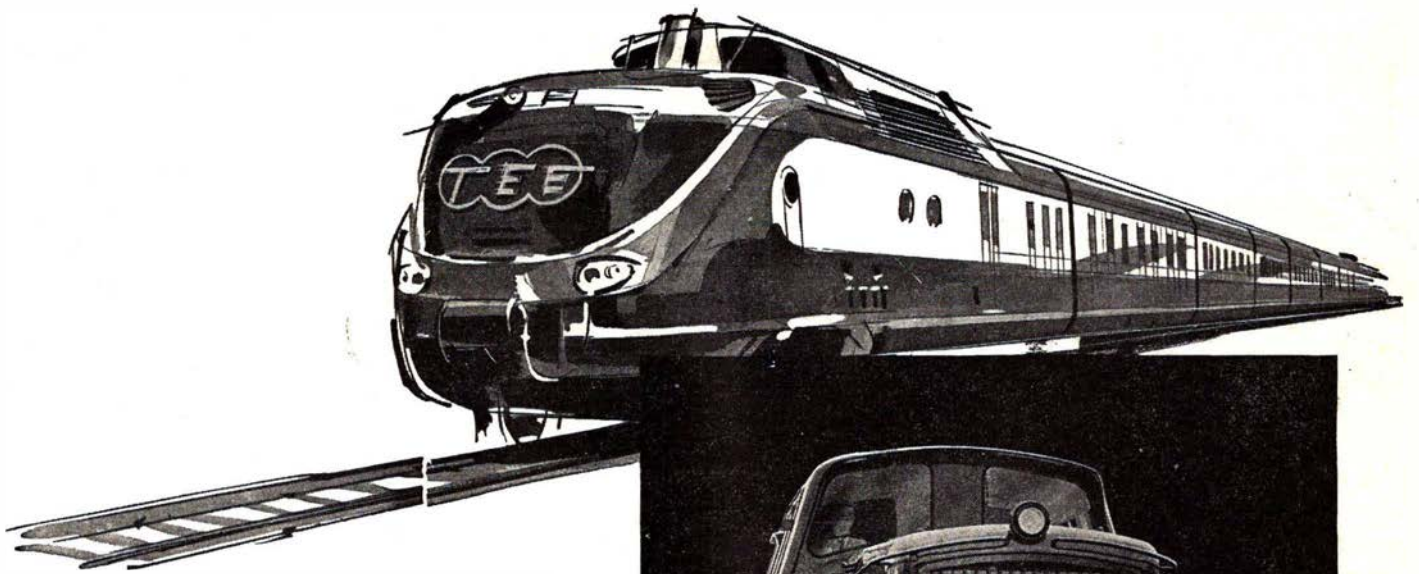

M·A·N

LEVERER

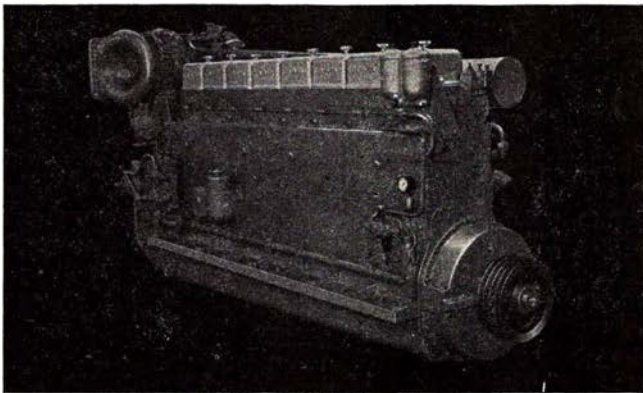

DIESELMOTORER
MOTORTOG
SPECIALVOGNE
TIL
jernbanedrift

MASCHINENFABRIK AUGSBURG - NÜRNBERG AG - WERK AUGSBURG

Repræsentant i Danmark

PROTECHNICO $\frac{1}{2}$

CHRISTIANS BRYGGE 24 - KØBENHAVN V. - TELEFON (01) 12 20 62