

JERNBANE-BLADET

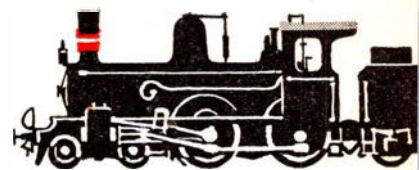

TIDSSKRIFT FOR STATS- OG PRIVATBANEPERSONALET

KAPSLEDE TAVLER

Generator- og
fordelingstavle
for en af
loranstationerne
på Grønland

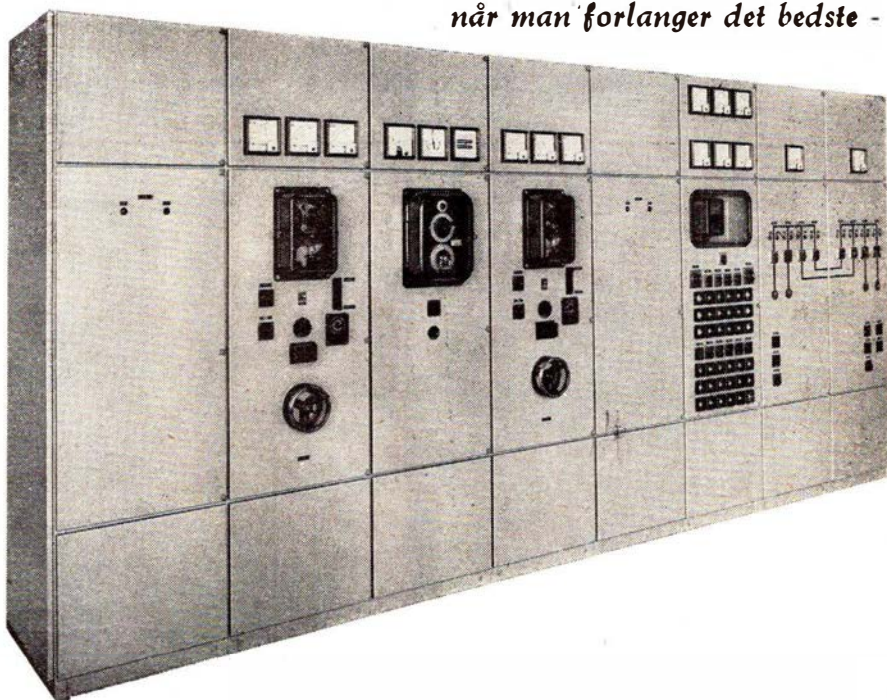

når man forlanger det bedste -



AKTIESELSKABET
E. RASMUSSEN

FREDERICIA - TLF. (0431) 3511
KONTOR I KØBENHAVN - TLF. PA. 3681

Duros

- det
robuste
rørplade-
batteri

hvor der stilles krav til kvalitet

Det kendte
LYAC-autobatteri
monteres i
alle bustyper.

**PERRONKÆRRER
GAFFELTRUCKS
TOGBELYSNINGS-
BATTERIER
SIGNALBATTERIER O. A.
STATIONÆRE ANLÆG
DIESELLOKOMOTIVER
SKINNEBUSSE
SKIBSBATTERIER**



**AKTIESELSKABET ACCUMULATOR-FABRIKEN
KGS. LYNGBY · TLF. 87 16 45**

KIRK



**KRISTIAN KIRKS TELEFONFABRIKER 1/2
HORSENS AARHUS KØBENHAVN N.**

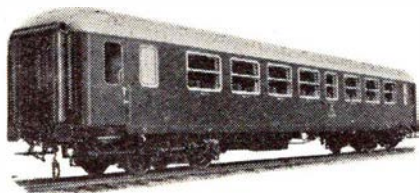

VOGNFABRIKKEN
SCANDIA

AKTIESELSKAB
RANDERS

GRUNDLAGT 1861

VOLVO er utrolig slidstærk



Skal vognen til bristende punkt kunne stoppes,
skal hver passager bringes trygt til sit hjem,
og skal selv den skrappeste bakke ku' toppes
— så hold Dem til VOLVO, den holder til Dem!

AUTORISEREDE

VOLVO

FORHANDLERE OVER HELE LANDET



JERNBANE-BLADET

Redaktion og ekspedition:

H. E. Rybro, M. D. F. (ansvarhavende)
Oxford Allé 19 - København S.
Telefon 55 64 90

Redaktionssekretær:

Togfører V. Jonvald - Hvidovrevej 258
Tlf. 78 36 42

Jylland-Fyn's kontor:

Egevang 6^{st.} - Vejle - Telf. 4506

Udkommer een gang om måneden.

Abonnement

10 kr. årlig.

Kan bestilles på girokonto 600 82
Jernbane-Bladet - København S.

Medlem af

Dansk Fagpresseforening

og

International Tidsskriftsfederation

Bladet er tilsluttet Dansk Oplagskontrol

Tryk: Bogtrykkeriet »Centrum«

April 1963

Dette nr. indeholder:

Den kjedsom vinter var så lang side	75
Månedens emner	» 76
Erindres det	» 77
Femern afskåret for sidste gang	» 79
I anledning af	» 79
Danske Jernbaners Afholdsselskab	» 80
Mens vi har dem endnu	» 81
Fra franske jernbaner	» 82
Dansk Model-Jernbane Klub ...	» 82
Dansk Jernbane Klub	» 84
Maribo-Rødbyhavn bliver godsbane	» 85
Varde-Nr. Nebel Jb. 60 år ...	» 88
70 års fødselsdag	» 92
I få linier	» 93
Marts dagbogen	» 93
Privatbane nyt	» 94
Model jernbane	» 95
Foto hobby	» 99
Personalia	» 101
Forenings nyt	» 101
Bog anmeldelser	» 101
Hunden på	» 104

MaK

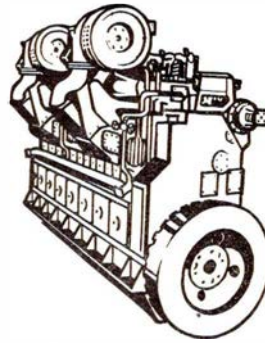

SKIBS-
DIESEL-MOTORER

DIESEL-HYDRAULISKE
LOKOMOTIVER

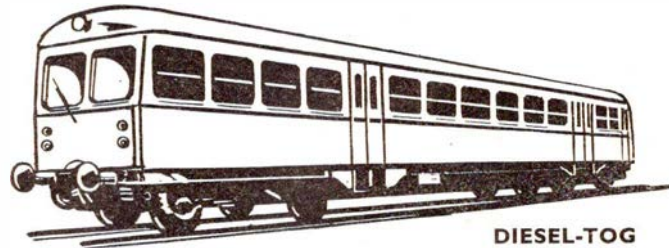

DIESEL-TOG

GENERALREPRÆSENTATION: **IVAR BERTELSEN**
CIVILINGENIØR DR. TECHN.

H. C. Andersens Boulevard 20 . Kbhvn. V . Tlf. Byen 6045 - 6085 - Telex 5746

Jernbanekioskerne

betjener Dem gerne med

Tobak - cigarer - cigaretter

Film og kuglepenne

Dag- og ugeblade

Rejselekture

Venlig hilsen

Bladhandler-Forbundet

i Danmark

SIEMENS

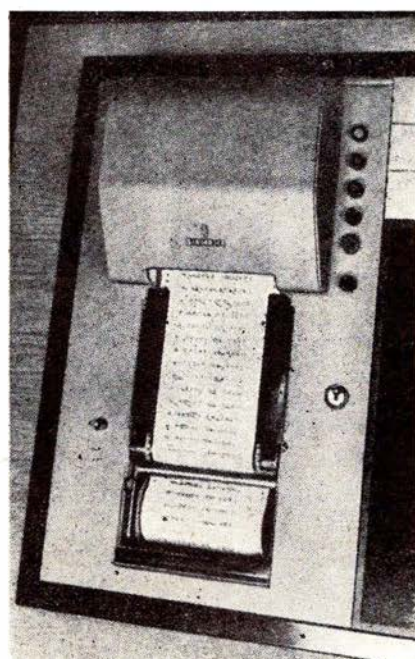

SIEMENS Togviserskilt

SIEMENS Tognummertrykker

klar og tydelig information

FABRIKAT: SIEMENS & HALSKE AG. - BERLIN-MÜNCHEN

DANSK SIEMENS AKTIESELSKAB

Blegdamsvej 124 . København Ø . (01 76) Tria 6464 . Telex 2313

Den kjedsom vinter var så lang

Marts causeri

Så fik regeringen sin helhedsløsning frelst gennem folketinget, men man behøver da ikke at være professor for at se, at alle de mange lovforslag, der indgik i helhedsløsningen, var medtaget for at camouflage loven om lønstop. Flere af de samtidig vedtagne love bliver allerede nu anset for umulige at administrere. Om pris- og avancestop viser det sig, at der ikke er tale om fuldstændigt pris- og avancestop, der skal blot indgives ansøgning derom. Derimod er der ingen tvivl om forståelsen af lønstop. For tjenestemændene er den i hvert fald total, bortset fra det, der blev ydet de lavestlønnede.

De senest vedtagne forhøjelser af statsbanernes og postvæsenets takster viser også, at det ikke var ment så alvorligt med prisstop. Ganske vist hævdes det, at det er til dækning af udgifter til forhøjede lønninger m. m. fra før loven om prisstop blev vedtaget. Men det er nu svært at se rimeligheden i forhøjelsen af post- og telegrafvæsenets takster, når disse institutioner ved finansårets slutning møder med et overskud på 110 mill. kr. Det hævdes at postvæsenet har et underskud på 40 mill. kr. Mon ikke det i ret høj grad kan sættes i forbindelse med lukning af de mange jernbanestationer, hvor postvæsenet altid har fået postarbejdet udført for en helt urimelig lav betaling. Det er et mangedobbelt beløb postvæsenet må af med, når postekspe-

have været en kendsgerning for mere end et halvt år siden. Betingelserne skal bestyres af private postekspeditører.

Ved fremsættelsen af loven om forhøjelse af statsbanernes takster, var der et af folketingets ærede medlemmer, der udtalte sådan noget som, at statsbanerne ikke kunne komme og ulejlige folketinget med lovforslag om højere takster, hver gang personalet havde fået en dyrtidsportion i løntillæg. Der er i virkeligheden noget rigtigt deri, for udviklingen er nu nået det punkt, hvor direkte regulering af statsbanernes forhold fra den lovgivende myndigheds side må være klar til at ændres. Der bør ikke komme flere lovforslag om forhøjelse af takster eller nedlæggelse af banestrækninger. I stedet må der gives DSB et generaldirektiv fra lovgivningsmagten om forrentning og afskrivning, om hvilken grad af rentabilitet der fordres eller om driften skal hvile i sig selv o.s.v.

For at kunne opfylde sådanne krav må der gives generaldirektoratet fuld rådighed over taksterne og bestemmelse over urentable baners lukning med ministeren som afgørende instans evt. den samlede regering. Med en sådan ordning ville de nu vedtagne takstforhøjelser

Hvorfor er det iøvrigt kun statsbanerne, der hvert år betegnes som statens eneste underskudsforretning? Hvorfor offentliggøres ikke andre offentlige virksomheders underskud på samme måde: politiet så meget i underskud, forsvaret så meget i underskud o.s.v.

Det er ikke blot her at der er underskud på jernbanevæsenet. England har et årligt jernbaneunderskud på ca. 150 mill. pund sterling (ca. 3 milliarder danske kr.) en fordobling i løbet af de sidste fem år. En britisk transportkommission har nu fremsat en rationaliseringsplan, hvor der foreslås nedlagt 320 jernbanelinjer med ialt 7500 km strækning og 4500 passagerstationer, hvoraf 2300 ønskes nedlagt.

Det er ikke blot landstationer, der nedlægges, idet byer som Glasgow, Edinburgh, Leeds og Liverpool skal have lukket en eller flere banegårde. Banernes samlede personale er i øjeblikket på ca. 475.000 mand, hvoraf 70.000 mand ventes afskediget i løbet af de første par år, og indtil 1970 yderligere ca. 100.000 mand. På denne måde forudsætter kommissionen at underskudet forvandles til overskud eller i det mindste balance på regnskabet.

Det britiske jernbanenet har hidtil været et særpræget monument for jernbanernes fædreland, idet banerne er anlagt af konkurrerende private selskaber uden hensyn til rationelt anlæg for helheden.

— bro.

Resturant »På Fortovet«
og baren på Østerport station

anbefales
POUL GUDMANN

Månedens emner...

Fugleflugtsliniens indvielse den 14. maj

Dagens program er tilrettelagt således:

Kl. 8,10 afgår særtog fra Københavns Hovedbanegaard med de indbudte danske og nordiske gæster.

Kl. 10,30 ankommer særtog til Rødby Færge efter at have indviet den nye jernbanelinje fra Nykøbing F. til Rødby Færge.

Kl. 11,00 ankommer den tyske færge M/F »Theodor Heuss« til Rødby Færge med den tyske forbundspræsident, dr. Lübke i spidsen for de tyske og andre kontinentale gæster.

Efter modtagelsen går det samlede selskab om bord på den danske færge M/F »Kong Frederik IX«, der således foretager den egentlige indvielse af overfarten.

Under overfarten til Puttgarden forventes det, at kongen og den tyske forbundspræsident vil tage ordet.

Efter ankomsten til Puttgarden kl. 13,40 kører kongen og præsidenten sammen med det øvrige selskab i særtog over Femern og den nye bro over Femernsund til Grossenbrode, hvor der stiges om til automobiler, der atter kører mod Puttgarden, hvor kongen forlader selskabet og går om bord i M/F »Kong Frederik IX« for at foretage tilbagerejsen til Rødby Færge, hvorpå kongen kører med særtog til Fredensborg.

Efter at den tyske præsident har taget afsked med kongen, rejser præsidenten tilbage til Bonn i særtog.

Det øvrige selskab går om bord i M/F »Theodor Heuss«, der afgår fra Puttgarden mod Rødby Færge kl. 15,30.

Under overfarten vil der blive talt af bl. a. den tyske trafikminister, dr. H. C. Seebohn og trafikminister K. Lindberg.

Ankomst til Rødby Færge vil finde sted kl. 17,00.

Fra Rødby Færge vil det samlede selskab derefter i biler og busser køre ad den nye autobane mod Sækkjøbing og videre til Nykøbing F.

Efter et ophold her tager de tyske og kontinentale gæster med særtog tilbage til Rødby Færge med ankomst dertil kl. 18,40 og videre rejse med M/F »Theodor Heuss« kl. 18,45, og de danske gæster fortsætter fra Nykøbing F. tilbage til København.

Hermed er den officielle åbning forbi, og allerede kl. 19,10 ankommer M/F »Kong Frederik« med den første ordinære forbindelse syd fra, Italia-Express.

Indtil sommerkøreplanen den 26. maj træder i kraft, køres der efter vinterkøreplanens tider; det vil sige, at togene henholdsvis til og fra Rødby Færge vil få en forholdsvis længere rejsetid med et ophold bl. a. i Rødby Færge.

Trafikken på Gedser-Grossenbrode-overfarten ophører den 14. maj med sidste afgang fra Gedser kl. 13,50, men denne færge sejler til Puttgarden med ankomst dertil kl. 16,15.

2 timers TV-udsendelse af Fugleflugtsliniens indvielse

Fjernsynet får sin hidtil største opgave under færgerutens indvielse, hvor dansk TV og det nordtyske fjernsyn laver en to timers udsendelse, der sendes til hele Europa i tiden kl. 12 til 14. Dansk TV deltagere med fire optagervogne. To er i Rødbyhavn, en i Helsingør og en ombord på færgen »Frederik IX«, hvorfra den står i forbindelse med en helikopter, hvorfra indvielsen optages fra oven.

Nyt DSB-pakhus ved Kalvebod Brygge

Der hvor det nuværende toldpakhus ligger, har DSB nu projekteret et 300 m langt nyt pakhus på Københavns godsbangård.

Toldafdelingen her skal flyttes hen til den nye store toldbygning, der for øjeblikket er under opførelse i Vasbygade på de tidligere kolonihavearealer overfor H. C. Ørstedsværket. Den nye store toldbygning, der er et led i centraliseringen af toldvæsnetts behandling af jernbanegods, ventes færdig næste år. Den er allerede under tag.

Når toldvæsnet er flyttet, vil det nuværende toldpakhus på Kalvebod Brygge blive revet ned, og arbejdet med opførelsen af DSB-pakhuset blive påbegyndt.

Planerne over det nye kæmpe-pakhus er ikke endeligt udarbejdet, men man venter at kunne begynde på opførelsen omkring 1. april næste år, hvis da alt går vel. Det afhænger bl. a. også af stadsingeniørens godkendelse.

Det nye pakhus bliver en 300 m lang bygning, og til- og frakørslen af gods kommer til at foregå ad 4 spor.

Foruden en kæmpehal, hvor godsvogne ekspederes, bliver der 4 etager med lagerlokaler og øverst 2 etager med kontorlokaler m. v.

Det nye anlæg vil betyde en hurtigere og lettere godsekspedition til og fra København.

De mange lagerlokaler betyder endvidere at importører o. l. ikke med det samme behøver at køre deres godsmængder ud til lagre eller varehuse i København eller omegn, men kan få deres gods oplagret i pakhuset, indtil det skal ekspederes videre.

De samlede udgifter til pakhus, sporanlæg m. v. vil beløbe sig til 15-20 mill. kr.

Sagt og skrevet

Overingenør Wessel-Hansen

- Der findes i dag ikke noget fuldautomatisk jernbaneanlæg i verden. Så vidt jeg ved, har japanerne nogle eksperimenter i gang, men i Europa er der ikke tale om fuldautomatiske signalanlæg.

Det vil inden for en årrække stadig blive krævet, at en lokofører skal overholde visse forpligtelser. Der er mange ting, som et fuldautomatisk anlæg ikke kan registrere. I lande med klipper kan store sten være faldet ned på sporet, træer kan vælte, eller en arbejderkolonne kan være i virksomhed.

Jeg tror ikke fuldautomatik vil være pengene værd. Det er stadig vigtigt, at man kombinerer det bedste af det menneskelige med det bedste af et mekanisk system.

Stationsforstander

F. Pagh-Andersen, Borup

Rationaliseringen ved DSB har på mange måder været positiv. Det er naturligvis berettiget, at man prøver på at nedbringe underskudet. På den anden side synes jeg, det er uretfærdigt, når så mange ubetænksomt retter kritik mod statsbanerne. Man må huske, at jernbanen udfører en samfundsnødvendig funktion. Den har pligt til altid at sørge for befordringen. Det er et samfundsgode, der må betales for.

Så syntes jeg ikke, at tilskuddet til banerne er så særligt stort, når man tænker på hvad f. eks. kulturministeren kræver af hjælp fra den store kasse. Nej, det er uretfærdigt altid at kritisere banernes underskud. Det er selvfølgelig meget deprimerende for banernes personale altid at høre bebrejdelser over at være ansat i sådan en underskudsforretning. Det kan odelægge mere for den enkelte, end man tror.

Stationsforstander

Lau-Jensen, Hadsten

- Naturligvis skal statsbanerne følge med udviklingen for at kunne klare sig i konkurrencen med de øvrige trafikmidler.

Månedens foto

Statsbanerne har ikke den bedste tid i øjeblikket, men jeg tror, at der i fremtiden vil være brug for dem alligevel. – Ganske vist får flere og flere privatbil, men når de nye lyntog kommer frem, vil passagererne komme til jernbanen igen.

Disse forbedringer vil være fremme før jeg holder op, og da vil alt være forandret siden mine unge år. Det bliver efter min mening stadig kedeligere og lettere at være jernbanemand. Når jeg går af, bliver stationspersonalets opgave måske blot at trykke på forskellige knapper. Så langt vil udviklingen sikkert være fremme...

Erindres det...

For 50 år siden ... April 1913 ...

Den samlede presse var d. 8. indbudt til at deltage i den først helt gennemførte prøvetur på den 30 km lange bane mellem Rønne og Allinge. Turen forløb fint i alle måder, og banens særdeles fine materiel fik megen ros. Almindelig drift indledes den 5. maj.

Da lovforslaget om *Varde-Grindsted Jb.* var vedtaget ved 3. behandling i folketinget, sendte folketingsmand Lars Dinesen følgende telegram til redaktør Kjelst, Varde:

Dansken har sejr vundet!

hvorpå svartelegrammet lød:

Hurra – Hurra!

og i sognene øst for Varde gik flagene til tops!

For 25 år siden ... April 1938 ...

To unge piger springer af eksprestog, der kører med 100 km fart ved Ringsted. Først efter en times forløb blev de fundet stærkt kvæstede. Ved indlæggelsen på sygehuset i Ringsted var den ene af dem død.



Gedser den 10. marts 1963. — Ikke gæsser; men svaner

Foto: P. Thomassen

Ved Lille Skensved st. kørte et eksprestog fra Kbhvn. d. 12. ind på st. trods stopsignal. Her holdt eksprestoget fra Syd. – Først 75 m fra det holdende tog lykkedes det føreren af toget fra Kbhvn. at få sit tog standset.

På Næstved st. påkører et godstog fra sydbanen, hvis bremsers svigtede, et holdende rangertræk. Loko og 5 vogne blev afsporede.

Den nye jernbanebro over Limfjorden blev d. 24. indviet. Tusinder af mennesker overværede begivenheden fra den gamle jernbanebro.

Til og fra læserne

Runager i Kb

beklager sig over ikke at have modtaget januar nr., og det samme var tilfældet med januar nr. i fjor. Det er selvfølgelig uheldigt, men fejlen er helt og alene postvæsenets skyld. Derfor må alle, der ikke modtager bladet regelmæssigt, forlange det hos det postkontor, hvorunder man hører, og de skal skaffe det hos avispostkontoret.

To oaser på Københavns Hovedbanegård



Hovedbanegårdens
Restaurant

KØBENHAVN

Central 1232

F. L. Viltoft



Nyt fra hele verden

Journaler
Kulturfilm
Musikfilm
Tegnefilm

— vi har cinemascope
Central 13540

transformere
TIL
SIGNALANLÆG

FORLANG KATALOG

L **H & K. LÜBCKE**
AKTIESELSKAB
JERNBANE ALLE 43 · KØBENHAVN/VANLØSE
Tlf. (01) 74 33 22

12

BANKBOG

DEN DANSKE
LANDMANDSBANK

BANKBOGAFDELINGEN

EN BANKBOG
åbner alle muligheder
- indsæt Deres penge i

LANDMANDSBANKEN



FORD FORAN

FEHMERN afskåret for sidste gang —

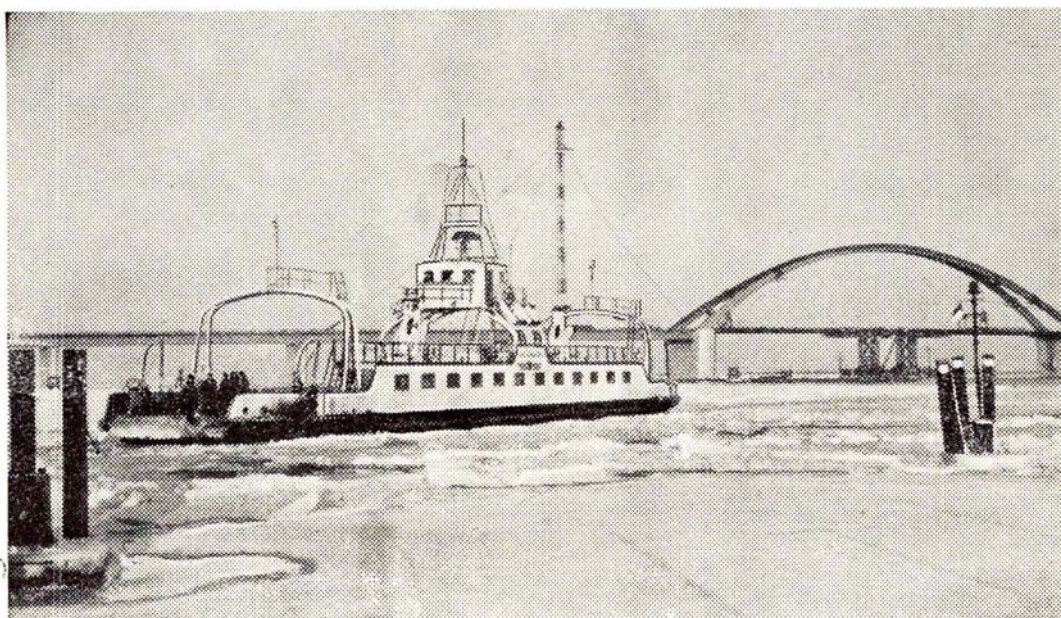

Fehmernsund færgen med den nye bro i baggrunden

Vi bringer her et billede af Fehmernsund-overfarten sidst i januar måned, hvor færgefarten atter er kommet i gang, efter at ingeniørtropper havde sprængt

isen på Fehmernsund. I nogen tid havde de 15.000 mennesker, der bor på Fehmern, været afskåret fra fastlandet, så da det kneb med forsyningerne til øens be-

folkning, tog man den endnu kun delvis færdige bro i brug til livsnødvendige transporter. Jernbaneforbindelsen var på dette tidspunkt endnu ikke i orden.



I anledning af...

**Trafikkontrollør T. P. Jessen,
Haderslev G.**

Den 25. marts havde tktl. Jessen været i banernes tjeneste i 50 år, og i en samtale med »Dannevirke« fortælles bl. a.

T. P. Jessen er fra Simmersted, hvor hans far var skrædder og samtidig bestyrer af den derværende amtsbanestation. – Og det er nok fra den tid min lyst til jernbanevæsen stammer. Jeg begyndte straks efter konfirmationen, kun 15 år gammel, på amtsbanerres hovedkontor i Haderslev. Jeg startede i revisorafdelingen,

men blev siden også sendt ud på landstationerne – det var et led i uddannelsen. Således var jeg i Øsby, da verdenskrigen brød ud i 1914 og oplevede her amtsbanernes første militærtransporter. Det var mænd af landstormen, som ankom allerede om søndagen, den første mobiliseringsdag. De kom i særtog og skulle gøre vagttjeneste på egnen. Person- og godsbefordringen var i almindelighed stor på amtsbanerne i de år, og hertil kom, at amtsbanestationerne dengang tillige var telefoncentraler, som også skulle passes.

I Haderslev fik jeg senere ansættelse ved

amtsbanernes godsekspedition. Men i 1937 skete der en nyordning, hvorefter amtsbanerne overtog statsbanernes forretninger i en slags entreprise. Alle amtsbanestrækninger var efterhånden blevet nedlagt, den sidste i 1939, det var Toftlund-strækningen. Denne ordning varede til 1943, da statsbanerne overtog det hele, og en del af personalet, ialt 12, overgik til statsbanernes tjeneste.

– Jeg talte måske nok på knapperne – i al stilhed. Sagen var nemlig den, at betingelsen for overgang var et ophold på jernbaneskolen i København og hovedbetingelsen, at man bestod den afsluttende eksamen. Og det siger sig selv, at en mand i min daværende alder nok kunne have sine betænkeligheder ved at sætte sig på



Olesen & Jensen

Aut. el-installatører

Strandbygade 13 - Vesterhavsgade 62-70

Tlf. Esbjerg *2 80 55



„De Danske Østersøfærger“

Restaurationen

K. BJØRN JENSEN

Ferie- og udflugtssteder

Lad udflugten gå til
THYREGODKRO
Aa. Kortegaard (ny indehaver)
Tlf. Thyregod 7
Et 1. kl. spisested

Lad udflugten gå til
LA TOUR MOTEL
Randersvej v. Vandtårnet, Århus
Selskaber modtages
Tlf. 6 78 88

Lad udflugten gå til
SKOVPAVILLONEN
Mariager - Tlf. 93
1. kl. spisning og kaffe

Undlad ikke at besøge hotellet
fra 1581 -
HOTEL DAGMAR
Ribe - Tlf. 33, 35 og 36

Hotel „Krogen“ - Hasseris
MISSIONSHOTEL
Overnatning på gode værelser, med
morgencompl., alt incl. 15-16 kr.
Skibstedvej 4 - Aalborg
Tlf. 2 17 05
Kun 1 km fra Vesterbro, fri parkering

Gæstgivergården
Røde Kro station
H. Sommermark Tlf. 6 22 49

HOTEL WESTEND
Randers Tlf. (064) *2 53 88
Værelser m. moderne komfort,
nogle med toilet og bad
til moderate priser
L. Stendorf Hansen

AGGERHOLM
REKREATION- OG FERIEPENSION
... Det ideelle kursted for ferie, hvile og
rekreation, 1. kl.s køkken, diaethensyn
Lægeanbefalet
Forl. prospekt
SILKEBORG
TELEFON
117
Bitten og Carl Christensen



skolebænk sammen med 18-19 årige unge mennesker.

Så var De altså ældste elev?

- Jeg var i 45 års alderen. Der var ganske vist enkelte fra andre privatbaner iblandt. Men jeg var den ældste.

- Og De bestod prøven?

- Ja, det gjorde jeg da. Men det var et slid. Og jeg skal ikke nægte, at der var nerver på højkant til sidst. Jeg husker, at jeg en af de sidste dage for eksamen ringede hjem til min kone for at betro hende min beslutning om at springe fra. Jeg syntes ikke, det kunne nytte noget. Min kone var imidlertid af en anden mening. Og den rettede jeg mig efter - heldigvis - og klarede da også skærsilden.

Har De så været på statsbanernes gods-ekspedition siden?

- Ja, kurset begyndte den 3. januar 1944 og varede i fire måneder. I 1945 fik jeg ansættelse ved godsekspeditionen som over-assistent og den 1. april 1962 fulgte den kongelige udnævnelse til trafikkontrollør.

Erindringer og livserfaring

Den dag det danske politi blev taget, havde jeg stationstjeneste og fik under-

retning om, at to betjente, afdøde overbetjent Hans Nielsen og betjent Ruge, var undervejs til stationen og skulle hjælpes bort med toget uden at blive genkendt. De var naturligvis i civil. Da optrådte jeg som en slags bedre hotelkarl. Jeg tog deres bagage, ledsagede dem over perronen, tog højlydt og hotelmæssigt afsked med dem, og på den måde slap de bort - under jorden. Det var en streng tid. Men den kunne altså trods alt have sine lyspunkter.

- Sig mig så, har De nogensinde fortrudt, at De blev jernbanemand?

- Jeg har aldrig kunnet tænke mig andet. Til trods for den usikkerhed, omvæltningerne medførte, hvor man til tider ikke vidste, om man var købt eller solgt, har jeg altid været glad for tjenesten. Jeg er også glad for, at samarbejdet altid har været det bedste, gnidningsløst og for mig fuldt tilfredsstillende.

- Og livserfaringen fra de mange års tjeneste?

- At det aldrig går rent galt, når man gør sin pligt i stort og småt, redeligt og omhyggeligt. Hvor det sker, er der i reglen ingen, som for alvor vil lægge en hindringer i vejen.

Danske Jernbaners Afholdsselskab

60 år

Den 15. marts var det 60 år siden, at DJA blev stiftet på et møde i Fredericia,

og mærkeligt nok kunne man fejre 60 årsdagen i de samme lokaler, hvor foreningen blev stiftet.

Ligeså uundværlig

JERNBANEN er
for TRAFIKEN



er STATSANSTALTEN
for LIVSFORSIKRING

Den 15. marts 1903 samledes ca. 250 jernbanemænd fra hele landet efter indbydelse fra 21 afholdsfolk indenfor etaten, til et møde for at oprette en jernbaneafholdsforening.

Mødet begyndte sagligt og roligt, og dirigenten kunne efter adskillige udtalelser for idéen konstatere, at der var overvældende tilslutning – kun 8 stemte imod.

Under debatten om udkastet til lovene rejste der sig pludselig protester imod selskabets oprettelse, og nogle hævdede endda, at det ville være en skamlet for jernbanestanden. Formanden for Dansk Lokomotivførerforening imødegik skarpt dette og henviste til, at læger, lærere og flere kategorier havde dannet lignende afholdsforeninger.

Dirigenten bad da alle, der ikke ønskede at tegne sig som medlem at fjerne sig, og 117 deltagere underskrev på fremlagte lister, medens de øvrige holdt protestmøde i et tilstødende lokale.

Ligesom øvrige foreninger inden for den samlede afholdsbevægelse, havde man det største medlemstal (på ca. 2400) omkring 1917-18. I dag tæller foreningen ca. ¼ af

dette tal, og har kredse i de større jernbanebyer. Fredericiakredsen er i øjeblikket næststørste kreds med togfører O. H. Pedersen som formand.

Selskabet arbejder på internationalt plan og er et led af Det internationale Jernbaneafholds Forbund (IEAV) – med 65.000 medlemmer, og Nordisk Jernbane Afholds Union (NJAU). Af de 12 nationer, som er repræsenteret, er den engelske landsgruppe den ældste fra 1872. DJA har været vært for IEAV kongressen på Nyborg Strand i 1958, og i juni 1963 samles jernbaneafholdsfolk atter i Nyborg – denne gang både til IEAV og NJAU kongres.

Statsbanerne og faglige organisationer har i årenes løb anerkendt selskabets virke ved at give visse begunstigelser og tilskud til DJA, der på landsplan har haft oplysningsarbejdet som et vigtigt led i form af årlige kurser – først på eget feriehjem i Esbjerg, senere på Vesterdal Højskole på Fyn og nu på afholdsbevægelsens egen ungdomsskole i Ejstrupholm. Inden for selskabets rammer arbejder kvindeforeningen i tilslutning hertil og tager sig særligt af socialt arbejde. Selskabet har haft eget

månedssblad – Jernbaneafholdsbladet – siden 25. oktober 1903, og titlen herpå ændrede man i 1958 til »Alkoholfri Trafik« – selskabets motto. Redaktøren, der tillige er landsformand og IEAV-repræsentant er godsekspeditor L. C. Schmidt, Århus.

Ved jubilæumsfesten bød formanden for Fredericia-afdelingen, togfører O. H. Pedersen, der selv har været med fra starten, velkommen, og fh. lokofører A. Kjeldsvang læste derefter en prolog, der fremdrog korte rids af foreningens historie.

De tidligere formænd, P. E. Pandrup, Juelsminde, og O. H. Malchau, fortalte derefter interessante blik tilbage til både før og efter deres formandstid. Med en blændende hukommelse berettede P. E. Pandrup om selskabets historie. Ligeledes berettede O. H. Malchau om tiden fra foreningens start til i dag. Han gav nogle morsomme eksempler på den modstand, man havde mødt. Men, sagde han, ene gør stærk, og når man betænker, at der i dag findes mellem 60.000 og 70.000 alkoholskadede mennesker i Danmark, har vor forening et stort arbejde at gøre.

Medens vi har den endnu!

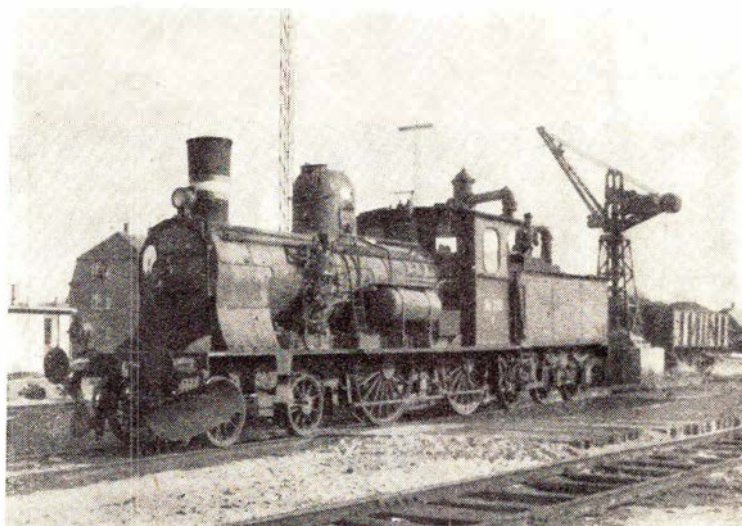

Ltr. C i Kalundborg oktober 1962

Foto: Jens Gadmar



Skonhed, som De ikke aner,
findes langs
☆ *private baner*

Flere og flere forlanger

Hatting Tvebkaer

fordi de er sprøde –
(men tåler ikke stød)



Gælder det rejser ... så

VERDENSREJSEBUREAUET

WAGONS-LITS // COOK

VESTERBROGADE 1 - V. - TLF. Mi 2747*

ikke dyrere ... men bedre

Esbjerg og Omegns Sparekasse

Kongensgade 58 – Esbjerg

Ferie- og udflugtssteder

DYBVAD HOTEL

Hovedvej 10 – Ålborg–Frederikshavn
Gode værelser – God hjemlig mad
Selskaber indtil 150 pers. modtages
Tlf. Dybvad 32
Sigrid og Karl Andersen

Tag bort fra byens larm —
kør til —

Hasselager Kro

9,2 km fra Århus centrum og nyd
Deres frokost eller middag i hyg-
gelige omgivelser.

Telefon 8 31 16

Solveig Hagen

Hotel Skansen, Ebeltoft

Tlf. (9 35 11) 10

under ny ledelse. Et godt og hyggeligt
hotel med 1. klasses restaurant byder
Dem hjertelig velkommen til den hyg-
gelige fregatby.

Hotel Nordland

Vesterbrogade 22, København V
Central 3200

Værelse pr. dag fra kr. 14,00
Enkelt vær. pr. uge kr. 98,00
Dobbelt vær. pr. uge kr. 147,00
Ugebasis er incl. betjening, bad,
telefon, fjernsyn m. m.

Brønderslev Kro

Ålborgvej 80, Brønderslev, tlf. 369
et 1. kl. madsted

Afholdshotellet

Gravene 18–20 . Viborg
Anbefales . Fineste kaffe
Tlf. Viborg 2325

Nørre Aaby Hotel

stedet hvor man kommer igen.
Foreninger og selskaber modtages
1. kl. køkken – tlf. Nørre Åby 8

Cafeteria „LIDO“

Havneplads, Grenaa – tlf. 2 01 57
Et 1. kl. spisested.
Noble værelser udlejes
og alt til rimelige priser

Fra franske jernbaner

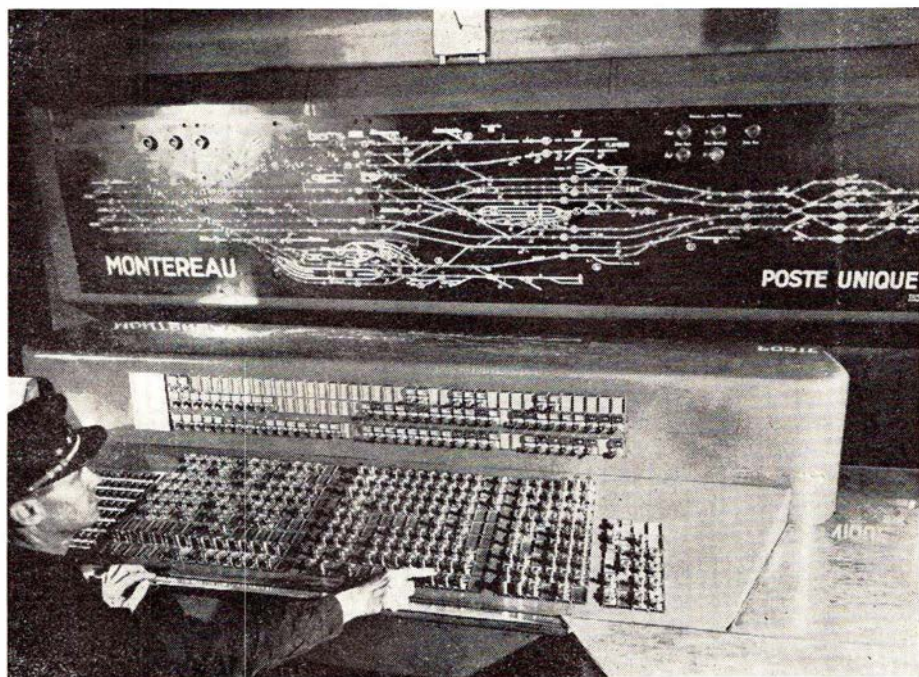

Kommandoposten i Montereau (Bourgogne)

På dette billede ses en helt ny type
»kommandopost«, eller vel rettere kontrol-
pult til kommandoposten. Systemet er
gennemprøvet af de franske teknikere og

bliver det, man fremover vil benytte på
små og mellemstore stationer. Det betje-
nes let af een mand.

Dansk Model-Jernbane Klub

25 års jubilæum

Den 25. marts kunne DMJK fejre 25-
årsdagen for klubbens stiftelse.

I jernbanernes hjemland, England, be-
gyndte interessen for model-jernbanen al-
lerede at vise sig omkring århundredskif-
tet, hvor de første »Model-Railway-Clubs«
blev oprettet, men først i år 1924 kom det

første modeljernbane tidsskrift: »Model
Railway News«.

I 1920'erne begyndte man herhjemme
at interessere sig for de fra England im-
porterede model-jernbanetog, især fordi
England som første land fremstillede »rig-
tige skinner« af jern eller messing i stedet

MANDSKABSVOGNE

udført i henhold til Socialministeriets regulativ. Alle størrelser
fra 4 til 15 personer. — Forlang tilbud og brochurer.



Hurtig levering — lempelige betalingsvilkår — evt. leje med
forkøbsret

Arnold Jensen

Specialfabrik for mandskabsvogne
Vestre Skalborggaard, Skalborg,
tlf. 2 64 02 - 3 77 82

for legetøjsindustriens blikskinner.

I 1930'erne fandt en kreds af interesse-rede i København sammen og byggede – ud fra datidens forudsætninger og med de foreliggende hjælpemidler – de første modeljernbaner, hvor man kunne skaffe plads – for det var nemlig et stort problem, da den anvendte målestok var »0« = 1/45 naturlig størrelse.

Den halve størrelse, »HO«, var dengang endnu i sin vorden, og fandt ingen interesse hos modelbyggerne. Men efterhånden som fabrikkerne »Märklin« og Bassett-Lowke kom på markedet med materiel i »HO« var den ikke til at komme uden om.

Efter indledende møder hos forskellige interesserede, afholdtes det konstituerende møde d. 25. marts 1938 hos fabrikant E. A.

Christensen i dennes kontor på Finsensvej. Kaptajn A. V. Arendrup, der længe før dette møde havde givet husly for de første modelbanebyggere, valgtes til formand, Irs. Th. Nellemann blev næstformand og Preben Koefod sekretær.

Det store problem var straks at finde et egnet lokale, men efter et års søgen lykkedes det at få lejemaal med DSB om det lokale på Nørrebro st., som klubben stadig benytter for en pris af 40 kr. årlig – uden varme.

Medlemmerne gik så straks igang med at få bygget et baneanlæg op, og da dette var farbart, mødte man med hvad hver især havde af materiel. Der var loko både med urværk, damp og elektricitet.

I 1941 udvidedes anlægget ved, at ingeniør Steffensen, uden udgift for klubben,

byggede et el-drifts og sikringsanlæg, hvorved det blev muligt at køre efter køreplan. Medlemstallet var 38.

Man var nu inde i krigsårene, der her som andre steder satte en dæmper på virksomheden, men man benyttede tiden til at ordne »den indre krig«, hvor kampen stod mellem damp og el-drift. Dampdriften var heller ikke velset her, da denne trækraft – forståeligt nok ikke respekterede banens sikkerhedsanlæg, men bare fortsatte til der ikke var mere brændstof.

Gennem årene til nu har DMJK fået etableret en ren »jernbaneorganisation« med afdelingschefer for maskinafdeling, baneafdeling, elektroafdeling, trafikafdeling, tegningsafdeling og fotoafdeling og biblioteket. En sådan specialisering af klubbens arbejde giver naturligvis en god orden og effektivt arbejde i dens virksomhed. Foreningens medlemstal er i dag 90.

Jubilæumsfestlighederne

Lørdag den 23. marts samledes medlemmer og indbudte i klubbens anlægslokale på Nørrebro station, hvor der blev kørt med togene og givet oplysninger om disse og hele anlægget. Her var mødt så mange som det snævre lokale kunne rumme.

Kl. 17,15 holdt en af sporvejenes Düsseldorfere ude for stationen for at befordre jubilæumsfestens deltagere på en tur gennem byen via Kongens Nytorv til Søpavil-



Ved jubilæumsmiddagen:

(fra venstre) generaldirektør P. E. Skov - formanden, sekretær F. Hermind og direktør P. Hjortkjær

SKRÆDDERFIRMA

Skrædderfirma

ÅRHUS 4/6

ALTI HERRE- OG
DAMESKRÆDERI

MÅLKONFEKTION I FINESTE UDFØRELSE
PROVINSENS STØRSTE UNIFORMSKRÆDERI
Konto oprettes gerne

UNIFORMER I MERE END 100 ÅR

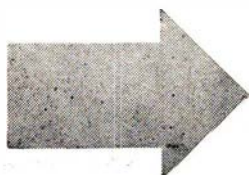

Når De lægger uniformen

Til Deres daglige arbejde går De i en uniform fra J. B. Schilder, firmaet som i mere end 100 år har specialiseret sig i uniform-skrædderi. Den erfaring vi har høstet, stiller vi til Deres disposition når det drejer sig om civilt tøj. De kan vælge forarbejdningen i hånd-skrædderi eller fineste målkonfektion — snit og pasform er det ypperste i hver prisklasse. Såfremt en kontobetaling passer Dem bedst træffer vi aftale herom — og naturligvis uden rentetillæg.

I. B. SCHILDER

Nørregade 7 - København K - Central 2058



Skoler og kurser

Østsvendsyssel
Ny og moderne skole
5 mdr. kursus for unge
Piger: Maj-oktober.
Mænd: November-april.

UNGDOMSSKOLE
DRONNINGLUND



NÆRMERE OPLYSNINGER VED:
H.M.HANSEN DRONNINGLUND 545
Tlf. (081-45911)

Aarhusegnens Husholdningsskole

Risskov st. - tlf. Århus 7 84 46
5 mdr. kursus fra maj og novbr.
3 mdr. kursus fra maj og august
Moderne skole - smukt beliggende

TØMMERUP FRI- OG EFTERSKOLE

pr. Kalundborg - tlf. Spangsbro 59
Fællesskole - 8 mdr. fra 1. sept.
til 30. april - Skema og skoleplan
sendes
Ingrid og Kaj Christoffersen

SILKEBORG HUSHOLDNINGSSKOLE

Åhavevej 46-48 - Silkeborg
Tlf. 67

UNGE HJEMS HØJSKOLE

Skaade pr. Højbjerg. 7 km sydf. Århus
Et vidunderligt højskoleophold på
Dånmærks mest moderne højskole
med levende undervisning for vor tids
unge. Kursus beg. novbr. og jan. Pro-
gram sendes. Understøtt. kan søges.



BRABRAND

Løgstør - Vejen - Odense - Næstved

lonen, hvor middagen ventede. Flere taler
hyldede jubilaren og ønskede klubben al
fremgang i tiden, der følger. Generaldir.
Skov fortalte bl. a. lidt om hvad nyt, der
kan ventes fra DSB i den nærmeste tid,
nye vogntyper - det er DSB nød til stadig
at komme med, for at klubben også kan få
nye tog og vogne at bygge til dens baner.
Efter middagen vist nogle jernbanefilm.

Formanden, sekretær F. Hermind, frem-
satte forslag til oprettelse af Jernbanehisto-
risk Selskab i tilknytning til DMJK, hvis
formål og virke omtales nedenstående.

Søndag d. 24. havde klubben lejet et af
DSB's røde lyntog, der kørte de 100 del-
tagere i turen først til Hillerød, hvor sta-
tionens kommandopost blev grundig stu-
deret med forklaring af ingeniør Steffen-
sen. På Gribskovbanens sporareal var der
lejlighed til fotografering af noget af ba-
nens materiel.

Kl. 10,50 fortsattes turen til Helsingør,
hvor deltagerne delte sig til forskellige be-
søg på stationen, skibsværftet eller byvan-
dring.

Kl. 14,35 startede »lynet« igen ad Kyst-
banen til København. Det var alt i alt en
indholdsrig og interessant dag, klubben her
gav deltagerne.

Mandag d. 25. var der atter åbent og
fuldt hus i klubanlægget på Nørrebro sta-
tion, hvor der blev kort efter koreplan. I
en pause var der lejlighed til at nuppe en
polse og en øl.

Fra Helsingør Modelbane klub var der
sendt en af Hornbækbanens gamle signal-
vinger, og blandt de mange lykønskings-
telegrammer var et fra vognfabrikken Scan-
dia, Randers, hvormed der fulgte en check
på 500 kr. - bro.

Dansk Jernbane Klub

Sekretariatet: Telf. HEIrup 794v - tirsdag-fredag kl. 10-14

Musæumsbanen Maribo-Bandholm

Driften påbegyndes i år søndag d. 26.
maj og klubben har haft den glæde, at
banens koreplan i år er optaget i DSB's
officielle koreplan!!

Vi opfordrer endnu en gang til, at alle
vil støtte Dansk Jernbane Klub i dens
arbejde med at søge bevaret levende min-

der om jernbanernes barndom, og ikke
mindst klubbens forsøg på at fremme in-
teressen for den moderne jernbanedrift nu
og i fremtiden. Kontingentet er stadig kun
15 kr. årligt og 5 kr. i indskud. Alle op-
lysninger gives af klubbens sekretær, hvis
adresse og telefon nr. findes ovenstående.

Damp-særtogs tur til Rødby Færge m. v.

23. maj (Kr. Himmelfartsdag)

Dansk Jernbane Klub arrangerer d. 23.
maj (Kr. himmelfart) særtogstur til Rodby
Færge. Afgang fra København H. kl. 8.00.
Toget fremføres af P. 917 med udflugts-
vogne. På udturen køres over Køge, og
der bliver lejlighed til fotografering mel-
lem Køge og Næstved. Endvidere ophold
i Nykøbing Falster. Efter ankomsten til
Rodby Færge beses anlæggene, og der ar-
rangeres særtog til Maribo og kørsel med
museumsbanen (vort lokomotiv »FAXE«
og gammelt jernbanemateriel) til Bandholm
og tilbage til Rodby Færge.

I stedet for Bandholm-turen kan del-
tagerne tage til Puttgarden og være tilbage
til vort særtogs afgang til København.

Billetpriser:

København-Rodbyfærge og tilbage 38,00
Nykøbing F.-Rodbyfærge og tilbage 10,00
Rodby Færge-Maribo-Bandholm
og tilbage 10,00
Rodby Færge-Puttgarden og tilbage 18,00

Vort tog er i København H kl. ca. 21.

Nærmere oplysninger i vort medlems-
blad (M 4/63). Dette kan undtagelsesvis
sendes til ikke-medlemmer mod indsendelse
af 1 kr. i frimærker til sekretariatet.

Beløbet for bestilte billetter bedes ind-
betalt på postgiro 67394, P. Thomassen,
Strandvejen 201, Hellerup; sidste bestil-
lingsdag d. 17. maj pr. giro; for postanvis-
ning eller kontant d. 18. maj.

Maribo—Rødbyhavn bliver godsbane

Så nås snart den dag, hvor Fugleflugtslinien officielt består sin prøve.

Den sjældne opgave, der blev jernbaneteknikerne til del, at skabe på bar bund en helt ny bane. At kunne skalte og valte med midler og metoder på den vis, at der kom det bedst mulige ud af det.

Kort sagt, den sjældne opgave at anlægge en bane, hvor alt det nye kunne tages med i betragtning.

Ikke som de enkelte skønhedspleter, der i de senere år er sat på jernbanenettet i form af sporudretning eller-forlægning, hvor det bestående også til en vis grad blev spændetroje for det nye.

Ikke er der noget at sige til, at denne fugleflugtslinie stjæler billedet, alt er lagt an herpå lige fra de højeste notabiliteter til nyt postfrimærke.

Men lad os forlade den skygge, trækfuglene kaster over Lolland, lad os forlade den store verden, og medtage lidt af glansen ned i den lille verden, der også eksisterer på øen.

Lad os prøve at samle tankerne om den lille banestump, der persontrafikmæssig set ikke overlevede den store dag, LJ's strækning Maribo-Rødbyhavn.

Det er nemlig en kendsgerning, at denne strækning fra den 26. maj 1963 indtræder i godsbanernes rækker. Vel er det kun et uvæsentligt træk i forhold til alt det store, der sker, men det er på den anden side en gammel – delvis i hvertfald – og veltjent banestrækning, der her tager det første skridt mod graven.

Det er samtidig en bane, der flere gange har været nævnt og været part i planer om mere eller mindre flygtige fugleflugtsidéer via Syltholmen, som Rødbyhavn tidligere kaldtes.

Ja, den dukker op igen og igen, denne idé. Allerede i slutningen af 1865 meddelte regjeringen civilingeniør Krøhnke tilsagn om koncession på bane København-Syltholmen.

Et ikke ringe røre blev resulteret af

denne plan, der vistnok var den første baneplan, der berørte Lolland-Falster. Der

var, som blade skrev »idel begejstring og stor discussion«.

Det var imidlertid nationaliseringstanker, der lå bag lov af 21/6 1867, hvori planen delvis var medtaget, idet Sjællandske Jernbaneselskab modtog koncession den 24/1 1868, men kun til Nykøbing Fl.

Vi springer så al fugleflugten over, springer til § 1 i lov af 25/3 1872 vedrørende

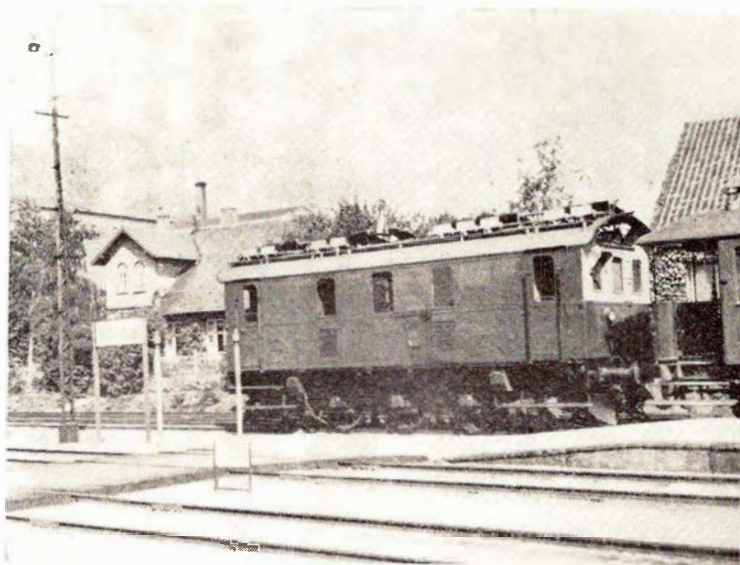

L J M 8 i Maribo klar til en Rødbytur

Foto: P. Thomassen

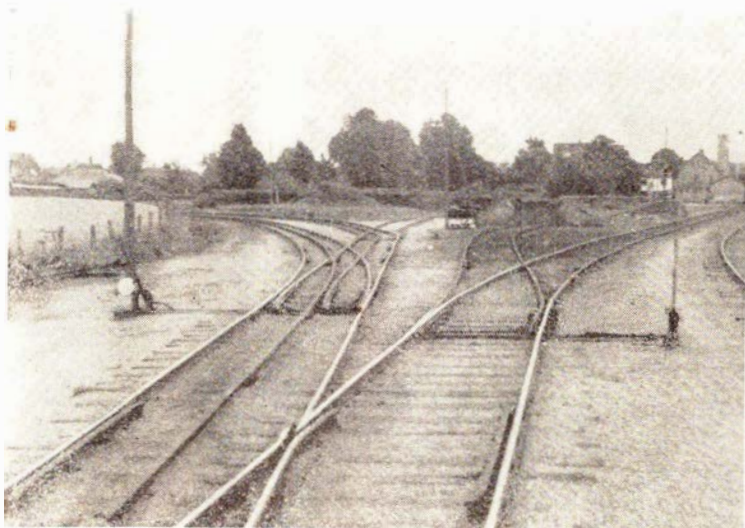

Holeby med flere sporvidder



VIKING

Blyanter og farver
til alle formål



Banegårdsrestaurasjonen

HILLERØD

TOM VALÈT

Sjælland

P. NORDSTEN A/S

Landbrugsmaskinfabrik
HILLERØD

J. SMITH & CO.

Bogtryk

Sdr. Banevej 5, Hillerød
Tlf. 249.

Holsted Andelsmejeri

I. kl.s mejeriprodukter
Telf. Næstved 72 03 82

Haarlev

Installationsforretning

Telf. 25
Alle el-reparationer og
installationer udføres

PALLE PEDERSEN

Manufaktur – Herreekviperung
Borup st. Tlf. 74

BORUP – KINO

Telf. Borup 4

Povl Møllers Maskinfabrik

Aktieselskab
Borup – Tlf. 27

ISLEGAARD PLANTESKOLE

Gran og fyr 1,00 kr.
Roser, rhododendron, azalier, frugt-
træer, buske og stedsegrønt.
Islebrovej 82, Kbhvn. Brh.
Tlf. 94 61 51 (søndag åbent til kl. 12).

Den rigtige vin

Elm Iversen Vinhandel

Flensborggade 11
Telefon Eva 8082 - 8201

LJ - Nykøbing Fl.-Maribo-Rødby og Nakskov.

Megen betænkelighed vakte dog bane-
nettets korsform Nykøbing-Nakskov hhv.
Bandhold-Rødby, idet denne udformning
befrygtedes at vise sig urealistisk kostbar
i drift.

Resultatet blev mere eller mindre over-
lagt, at strækningen Nykøbing Fl.-Gedser
under LJ erstattede Syltholmbanen. Imid-
lertid blev Maribo-Rødby banen åbnet den
1/4 1874 som en bestanddel af LJ.

Dagsordenens næste store punkt var
P. V. P. Bergs fugleflugtsplan fra årene
1897-1907. Denne plan (via Greve-Køge-
Grønsund og Nykøbing Fl. til Gedser) har
»Jernbane-Bladet« i øvrigt tidligere udfør-
lig omtalt.

Vi springer atter.

Frem til vi i finanslov 1908/09 samt føl-
gende års do. møder løfter om bevilling af
halvdel af udgift til anlæg af Syltholm
havn. Disse bevillinger fremkom på foran-
ledning af Rødby kommune, der ligeledes
var medvirkende til, at staten - af værdi-
stigningsmæssige grunde - eksproprierede
ca. 120 tdr. land ved havnen.

Hertil kom så, at lov af 1/4 1911 gav LJ
bevilling til drift af en bane Rødby-Rød-
byhavn. Eneretsbevillingen blev givet 19/7
1911, og strækningen fandtes at skulle åb-
nes inden eet år. Ganske vist gik der år
og dag, idet åbningsdato først blev 24/7
1912, men til gengæld var det ikke alene
de 5,2 km bane, men også havnen, der
da åbnedes.

På papiret er alt dette let at opregne
summarisk og endnu lettere at tilegne sig.

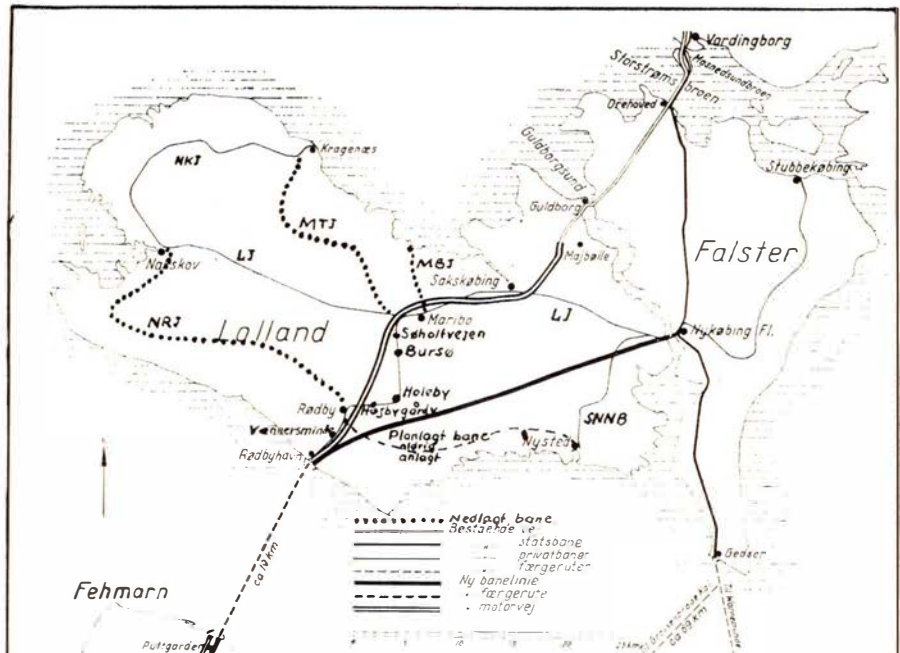

Maribo-Rødbyhavn banens plads i det store spil

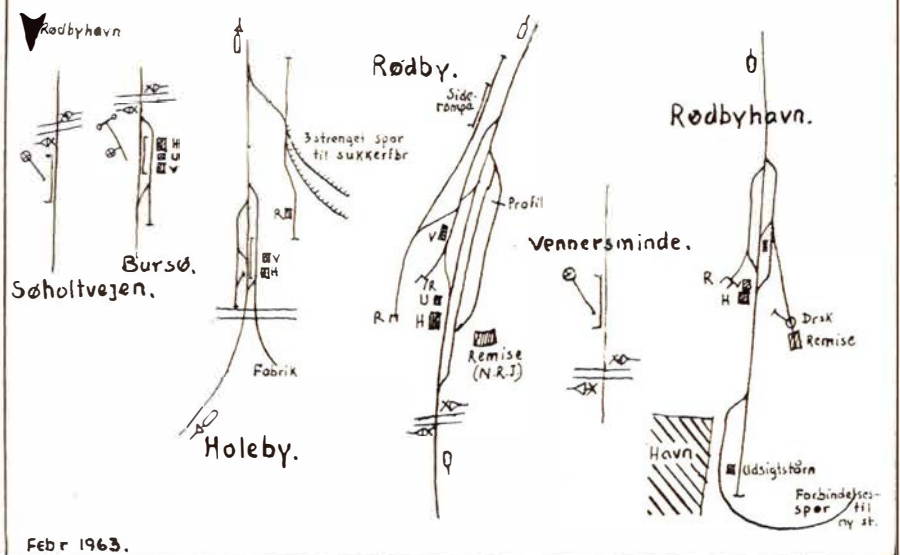

Det Lolland-Falsterske jernbanenet

når det først er opstillet. Men der ligger jo meget, meget mere bag, lange og trange arbejdsår, livsskæbner, og hvad ved vi.

Der ligger f. eks. også forhandlinger – ført i fuldt alvor altså – med De danske Sukkerfabrikker om roebanernes hele eller delvise udnyttelse til gods – ja sågar også persontrafik alt som en erstatning for den bane, der periodevis var så svær at få.

Der ligger – hold nu fast – endog plan om elektrisk drevne roebaner med de almindelige jernbaneformål.

Resultatet blev, som vi har hørt, en almindelig bane åbnet i 2 tempi. En bane anlage i et nogenlunde let tilgængeligt terræn, og en bane uden særpræget natur – eller andre fortrin.

Kort sagt en ganske almindelig bane.

Vi møder dog på denne bane, nemlig på Holeby station, 3 strenget spor i form af kombination med roebanesystemet, og vi møder forresten også mellem Maribo og Søholtvejen samt mellem Vennersminde og Rødbyhavn roebaneunderføringer. Og, det må vi da slet ikke glemme, mellem Højby- og Rødby trækker den nye motorvej sin cementbue hen over banen.

De kan iøvrigt på hosstående skitse læse lidt om stationernes udstyr, De kan på

kortskitsen endvidere se fortidige og nutidige baner på Sydhavsøerne, og til dette nogle få facts.

Rødby-Rødbyhavn blev anlagt med de fra den nordlige strækning stammende 20 kg skinner, hvilke i 1941 blev udvekslet med 17 år gamle 24,39 kg skinner, når undtages en lille smule i Rødbyhavn.

Øvrige strækning fik 24,39 kg skinner i 1924-26 (Holeby stationsplads dog først i 1933). Af disse er i 1943 udvekslet 1,4 km til 32 kg skinner (brugt i 28 år Maribo-Nakskov, men fuldt brugbare). Eget materiel ejer strækningen ikke, idet der er samdrift og sameje med LJ.

Så bør vel også nævnes, at roetransporterne selv på roeøen Lolland er faldet stærkt og hertil medvirkede i øvrigt også at Højbygård Sukkerfabrik er gået over til andet erhverv.

Spor til det store, der foregik i Rødbyhavn fik banen i 1958-59, efter at storebror DSB til da havde sagt nej tak til tilbud om sporelægnings.

Det var sten til banens egen grav, der blev transporteret der.

På den anden side, flere godsbaner har jo vist sig både berettigede og levedygtige, så hvorfor være pessimistisk.



Rødby station

DEN NY GARTNER

Alle årstidens grøntsager
Tøndervej 3, Skærbæk, tlf. 5 15 48

VULKAN
Radio og TV

INDEH. M. JACOBSEN SKÆRBÆK TELF. 51151

Radio og fjernsyn
Jernbanegade 4, Skærbæk, tlf. 5 1151

STENVAD kager

— det store navn i SMÅkager

TÆNKER DE PÅA

PØLSEVOGN

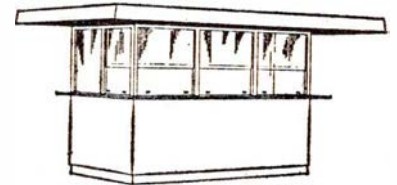

skulle De faa et særdeles konkurrencedygtigt tilbud fra os.

Vi har specialiceret os i en helt ny og elegant model i mange farver, der ikke kræver nogen form for udvendig vedligeholdelse.

Leveres baade stationær samt m/u motor og endvidere med koblingsaggregat - køleskab - lysreklame m. m.

Kan specialbygges til andre formaal.

Faa nærmere oplysninger og uforbunden tilbud.

SÆDDING MASKINSNEDKERI

Tlf. 051 — 2 47 85.

Esbjerg

- * 12 mdr.s garanti på radio og TV
- * 24 mdr.s garanti på billedrør
- * 10 % ved kontant
- * 12 mdr.s rentefri konto
- * Kæmpepris i byttehandel på Siemens, Gratz og Blaupunkt

DE OPNÅR FLEST FORDELE hos

COMBI
CRADIO & TV

HAVNEGADE 93 ESBJERG

Telef. 2 76 76 - 2 86 86

Preben Jørgensen & Søn

Skrædermestre

Jernbanegade 6 - København V. - Tlf. PA. 4707

Uniformer

Varde – Nr. Nebel Jernbane

1903 - 15. marts - 1963

Et tillykke post festum.

Uden fest ganske vist.

Et tillykke til en 60 årig jubilær, en sørens viril jubilær fristes man til at sige, hvis man tænker i private baner.

Her tænker vi på og lykønsker VNJ, hvis officielle åbning fandt sted den 15/3 1903, og hvis 60 års fødselsdag holdtes i stilhed.

Lad os vente til 75 siger banen, og sagt med selvfølgelighed, der er ingen tvivl om, at også denne dag opleves.

Hårdt er vore privatbaner trængt, men man må indrømme, at blandt disse hører den 38 km lange VNJ til eliten.

Ikke alene fordi den må kaldes landets militærbane par excellence, men også fordi den er et væsentligt bindeled mellem by og land. Den går gennem porten til eventyrets land – Varde, og det giver også turistpenge i kassen.

Det er et behageligt job at ønske tillykke, når fødselaren er så godt ved helbred og har en så urokkelig – og berettiget synes det – tro på fremtiden.

Et tilbageblik

i form af nogle tildels spredte indtryk fra for og nu, alle indsamlet på køreture, fordi vi undlader forhistorien bortset fra at sige, at det springende punkt var bane fra Varde eller bane fra Esbjerg eller bane fra begge steder.

Det blev altså fra Varde, og det var herfra det festsmykkede tog startede sin tilværelse den 14. og 15. marts 1903.

Da startede Nebelgrisen, som navnet endnu den dag i dag er mand og mand imellem.

Her gør vi imidlertid omvendt, idet vi allerede sidder i skinnebussen på Norre Nebel station og med det forsæt at tage turen til Varde.

At tage turen med åbent øje og åbent sind og så omsætte i tekst en del af de tilegnede indtryk. Ankommen i god tid, delt fordi det altid er rart at tale med betjeningen (den uhyre nære kontakt her – befolkning – personale – gør vel stadig sit til, at det er »vor bane«), dels fordi der herved bliver tid til nogen tankevirkomhed, der bundfælder sig i form af følgende. Nr. Nebel begyndte som endestation, blev gennemgangsstation ved NTJ's åbning 4/11 1913, atter endestation 31/8 1940 ved sidstnævnte banes lukning..

Banens militære betydning

Under anden verdenskrig blev Nr. Nebel atter gennemgangsstation til den af den tyske værnemagt etablerede bane til Nymindegab. Denn W-bane blev anlagt 1942 med hovedsagelig nye skinner, som englænderne havde efterladt i Frankrig, da de måtte trække sig tilbage ved Dunkerques fald. Der var – ja og er – kuriøst nok tale om en privatbane med statsbane i begge ender, men hvor privatbanen er den eneste sporforbindelse de statsbaner imellem.

To formål havde denne W-bane. Oprindelig sporlagt helt ud i de yderste havklitter, hvad der gav anledning til vældige jordarbejder, dernæst sporforbindelse til plantagerne omkring Nymindegab, det eneste nu bevarede alias Nymindeløjren.

Det forstnævnte spor blev flittigt benyttet af varierende typer pansertog, der over Vesterhavet havde frit skudfelt for såvidt angår skydeøvelser.

Helt fra Sevastopol på Krim blev der transporteret kanoner, men den største kanon, der rullede ud til Nymindegab, var af tysk oprindelse. »Tykke Berta« blev den kaldt, men da general Kommel efter nederlaget i Afrika inspicerede Vestkystens forsvarsanlæg, beordrede han afholdt bombeøvelser, derved blev den be-

skadiget, den blev sendt sydpå til reparation, og man så aldrig »Tykke Berta« mere.

I øvrigt var der en livlig trafik på banen både om dagen og om natten. En tid kom der regelmæssigt store pansertog bestykket med artilleri. Disse tog medførte eget elektricitetsværk, og personafdelingen bestod af luksusvogne. Pansertogene kom direkte fra fronten og altid om natten. Det var for at holde skydeøvelser ud over havet, at pansertogene blev dirigeret til Nymindegab.

Begge spor – men især det sidste – blev også flittigt benyttet af arbejdstog, der efter fast køreplan befordrede kvindelig og mandlig »arbejdskraft« til de unationale arbejdspladser.

Fremført af DSB damploko og af samme firmas gamle truckkøpvogne kørte disse tog mellem Esbjerg og Nymindegab, »Piraten« var kendt og berygtet viden om, og som befordringsmulighed lodes den ude af betragtning, hvad civile rejsende angik.

I lighed med sporet til Nymindegab anlagde tyskerne også et spor fra Oksbol til Oksby plantage, men de skinner er forlængst taget op igen.

Som følge af banens strategiske betydning var den et yndet mål for sabotagegrupperne, og i tiden fra 1943 til 1945

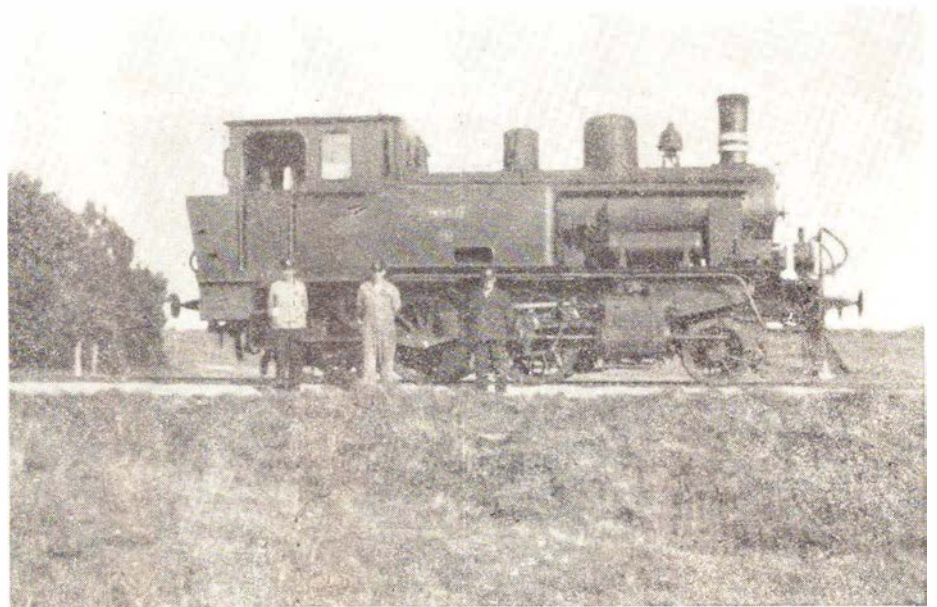

V. Nr. Nebel T. T. nr. 9 - september 1934

blev sprængt. Derudover blev banens sprængninger, ligesom drejeskiven på Varde Vestbanegård og broen ved Hyllerslev blev sprængt. Deurudover blev banen loko saboteret, men alligevel fik tyskerne og egnens befolkning kørt så meget med toget, at der ved krigens slutning var blevet oparbejdet et overskud på 1,6 mill. kroner. Dette beløb blev anvendt til en tiltrængt modernisering og fornyelse af banens faste anlæg, der bl. a. omfattede en fornyelse af sporet med en sværere type skinne. En af banens 3 skinnebusser er også indkøbt for krigsoverskuddet.

Banen i dag

For Varde-Nr. Nebel jernbane blev krigsårene – set fra et jernbanehistorisk synspunkt – en spændende tid. I dag er driften, der normalt afvikles med skinnebusserne og et svært dieselloko, vel knap så interessant men mere tryk.

Da det ikke er lørdag eftermiddag eller søndag do., er der ikke skinnebuskørsel til/fra Nymindegab, og da det er 1963 og ikke 1953, skal vi ikke vente på, at mergelsærtoget fra Tarm skal passere på vej til Lunde, Outrup eller Henne-mergel-sporet på stationen er tværtimod så sent som i 1960 afkortet ca. 20 m, enderampen flyttet tilsvarende, og parkeringsareal blev følger.

Nej, der er ikke mere at vente på. Vi kører.

Vi kører gennem det blæstmærkede, barske landskab.

Landskabet med det store udsyn og de store linier. Ikke østdansk men på sin vis fængslende og i hvert fald storslået.

En skinnebus fylder ikke meget her, men har sin mission da der er adskillige rejsende med.

Vi når knudestationen Lunde Jyll.

Nej, det er sandt, banen Sønder Omme-Ølgod-Lunde, 41,8 km, anlægsudgift 3,7 mill. kr., blev ikke anlagt.

Der blev givet eneretsbevilling 13/10 1919, der var besigtigelsesforretning 20/10 1920, der blev anvendt 73.400 kr. forinden lyset skiftede til rødt.

Beliggende i nogen afstand fra kirkebyen danner den centrum i stationsbyggelsen.

Så er Outrup mere centralt beliggende, en god by er rygstød og gør stationen her til et godt aktiv.

Vejen Varde-Nebel hvorpå bl. a. også banens rutebiler kører, går i øvrigt lige forbi stationen.

Krydsningsstationen Henne ligger i dvale.

Der er ikke her som i Outrup en stor by i baghånden, men der er til gengæld en hektisk sommerblomstring, hvor forbindelse til stranden formidles via her. Også

Henne strand er et af Vestkystens store udflugtsmål.

Videre sydover, passerende ved Søvig-sund udkanten af den torlagte Fiil sø.

Næste station er Vrøgum, og vi er på denne egn inde i noget af det tyndest befolkede og bevoksede opland. Det var da i sin tid noget af det mest kalktrængende, og ofte var sidesporet i Vrøgum fyldt med VLTJ (Damhuså) mergelovogne.

Det var derimod Rindom, der forsyndede det mellem Vrøgum og Oxbøl i 1916 beliggende mergelsidespor.

Hvor kolossale mængder, der var tale om, forsår De, når De hører, at det drejede sig om ca. 2.500 vgl. der blev videreført helt til Børsmose i 64 tipvogne og på 12.300 m spor.

Det var dengang ...

Også i dag findes et frit baneside-spor mellem de 2 stationer, idet Baune-høj er genopstået. Skinnerne er tidligere Nymindegab-skinner.

Til dette spor kører det meste af det tunge militære læs, og såvel DSB's N-som MX-loko må færdes her. En færdsel der dog først blev helt regelret, da en kurverarius på 160 m (Varde statsbane-Varde vest) blev øget.

Mens vi holder an i Oxbøl for overhaling af det indgående godstog, kan vi få tid til at konstatere, at også det fra banen øst for Oxbøl udgående spor til Oksby plantage med forbindelse til grusgrav undervejs, og med – yderst – tipvognsspor helt til Blåvands Huk, har bragt

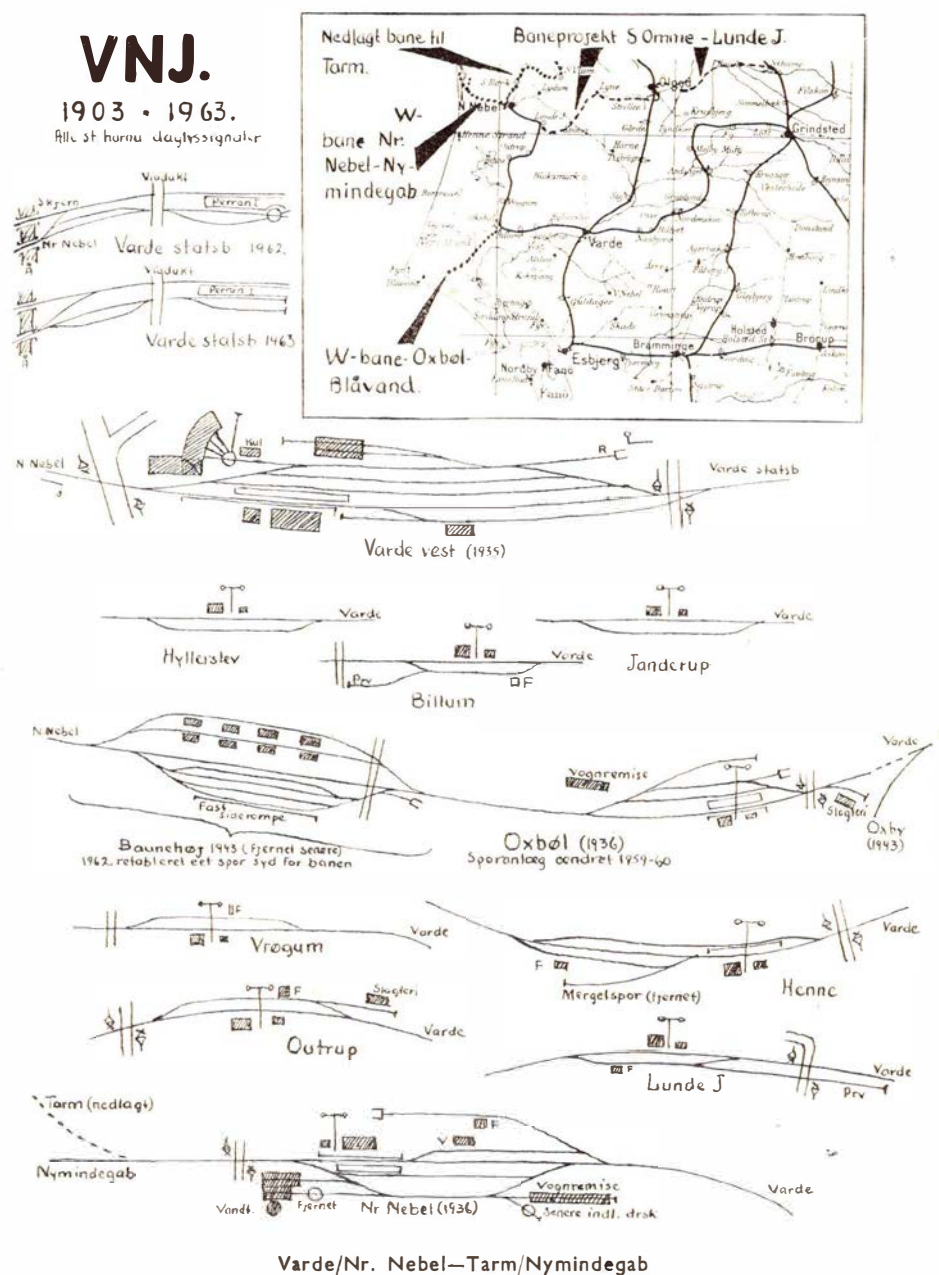

Vi ønsker Varde-Nr. Nebel Jernbane en god fremtid . . . !

**CHR. BERRING
KULIMPORT A/S**
Varde

Brugsforeningen Sønderport
Varde telf. 2 00 03

A/S Chr. Simonsen
Kræmmergade 9, Varde
Garn - Trikotage
Telf. 2 02 73

A. Nordentoft Nielsen
Kolonial og delikatesser
„Platzborg“, Varde
Telf. 2 01 58

M. Pedersen
Bageri og conditori
Søndergade 4, Varde
Telf. 2 00 49

**Spare- og Laanekassen
for
Varde By og Omegn**

C. ERIKSEN & SØN
statsaut. installatør og ingeniør
Kræmmergade 11, Varde
telf. 2 00 91

VILLY MATHIASSEN
Manufakturforretning
OXBØL - tlf. 47

H. C. ANDERSEN
Købmand
Torvet, Oksbøl - tlf. 17

Oksbøl Hotel
M. Larsen . Telf. Nr. 9
Værelser udlejes med centralvarme
Bestillinger på selskaber modt.

VRØGUM Brugsforening
Vrøgum telf. Oxbøl 230

Walkommen o'
HENNE STATIONS KRO
Anna og Ejnar Tusborg
Telf. Henne 24

**Spare- og Laanekassen
for
Nr. Nebel m. fl. Sogne**
Tlf. Nr. Nebel 57

Gustav Frandsen
Købmand
Nr. Nebel - Telefon 12
(052-8 12 11)

Bent Stenberg
Installations- og radioforretning
Nr. Nebel - telf. 159

OUTRUP Andelsmejeri
Tlf. Outrup 11

Svend A. Andersen
Outrup - telf. 25
Kolonial - Isenkram - Vin - Tobak

**OUTRUP
Brugsforening**
Tlf. Outrup 10

ANDELSBANKEN

A. m. b. a.

Varde afdeling - telf. *2 14 11

Flere og flere gør deres tekstil indkøb i

VARDE *Textil* LAGER

... kendt for kvalitet til bundpriser



*Opacindkøbsforeningens
Manufakturafdeling*
Varde 214 44

— og pengene sætter vi i



meget militært materiel m. m. ud til de vestjyske klitter.

Alt dette er nu historie – heldigvis. En historie, der som tidligere sagt, gav banen stærkt økonomisk rygstød. At så arkitekt Wenck's særprægede bygninger gennem udvidelse mistede noget af deres særpræg er en anden side af samme historie.

Vi møder i dag intet af de 2 grusgravs-spor (et på hver baneside) mellem Oxbøl og Varde. Ej heller ser vi håndgribelige spor af tidligere omtalte gaffelbane Billum-Varde/Esbjerg.

De tider, hvor der var kamp om at blive en lokalbanes udgangsstation, er ovre. Nu er tilbage realiteten i form af ny vej via Tarphagebro til Esbjerg, men banen har kendt sin besøgstid, også her. Banens rutebil har koncessionen Billum-Janderup og Hyllerslev (den sidste nærmest trinbræt) har alle almindelig landstationsstatus.

Forresten her ved Hyllerslev var det, at 161 med en godsvogn omkring 1930 lagde sig med hældning på 40° i grøften efter at have torpederet en ko.

Det grønne lys i efterkrigstidens dag-lyssignal giver os fri adkomst til Varde Vest.

Måske ser vi her banens selvbyggede ballastrense og -rivemaskine, fabrikeret ca. 1950. Med en motorvogn skubbende bagpå klares hermed ca. 12 km spor pr. time.

Måske står VaGJ's gamle M nr. 1 udenfor. Og hvem ved, skulle der stå opfyret et loko nr. 9 eller 10 klar til militærrangering i Oxbøl.

Mens skinnebussen får en dosis olie fra tanken ved spor 1, kan vi passende opsummere, at banen på hverdage i 1918 kørte 3 togpar i tiden 7,35–21,40, i 1938 5 togpar 5,15–23,45 og i 1958, 8 togpar 6,35–23,10. Af disse sidste 8 var det ene togpar godstog. DSB's loko BS 290 blev i 1918 til VNTJ nr. 7, men blev udrangeret i 1926.

Den ældste motorvogn 161 med træsæder blev i 1941 til RØHJ M5, udrangeret 1942.

Der kunne fortælles meget mere, men tanken er fyldt op, og tankerækken må afbrydes.

Vi kører og er 4 minutter senere på statsbanen, hvor den 6,7 m drejeskive blev taget op i 1962. Intet skal drejes mere.

Banens fremtid

Til trods for, at stadig flere bliver motoriserede, kan banen over en længere pe-

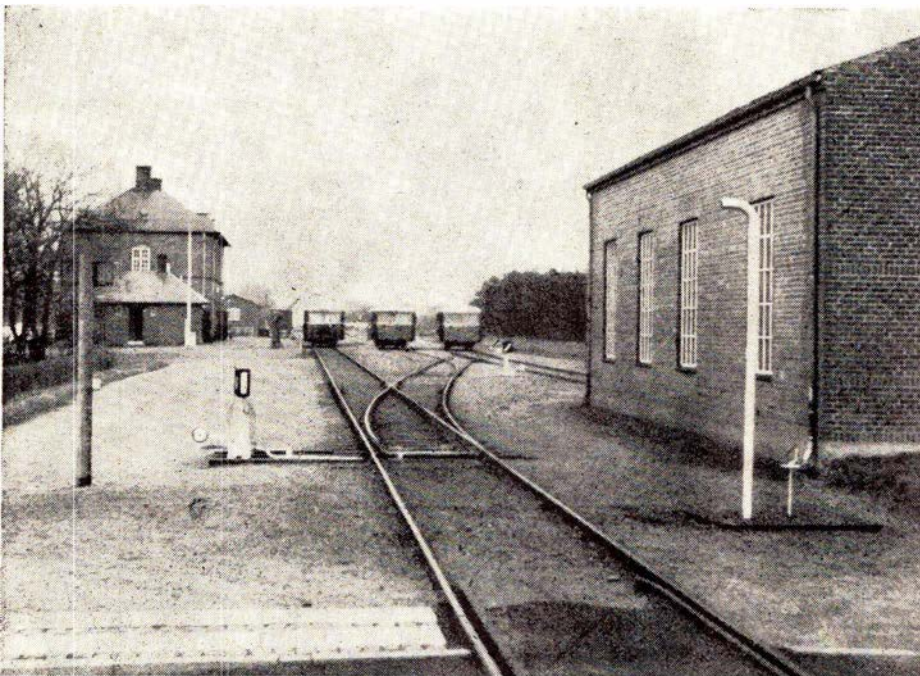

Nr. Nebel station fra vest

Vestjysk AKTUELT

Varde

Emil Hansen

Handelsbankens bygning
Varde – telf. 2 04 88
Cykler – værktøj – køkkenudstyr

STRØMPEHUSET

Chr. Fræhr
Vestergade 5, Varde telf. 2 08 75

A. K. TOFTGAARD Jensen

Parfumerie
Elisabeth Arden forhandler
Vestergade 16, Varde telf. 2 00 69

Harding Johnsen

Nordisk GULF
Vestergade 24, Varde telf. 2 11 56

Mandfolk handler i



H. P. FRIIS

aut. elektroinstallatør
Lys – kraft – varme
Østergade 5, Varde telf. 2 03 92

H. V. SLOT

Vestergade 38, Varde telf. 2 00 14
Kolonial – vin – tobak
Spec.: kaffe

HOPP's Skomagasin

Kræmmergade, Varde telf. 2 02 80

BLADCENTRALEN

Storegade 39, Varde telf. 2 12 71

Benyt



Handelsbanken i Varde

Filial af Aktieselskabet
Kjøbenhavns Handelsbank
Telefon 2 12 33

Skjern

BANEGÅRDSKIOSKEN

S. Knudsen
Skjern - Telf. 389

Skjern Cyklelager

Cykler - Cykledele
Gummi en gros
Tværgade 2 - Skjern - Telf. 176

Jernbanepersonalets damer anbefales

SYBODEN

Østergade 12, Skjern - tlf. 616
Alt i broderi og lingeri

Fyn

C. A. HANSEN JUN.

Middelfart - telf. 10 og 11
Kulimport . Brændselsolie
Bygningsartikler

De bliver beundret -
efter et besøg i

DAMESALON MIGNON

Møllergade 109, Svendborg - tlf. 1633
1. kl. individuel hårpleje
i moderne udførelse

KFUM Pensionat

Sct. Nicolaigade 6, Svendborg
tlf. 1095
God mad til rimelige priser
Pensionærer modtages

Slagtermester

K. Andersen, Skovvang 23, Svendborg
1. kl. kød og flæsk
pålæg og salater - tlf. 3026

Holdbare frisurer

SALON KI-KI

Vestergade 180, Svendborg - tlf. 2250
1. kl. moderne hårpleje
omhyggelig, nobel betjening

Ved De, at

LEGO-børn

leger bedst!

riode notere et stigende passagerantal. Det skal i denne forbindelse nævnes, at ca. 200.000 passagerer kørte med toget sidste år.

Banens rolle er ingenlunde udspillet, den har haft og har stadig en stor betydning for Varde og det vestlige oplands udvikling. Befolkningen skal blot som hidtil slutte op bag den, så vil Varde-Nr. Nebel jernbane kunne opleve mange jubiler endnu.

I Varde skiftes førerrum, der skal fejres, tømmes askebægre m. m., men arbejdsfordelingen er enkel, der er nemlig kun een mand - motorføreren - til det hele.

Lad os ikke forstyrre ham i hans gøremål.

Vi siger tak for en hyggelig og belærende køretur.

Vi siger tak for 60 år i vestegnens tjeneste.

En ung mand fylder 70...

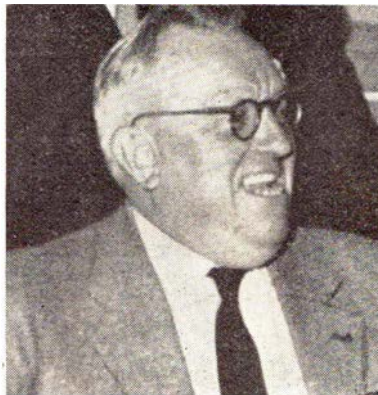

som Jernbane-Bladet voksede, krævedes der mere arbejde, og en del af de, ofte ærefulde, tillidshverv måtte ofres til fordel for Rybros hjertebarn: Jernbane-Bladet. Gennem de sidste 10 år har bladet nået en standard og en udbredelse, der gør det til et tidsskrift, der regnes med, og dette resultat kan med rette føres tilbage til redaktøren, der utrættelig og med vågne øjne for nye og aktuelle ting, parret med en aldrig svigtende interesse for det »gamle« - det historiske - og det romantiske, har gennemført en redaktionel linie, der har skabt megen good-will for hans gamle etat.

Onsdag den 22. maj fylder Jernbane-Bladets redaktør, tidl. stationsmester på Flintholm station, H. E. Rybro 70 år. For dem der kender ham - og de er mange - er der intet unaturligt i, at denne vitale og energiske mand nu runder de 70. En kollega, der selv er godt oppe i årene, siger med vægt i stemmen: »Vi syntes Rybro har været her altid, og altid med dampen oppe«. Mangfoldige er de tillidshverv, der gennem årene har fundet vej til Rybros brede skuldre, men efterhånden

Vi, der har den daglige kontakt med Rybro, har altid kunnet få et inspirerende råd med på vejen hvis det kneb, vi har kunnet øse af hans rige erfaring når vanskelige problemer dukkede op, og vi har i grå og triste stunder, ladet os smitte af Rybros dejlige optimisme og aldrig svigtende gode humør.

På fødselsdagen vil mange ønske sikkert udtrykkes i de ord, kollegaen ovenfor udtalte: »At Rybro endnu i mange år må holde DAMPEN OPPE«

Vi-El.

Spanskrørsmøbler er mode . . .

Kurvetasker til alle formål - Gaveideer til fornuftige priser



Vestergade 2A . Svendborg . telf. 1962

Mod aflevering af denne annonce ydes 5 1/2 %

I få linier...

- trods ishindringer har Helsingørsoverfarten haft rekord overførsler i februar i år, hvor DSB færgerne har overført 96.108 rejsende mod 73.532 i fjor.
- DSB skal nu have transportkonsulenter til at skaffe godstransporter til banerne, og det hidtidige transportagentur nedlægges.
- det er nu besluttet at Svendborg værft skal bygge en ny færge til hurtigruten Bøjden-Fynshav. Færgeren vil ialt koste 7,5 mill. kr., hvoraf der til brug i år er søgt om 6 mill. kr.
- den store godsbefordring på banerne, som den strenge vinter skabte, medførte at man på enkelte dage sendte en halv snes særgodstog til og fra Tyskland over strækningen Tønder-Bramminge-Randers.
- det må da blive en betydelig aflastning af biloverfarten på Storebælt, når der til sommer bliver 13 færgeture daglig mellem Kalundborg og Jylland. For kun tre år siden var der kun een færgetur daglig.
- de nye TEE-tog kører strækningen København-Korsør på 62 min.
- borgmester Weikop i København har foreslået, at der oprettes kommunale bogudlån på jernbanestationerne landet over til brug for de rejsende.
- Rødovre S-station er nu udbudt i licitation. Den vil koste mindst 1,1 mill. kr.,

hvilket er rekord for en S-station. Den skal være færdig i maj 1964.

- DSB søfartsafdeling kommer nu med en helt ny færgekonstruktion, den længste, hurtigste og mest særprægede færge til Storebæltsoverfarten. Da det bliver en ren godsfærge, får den ingen overbygning ud over kommandobroen. Den kan tage 40 godsvogne mod 24 på de nuværende færger.

Marts

dagbogen

Korsør d. 2. marts. I meget tæt tåge over Storebælt kolliderede færgerne »Halskov« og »Korsør« i nat, da »Halskov« ville overhale »Korsør«. Ingen kom til skade, men »Korsør« fik så stor en lækage over vandlinien, at den måtte tages ud af drift.

Nørreport d. 4. marts. En 57-årig mand gik ved 18-tiden hen ad perronen og læste i en avis, men kom herunder så nær perronkanten, at et S-tog, der kørte til perron, fik fat i hans ene frakkeærme, og trak ham ned mellem toget og perronen. Han var dræbt på stedet.

Brande d. 12. marts. En traktorkører blev i dag ved middagstid påkørt af et godstog på den ubevogtede overskæring ved Topbjerg nord for Brande. Traktoren knustes og blev slynget langt ind på marken. Foreren af den blev alvorligt kvæstet. Man havde lige påbegyndt opstilling af blinklys på denne overskæring.

Bækkelund d. 14. marts. Lokofører M. Nørgaard Pedersen, Viborg, var i eftermiddag stået af maskinen for at være behjælpelig med flytning af en vgl. halm, der skulle med til Viborg. Herunder tog han sig ikke i agt for at sporet drejede ind mod en stabel sveller. Han kom i klemme og pådrog sig brud på bækkenpartiet.

Nr. Åby d. 18. marts. Ved 23-tiden kørte et motortog bag ind i et godstog på strækningen mellem Ejby og Nr. Åby. De to bageste vogne i godstoget væltede så uheldigt, at begge spor blev spærret, og et modgående tog kørte mod de væltede vogne. Lokoførerne på de to tog, Erik B. Eriksen og E. B. F. Jørgensen, begge Nyborg, pådrog sig kvæstelser og måtte indlægges på sygehus.

Gødstrup d. 20. marts. Under en militærøvelse kørte en motorcyklist mod de sænkede bomme, der knækkede. Han blev hængende i bommene, mens motorcyklen fortsatte ind på sporet. En befalingsmand, der var vagt ved overkørslen, fik trukket cyklen væk for toget kom.

Haderslev d. 23. marts. Ved 9-tiden skete der i dag et voldsomt sammenstød på overskæringen ved Sct. Severingegade i Haderslev. En personbil kørte ud foran motortoget og blev slæbt med 250 m hen ad sporet, idet togets fører ikke havde bemærket bilen. Den kvindelige fører af bilen blev slynget ud og pådrog sig alvorlige kvæstelser. Blinklyset var i gang.

Helsingør d. 24. marts. I aften skete på ny uheld med, at godsvogne til færgelejet kørte over to stoppere og først standsede ude på færgevejen.

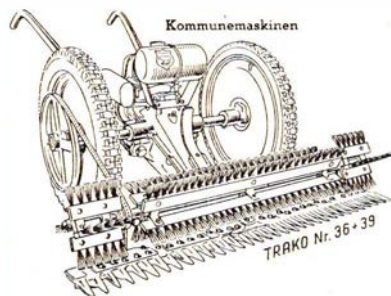

Den originale **ALLEN-TRAKO**

førende græsslåmaskine

AMTSMASKINEN for grovslåning

KOMMUNEMASKINEN

for både grovslåning og finslåning

SPECIALFABRIK

FRIMODT KONNING TRAKO

Pjedsted st. - Telf. Bredstrup 160 (forlang Fredericia)



Vest-Fylland

FARVEKÆLDEREN

Farver - Lakker - Maling
Tapeter - Linoleum
Vestergade 26, Thisted. Tlf. 804

SALON SOLHØJ

Solhøjvej 25, Thisted, tlf. 2082
1. kl. holdbar individuel hårpåleje
Nobel betjening

Hørdum Autoopretning

Leif Søgaard - tlf. Hørdum 66
Karosseri-, smede- og pladearbejde
opretning

AUTO-VÆRKSTEDET

Sv. Ove Sørensen
Grønnegade 13 Nykøbing Mors
Tlf. 673

Alle mærker repareres
Bremse- og koblingservice

PATENTSTIGER

forskydelige i 18 mm stålør i forskellige længder. Kvalitetsmæssig udførelse. 21 kr. pr. løb. meter, så længe lager haves.

Brdr. Nielsen

Hornum, tlf. Hornum 182

A. Honoré & søn



Iænkram - køkkenudstyr
glas og porcelæn

Torvet - LEMVIG - Telf. 408

Jernbanepersonalet anbefales

ESSO Service Station

Holstebrovej 56, Struer, tlf. 5 08 75
Benzin - olie - vask - smøring

Jernbanepersonalet anbefales

PENSIONATET

Søndergade 1, Struer - tlf. 5 01 47
Veltillavet mad til rimelige priser
Pensionærer modtages

Vestjydsk Plissé

Skolegade, Holstebro - tlf. 1478
Birthe Svangren (ny indeh.)
Plissé - hulsøm - knapper

Banegårdskiosken Holstebro

v. Tage Skjød Pedersen
Dagblade - ugeblade - bøger
Holstebro - Telefon 948

Århus godsbanegård. 3 godsvogne med kreaturer til Kolding, blev ved 23-tiden påkørt og væltet af et træk på 26 tomme brunkulsvogne, der blev skubbet fra havnen af en Mh-maskine. Man brækkede tagene af de væltede vogne og fik de 31 kreaturer ud fra vognene den vej. Mærkeligt nok var ingen af dem kommet til skade og kunne alle læses i andre vogne og afsendtes i nattens løb til Kolding.

Privatbane-

nyt...

Svinninge d. 11. marts. Som følge af en knækket aksel afsprede ved 18-tiden et dieselloko med tog til Holbæk kort efter afgang fra Svinninge. Tre redningskorps måtte i arbejde, før det lykkedes at få dieselloket sendt videre ved midnatstid. Til trods for den dybt frosne jord gravede man et en meter dybt hul under dieselvognen, hvori man sænkede den knækkede hjulaksel, hvorefter vognen kunne køre til Holbæk på de resterende hjulsæt.

Brenderup d. 20. marts. En far med tre børn i en personbil opdagede ved 17-tiden for sent, at et tog nærmede sig overskæringen på Åbjergvej. Han forsøgte at bremse bilen, men den gled ind mod toget, hvor et trinbræt drejede den gennem et jernrækværk, hvorefter den rullede ned ad en fem m høj skrænt. Bilen blev fuldstændig knust, men alligevel slap alle i den med ufarlige skrammer. De kom ind i toget, der returnerede til Brenderup, hvor de kom under lægebehandling.

Dybvad d. 27. marts. Selv om skinnerne blev fløjtede gentagne gange for overskæringen ved Badskær, fortsatte en personbil sin kørsel og blev påkørt af toget. Bilen blev kastet ind på marken og blev næsten til vrage. De to i den slap så godt som uskadt fra uheldet.

Nye motortog til Lollandsbanen

For at skabe en fuldt tilfredsstillende trafik, har Lollandsbanens bestyrelse vedtaget at anskaffe nogle lette lyntog, der vil koste 4,8 mill. kr., hvortil bevilling søges gennem moderniseringsfonden, hvor staten låner de 75 pct. mod pant i materiellet, medens amt og kommuner skal udrede resten efter gældende regler.

Man har besluttet sig til at følge de svenske erfaringer med lettere lyntog, en strømliniet motortogsenhed, der mindst skal bestå af en motorvogn og en styrevogn. Men ud over de to vogne kan yderligere indsættes en a to vogne. Toget er stålbygget, og hver vogn cirka 17 meter lang. Der ligger to motorer i vognen, og et stop vil derved blive sjældnere, idet toget kan køre alene med en motor. Tilsammen er der 340 hk, medens skinnerne nu kun har 125 hk.

Den nye type kan i sin mindste form, det vil sige med motor- og styrevogn tilsammen, rumme 90 passagerer, og bliver der en mellemvogn, stiger tallet med 58. Et 3-vogns-tog vejer ialt 60 tons, eller det samme som et af de nyere dieselloko i dag. Farven på de nye tog er endnu ikke fastlagt, men formentlig bliver de røde, ligesom Lollandsbanernes skinnerbusser.

Det første lyntog kan formentlig leveres på 14-16 måneder og derefter et tog hver anden måned.

Den ny LETMETAL MANDSKABSVOGN:



„SØNDERJYDEN“

- De rigtige maal
- Beklædt med letmetal, som er uforgængeligt og saltvandsbestandigt
- Lille egenvægt trods svær konstruktion
- Ringe vedligeholdelse
- Leveres i forsk. størrelser

Letmetalvognen „SØNDERJYDEN“ med de mange anvendelsesmuligheder. 1. kl.s udførelse til billigste fabrikspris.

Se den foran Aarhus-Hallen (udstillingen Huset 62)
eller skriv efter brochure og prislister.

☎ H. P. JØRGENSEN . RØDEKRO . Tlf. (046) 6 22 58 ☎

MODEL JERNBANE

Vi bygger en Tgs-vogn (2)

Her er så andet og sidste afsnit af vor byggevejledning til Statsbanernes Tgs-vogn, idet vi nu går ud fra, at man har fremstillet vognbunden med de ombukkede sidefjæle og langdragerne med diverse udskæringer efter vejledningen i sidste nummer.

Vi skal imidlertid have fastgjort sidestøtterne til sidefjælene, inden vi sammenloder vognbund og længdedragere, idet sidestøtterne er afgørende for længdedragerens placering.

Sidesøtterne fastloddes til den indvendige side af sidefjælene, og da støtterne skal rage 3 mm nedenfor vognbundens

underside, må de føres gennem tilsvarende huller i vognbunden.

Hullerne er firkantede og er 1 mm på hver led. De anbringes udfor de i sidste nummer skildrede lodrette savsnit i sidefjælene, således som vist på fig. 4 (markeret med pil).

Hullerne fremstilles ved hjælp af en firkantet nålefil. Her må vi lige anføre, at det betyder mere for den færdige vogns gode udseende, at sidestøtterne anbringes udfor de omtalte lodrette savsnit, end det betyder om hullernes form og størrelse er regelmæssig, idet det udflydende loddetin ved fastlodningen af støtterne vil skjule skævheder ved hullernes form.

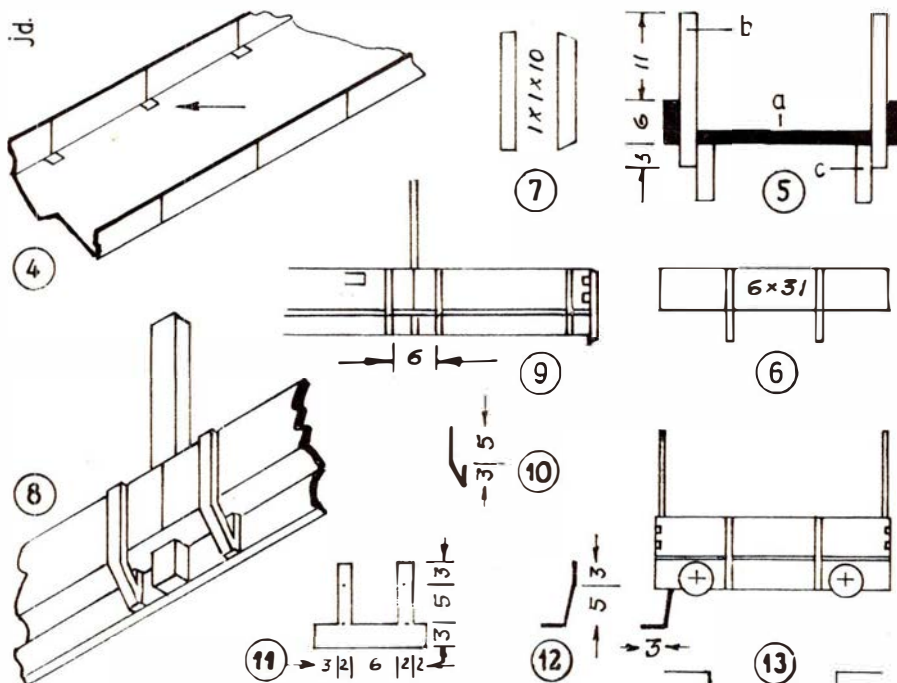

Arbejdstegning 4 til Tgs-vogn

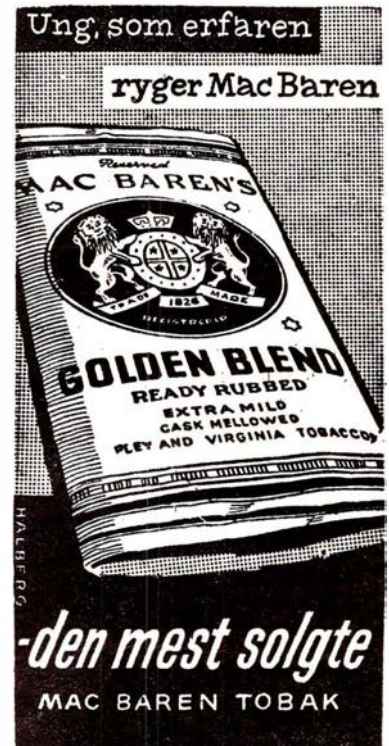

Hurtigtransport med gratis udkørsel
på Statsbanernes rutenet



Nyborg—Middelfart—Fredericia—Kolding,

Aarhus—Randers—Hobro,

Herning—Holstebro—Struer—Lemvig—Ringkøbing og Skive—Viborg



A/S »Danmark« belæssede vogne

Telf. BY. 6101

SPOR 56-57

Telf. CE. 12.544

Fredericia

Lækkert brød og friske kager

Calvi

Telf. Fredericia 1006

Jernbanepersonalet anbefales

Manufakturhandelen

H. L. Christensen

Holbergsvej 39

Manufaktur - trikotage

Telf. Fredericia 3123

REKORD VASK

en bedre vask -

6. Julivej 86, Fredericia, tlf. 3645

Vådvaske - tørvaske - rullevaske

De ringer - vi henter og bringer

Skal De købe legetøj -
så gå i LEGETØJSBODEN

Vendersdalsgade 13 - Fredericia

Telf. 513

- det betaler sig

Alt i dukkereparationer udføres

Salon „LEILA“

Ny indeh. Etta Storm Petterson

Dalegade 83, Fredericia, tlf. 2861

1. kl. individuel hårpleje

og nobel betjening

FODPLEJE

Fodplejespecialist

fru Jytte Hansen, Riddergade 22 A

Tlf. Fredericia 1424

Vejele

Arthur Davidsen

Radio og fjernsyn

Grejsdalsvej 23, Vejele, tlf. 3980

IS-MEJERIET

Karen Jacobsen

Koldingvej, Vejele - tlf. 2581

Kun 1. kl. mejeriprodukter

LABORN

Søndergade 34, Horsens. Tlf. 2 21 55

Stort udvalg i paraplyer,
stokke og piber

Herning

AMAZONE

Bredgade 61, Herning, tlf. 1464

Alt i fugle, frø, fisk, rekvisitter

- en forretning med liv i

Jernbanepersonalet anbefales

CALTEX SERVICE

Sjællandsgade 125, Herning, tlf. 1113

Benzin - olie - vask - smøring

Brdr. Truelsen

Blikkenslagermestre

Gl. Kirkevej 52, Herning, tlf. 4660

Gas - vand - sanitet - varme

Herning Traktor & Maskinforretning

Rønnebærvej - Herning

tlf. 288 og 2843

Hammerum Herreds Spare- og Laanekasse

Østergade 6

Herning - Tlf. *3733

E. BLACH HANSEN

SØLV OG GULD

Østergade 3 - Herning - Tlf. 800

Auto-værkstedet

Tjørring pr. Herning

Reparation af alle mærker

biler og traktorer

Telf. Herning 4678

„KOLONIALHJØRNET“

Bent Lilleør Nielsen (ny indeh.)

Gasværksvej 1, Herning - tlf. 558

Kolonial - vine - tobak

Spec.: byens bedste kaffe

JACK BØJE's Frisørsalon

Gl. Landevej 165, Herning - tlf. 2257

1. kl. moderne hårpleje

Hurtig og nobel betjening

MAGNUS FRISCH

Dræningsmester og entreprenør

Tilbud altid til tjeneste

Frijsenborgvej 3, Hammel - tlf. 177

Gør Deres indkøb hos vore annoncører

Ikast

Jernbanepersonalets damer anbefales

AMORSALONEN

Bruno Nøddesbo

Bredgade 54, Ikast - tlf. 5 15 41

1. kl. moderne hårpleje

Hurtig og nobel betjening

Ikast Autolakereri

Egon Knudsen

Eli Christensensvej, Ikast

1. kl. arbejde

Hurtig, præcis levering

Tlf. Ikast 5 17 23

Bagerforretningen

E. Wadt, Østergade 16, Ikast

Byens lækreste brød og kager

Bestillinger modtages

Tlf. Ikast 5 13 18

En duft af renhed fra

REN VASK

Vestergade 30, Ikast

Tøjet hentes og bringes

Vogn i oplandet mandag og fredag

Tlf. Ikast 5 20 46

Skive

SKIVE OG OMEGNS

ANDELSVASKERI

Brårupgade 16 - Skive

Tlf. Skive 13 og 424

CITY-SKO

Adelgade 4 - Tlf. 193 - Skive

Herre-, dame- og børnefodtøj

O. J. LARSEN

Thinggade 21, Skive, tlf. 1574

Vi er altid billigst -

med det bedste -

SKATKAMMERET

Torvegade 22, Skive - tlf. 2475

Køb - salg - bytte

af antikke og curiose genstande

samt bøger

TOBAKSHUSET

Adelgade 43, Skanderborg - tlf. 347

Alle førende mærker i

tobakker - cigaretter - cerutter

vine og spirituosa

Friskmalet kaffe hver dag

Sidestøtterne fremstilles af firkantede søm med en tykkelse på 1 mm. Længden af støtterne er 20 mm.

Fig. 5 viser nærmere vognbunden a med sidestøtterne b; c betegner længdedragerne.

Er man sikker på at alle sidestøtter er lodrette og anbragt i samme højde, kan man tillade sig at fastlodde længdedragerne c (fig. 5). Dette sker ved at anbringe længdedragerne helt op til støtterne og fastlodde dem dér.

Så kommer turen til endefjælene, der fremstilles efter fig. 6. Længden er 31 mm, men skal naturligvis svare til den indvendige afstand mellem sidefjælene. Tilsvarende skal endefjælens højde svare til sidefjælens. Yderligere skal endefjælene flugte med pufferplankerne.

For at opnå dette, er det en fordel at fastlodde endefjælens forstærknings- og fastgøringsstøtter, inden endefjælene loddes til den øvrige vogn. Disse støtter fremstilles af firkantede søm i dimensionerne 1×1×10 mm. Støtterne affases foroven og forneden (fig. 7).

Det vanskeligste arbejde overhovedet, er anbringelsen af hængsler og konsoller. Fig. 8 viser hvorledes vi klarer den affære.

Hængslerne fremstilles af 0,5 mm halvstiv kobber- eller messingtråd, der bankes flad indtil tråden får en bredde af 1 mm. Tråden bukkes i facon som en fiskekrog (fig. 10) og fastloddes i overensstemmelse med fig. 8 og 9.

Man må være meget omhyggelig med fastlodningen, idet alle hængsler selvfølgelig skal være parallelle og lodrette. Er dette ikke tilfældet, mister vognen afgjort sit gode udseende.

Vognen skal nu forsynes med et trin i hver ende. Trinet udskæres af 0,5 mm messingplade efter målene på fig. 11 og bukkes i facon efter fig. 12.

Herefter fastloddes trinnet til den indvendige side af venstre længdedrager, fig. 13.

Vognen forsynes nu med bogier, og vi kan godt fastslå med det samme, at man ikke i handelen kan købe færdige bogier, der ligner dem, der sidder på den virkelige Tgs-vogn.

Holder man på det strengt modeltro, bliver man nødt til selv at fremstille sine bogier, og det færdige resultat vil sikkert næppe stå mål med anstrengelserne, hvor-

for vi anbefaler en anden løsning, nemlig at købe et sæt Long-personvognsbogier. Disse passer nemlig til bogiecentrenes placering.

For at pynte lidt på bogiesidernes udseende, ændrer vi lidt på dem, idet vi filer markeringen af skruefjedre og bladfjedre bort.

Ved køb af bogierne anbefales det at anskaffe bogier med isolerede hjul, da vognen i så fald kan køre på anlæg med såvel to som tre skinner.

Bogierne fastgøres med fladhovedet skrue, der er fastloddet til undersiden af vognbunden.

Nu mangler vi kun at anbringe et sæt cylinderpuffer på vognen. Pufferne nittes eller loddes fast.

Herefter er vognen klar til afpudsning. Herunder skræbes alt overflødig loddetin af, for at vognens detaljer kan komme til deres ret. Vi tænker her navnlig på omgivelserne omkring sidestøtterne, fig. 8.

Og så maler vi vognen. Hertil kan vi f. eks. bruge HUMBROL plasticemalje, der egner sig fortræffeligt til formålet. Man kan evt. blande farverne sammen for at få de ønskede nuancer frem.

Side- og endefjæle, samt sidestøtter males godsvognsbrune. Oversiden af vognbunden males gråsort, undersiden samt længdedragerne, trin og konsoller males sorte. Påskrift, samt bremsemærkerne på vognkassens hjørner påsættes med hvid farve.

J. B. Dyrkilde.

Dansk Model-Jernbane Klub

Nørrebro station - København N.

Formand: Sekretær F. Hermind - Lejre

Jernbanehistorisk Selskab

Som omtalt andet sted i bladet stiftedes den 23. marts i år i tilknytning til Dansk Model-Jernbane Klubs jubilæum en forening, *Jernbanehistorisk Selskab*, med følgende formål, jvf. vedtægternes § 1:

Selskabets navn er Jernbanehistorisk Selskab.

Selskabet er oprettet i første række med henblik på at yde støtte til det arbejde, som Dansk Model-Jernbane Klub (DMJK) udfører med hensyn til efterforskning, indsamling og bearbejdelse af jernbanehistorisk materiale og oplysninger, og til klubbens arbejde med ved publikationer, foredrag etc. at virke til fremme for interessen for indenlandske og udenlandske jernbaner (samt sporveje).

Herudover kan selskabet yde tilsvarende støtte til andre og selvstændigt søge at indsamle stof og viden om jernbanernes forhold og viderebringe denne viden til selskabets medlemmer og andre jernbaneinteresserede.

Selskabet skal i videst muligt omfang samarbejde med institutioner, arkiver og samlinger og herunder virke til øget benyttelse af og interesse for Jernbanemuseet,

Teknisk Museum, Det kgl. Bibliotek og andre biblioteker, Rigsarkivet, Landsarkiverne, samt de egns- og lokalhistoriske arkiver.

Selskabets hjemsted er København.

Interesserede, som ønsker nærmere oplysninger om selskabet, der af hensyn til sit formål er opbygget i nær tilknytning til Dansk Model-Jernbane Klub, bedes henvende sig til klubbens ekspedition, Lejre.

Kommende arrangementer

Klubbens store forårstur er, da disse linier skrives, endnu ikke helt fastlagt, men nærmere herom i DMJK's medlemsblad »Signalposten«.

Hvad skal man nu tro?

De snakkes så meget om, at blindflyvning er noget farligt noget, men den blinde Amor har dog basket om kring i adskillige århundreder uden nogensinde selv at være kommet noget til!! (Måske er der andre, der har taget skade!)

Kvalitets skurvogne

4-5-8 pers. til absolut konkurrencedygtige priser. - Bygges også efter opgave og tilbud.

Bjerregrav Vognbyggeri

Møldrup - telf. Skringstrup 63

Tandlæge

ERIK ISAGER

Konsultation: 10-17. Lørdag 10-13

Frederiks Alle 142-144 - Århus - tlf. 3 60 80

Haases bogtjeneste

Løvstræde 8, København K, holder udsalg.

Harby, Poul-Erik:

Gods- og personvogne til modelbanen

En bog der vil hjælpe nybegynderen over mange vanskeligheder, ligesom den vil sætte den viderekomne i stand til at bygge næsten enhver slags vogntype. Skala HO. Med over 70 instruktive tegninger, fotos og byggevejledninger. 84 s. 1958. Før 13,75, nu 6,50.

Jensen, P. E.:

Signaler og sikringsanlæg (Modelbanen 5)

En håndbog for alle, der er interesseret i modelbaner, og specielt for dem, der selv bygger deres anlæg. 47 s. Illust. 1955. – Før 5,25, nu 2,25.

Jensen, P. E.:

Trækraft (Modelbanen 6)

Selvbygget er velbygget. Forfatteren fortæller om, hvordan han selv bygger lokomotiver til sit modelbaneanlæg. 47 s. Illust. 1955. Før 5,25, nu 2,25.

FOTO hobby

En Kodak-sensation

»KODAK« inviterede for nylig til et meget vellykket pressemøde. Årsagen var, at »KODAK« lancerede en nyhed, der siger sparto til meget andet indenfor fotobranchen. Man har hidtil haft de såkaldte Polaroid-film i sort/hvid-film, hvor det har taget ca. 10 sekunder efter eksponering, så havde man et fint og godt billede.

Nu er man nået så vidt, at det samme kan gøres i farver på ca. 60 sekunder (i stuetemperatur), og er meget fine i farverne. Billederne har endvidere den fordel, at de er fuldstændig færdige når de tages ud af polaroidkameraet. De skal altså ikke ligesom de sort/hvide billeder, smøres over med en lak.

På fotografiet ses demonstrationen af polaroid-farvefilmens færdige billede når det tages ud af kameraet efter de 60 sek. Her fortælles så lidt om filmens tilblivelse:

Dr. E. H. Land, president og grundlægger af Polaroid Corporation bekendtgjorde i 1947 sin opfindelse vedrørende fremstilling af et sort/hvidt fotografisk billede i løbet af 60 sek. efter at fotograferingen havde fundet sted, og det første Polaroid Land kamera model 95 kom i handelen i november 1948.

Da farvefotografien allerede på den tid var almindelig kendt, blev det hos polaroid et naturligt ønske at finde frem til en løsning af det store problem at fremstille et farvebillede efter samme princip og på ligeså kort tid, som det tager at opnå et sort/hvidt Polaroid-billede.

Umiddelbart skulle det synes at være en uløselig opgave, når man tager i betragtning, at det tager ca. 90 minutter at fremstille et farvebillede efter den hidtil anvendte negativ-positiv metode. Problemet skulle imidlertid løses, og takket være de af dr. Land udtagne patenter og et fortrinligt samarbejde mellem mange videnskabsmænd, teknikere og ingeniører lykkedes det gennem mange forsøg og flere nye patenter at fremstille det helt nye og helt epokegørende POLAROID Land farvefilm (Polacolor) hvormed det er muligt at fremstille et fortrinligt og holdbart farvebillede i løbet af 60 sekunder.

Det siger sig selv, at problemerne var store og mangfoldige, inden det endelige resultat blev nået.

Det vil være umuligt her at gøre rede for alle de mange og indviklede kemiske problemer, der skulle løses, men følgende vil givet et indtryk af hele projektet:

1. Fremstilling af det færdige farvebillede i kameraet og ikke i mørkekammeret.

Det betød, at der måtte udarbejdes en ettrins proces i stedet for de 20 trin, der er nødvendig i de fleste farveprocesser for at fremstille et negativ og fra dette negativ fremstille det færdige farvebillede.

2. Gøre det muligt at se dette farvebillede straks efter fotograferingen.

Dette fordrede en kraftig nedsættelse af de ca. 90 minutter, plus tørretid, der er nødvendig i den almindelige farveproces for at fremstille negativ og positiv, hvilket ville sige, at 90 minutter skulle reduceres til 1 minut.

3. Fremstilling af en film, der kunne anvendes i de eksisterende POLAROID kameraer,

hvilke fordrede et system, der gjorde brug af den samme overføringsproces, der anvendes i Polaroids sort/hvide proces.

4. Udarbejde en sådan proces, at den, der bruger apparatet, opnår et fuldent færdigt farvebillede uden iøvrigt at være bekendt med den kemiske reaktion, der finder sted inde i apparatet.

Filmen skulle indeholde alt det, der er nødvendigt for at fremstille et billede – sølv til at danne et billede, fremkalder til at påvirke disse sølvforbindelser, en kemisk funktion, der forbinder det eksponerede sølv til de nye kombinerede fremkaldere og farvemolekyler, der findes i filmen, og en reaktion, der kan flytte de bestemte molekyler fra negativet til positivet og fastholde dem for at danne et farvebillede.

5. Opnåelse af et klart strålende billede.

Dette kunne først eller bedst lade sig gøre med den subtraktive metode. Det fordrede et meget kompliceret negativ, der ville gengive rødt, grønt og blå lys i separate emulsionslag, og som derefter når fremkaldelsen er begyndt, anvender denne påvirkning ved at udløse de tilsvarende cyan, magenta og gule forbundne fremkalder og farvemolekyler, således at de kan bevæge sig til positivitet og danne et klart substraktivt billede. Af hensyn til alt dette har negativet mere end 8 lag, hvis totale tykkelse er mindre end den halve tykkelse af et hår.

6. Fremstille et billede, der er fuldt færdigt,

når det tages ud af apparatet, uden at det behøver nogen ekstra behandling. Dette fordrer et kompliceret positiv med den funktion at danne billedet med kraftig alkalisk reaktion og så i det rette øjeblik at omdanne positivet til en næsten neutral eller sur reaktion, og fjerne det ønskede alkali fra de bilddannende lag.

OXBØL OG OMEGNS BRUGSFØRENING

Oxbøl st. – Telf. 35

KJÆRS HOTEL

Nørre Nebel – telf. 10

Et hyggeligt og godt madsted
Selskaber modtages

B. T.

7. Fremstille et billede med holdbare farvestoffer.

Dette blev gjort ved at indkorporere i negativet under fabrikationen farvestoffer, der er specielt udvalgt på grund af stabilitet. Det blev endvidere opnået ved den særlige positive struktur, der har en molekyle struktur, der vil fastholde farverne i et klart lag.

8. Udvikle en proces der ikke fordrede nøjagtig tid

og temperaturkontrol. Det betød, at der måtte findes en anden fremgangsmåde end den koblermetode, der anvendes i de særlige farvefilm, hvor farverne dannes efter eksponeringen og under fremkaldelsen. Dette blev gjort ved at skabe de forbundne fremkalder og farvemolekyler, og yderligere ved at der ikke finder nogen ændring sted efter den korte fremkaldertid.

9. Udvikle en proces, der gjorde det muligt at fremstille materialet i overensstemmelse med den sædvanlige fabrikationsteknologi.

Det blev gjort ved stadig at erindre sig denne teknologi, medens processen blev udviklet, og ved at modificere processen således, at materialet kunne fremstilles på eksisterende fabrikationsudstyr.

POLAROID fremstiller selv positivmaterialet og de nødvendige kemikalier for den proces, der foregår i kameraet.

Negativmaterialet fremstilles derimod af EASTMAN KODAK COMPANY, der er i besiddelse af det nødvendige fabrikationsudstyr til denne meget krævende proces.

FILMSTASTIGHED

Ved indendørs optagelser regnes hastigheden til 75 ASA, der ved udendørs optagelser kan variere i overensstemmelse med temperaturen.

FREMKALDELSESTID

60-120 sekunder. Ved 21° c er 60 sek. tilstrækkelig. Ved lavere temperaturer må fremkaldelsestiden forlænges.

INDENDØRS BILLEDER

Blå blitzpærer skal anvendes, idet filmen er afbalanceret for 6250 kelvin. Elektronflash anvendes uden korrektionsfilter.

BILLEDSTØRRELSE

Type 48 film til 8×11 cm billeder kan anvendes i alle eksisterende 40-serie Land kameraer.

Type 38 til 6×9 cm billeder kan bruges i model J33.

Model 80 kameraer skal ændres på fabrikken, inden de kan anvende type 38 film. Begge typer film har 6 optagelser på hver rulle.

RECIPROK

Filmens effektive område er fra 1/10 sek. til 1/1000 sek. Hvis eksponeringen er længere end 1/10 sek. indtræffer der tab i hastighed og forøget gultæthed, hvorfor en blå filtrering vil være nødvendig.

INGEN OVERFLADEBEHANDLING AF DET FÆRDIGE BILLEDE

Modsat de sort/hvide billeder, der behandles med en lak, finder dette ikke sted ved brug af farvefilmen. Farvebilledet, der udtages af kameraet, er helt færdigt.

FILTRE

Dagslys: ingen, med undtagelse af U.V. filter beregnet for model J 66 og model J. 33.

Elektronflash: ingen.
3200° K-lamper, 80 B-CC20B.
brug 12 ASA
3400° K-lamper, 80 B-CC20B
brug 12 ASA.

Knud Sidal.

nede, hvis man ønsker tekster med maskinskrift.

*

Nu er snart tiden inde for udskiftning af tankfremkalderen. Et godt råd i denne forbindelse: 4 stk. Agfa tankkugler (kr. 2,50) pr. 70 ltr. forlænger fremkalderens levetid ved at modvirke bakteriedannelse. Kun til negativfremkaldere.

*

Måske skal klædet på Deres højglansmaskine samtidigt have en omgang vask: en oplødning i Agfa Biolase gør det muligt at blødgøre alle de små, stenhårde gelatinrester, som ellers kan være vanskelige nok at få fjernet.

*

Kan fikserbadet holde et par måneder endnu? »Agfa fikserbadsprøver« (kr. 3,00)

De Skulle Bruge



KAMERERA OG FILM



DA FÅR

De Smukke Billeder

Godt at vide — og huske

Man kan skrive på Agfa K-dia-rammer med kuglepen, blæk, blyant og fedtstift, eventuelt ved først at ru overfladen op med et blødt viskelæder. Også »Pelikan udtrækstusch K«, der påføres med en pen, kan anbefales. Selvklæbende etiketter, der passer i udsparringen, siges at være veleg-

. . . besøger De Hovedstaden
så hyg Dem i gågaden
og kig på fotoudstyr hos

FOTO SPECIAL

Vimmelskaftet 47 - København K. - PA. 5727



Randers-Hadsund Jernbane 1/3

Esbjerg

AUSTIN

De Forenede Automobilfabriker A/S
Nyhavnsgade Esbjerg tfl. *2 52 00

R. SCHULIK

Slagterforretning
Nørrebrogade 46 . Esbjerg
Telefon 2 02 14

VESTJYDSK AUTO-OPRETNING

Storegade 8 A - Esbjerg
Tlf. 2 34 56

Der er altid noget nyt i Det nye BOLIGHUS

Storegade 148 . Esbjerg . Tlf. 2 50 17

Andreas Christensen

Købmandsforretningen
Strandby Kirkevej 88 - Esbjerg
Telf. 2 89 33

Esbjerg Eksportmarked



SYMASKINER

Strandby plads 8 - Esbjerg
telf. 2 44 85

Fabriks - UDSALGET

Storegade 65 . Esbjerg . Telf. 2 74 87

Bramminge

LANDBOSPAREKASSEN for Ribe og Omegn

Bramminge afd. Tlf. 7 34 44

Bramminge Boghandel

Bent Schack
Storegade 13 . Bramminge
Telefon 7 30 61

Ribe

Konfektoreforretningen

Kaja Rasmussen. Olga Nissens efft.
Sønderportgade 13, Ribe
Hjemmelavet chokolade og konfekt.
Gaveæsker
Telefon Ribe 536

Jernbanepersonalet anbefales

WEIS STUE

Olga Henriksen
Torvet, Ribe, tfl. 700

Landbosparekassen for Ribe og Omegn

Torvet - i byens centrum
Telf. Ribe 40 og 524

Banegaardskiosken Ribe

G. Berg Tlf. 314

Toiletartikler og Souvenirbod

VAREIMPORTEN

E. Hansen
Sønderportsgade 21 Ribe

Sønderborg

P. BORNE

Aut. VW-forhandler
Gråsten - Tlf. 5 15 13
Sønderborg - Tlf. *2 11 60

HARALD OLSSON

Cyklehandler
Rønhaveplads 9 - Sønderborg
Telefon 2 44 15

Haderslev

Haderslev Bank

Aktieselskab
Nørregade 30 Haderslev
Tlf. *2 35 25

Haderslev Knallertcentral

Eneforh. af Velo-Solex
Gåskærgade 38 - Haderslev
Telefon 2 41 14

Tønder

TØNDER KIOSK

K. Rasmussen
Storegade 21 Tønder
Tlf. 2 12 04

Aktieselskabet

TØNDER KAFFERISTERI

Telefon *2 23 17

Tønder Mejeris mælkeudsalg

v/ K. Christensen
Vestergade 70. Telf. 2 14 55

BRDR. HANSEN I/S

Ure - Optik - Guld- og sølvvarer
Storegade 23, Tønder
Tlf. 2 12 32

J. A. Krogh

Vestergade 65, Tønder, tlf. 2 16 42
Den eneste rigtige, når det
det gælder strikkegarn

Blenners Dampvaskeri

Skibbrogade 2 Tønder
Telf. 2 22 68



Handelsbanken i Tønder

Deres bankforbindelse
Kontorer i Højer og Tinglev
Telefon *2 25 40

JOHANNES BOCK

Manufaktur - Konfektion - Senge
Udstyr
Vestergade 20 . Tønder . Telf. 2 11 62

Hans P. Tygesen

Bageri & Konditori
Storegade 21, Tønder - telf. 2 13 05

P. N. PETERSEN

Cykler - radio - fjernsyn
Knallerter - Reparationer
VOJENS - telf. 4 11 52 (045)

kan ved hjælp af to små gummikugler og noget reagenspapir når som helst fortælle Dem, hvorledes det står til med fikserbadets koncentration, sølv- og syreindhold.

Agfa CT 18-farvefilmen

går sin sejrsgang over hele landet. – Farveentusiasterne har talt sammen om deres resultater, og mange har sikkert fremvist de særlig gode CT 18-diapositiver og fortalt, hvor nemt det er at få fine resultater med denne fremragende farvefilm. Man kan derfor roligt sige, at en stor del af fremgangen i salget er sket efter »fra mund til mund-metoden«.

At AGFA OMVENDERSERVICE I GLOSTRUP samtidig har indført en »fra dag til dag-metode, der er til stor glæde for forbrugerne, gør sikkert sit til en yderligere popularisering af Agfacolor CT 18.

Fotoamatører, så er det nu!

Det erindres om »Nordisk Jernbane-fotoamatørers Udstilling og Konkurrence«, der afholdes i Århus i dagene 8–9–10–11 juni d. å. Sidste frist for indlevering af fotos er 11. maj! Forlang allerede nu tilmeldelsesblanket og regler for deltagelse hos hobbyafdelingens sekretær, håndværker Gunna Aarslev, Riisvangsallé 49, Århus.

Personalia

Vanløse

Trafikkontrollør S. G. Søborg, Vanløse, er udnævnt til stationsforstander samme sted, hvor stfst. F. M. Madsen har søgt afsked på grund af alder (67 år).

Dødsfald

Trafikassistent frk. H. K. Giese, fh. 1. dist. regnskabsf. 83 år.

Stationsforst. K.-V. Meyer, Langå 1935–38 og Ringsted 1938–50, 82 år.

Trafikkontrollør N. Klemen, fh Klampenborg, 81 år.

Maskinpasser A. C. Eriksen, fh Langå, 81 år.

Banebetjent C. F. Jørgensen, fh Hillerød, 80 år.

Depotformand T. M. Bertelsen, fh Århus, 79 år.

Signalmonter Elias Nielsen, fh Østerport, 79 år.

Lokofører C. Bramsted, fh mdt Gb, 78 år.

Rangerformand Axel Jensen, fh Gb, 77 år.

Lokofører V. Heftholm, fh Frederikshavn, 76 år.

Banearbejder P. Pedersen, fh FASTERHOLT, 73 år.

Lokofører N. P. G. Olsen, fh. Nyborg, 68 år.

Togfører R. A. F. Jensen, fh Kh, 66 år.

Lokofører M. N. Pedersen, Viborg, 66 år.

Overportør A. M. Mathiesen, fh. HEDERUSENE, 65 år.

Godsekspeditor A. E. Andersen, Padborg, 64 år.

Forenings-nyt

Tag med ud og fisk!

Statsbanernes lystfiskerforening har nu bestået i over 5 år og er blevet en stabil og for medlemmerne udbytterig forening. Ca. 120 medlemmer deltager året igennem i fælles arrangementer på Sjælland og i Syd Sverige. Ligeledes har medlemmerne rig mulighed for fiskeri i klubbens fiskevande i eller nær København, således kan nævnes Farum sø, Fure sø, Utterslev mose, Sct. Jørgensøerne og sidst har man opnået fiskeret i Haraldsted sø ved Ringsted. Alle disse vande er gode gedde- og aborrevand og for Haraldsted sø's vedkommende har man vist lov at sige at denne er Danmarks bedste geddevand.

Året igennem afholdes fælles udflugter til vore kyster og her kan nævnes Sjællands Odde, Røsnæs, Nakkehoved fyr,

Issefjorden og Strandgaard Dyrehave som nogle af vore mest yndede mål og absolut steder med store muligheder for fangst af havørred.

Men vi må også lige nævne det gode kammeratskab, som hersker i vor klub. Et kammeratskab, som helt naturligt er opstået ved huggeligt samvær om den fælles interesse, vi alle er bidt af.

Om vinteren benytter vi skolelokalet på Helgoland (Lyntogsremisen) til afholdelse af kursus i stangbygning, ligesom der her er mulighed for at reparere gammelt vel-tjent grej og støbe pirke og blink.

Til slut skal nævnes at foreningen er tilsluttet samarbejdsudvalget for københavnske sportsfiskeforeninger, ligesom vi naturligvis er medlem af Danmarks Sportsfiskerforbund.

Foreningen udsender hver måned et medlemsblad, som giver oplysninger om arrangerede ture, samt bringe nyt og aktuelt stof af interesse.

Som formand står Aage Larsen, Otto Bussesvej 20, København SV., Telf. Hilda 341, som gerne giver alle oplysninger vedrørende foreningens mål og virke.

Kontingentet er kr. 20,- halvårligt med kr. 15,- i indskud, og dette kontingent dækker fiskeretten i ovennævnte vande samt vort lokale månedssblad.

Kom og vær med!

Statsbanernes Lystfiskerforening.

BOG-anmeldelser

Trane-jubilæum

Tranebog nr. 1 – udsendt for fire år siden – var Pierre Andrézels, d.v.s. Karen Blixens romangyser »Gengældsens Veje«. Nu fejrer Tranebøgerne et jubilæum, idet serien runder nr. 100. Det markeres med en ny Karen Blixen-udsendelse, to bind udvalgte fortællinger »Fra det gamle Danmark I-II«, hvis indhold den store fortællerske selv nåede at sammensætte. Mere værdigt kunne jubilæet ikke fejres.

I selskab med Karen Blixen udkommer

JORDARBEJDER

Udgravning – Kørsel – Planering m. m. udføres. 2 stk. fabriksnye M-F 65 R hydrauliske grave- og læssemaskiner. – 8 stk. nye entreprenørvogne med 3-vejs tippelad for traktordrift. – 10 stk. 50 hk dieseltraktorer m. v.

Indhent venligst tilbud og oplysninger.

A/S NAVO-HØST

Grenaa. – Telefon (063) 209 69.

Måtteproblemet - baade ude og inde - løses bedst med

Svejbæk-Måtten og Svejbæk-Risten

SVEJBÆK *Lamel*

GUMMIMÅTTEFABRIK

SVEJBÆK - TLF. SILKEBORG 6055 - 6079

Aarhus

*Flemming
Graugaard*

TANDTEKNIK

Frederiks Allé 164 . Århus
Telf. 3 36 65

AUSTIN MINI-CAB

3 kr. inden for bygrænsen
45 øre pr. km på landture
(fem pers. Austin Cambridge vogne)
AUSTIN MINI-CAB, Århus. Tlf. 3 65 14
hele døgnet

Tandlæge

C. C. RAUNDORF

Nørrebrogade 22 – Århus C
Telf. 3 36 60

KOLONIALFORRETNINGEN

v/ Käte Metzdorff
Carl Bertelsensg. 1, Århus, tlf. 4 34 05
Vin – konserves – tobakker
Husk vor ekstra fine kaffel

Urmager G. HOLST's Efff.

Svend Nielsen . Frederiksgade 48
Århus
Fineste reparationsværksted
Telefon 2 94 14

MEJERIUDSALGET

v/ Grethe Nielsen
Nordborggade 20 – Århus
Kun 1. kl.s mejeriprodukter
Telefon 4 24 13

Spis på K F U M

Klostergade – Århus – Tlf. 2 14 16
God og rigelig mad til rimelige priser.
Pensionærer modtages.

SELSKABSLOKALER

Vi kører med

I/S Aarhus Minibiler

Tlf. 2 22 00

Jernbanepersonalet anbefales

KOLONIALFORRETNINGEN

S. N. Kejlstrup
Dannebrogsgade 8, Århus
1. kl. kolonial – vin – tobak
Konserves – Specialitet: Kaffe
Tlf. 2 25 29

Arbejder Spare- og Laanekassen for Aarhus og Omegn

Spørg i øst – spørg i vest

C. A. Jensens KAFFE

er bedst
Stadion Allé 1, Århus. Tlf. 3 58 21
Altid stort udvalg i konserves

E L



HELGE PAULSEN

Aut. El-installatør
Harald Jensens Plads 1 A
Århus – Tlf. 3 04 15

Vi mødes i

E - B - M

Østergade 1, Århus, tlf. 2 17 77

Drejer det sig om legetøj –

GIRAFFEN

Borgergade 11, Århus, tlf. 3 27 16
Stort udvalg i legetøj til piger
og drenge
Se på kvaliteten – det gør vi!

REFFINA VASK

– en kvalitetsvask
Jærgergårdsgade 71 – Århus,
tlf. 3 29 89
Våd vask – tør vask – rullevask
De ringer – vi henter og bringer

Jørgen Balles etff.

Henning Jensen
Frederiksgade 48, Århus
Alt bødkerarbejde udføres
Smør- og slagteridritler
Tlf. Århus 2 02 69

Jernbanepersonalets damer anbefales

Parfumeriet „EVA“

Randersvej 23, Århus – tlf. 6 77 09
Alle førende mærker i
parfumer og sæber.
„DIOR“ strømper . Bijouteri

Osteriet

Frederiksgade 44, Århus
Tlf. 2 34 23
Største udvalg –
billigste priser

Spar 25 % – kør Mini Taxi
Ta' ud i landet og nyd naturen
la' BYENS BILER gi' tilbud på turen

MINI TAXI

Byens biler

Århus – Telf. 4 50 00

Hartvigsen
RADIO TV SERVICE

Fredensgade 29 - Tlf. 2 81 21

„ELGA“

Elektro-galvanisk behandling
mod håraffald og skæl
for damer og herrer

Anna Engel KOSMETIK

Banegårdsplads 20, Århus
Tlf. 2 68 60

Det største udvalg i isenkram og
køkkenudstyr



G. V. Schive

Brunnsgade 46-48, Århus - tlf. 2 61 99

B. TØNNESEN

Murermester
Grønnegade 85 – Århus
Tilbud på isolerings- og facadearb.
gives uden forbindelse
Telefon (061) 2 57 18 og 4 43 18

Carita

Viby Kjøleatelier v/ Amtoft Nielsen
Byvangs Allé 7 – Viby J.
Telefon 4 39 45

SKOMAGEREN

Rosenvangsallé 202 . Højbjerg
Telefon 7 15 74
1. kl.s arbejde – Rimelige priser

Nu kæles der for Deres bil i Brabrand

100 m vest for Vest-Teatret
Smøre- og vaskehal med gennemkør-
sei, omhyggelig smøring med Castrol.
Vi har Molub-Alloy smøre service.
UNO-X Auto-Centret $\frac{1}{2}$
J. P. Larsensvej 1, Brabrand
Tlf. 6 17 73

yderligere tre Traner, to nordiske og en engelsk.

William Heinesen repræsenteres med skæmteromanen »De fortabte Spillemand«. Rammen er et lille færøsk bysamfund, og spillemændene er klokkeren og vindharpebyggeren Kornelius Isaksens tre naive og bundmusikalske sønner, der unddrager sig virkelighedens tryk ved at flygte ind i kunstens og fantasiens verden. De er skildret med alle skæmteromanens overdrevlinger både i løjer og tragik, men også med dens livsvisdom og poesi.

Den anden nordiske forfatter i selskabet er Alexander Kielland. Hans hovedværk »Garman & Worse« er henlagt til Stavanger med købmandsslægtens Garman som midtpunkt. Der er kærlighedsscener, dramatik, mærkelige intriger og forviklinger. Kielland er en fortæller af de ægte epikeres æt, og man lever med menneskene i hans roman som med heltene i sin barnheds yndlingsbøger.

Holdets Benjamin er englænderen Tlan Sillitoe, hvis debutroman »Lørdag Aften-Søndag Morgen« om ungdom i velfærdssamfundet allerede nu indlemmes i Trane-serien.

Pris kr. 4,25 – dobbeltbind, kr. 6,25.

The Railway Enthusiast Guide

The Lambarde Press, Sidcup, Kent, England.

Der er nu kommet en ny udgave af denne for jernbaneentusiaster, og især de, der plejer internationale interesser, så uundværlige bog. Bogen bringer adresser og oplysninger på nær sagt alt, hvad der har med Model Jernbane og jernbane historie-interesser at gøre. Der er adresser på jernbane-museer, model jernbane-klubber i 40 lande over hele jorden. Bogen er på 202 sider, hvoraf 30 sider med foto af gamle loko, sporvogne, uniformsknapper og jernbanebilletter. Videre fortegnelse over periodiske blade, der bringer modelbanestof og historisk jernbanestof samt fortegnelse over jernbanelitteratur. Endelig er der adresser på 57 jernbaneentusiaster over hele jorden, der ønsker korrespondance.

Bogen koster 18 kr. og fås hos P. Haase & Son, Løvstræde 8, København K.

Early American Steam Locomotives.

160 sider, gennemill., stort format, ca. kr. 110. Superior Publishing Company, Seattle.

Den tidlige amerikanske jernbaneperiode er vel nok en af de mest kulorfylde, specielt i ordets egentlige forstand med farvestrålende og morsomme loko. Disse får vi lejlighed til at stifte et indgående bekendtskab med i denne dejlige bog fra et forlag, hvis publikationer vi tidligere med glæde har fremhævet.

Illustrationsmaterialet er righoldigt og afvekslende med store fotos og tegninger, adskillige af disse i farver. En pudsig ting, man sjældent hører om i amerikansk jernbanehistorie, er to-akslede køretøjer. Dem er der flere af i denne bog, og alene af den grund bliver den særlig værdifuld.

Serengeti darf nicht sterben.

338 sider, ill. Deutsche Buch-Gemeinschaft, Darmstadt.

DBG optræder ret tit i »Jernbane-Bladet«s anmeldelser, og med god grund. Forlaget har en lang række fornemme bøger af stor interesse og til virkeligt overkommelige priser.

»Serengeti ...« med sine 19 farveillustrationer og 109 sort-hvide giver et interessant billede af et stykke Central-afrika, hvis særpræg desværre er ved at forsvinde. Nogle husker måske filmen, der gik i København for et par år siden. Bogen fortæller disse dyrs historie og beretter om deres tilværelse i dag, deres kamp for livet, og ikke mindst om menneskets kamp for at bevare dem i deres naturlige omgivelser for eftertiden.

Pieter Bruegel.

336 sider, ill. Deutsche Buch-Gemeinschaft Darmstadt.

Kender De Pieter Bruegel? Navnet er velkendt såvel fra litteraturens som male-riets verden. Pieter Bruegel var forfatter og tegner på een gang, og han forstod med held at kombinere disse to kunstretninger.

Det er om dette, bogen beretter, om manden bag det hele, og den mindste del af beretningen er ikke de mange dejlige Bruegel-tegninger, der som vignetter er strøet rundt i bogen.

Transportrationalisierung. Flutfördermittel-Hebezeuge-Stetigförderer.

1.125 sider, 1027 ill. ca. kr. 85,00. Carl Röhrig Verlag, Darmstadt.

Husker De bogen »Behalter und Paletten«, som tidligere er omtalt her i »Jernbane-Bladet«? Denne bog må sådan set ses som en fortsættelse, idet den handler om andre transportformer og -hjælpe-midler, der idag står til den moderne trafik-tjeneste.

Bogen er skrevet specielt med henblik på jernbaneforhold (forlaget er udgiver for Deutsche Bundesbahn), og som sådan står den som en slags fælleshåndbog for alle jernbanemænd i Europa, hvor man jo tilstræber en ensartet trafik og gods-betjening.

Computer Basics 1-6.

224-290 sider, ca. kr. 210,00. Howard W. Sams & Co., Inc., Indianapolis, NY.

Dagens aktuelle emne er vel nok elektroteknikken sådan som vi netop har stiftet bekendtskab med den i den store udstilling i København. Flere og flere firmaer tilbyder maskiner af forskellig pris-klasse og forskellig størrelse (men aldrig billige), og maskinernes formåen er selvfølgelig også lige så forskellige.

Her har den vejledende litteratur sin berettigelse, fordi vi vanskeligt på anden måde (end gennem firmaernes omtale) kan blive vejledet. De her omtalte bøger beskæftiger sig indgående med »computers« under alle former såvel de mere bogholderi- og statistikprægede som de rent regnende. Bøgerne giver et udmærket materiale til selvstudium og senere til reference-brug.

Og i forbindelse med bøgerne skal kort nævnes en lille bog »Computer-Terms« fra samme forlag med en forklaring på alle specielle udtryk. Den kan være nyttig at have ved hånden.

jas.

Husk Jernbane-Bladets ny telefon-nr.:

55 64 90

BRØDRENE LEERVAD

aut. elektricitetsfirma



Udfører arbejder for DSB

Norgesgade 41 - Esbjerg - telf. 2 00 11

Haardfrossen Klaris

lev. i Banevogn fra Skagen, Hirtshals og Thyborøn.

Skagen: A/S Skagens Isværk . Telf. 4 15 38

Frederikshavn: A/S Frederikshavn Isværk . Tlf. 2 04 43

Thyborøn: A/S Thyborøn Isværk . Tlf. 3

Hirtshals: A/S Hirtshals Isværk . Tlf. 70

Esbjerg: A/S Vestjydsk Krystal-Isværk . Tlf. 2 00 66

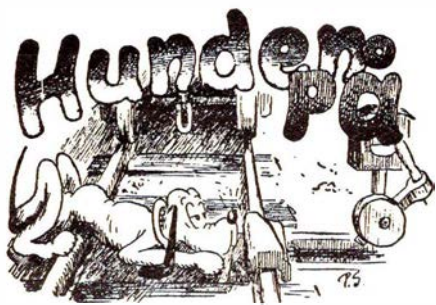

Næstsidste nyt

Forholdene på Sønderborg H

På selve stationen har man stadig elendige og meget lidt tiltalende forhold – tænk blot på den kedeligt udseende og udstyrede toiletbygning, som er det første man møder – og på godsbanegården er det endnu dårligere. Her har man slet ikke plads til de store mængder gods, der modtages.

Man kan ikke være det bekendt. Forleden skulle en sønderborger tage imod en gæst fra København på banegården. Gæsten udbrod, da man fik øje på hinden: – Det var rigtignok pænt af dig, at du rejste mig i møde.

Gæsten troede, det var en landstation, han var nået til. For hans vogn var standset lige ud for omtalte toiletbygning.

Men det var altså Sønderborg.

Den uheldige lokofører

En lokofører, der skulle på arbejde en morgen, var kommet vel sent op, men ikke nok med det, for han forfulgtes samtidig af en række uheld. Således kom han i skyndingen til at skære sig ret slemt ved barberingen, og ved morgenkaffen blev han irriteret over, at hans kone serverede en overkrydder for ham mod sædvanligvis en underkrydder. Da han skulle snøre sine sko, knækkede det ene snørebånd, og da han kom ned i kælderen for at hente sin cykel, viste denne sig at være flad, så han måtte igang med pumpen.

Alle disse genvordigheder bevirkede naturligtvis, at han blev yderligere forsinket, så han ankom for sent til remisen, og hans tog kom som følge deraf lidt for sent afsted. Han forsøgte imidlertid at indhente det tabte ved at sætte ekstra fart på maskinen, men da toget var kommet godt igang og befandt sig ude på linien, så han til sin store forbavselse og skræk gennem frontruden, at der i en kurve kom et modgående loko med tog med fuld damp oppe, og da banen var enkeltsporet, var det jo ikke så godt.

Han vendte sig mod sin fyrbøder og sagde: »Kender du ikke til at have en dag, hvor alting går dig imod?«

O. B.

Helt indforstået

– Hvad står du her, dreng, og smøger cigaretter, – ved du ikke, hvad du risikerer?

– Jo, at blive chikaneret af gamle stabesjere!

– Hvad siger du, knægt, – du skulle være min dreng – så – – !

– Den er mægtig, – og i orden for min mor er enke, og du er meget velkommen!

En stil om Norge!

Norge er så langt et land, at folk deroppe ikke ser ens ud i begge ender!

Hygge i hjemmet

Et primusapparat røg i luften i et sommerhus. Ægteparret Olsen blev slynget ud gennem husets søndre væg.

»Venlige« naboe sagde senere, at det var første gang i over 20 år, at ægtefællerne tog ud sammen!

Akkurat som hjemme

I dag lærte vi at trække fra i regning, og lærerinden sagde akkurat, som far plejer at sige.

– Hvad sagde hun da?

– Det går ikke, vi bliver nødt til at låne!

Gammel historie

En mand kom op til dyrlægen med sin bistert udseende grand danois og spurgte, om der ikke kunne gøres noget ved hunden, for den blev ved med at jage efter disse hersens kabine scootere.

»Det er der vel ikke noget mærkeligt i,« svarede dyrlægen, »De fleste hunde jager efter biler.«

»Jo, men min hund fanger dem og graver dem ned i haven.«

Sygepleje

– Men hvad er der dog i vejen med Deres mand, fru Hansen?

– Ak, han har i morges ved en fejltagelse drukket en slurk vand, og nu har han hele dagen gurglet sin hals med cognac for at blive af med smagen.

Fy, Axel!

– Nå, du er begyndt at lefle for monopolisterne og storborgerrakket, – – jeg kan se, at du har rensat negle!

Plan i økonomien

Sandmandens forretning gik jævnt godt. Han var i det mindste tilfreds. Men da han omsider hørte om det nye, rationali-

seringen og dermed større udbytte, spidse han ører og blev lidt efter lidt helt opslugt af de moderne tendenser.

En kyndig analyse viste, at bedriften hvilede på et sundt grundlag, idet produktionsprisen ikke kunne være lavere. Den var nemlig nul, da han jo hentede sin vare gratis ude ved stranden.

Søgelyset blev derefter rettet mod distribueringen, og her var det transporten – d.v.s. Lottes omkostningskonto – der tyngede. Hurtigt blev en rationalisering indledt med en række fodringsforsøg, der tilsigtede billigørelse gennem en omfattende afvænnning, og han havde bemærkelsesværdige resultater at opvise, da det interesseante eksperiment desværre blev afbrudt ved det kedelige uheld, at hesten gik hen og døde.

Mejerigtigt

Pensionatet satte altid en lille portion smør på frokostbordet, – beregnet til et stykke franskbrød til kaffen, men een af pensionarerne havde fundet en særlig forkærlighed til denne asiæt og smurte udelukkende fra den. Værtinden måtte gribe ind:

– Det er smør! betonede hun kraftigt.

– Jeg kan smage det! svarede den mejerigtige.

– Det er dyrt!

– Men sandelig også godt!

– Det koster over 5 kroner pundet!

– Det kan dog vist heller ikke siges at være for meget!

(Hun var målløs, hvorfor hun ikke sagde mere – denne gang.)

Ansvarsbevidstløs

– Vi må snart se at få hende gift! sagde moderen.

– Nå, ja, mente faderen, lad hende dog vente til den rette kommer!

– Det skulle du have praktiseret overfor mig – dengang!

At tænke sig . . .

Hun afbryder mig evig og altid, undtagen når jeg snakker i søvne, – – så lytter hun!

LIND HANSEN

KULTORVET 14 · C. 6288

LEVERANDØR AF CLICHEER
OG BILLEMATERIALE
TIL DE MEST BETYDENDE
DAG- OG UGEBLADE I KØ-
BENHAVN OG PROVINSEN



Aabyhøj

N. C. Andersen

Aut. gas- og vandmester
Chr. Winthersvej 27 - Åbyhøj
tlf. 5 58 04

Oliefyr - centralvarme
vand - gas - sanitet



Normand's køreskole

Hillman - Sunbird 62
Søren Frichsvej 81 - Åbyhøj
Telf. 5 53 48 (efter kl. 16)

Åbyhøj mest mod. vaskesalon

WASCATOR, Chr. Winthersvej 55,
Åbyhøj
WASCATOR - våd vask - tør vask
rullevask
WASCATOR henter og bringer overalt
Drej 5 80 59

Ompolstring af møbler

Syning og pålægning af gulvtæpper.
Thomsen Møbler,
Frodesvej 32, Åbyhøj

F. Robdrup
ISENKRAM



Silkeborgvej 311
Aabyhøj
Telefon 5 86 40

Hasle Farvehandel

Viborgvej 133, Århus - tlf. 5 80 70
Farver - lakker - maling
tapeter - linoleum - persienser

Hasle Møbelmontering

Alt i nye møbler og tæpper,
tilbud på ombetrækning
Minthøjvej 9 - Tlf. Århus 5 76 54
Se udstill. Sjællandsgade 52, Århus

AUTOLAKERING

Ovnlakering og opretning
A. Jonsen - Grenåvej 441 - Risskov
Tlf. (0 21 11) 386

Århus opland

VIBY BRUGSFORENING

Kongevej 18, Viby. Tlf. 4 07 00
Øster Allé 30, Viby. Tlf. 4-16 70
Rosenvangsallé 2, Århus. Tlf. 4 05 23

Kør ind til . . .

CALTEX SERVICE STATION

Kongevej 73, Viby Jyl. - tlf. 4 08 53
Benzin - olie - vask og smøring

COORDINA

Butikstorvet, Ellebjergvej, Århus
Brød og konfekturer
Is - Mælk - Fløde - Smør
J. STENSGAARD - Tlf. 7 60 06

Jernbanepersonalet anbefales

Odder Mini CAB

Åparken 12, Odder, tlf. 4 13 70

Grenaa

Vi bruger produkter fra . . .
Grenaa Andelsmejeri
Nytovr 3, Grenaa, tlf. 2 12 22

Poul Thirsmark

Tandlæge
Blichervej 42, Grenå - tlf. 2 18 12

Esso Service Station

Ringvejen - Grenå - tlf. 2 07 73
Benzin - olie - vask
smøring

ESSO Service Station

AUTOREPARATION
Rønde - tlf. Rønde 260
Benzin - olie - vask - smøring

HADSTEN APOTEK

Tlf. Hadsten 10

Randers

HULTÉN SKJORTEFABRIK

Leverandør til etaterne
Klostervej 40 - Randers - Tlf. 2 37 25

KIOSK „LERVANGEN“

v/ C. H. Pedersen
Lervangen 56, Randers - tlf. 2 62 25
Dag- og ugeblade
Skriverekvitter
Telegrammer til alle lejgheder

Paul Lai Sørensen

Smede- og maskinværksted
Vand - gas - sanitet - varme - oliefor
Markedsgade 20, Randers
Tlf. 2 27 81

Damesalon „MERC“

v/ Birthe Steffensen
Jyllandsgade 12, Randers
Tlf. 2 56 80

„DELIKATEN“

Danmarksgade 21, Randers
Tlf. 2 17 71
fineste hjemml. pålæg -
viktualier og delikatesser

SKANSE-SALONEN

Ny indh. Lis Freidahl
Strømmen 30, Randers - tlf. 2 91 56
1. kl. moderne frisering
1. kl. betjening

Skanderborg

Spare- og Laanekassen

for
Skanderborg og Omegn
Telf. 37

Chic Trikotage

Adelgade 116, Skanderborg - tlf. 897
Stort udvalg i børnetøj

SKOMAGER

Svend Aage Andersen
Møllegade 1, Skanderborg - tlf. 886
1. kl. fagmæssig skotøjsreparation
Træsko i alle størrelser
Træsko opbundes

Aalborg

A/S Norvin & Larsen

ingeniør- og
entreprenørforretning
Udfører arbejder for DSB
Jernbanegade 21 - Aalborg
Telefon 2 85 99

Det danske Gødnings-Kompagni A/S

Aalborg afdeling
Tlf. *2 00 22

JØRGEN WINTHER

Blikkenslager
aut. vand- og gasmester
Vand - Gas - Sanitet - Varme
Rosenlundsg. 12 / Schleppegrellsg. 77
Aalborg - Tlf. 3 37 11

PRESENTA

Rutebilstationen, Aalborg
Stort udvalg i gaveartikler
til alle lejligheder
Tlf. 3 77 99

HJØRRING RING-BILERNE

Moderne radiovogne: tlf. 770
Mini-cab: tlf. 748

Aars

Brødsalget

Kiss Bøgh, Himmerlandsgade 100, Års
Friskbagt brød flere gange daglig
Bestillinger modtages - Tlf. 2 14 14

Bagermester Bundgård

Himmerlandsgade 45, Års
1. kl. lækkert brød og kager
Bestillinger modtages - Tlf. 2 11 30

Jernbanepersonalet benytter SPAREKASSEN FOR AARS OG OMEGN

Indskudskapital 14.4 mill. kr.
Telf. Års *2 17 00

Ringgaards Konditori

Vestergade 15 - Silkeborg
Tlf. 264 og 2131

Bjerringbro

Også DE vil blive beundret
efter behandling i . . .

Damefrisørsalonen

Nørregade 10, Bjerringbro - tlf. 377

PENSIONATET

Markedsgade 10, Bjerringbro
Tlf. 270

God og veltillavet mad
til rimelige priser

TANDTEKNIK

Kirstine Jensen
Storegade 2, Bjerringbro - tlf. 247
Såvel nyt som reparationer udføres

Spar på kræfterne . . .

REKORD VASK

Østergade, Bjerringbro - tlf. 120
ordner Deres vask skånsomt,
hurtigt og billigt

Fodspecialisten

fru Gudrund Dyhr
Vestergade 17, Bjerringbro - tlf. 266
Regelmæssig fodpleje -
giver velvære . . .

CENTRALBAGERIET

Rødkjærsbro - Tlf. 135
Altid lækkert brød og kager

Nibe

Drej altid ind til

ESSO Service Station

Søndergade 1, Nibe - tlf. 13
Benzin - olie - vask - smøring

TURISTHOTELLET

Skomagergade 1, Nibe - tlf. 185
1. kl. spisested og kaffe
Pensionærer modtages

Jernbanepersonalet anbefales

Parfumeriet

fru E. Mølbak, Torvet 2, Nibe - tlf. 385
Alt i parfumer - kosmetik
skønhedspleje og bijouterie

KNUDS AUTOVÆRKSTED

Lyngbygade 40, Silkeborg - tlf. 3737
Reparation af alle bilmærker
Hjulafbalancering - lygteindstilling

Jernbanepersonalet anbefales

Bagerforretningen

Søren K. Nielsen, Adelgade 58, Hobro
D E har ret - vort brød er det bedste
Bestillinger modtages - tlf. 2 00 65

Brande

Rekord Vask

leverer en BEDRE vask
Torvegade 26, Brande - tlf. 298

Konfekturforretningen

„ULLA“

Storegade 44, Brande - tlf. 236
Vore gaveæsker anbefales

Trikotageforretningen

Dagny Nielsen
Torvegade 5, Brande - tlf. 367
Trikotage - lingeri - garn

Kør altid ind hos -

B P Service Station

Herningvej, Brande - tlf. 73
Benzin - smøring - vask
Autoreparationer
af enhver art udføres

Kør ind til

ESSO Service Station

Søren Kristensen, Randersvej 8, Ry
Benzin - olie - vask - smøring
Tlf. Ry 288

Hammerum Herreds

Spare- og Laanekasse

Ikast afdeling - 5 15 57

V. A. Jørgensens Eftf. A/S

Sygeplejeartikler og parfumeri
St. Sct. Mikkelsgade 23, Viborg
Tlf. 836

Aktieselskabet

Privatbanken

for Viborg og Omegn

Telefon 2600

Aage Andersen

Bagermester
Haderslevvej 89 - Kolding
Altid friskbagt brød og kager
Bestillinger modtages, tlf. 1470

Ove F. Schmidt

Bagermester
Kongebrogade 39, Kolding, tlf. 2028
1. kl. lækkert brød og kager
Prøv vor lækre fødselsdagskringle