

JERNBANE-BLADET

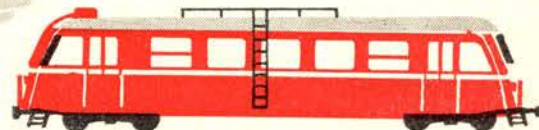

TIDSSKRIFT FOR STATS- OG PRIVATBANEPERSONALET



HOLGER ANDREASEN

Islands Brygge 41

København S.

ASta 1540

IMPORT EXPORT FABRIKATION REDERI



Imperial Chemical Industries Ltd.
London, England
Kemikalier



Union Carbide Europa S. A.
Geneve, Schweiz
Plastics



The Carborundum Company
Manchester, England
Digler - ildfaste materialer



E. I. du Pont de Nemours & Co. U.S.A.
FREON - kølemedier

JOHN G. STEIN & CO. LTD.
MANUFACTURERS OF HIGH GRADE REFRACTORIES
BONNYBRIDGE

John G. Stein & Co. Ltd. Scotland
Ildfaste sten og cementer

18. ÅRGANG NR. 5 MAJ 1961

5

Man gør ophold i

HOBRO

med den smukke beliggenhed

inderst i Mariager Fjord og
lige uden for døren har vi

Vikingeborgen

FYRKAT

Haa do wot i Hobrow?

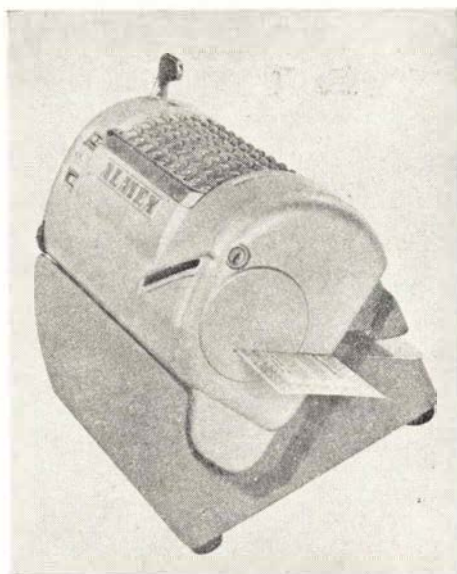

ALMEX BILLETMASKINE

HANDELSFIRMAET

DITZ SCHWEITZER

Grundlagt 1883

Bredgade 37 - København K. - Telf. C. 10370 (2 ledn.)

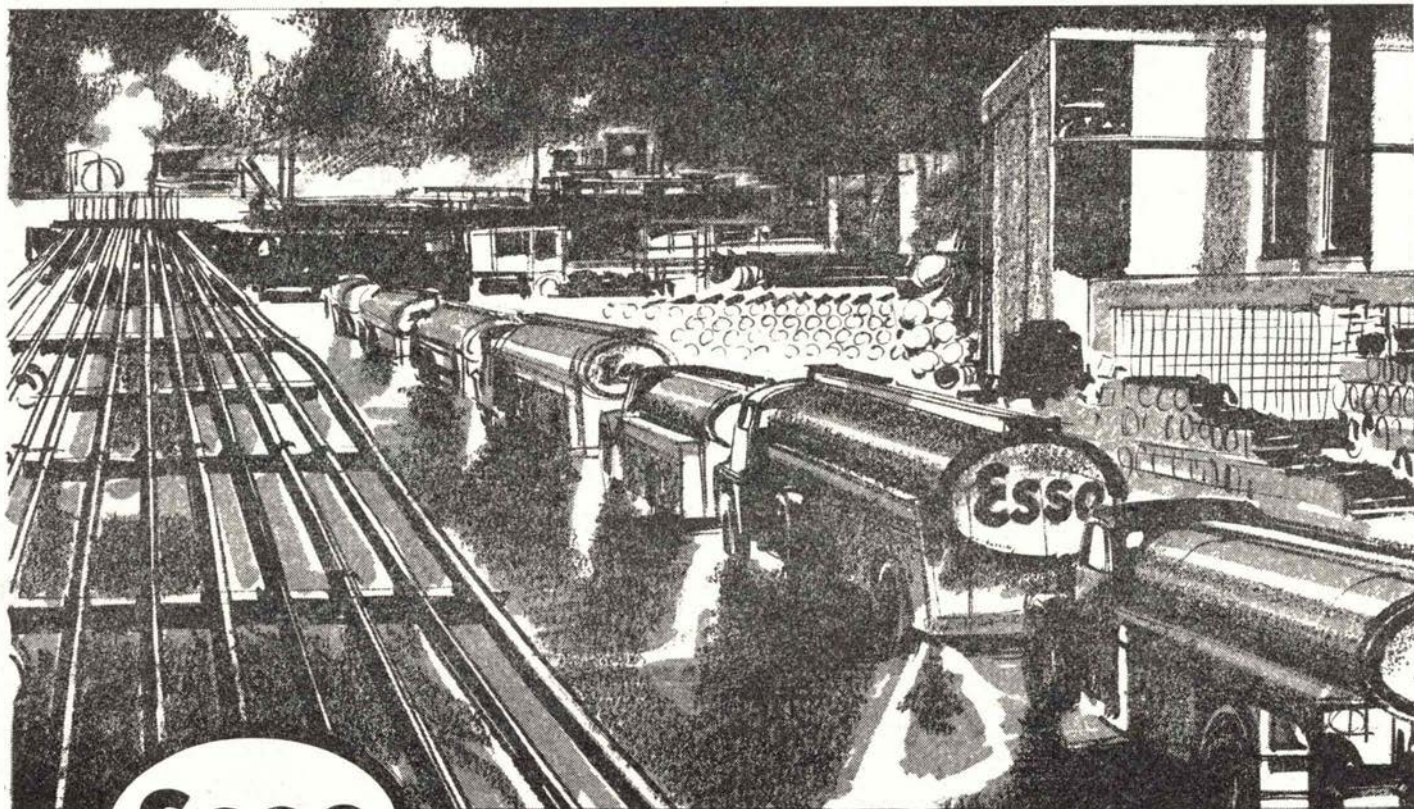

Esso

— DANMARKS STØRSTE OLIESELSKAB... —



JERNBANE-BLADET

Redaktion og ekspedition:

Stationsmester

H. E. Rybro, M. D. F. (ansvarhavende)

Bernhard Bangs Alle 39, København F.

Telefon Fasan 4091

Redaktionssekretær:

Togbetjent V. Jonvald - Hvidovrevej 258

Tlf. 78 36 42

Jylland-Fyn's kontor:

Egevang 6st. - Vejle - Telf. 4506

Udkommer een gang om måneden.

Abonnement

9 kr. årlig.

Resten af året kr. 2.50 pr. kvartal

Kan bestilles på posthusene

Girokonto 600 82

Medlem af

Dansk Fagpresseforening

og

International Tidsskriftsfederation

Bladet er tilsluttet Dansk Oplagskontrol

Tryk: Bogtrykkeriet »Centrum«

MAJ 1961

Dette nr. indeholder:

| | |
|--------------------------------|----------|
| Forskel tilfredsstillers..... | side 119 |
| Månedens emner | » 120 |
| Sagt og skrevet | » 123 |
| Det er ikke alle der ved | » 123 |
| Karolines oplevelser | » 124 |
| Ny DB godsvognstype | » 125 |
| Nyt fra udenlandske baner.... | » 125 |
| A propos Als | » 126 |
| Bådfarten på Silkeborg søerne | » 127 |
| Dansk Jernbane Klub | » 128 |
| Stubbekøbing-Nf-Nysted Banen | » 130 |
| Fra dagbogen..... | » 133 |
| Erindres det | » 133 |
| Privatbane nyt..... | » 135 |
| Modeljernbane | » 137 |
| Foto hobby | » 139 |
| Personalialia..... | » 139 |
| Boganmeldelser | » 141 |
| Hunden på..... | » 144 |

MaK

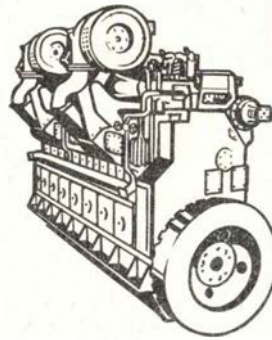

SKIBS-
DIESEL-MOTORER

DIESEL-HYDRAULISKE
LOKOMOTIVER

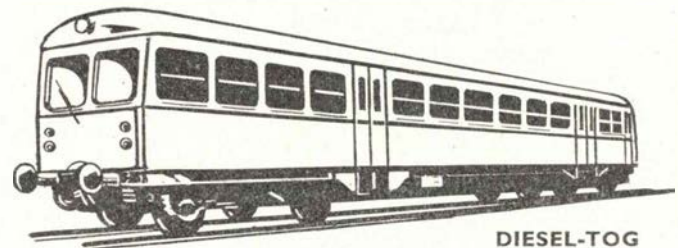

DIESEL-TOG

GENERALREPRÆSENTATION: **IVAR BERTELSEN**

CIVILINGENIØR DR. TECHN.

H. C. Andersens Boulevard 20 . Kbhvn. V . Tlf. Byen 6045 - 6085 - Telex 5746

Jernbanekioskerne

betjener Dem gerne med

Tobak - cigarer - cigaretter

Dag- og ugeblade

Rejselekture

Venlig hilsen

Bladhandler-Forbundet

i Danmark

SIEMENS



SIEMENS Togviserskilt:
tydelig information

Nu også på
Helsingør Station

FABRIKAT: SIEMENS & HALSKE AG.
BERLIN-MÜNCHEN

DANSK SIEMENS AKTIESELSKAB

Blegdamsvej 124 . København Ø . Central 8448 . Telex 2313

Forskel tilfredsstill

Lønningslovens opbygning

Officielt er vi allesammen nogenlunde enige om, at i et moderne og højt udviklet samfund bør livsgoderne være således fordelt, at alle kan have det godt, ingen skal savne noget, og der er heller ingen grund til, at nogen skal vælte sig i overvættens rigdom. Vi anerkender uden tøven, at ethvert arbejde er lige godt og lige nødvendigt, for at vi kan bevare og højne levestandarden, samt at mennesker kan være lige gode, hvilket nyttigt arbejde de så end tjener brødet ved. Men alle disse officielle, gode, pæne og rigtige meninger, tanker og talemåder forhindrer ikke, at vi indbyrdes kæmper for at opretholde forskel og hindre udjævning af lønninger og leveforhold mellem forskellige samfundsgrupper og forskellige fag, professioner og stillinger. *Der må altså trods alt, selv i vor demokratiske tid, leve en urdrift i menneskene, som gør, at vi føler en tilfredsstillelse ved, at der er andre, der er dårligere stillet end vi selv. Der er intet, som tilfredsstill mennesker mere end netop det: at andre tjener mindre end een selv.* Man føler sig som et bedre, dygtigere og mere betydningsfuldt menneske ved tanken om, at man tjener mere end visse andre. Derfor stræber man efter at opretholde lønforskelle, og man gør det i ligeså høj grad ved at søge at holde de andre nede, som ved at søge selv at komme højere op.

Dette er ikke bare et overklassefænomen. Det viser sig helt ned til de næstlavest-lønnede, der i deres fattigdom kan tænke på de allerla-

vest-lønnede og føle en vis trøst derved. Betydningen af lønforskel-le viser sig tydeligt ved forhandlinger om lønoverenskomster mellem arbejdere og arbejdsgivere. Alle er enige om, at de af de lavestlønnede, som virkelig må klare sig med den fastsatte timeløn, får for lidt, og der ville sikkert ikke være noget i vejen for, at de kunne få lidt mere. Men giver man dem det, vil alle de andre også have mere, lige fra de næstlavest-lønnede og til de allerhøjst-lønnede. Lønforskellene skal endelig opretholdes, ellers har man jo ikke nogen at føle sig hævet over, og dette forhold ødelægger tit sagen for de små.

Man kan heller ikke give postbude og portører mere i løn, skønt enhver kan se, de får for lidt, for gør man det, vil alle andre tjenestemænd, lige op til departementchefer, generaldirektører og amtmænd, ja for øvrigt ligeså ministre og folketingsmænd, også have mere, end da procentvis i forhold til lønnen.

Næppe noget sted ser man denne rædsel for en formindskelse af lønforskelle tydeligere udtalt end i ministeriernes månedsblad »Samvirke«, der er medlemsblad for danske stats-embedsmænds samråd, og som i parentes bemærket er det kedelig-

ste og mest intetsigende organisationsblad, der fremstilles her i landet. I næsten hvert eneste nr. af dette blad råbes der vagt til gevær mod en truende nivellering af tjenestemandslønningerne. Noget der for øvrigt ingen som helst grund er til at frygte efter lønningsloven af 1958. Denne, den mest udemokratiske og reaktionære lønningslov, der nogensinde er vedtaget, sikrer jo, foruden en vidtgående forskel mellem grundlønningerne, at hvis der sker løntillæg, enten som følge af prisstigninger eller som følge af almindelig velstand og lønstigninger i private erhverv, så vil de højst-lønnede få 10—15 gange så meget i tillæg som de lavestlønnede. Altså: den hellige lønforskel er sikret, og det er sikret, at jo mere lønningerne stiger, jo større bliver forskellene. Man har set bort fra, at det for de små er det daglige brød, det gælder, mens det for de store kun er et spørgsmål om at kunne tillade sig noget mere udover det nødvendige.

Misundelse har aldrig været anset for nogen pyntelig egenskab. Den kan være forståelig, når den er rettet mod nogen, som har det bedre end een selv, men den er direkte grim, når den er rettet mod dårligere stillede. Skønt man skulle tro, det modsatte ville være tilfældet i vor oplyste og moderne tid, synes det dog, at vi nærmer os dertil, at det mere er forskellene mellem lønningerne, end selve lønnens størrelse, det kommer an på.

Aros.

Resturant »På Fortovet«
og baren på Østerport station

anbefales

POUL GUDMANN

Månedens emner ...

Rejsekultur ved Storebælt

Måske bliver vi alligevel nødt til at bygge den bro. Ikke så meget for bilernes skyld. Biloverførselen er jo sat i system med pladsbestilling og det hele, så det går udmærket, og i en overskuelig fremtid vil det nødvendige antal biler kunne overføres med færger. Det er altså ikke derfor, men for de togrejsendes skyld, vi skal have broen. Ellers må man se at finde på et eller andet system, som kan formindske ubehagelighederne for de rejsende ved at skulle over bæltet. Det er rigtig nok, at som det er, skulle det ikke være nogen ubehagelighed, at afbryde togrejsen med en sejltur på de store komfortable færger. Tværtimod kunne det være, og er det egentlig i sig selv, det bedste ved hele rejsen, og for mange, særlig udenlandske turister, er Storebælt en oplevelse af rang. Men alligevel opvejer det for de fleste ikke ubehagelighederne, der er forbundet med sagen.

For rigtig at få øjnene op for disse ubehageligheder skal man betragte de rejsendes adfærd i et af de store eksprestog, i særdeleshed i mørke og grimt vejr. Allerede en halv time, før toget kommer til Nyborg eller Korsør, begynder man at samle bagagen sammen og stiller sig op ved udgange og i korridorer, maser og klemmer og trykker og træder hinanden over tærne, og så snart toget standser, bliver der et kapløb for at komme først eller blandt de første. Man bener afsted, skubber til hinanden, ramler sammen og hamrer kufferter og tasker ind i maven og ryggen på hinanden, albuer sig frem over landgangen og farer rundt, som om der ikke var plads til alle, skønt man udmærket ved, at det er der. Selv de mest rolige bliver grebet af panikken, man kan simpelthen ikke lade være at deltage i kapløbet. En halv time før færgen er i havn, begynder man igen at stille sig op ved landgangen. Trods vejr og vind står man der og fryser og skubbes og trænges, indtil langangen er sat, for derefter at begynde et nyt kapløb om at nå først ind i toget og erobre en god plads. Man stormer som vilde frem og tilbage gennem vognenes sidegange for at finde en »god« kupé. Der er kort sagt en grusom ballade med de stærkes og hurtiges sejr over de svage, inden alle er kommet til ro. Og det er dette, der gør skiftningen fra tog til færge og omvendt til en nederdrægtig historie. Det kan endda gå for de, der rejser alene, men for dem, der rejser med fa-

milie, er det ikke morsomt, og så sandelig heller ikke for kvinder med børn eller folk, der er svagelige. Derfor vil man så inderlig gerne betale en pladsbillet til en vogn, som overføres.

Selv om pladsbilletter kunne betale den direkte udgift ved at overføre personvogne, kan man imidlertid ikke overføre dem alle, især fordi rangeringen tager for lang tid — det er forøvrigt ubegribeligt, at det kan tage så lang tid at sætte et tog ombord. — Hvis man på anden måde kunne gøre noget for at hindre kapløbet ved færgerne, ville det være en stor velgerning mod de rejsende. Det hjælper ikke noget, at fortælle dem, at der er god plads til alle, det ved de godt i forvejen, men hver især vil have den bedste plads. Det er måske noget, der sidder i folk fra fordums tider, da togene var overfyldte, og de der kom sidst måtte nøjes med ståplads. Det ville måske hjælpe noget, hvis man indførte en ordning, således at vognene i samme forbindelse nummereredes ens på begge sider af bæltet, og at de rejsende ved billetteringen kunne få et pladsnummer, der sikrede dem den tilsvarende plads i toget på den anden side bæltet. Det ville kunne gøres uden udgift i nævneværdig grad, og i alle tilfælde være billigere end en bro.

Blomstersmykkede stationer

»Den slags pjat hører ikke hjemme på Statsbanernes stationer.« Sådant ville formodentlig de gamle kongelige stationsforstandere have sagt, hvis man havde foreslået, at der skulle plantes blomster og anbringes blomsterplanter på stationerne. Det er da heller ikke så mange år siden, man begyndte at pynte op på den måde. Men hvor blev der dog smukt og venligt på mange af de ellers temmelig prosaiske stationer, da blomsterne kom. Det synes desværre, som om man i nogen grad er ved at tabe interessen for blomsterudsmykningen, i hvert fald er der ikke mere nogen rigtig fremgang at spore, til trods for at der endnu kunne være blomster mange flere steder og i langt større mængder og flere variationer. Er det udgiften man vil undgå? Den kan da ikke betyde så meget i forhold til de skønhedsværdier, der skabes, og den reklame som smukke og hyggelige stationer i sig selv er. Ganske vist kan vi med vor korte og kolde sommer ikke i blomsterpragt komme op på højde med de stationer i Sydeuropa,

hvor man lægger stor vægt på den sag og ligefrem afholder konkurrencer med præmier til de stationer, der har de smukkeste blomsterarrangementer. Men alligevel burde vi ofre noget mere arbejde på at gøre vore stationer blomstrende så stor en del af året som muligt . a.

Ny stor kontrakt med Vestkraft

Mellem Vestkraft i Esbjerg og DSB er der lige afsluttet en kontrakt om transport af 2 mill. tons brunkul i løbet af en 10-årig periode. Denne overenskomst har medført, at DSB har bestilt et aflæsningsanlæg ved Vestkraft til ca. 750.000 kr., et kippeanlæg, hvor godsvognene med brunkul kan tømmes på få øjeblikke.

DSB har kørt brunkul til Vestkraft siden 1957, men på grund af tømningsomkostningerne har det kun været i beskedent omfang. Når det kan betale sig for DSB at investere så mange penge i det nye aflæsningsanlæg, er grunden den, at transporterne på grund af den hurtige aflæsning kun kræver et ringe antal godsvogne til transporterne.

Til eksempel kan det anføres, at det nye losningsanlæg i Århus til Midtkraft (beskrevet i Jernbane-Bladets august-nr. 1960), der dog ikke er tilsvarende det, der kommer i Esbjerg, måtte man benytte 350 godsvogne i omløbet, men efter at det nye losningsanlæg kom i brug, kan man nøjes med 104 godsvogne til samme mængde brunkul. I Esbjerg vil man kunne nøjes med en trediedel af de vogne, der ellers skulle bruges.

Anlægget ventes færdigt til oktober i år.

Skibsførerforeningen og DSB

Der er opstået en divergens mellem DSB og Danmarks Skibsførerforening, der nu agter at indanke sagen til rettens afgørelse. Det drejer sig om, hvorvidt DSB har ret til at iværksætte en »privat retsforfølgning« af en skibsfører i anledning af et uheld, for hvilket han er blevet frifundet ved offentlig ret, eller for hvilket tiltale er frafaldet. Dersom dette er tilfældet, mener skibsførerforeningen, at sagen derefter må betragtes som afsluttet.

For DSB er praksis den samme som for det øvrige DSB-personale, at sagen derefter normalt overgives til auditørundersøgelse. Dette er skibsførerforeningen utilfreds med, idet man mener, at vedkommende skibsfører derved tilføjes en uretrettiget krænkelse, der svækker hans stilling i kollegernes kreds og i hans forhold til sine undergivne.

Man løser intet problem ved blot at skælde ud på andre.

Vi har modtaget . . .

Postvæsenet kan

Arbejdstidsnedsættelsen for tjenestemændene koster staten en masse penge, har man regnet ud. Men i realiteten koster det sikkert ikke noget større. Måske tjenes der endda penge på den konto visse steder. F. eks. er det sikkert en ren fidus for postvæsenet. Der klares sagen simpelthen ved, efter hvad der meddeles i dagspressen, at man stryger nogle ombæring og nogle tømninger af postkasserne, samt i øvrigt på forskellige måder forringer postbesørgelsen. Det er så nemt, når man har monopol på et arbejde, så kan man jo bare lave det lidt ringere, hvis man vil slippe nemmere om ved det. Og for postvæsenets vedkommende kan man komme langt endnu ad den vej. Mon ikke det ville gå udmærket, selv om man går ned til at tømme postkasserne og omdele posten een gang daglig? Og ser man rigtig efter, sker der vist stadig en forringelse af postbesørgelsen i takt med det voksende driftsoverskud.

Tænk, om jernbanerne kunne praktisere noget tilsvarende. Stryge alle tog, som er ubekvemme for en rationel arbejdstilrettelæggelse.

En aktionær.

Der kan være noget om det

— Hvorfor skal en god dansk tjenestemand nu ligne en gadefejr fra Krefeld eller Diüsseldorf? spørger »A-5«, meningsbladet for de unge arkitekter, i anledning af de nye uniformer, DSB indfører.

Artiklens forfatter er arkitekt Jens Nielsen.

— Ligesom sporvejene har DSB hentet impulser syd fra og er nu i færd med at udstyre personalet med nye kasketter efter velkendt tysk mønster, hedder det bl. a. i artiklen. Vi mangler nu blot, at bogstaverne DSB erstattes med DNSAP eller SS, før illusionen er fuldkommen.

Månedens foto

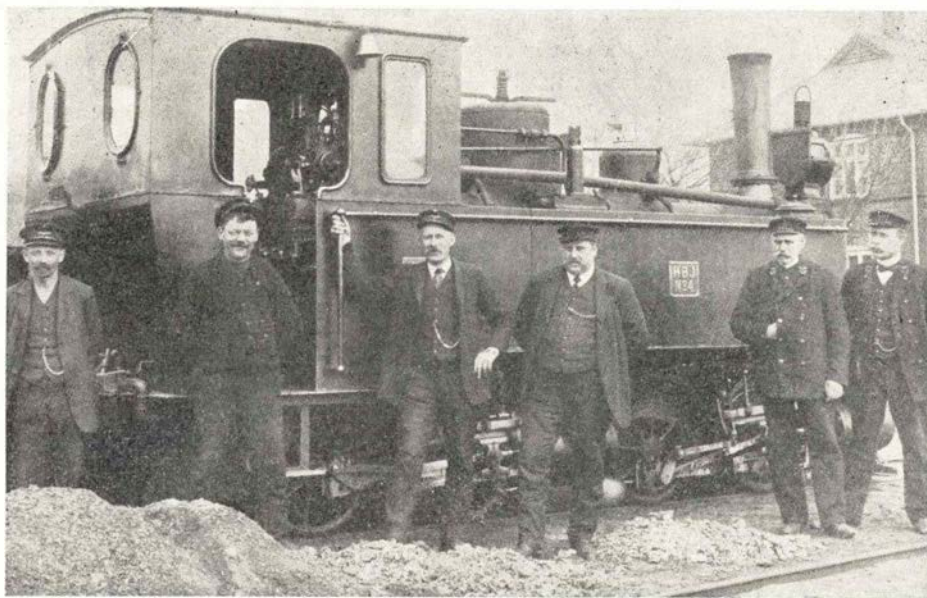

Horsens-Bryrup Jernbanes loko nr. 4

»Den gammelkendte DSB-kasket var typisk dansk, en af de ting, man glædede sig over, når man vendte hjem fra rejser udenlands. Ligesom vore sporvogne, vort gadeinventar, vor byggeskik etc. fortæller banefunktionærens uniform, hvilket land vi er i.«

— Kære DSB, slutter Jens Nielsen, hvorfor skal en god, dansk tjenestemand nu ligne en gadefejr fra Krefeld eller Diüsseldorf? Må HIPO-kasketten hurtigst muligt forsvinde derhen, hvorfra den kom. Den repræsenterer intet fremskridt, kun en beklagelig ændring.

Bør undersøges

Det synes som påfaldende mange af de lokoførere, der kører MY'er, har fået lidelser i benene, der af lægerne betegnes som: dårligt blodomløb. En lidelse der tidligere har været så godt som ukendt

blandt lokopersonalet. Årsagen kendes ikke. Man kunne tænke sig, at det kunne skyldes en uheldig konstruktion af førersæderne, men tilsyneladende er der ikke noget i vejen med dem. Der må dog være en speciel årsag, og den bør eftersøges og om muligt afhjælpes. Det vil være billigere, at sætte den højeste fagkundskab ind på dette, end til stadighed at have nogle lokoførere gående sygemeldt på grund af dårligt blodomløb i benene. H.

Parfumerie „KÄTE“

Alt til den personlige pleje både for damer og herrer.

Lægeexam. skønhedsekspert
fru Käte Johansen

Torvet - Brande - Tlf. 501

To oaser på Københavns Hovedbanegård



Hovedbanegårdens
Restaurant

KØBENHAVN

Central 1232

F. L. Viltoft



Nyt fra hele verden

Journaler
Kulturfilm
Musikfilm
Tegnefilm

— vi har cinemascope

Central 13540

Med et djævt vestjysk håndtryk
byder Esbjerg-Fanø velkommen
til en rigtig vesterhavsferie . . .

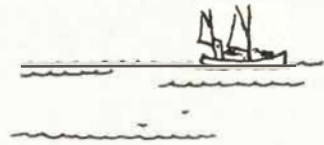

ESBJERG

ER DEN IDEELLE KONGRESBY

Udgangspunktet for udflugter til:

1. Danmarks ældste by, Ribe.
2. Danmarks internationale badeø, Fanø, med de hyggelige skipperbyer.

Esbjerg Erhvervskontor er altid til Deres tjeneste!

EL-VÆRKTØJ

MILLERS FALLS
TOOLS

SINCE
1868

I TOPKLASSE



MILLERS FALLS NR. 888

1/3 HK håndmotor med 3/8" borepatron, sidehåndtag og 6" gummiunderlagsskive etc. **Bore-, slibe- og polere-maskine i ét værktøj.** Pris i æske incl. slibe-skiver og lammeulds-skive **405.-** kr.

MILLERS FALLS NR. 1888

1/3 HK boremaskine med 3/8" borepatron og sidehåndtag **373.-** kr.

Gør det selv —
gør det let med

Millers Falls

I øvrigt findes omfattende program af tilbehør til MF håndmotor, f. eks. fodstykke, borestativ, stationær og transportabel rundsav og stiksav, 2"-høvl, gulvboner m. m.

o/s **Electric**

Vesterbrogade 181 - København V.
Telf. HI. 800

Millers Falls eksklusive værktøj fås hos Deres isenkræmmer eller værktøjsforhandler.

Hækkesaks



MILLERS FALLS NR. 2150

Universal hækkesaks — passer til næsten enhver 1/4" håndboremaskine kr. **175.-**

MILLERS FALLS NR. 0888

1/3 HK håndmotor uden borepatron, med 6" gummiunderlagsskive etc. kr. **305.-**

MILLERS FALLS NR. 8821

Hækkesaks for direkte tilslutning til Nr. 0888 **156.-** kr.

Sagt og skrevet

Stfst. E. Zako Rath, Mårslet

— I løbet af de mange år har arbejdet ved stationen i høj grad ændret karakter. Før i tiden var her ikke mindre end tre mand, men nu er jeg alene om arbejdet, der til gengæld er blevet godt rationaliseret, og stationen lukkes om søndagen. Der skal stadig væk spares og ikke mindst nu efter, at godstrafikken er gået stærkt tilbage. Eksempelvis kan jeg nævne, at da jeg kom, sendte vi alene fra denne station hver uge to vogne til Århus med kreaturer og seks—syv med grise til Odder. Det er der ikke noget af mere.

Derimod har persontrafikken holdt sig godt foreløbigt. Der er mange, der rejser på arbejde i Århus. — Men hvordan det ellers går, gad jeg nok vide, når selv stationsforstanderens kone kører i bil til sit arbejde, tilføjer 50-års jubilaren polisk.

Stfst. H. Jarring, Hobro

— Vi har et enestående eksværdigt kongepar, et, der optræder naturligt og menneskeligt i alle situationer.

Kong Frederik plejer som bekendt at tage med Århusbåden fra København, når han skal til Nordjylland, medens dronningen og prinsesserne benytter toget. Kongen henter familien i Hobro, og bilerne kommer i god tid.

En gang, mens kongen i ventetiden underholdt sig med trafikinspektør Frederiksen, Århus, og mig kom en af chaufførerne hen for at spørge, om de kongelige biler skulle køres hen til pladsen bag peronen, hvor salonvognen plejer at standse, fordi der så ville blive kortere at gå for dronningen og prinsesserne.

— Nej, svarede majestæten. Vi vil ikke skuffe dem alle, der står og vil hilse på os. Vi må som sædvanlig køre hen foran hovedtrappen.

Og så måtte dronningen og prinsesserne gå gennem forhallen.

Forbavsende er det også, at kongen er så ualmindelig godt kendt med jernbanetrafik. Ikke blot kender han alle tognumre, men følger også med ændringerne i togplanerne. Som en gang, da han spurgte, om et tog, der ankom, mens vi ventede,

ikke skulle være et soldatertog. Jo, måtte jeg svare, men i dag er der altså, som majestæten ser, også civile passagerer.

Stationsmst. M. Sørensen, Aså

— Og hvad er Deres mening om ungdommen?

— Den bliver i alt for høj grad misforstået. Ungdommen i dag er langt forud for ungdommen i min tid. Og når man så ofte siger: »Hvad kan vi gøre for ungdommen?« kan jeg føle trang til at vende det om og sige: »Hvad kan de unge gøre for, at de ældre bedre forstår dem?« For det er forståelse, det så ofte skorter på.

Rangerfmd. K. M. Pedersen, Vojens

— Ja, der er unægtelig stor forskel på byen, som den var, da jeg kom i 1920, og som den er i dag. Og det har ikke været lutter lagkage. Jeg husker fra trediveerne den forfærdelige arbejdsløshed, der gjorde det nødvendigt for sognerådet at træffe foranstaltninger af helt usædvanlig art for at afbøde den værste nød. Jeg husker således, at sognerådet lod slagte en ko engang imellem og fordelte kødet til de hårdest ramte familier.

Sognerådsformand Chr. Møller, Alsø

Vi mener, at Ebeltoft—Trustrup banen ikke længere har nogen eksistensberettigelse, og det drejer sig ikke så meget om de ca. 500 kr., Alsø-Høed kommune betaler til dækning af underskud, men rent principielt finder hele sognerådet, at banen nu er moden til nedlæggelse. Da vi sidste gang for tre år siden delvis tvungen gik med til at yde vor lille skærv, regnede vi med, at det var banens sidste lille spjæt, for den afgik ved døden.

Det er ikke alle, der ved...

at Lillebæltsbroen i påsken blev passeret af 85.789 biler mod 82.696 i fjor — en stigning på 3.093.

at DSB har truffet aftale med Dansk Automobiludlejer Union således, at tu-

Benyt Advokater

i alle livets retsforhold

ÅRHUS

Poul Jürgensen

Advokat
Kannikegade 12, 2. tv., Århus
Tlf. 2 01 31

Landsretssagfører

E. Lund-Sørensen

Søndergade 4-6, Århus.
Tlf. 2 56 00

Jørgen Willumsen

advokat

Store Torv 3 - Århus - tlf. *2 37 33

LØGSTØR

J. R. TAMS

Sagfører, cand. jur.
TLF. 100

Advokaterne yder:

Sikkerhed for sagkundskab

Sikkerhed for betroede midler

rister eller forretningsfolk ved køb af billet til toget kan bestille en udlejningsvogn på vedkommendes bestemmelsesstation i foreløbig 32 danske byer.

at DSB's rejsebureau i Esbjerg i løbet af de seks år, det har haft til huse i Kongensgade, har fordoblet sin omsætning, og man har nu købt nabobutikken for at give bureauet mere arbejdsplads.

at man efter store sporomlægninger på Vojens station har taget den nye dobbeltperon II i brug, og der kan derefter tages fat på arbejdet på den ny 11 m underføring.

at DSB i løbet af de sidste to år har mistet 35 ingeniører i baneafdelingen, hvilket sinker de mange nye og store anlægsarbejder.

at udgravningen af et nyt 3. færgeløbe i Knudshoved er påbegyndt.

— også Deres plads står åben i

HJEMMEVÆRNET

Alle oplysninger hos HJEMMEVÆRNET - Sorgenfri Slot - Lyngby

Skoler og kurser

Hadsten Husholdningsskole

nær Aarhus

5 mdr.s kursus beg. maj og novbr.

3 mdr.s fra januar, maj og august.

Statstilskud kan søges.

Rigmor Pedersen

Marie Herping.

KLANK Efterskole

Galten st. (ved Århus). Tlf. Galten 59.

Unge piger 5 mdr. fra 3. maj.

Unge mænd 5 mdr. fra 3. nov.

Kun 48 elever.

Skoleplan og skema til underst. sendes.

Struer Husholdningsskole

Nyopført, moderne skole.

3 el. 5 mdr.s kursus begynder

4. maj - 3. nov. - 5. jan. - 10. aug.

Statstilskud kan søges. Program tilsendes

UNGE HJEMS HØJSKOLE

Skaade pr. Højbjerg. 7 km sydf. Århus

Et vidunderligt højskoleophold på

Danmarks mest moderne højskole

med levende undervisning for vor tids

unge. Kursus beg. novbr. og jan. Pro-

gram sendes. Understøtt. kan søges.

Viborgegnens Ungdomsskole

Volden 7 . VIBORG . Tlf. 2510

Kostskole for 14-18-årige piger.

5 mdr.s kursus beg. 3. maj og 3. novbr.

Skolekøkken, Kjølesyning, Barnepleje og

Skolefag m. m. Plan og Understøttelses-

skema sendes gerne.

Karen Banke-Larsen.

VINDING husholdningsskole

Vejle

3 og 5 mdr.s husholdningskursus

m. praktisk husførelse

barnepleje, syning, vævning

3 mdr.s sy- og tilskærerkursus

beg. 3. maj.

Skema til underst. og plan sendes

Aase og A. Andreasen, tlf. Vinding 12.

Østjysk Ungdomsskole

Odder - Tlf. 40193

Sommerskole for unge piger (14-18 år)

i 5 mdr. fra maj. Alm. undervisn., hus-

holdning, kjølesyning, vævning. 8 timers

ugentlig engelsk efter ønske. Plan og op-

lysning om understøttelse sendes.

Agnes og J. Slotsbo-Nielsen.

De unges hjem

Hedensted - telefon 52

1. kl.s spisested

Karolines oplevelser . . .

De små ting

Jeg har aldrig kunnet lide, når folk vil gøre mig ansvarlig for, hvad der sker ved jernbanerne. Men ikke desto mindre er det en såre almindelig foreteelse, som enhver jernbanemand kender, at venner og bekendte, og hvem man ellers træffer på, straks hælder en skål kritik over hovedet på een for et eller andet, som de ikke synes om ved banerne, selv om det naturligvis altid angår noget, vi små mennesker ingen som helst indflydelse har på. De, der bærer skylden, sidder jo som regel godt gemt bag generaldirektoratets mure og hører kun del del af kritikken, der kommer frem i pressen, og i de tilfælde må generalen selv rage kastanjerne ud af ilden ved at fortælle, at det altsammen er så godt så godt og kan slet ikke være bedre, sådan som forholdene nu engang er. Nå, almindeligvis tager man sig den slags ting let. Men når selv Karoline begynder at bebrejde mig noget, jeg ingen som helst andel har i, kan jeg godt blive lidt arrig.

Forleden havde hun fået fat på et hefte: Selskabsrejser med tog 1961. Hun satte sig til at blade i det, og på sædvanlig ulogisk kvindævis begyndte hun bagfra, måske var det også, fordi hun er kejthåndet. Hun havde ikke set i det ret længe, for hun begyndte kritikken: »Se nu lige her,« hun viste mig et billede på heftets næstsidste side. »Kan du se, der er noget galt ved det?«

Billedet var fra en kupé i en liggevogn og forestillede tre unge damer liggende oven over hinanden: »Nej, de er da meget søde alle tre.«

»Selvfølgelig kan du ikke se det. Mænd, og særlig jernbanemænd, tænker sig ikke om. Prøv at se godt efter om du ikke kan finde noget, der ikke er, som det burde være.«

»Ja'e, jeg vil indrømme, det havde væ-

ret bedre med en rigtig sovevogn.«

»Hvorfor det?«

»Fordi pigerne ville se mere smarte ud med mindre tøj på.«

»Ja, det tror jeg gerne, du synes.« Hendes stemme blev lidt spids. »Men kan du da ikke se, at uden hensyn til om de har tøj på eller ikke, så ruller de ned, hvis toget bremser hårdt og standser med et ryk. De kan også rulle ned i søvne, hvis de da tør lægge sig til at sove rigtigt. De to nederste kan få hovedet i klemme ved stigen og blive hængt, og den øverste ramler ned på gulvet og skal være glad, om hun slipper med at brække halsen. Man åh, hvor det ligner jer, I jernbanemænd, at være ligeglade med sådan noget. Eller I mangler fuldstændig evner til at forstå det.« I mit stille sind måtte jeg give hende ret i, at det kunne se lidt farligt ud.

»Må jeg gøre dig opmærksom på, at det ikke er mig, der har lavet vognene, og der er ingen, som har spurgt efter min mening. For øvrigt er der endnu ingen faldet ned, og det sker nok heller ikke.«

»Jo, gu' sker det. For eller senere sker det, og så bliver det nok lavet om. Der skulle bare være en rem eller to, som kunne spændes for mellem køjerne, så ville det være godt.«

»Ja, hvis jeg skulle have lavet vognene, ville jeg også have lavet det sådan, at man ikke kunne rulle ned.« Hun så bare på mig og sagde: »PUH!« Så gik hun videre med heftet.

»Der har vi igen et eksempel på, at jernbanemænd er umulige.«

?????

»Det hefte her, der ellers er udmærket og fortæller om mange dejlige rejser, man kan komme med på, og er fyldt med en mængde herlige billeder fra mange lande, det er ødelagt, fordi der ikke står et ord om, hvor billederne er fra. De koster en masse penge på at lave alle de billeder,

Et godt tilbud fra DERNA

PHILIPS

PANORAMA 23" TV kr. 1595.-

- leveres på vore kendte
kontobetingelser

DERNA

RADIO & TV A/S

RYESGADE 24 - ÅRHUS - TLF. 2 00 99



og så er der ingen, der har nogen fornøjelse af dem. Lad bare deres rejser være aldrig så gode og så billige, jeg tager i hvert fald med et rejsebureau, der sætter tekst til billederne.«

»Jamen, lille Karoline, du skal jo ingen steder.«

»Ja, men hvis jeg skulle.«

lady.

Ny DB godsvognstype

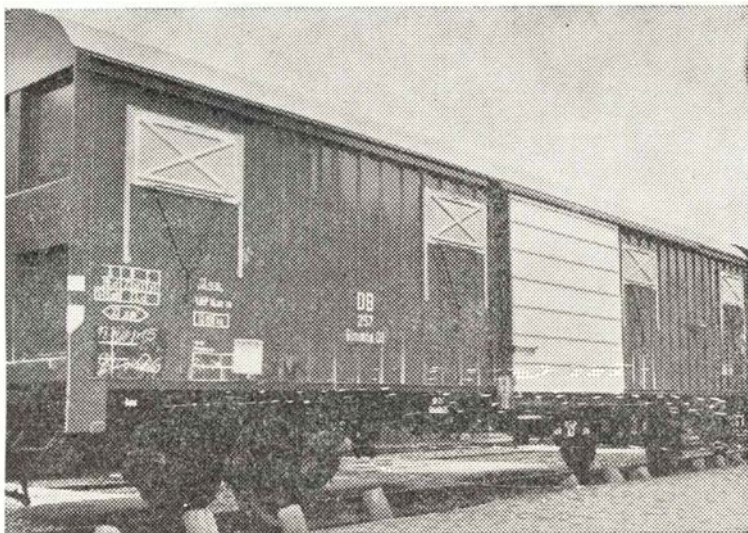

Godsvogn med letmetal skydedøre

Banerne har for første gang forsøgsvis udført nogle lukkede godsvogne, hvis side og endevægge er i letbygget selv bærende stålkonstruktion uden mellemstøtter. Taget er også letbygget med stålblek. Vognkassens indersider er isoleret med affaldskorkplader, der skal beskytte mod svedvand og give en lige så god isolation mod varme og kulde som træklædte vogne.

En særlig nyhed er vognenes skydedøre, der er udført i letmetal eller i glasforstærket polyester. Alle, der er beskæftiget med at åbne og lukke de tunge jern- eller trædøre på nuværende godsvogne, vil

komme til at mærke forskellen, idet døre af letmetal vejer 41 % mindre og døre af glasforstærket polyester 53 % mindre end de traditionelle døre.

De nye vogne har fået udvidet bundfladen fra 30 m² til 33 m² og rumindholdet er nu 86 m³ mod tidligere højst 67 m³. For bedre at kunne køre ind og ud af vognene med lastepaller er døråbningen gjort større og måler nu 2,15×2,5 m mod tidligere 2×2 m.

De nye vogne har en egenvægt på 12.690 kg, hvilket er 1,1 t eller 7,8 % mindre end en lukket godsvogn i tidligere

udførelse. Vognfjedrene er forsynet med ni lag fjederblade, hvorved lasteevnen er forhøjet fra 26 t til 27 t, og vognene kan beføres i tog med hastighed på indtil 100 km/t.

Helstålvoerne vil nu blive teknisk prøvet og undersøgt i drift.

Nyt fra udenlandske baner

Slut med dampdrift

Holland var det første land i Europa, der allerede i 1957 sluttede med damplokdrift. Nu er også de schweiziske forbundsbaner helt elektrificerede.

Amerikanske godstog

er der ikke mange af, men til gengæld er de så meget desto længere. Union Pacific-banen kører med verdens længste godstog på 735 fulldastede godsvogne, og toget har en længde på 11,6 km!

Allweg-baner

De såkaldte Allweg-baner, der som bekendt består af en ophængt skinne, hvorunder togene kører hængende, og som er konstruerede af den svenske industrimand Wenner-Gren, har man jo jævnligt læst om, og de fleste har vel tænkt, at det til syvende og sidst drejede sig om et kuriøst forsøg, i lighed med sofacyklen, og at det ikke var noget af betydning. Nu ser det ifølge den svenske presse ud til, at disse baner vinder udbredelse som by- og forstadsbaner. I maj skal en sådan bane indvies i Torino. Seattle i USA har bestilt en, og en anden skal bygges ved Los Angeles. I Japan skal de have tre sådanne baner, og i Wien og Frankfurt mangler man kun at få finansieringen i orden, inden man bestiller Allweg-baner. Foruden at være billige i drift har disse baner jo den fordel, at de ikke i nævneværdig grad tager plads op på jorden, og der spares mange penge til eksproprieringer.

UNIFORMER I MERE END 100 ÅR

Når De lægger uniformen

Til Deres daglige arbejde går De i en uniform fra J. B. Schilder, firmaet som i mere end 100 år har specialiseret sig i uniform-skrædderi. Den erfaring vi har høstet, stiller vi til Deres disposition når det drejer sig om civilt tøj. De kan vælge forarbejdningen i hånd-skrædderi eller fineste målkonfektion — snit og pasform er det ypperste i hver prisklasse. Såfremt en kontobetaling passer Dem bedst træffer vi aftale herom — og naturligvis uden rentetilæg.

I. B. SCHILDER

Nørregade 7 - København K - Central 2058



Ferie- og udflugtssteder

Lad udflugten gå til —



Nymonterede værelser
Opdækning til 500 personer
Telefon Galten 18

Hotel Sorø

Selskabslokaler fra 10–200 kuverter.
Hyggelige værelser.
God mad og kaffe.

Tlf. Sorø 64

NY MISSIONSHOTEL

Jørn Rasmussen, Smedegade 68
Nymonterede værelser
Byens bedste mad og kaffe
Tlf. Horsens 2 51 50

Vi anbefaler

Restaurant Kongsgaarden

(hjørnet ved rådhuset)

Selskaber modtages

Telf. Roskilde 181 og 182

Skoler og kurser

Aarhusegnens husholdnings- skole

Risskov st. — Tlf. Aarhus 7 84 46
5 mdr.s kursus fra maj og novbr.
3 mdr.s kursus fra maj og august
Moderne skole, smukt beliggende.
Statstilskud kan søges. Program og opl-
sendes.

Anna Hansen.

Aarhus Husmoderskole

vis-a-vis Rådhuset - Park Alle 5
Tlf. 2 72 30

Kursus for unge piger. 3-5 mdr.s fra
jan. og aug. - Madl. Husg. Barnepl.
Syning. — Skolepl. sendes. — Statstilsk.
kan søges.

E. ASTRUP

A' propos Als

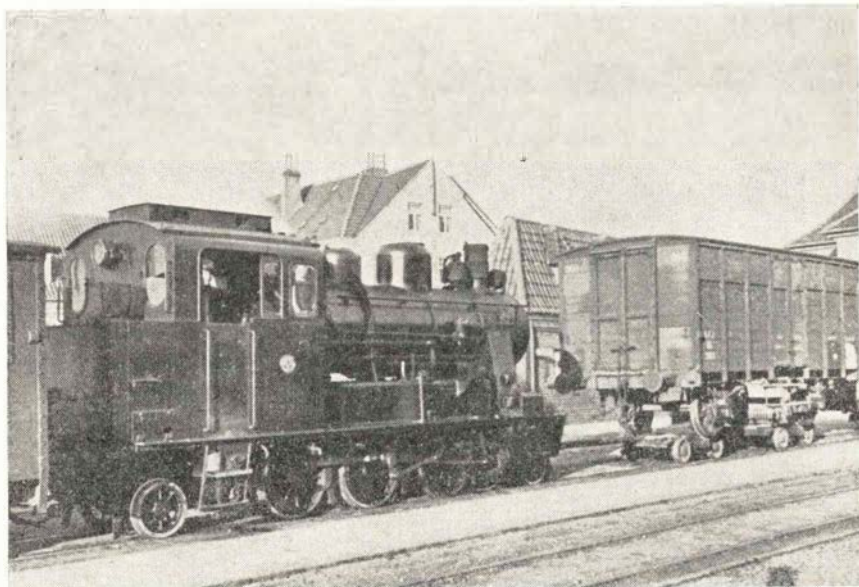

Transportørbefordret SFJ vogn

Foto: SAG

I Jernbane-Bladets nr. 11-12, 1960, hørte vi om de alsiske amtsbaner, og i den forbindelse er hosstående 2 billeder dukket op. Billeder, der hver især på ud-særegne karakter.

Først den over strækningen Mommark Færge—Sønderborg transportørbefordrede

SFJ-godsvogn — og dernæst en anden art forbindelse til øens sinalspor, nemlig overførsel over Alsund pr. flåde af et af de i 1927 fra »Vulcan« i Stettin leverede 3 lokomotiver (banernes driftsnr. 40-42).

Forlængst kun historie, men særpræget og interessant jernbanehistorie.

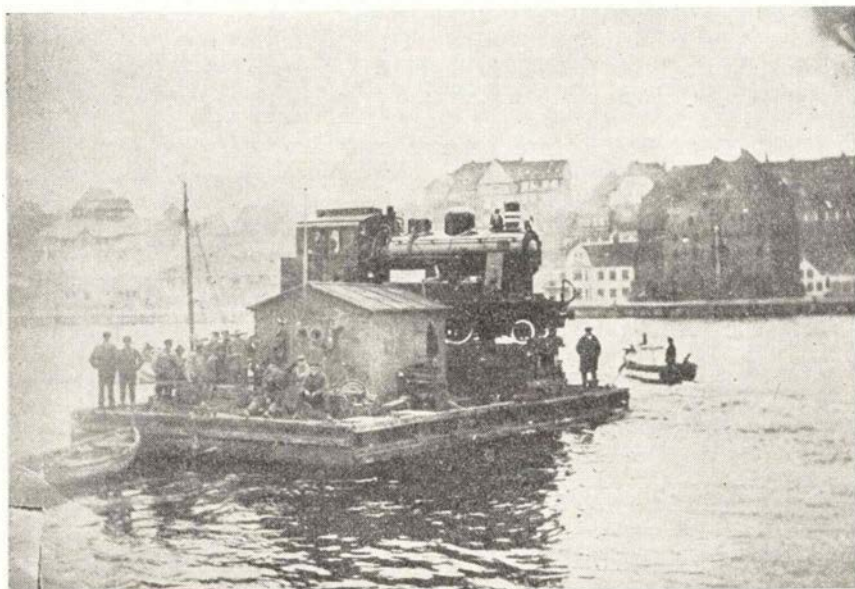

Nyt smalsporet amtsbane loko flådes i 1927 fra Sønderborg til Als

Foto: SAG

Bådfarten på Silkeborgsøerne gennem 100 år

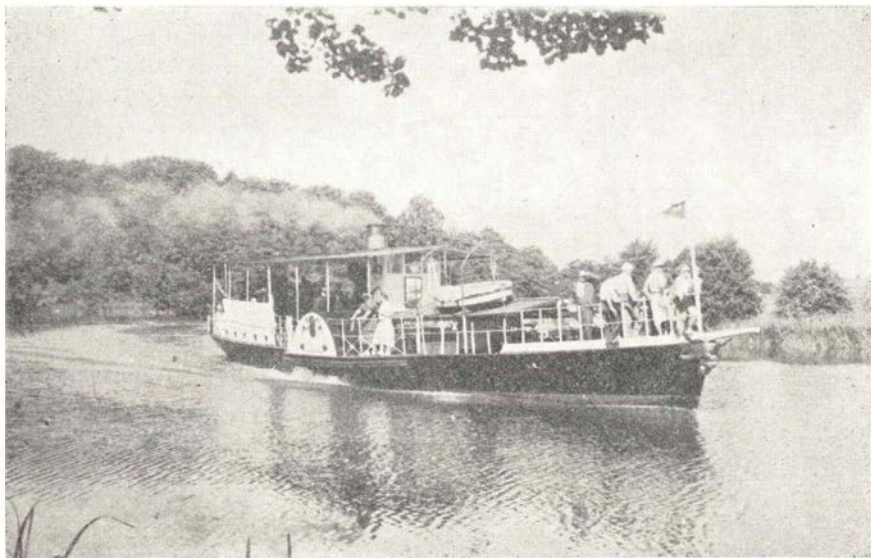

Den 100-årige dampbåd »Hjejlen« på Silkeborg sø

Den 14. februar 1861 mødtes på hotel Dania i Silkeborg en kreds af den lille nybyggerbys matadorer med byens grundlægger, fabrikant Michael Drewsen i spidsen. Da sammenkomsten var forbi, var Danmarks ældste rederi alene grundet på dampskibsfart stiftet. Silkeborg var dengang kun en lille handelsplads med knap 1800 indbyggere. Selskabet antog samme navn som dets første fartøj — nemlig »Hjejlen«. Skibet sejler den dag i dag, og hver eneste sommer siden 1861 har det fragtet tusindvis af glade turister gennem Silkeborgsøerne til Himmelbjerget.

I anledning af »Hjejlen«s 100 års jubilæum har selskabet i samarbejde med Historisk Samfund for Århus Stift ladet historikeren, magister Tage Kaarsted udarbejde et festskrift om det gamle ferskvandsrederi og det lige så gamle skib. På 160 smukt og morsomt illustrerede sider får man på en levende måde »Hjejlen«s hele historie og i tilgift væsentlige træk af turismens opstående og udvikling i Midtjylland.

»Hjejlen« er bygget hos Burmeister & Wain, som dengang hed Baumgarten & Burmeister. Da skibet var færdigt i juni måned 1861, sejlede det ved egen kraft op gennem Øresund og til Randers. Fra Randers gik turen så op ad Gudenå til Silkeborg. Det store elværk ved Tange eksisterede jo ikke dengang, og passage var derfor nemmere. Et enkelt sted måtte man dog losse båden for kul og andet tungt gods og ved heste lade den trække nogle hundrede meter med grundet vand. Ved Silkeborg Papirfabrik, hvor der er et par meters forskel i vandstanden mellem øvre og nedre å, blev båden halet op og på ruller trukket over land det sidste stykke vej. Hermed var »Hjejlen« i sit rette element.

Det var — og er — et smukt fartøj med lange, slanke linjer, som næsten alle hjulbåde dengang havde. Det er prydet med en fin galionsfigur, har rigt dekorerede hjulkasser og en net udstyret plydseskahyt med glasmalerier. Det hele ses endnu. Det samme gælder maskineriet, hvor kun

krumtappen er udskiftet. Den fik en revne, da den fyldte 80 år!

Hektiske dage fulgte efter »Hjejlen«s ankomst. Frederik VII og hans hulde viv, grevinde Danner, gæstede nemlig egnen, og Michael Drewsen, deres gode ven, fik dem til at indvi »Hjejlen« den 24. juni ved en sejltur fra Himmelbjerget. Pastor Hostrup, den kendte digter, var dengang sognepræst i Silkeborg og havde skrevet hyldestsange til det høje par.

Den 24. juni i år vil selskabet, byen og turistforeningen i fællesskab mindes denne store dag ved et gigantisk festfyrværkeri, der danner afslutningen på en af de regattafester, som har gjort Silkeborg berømt ud over landets grænser.

De første år var trange for det lille rederi. Der var ikke rigtig kommet gang i turismen, og der var ingen at sejle med. Men efterhånden kom jernbanerne til — og siden har selskabet været i fremgang. Den enlige fugl blev til en broget flok: »Hejren«, »Ternen«, »Mågen« og flere andre, der alle bærer fuglenavne.

Danmarks ældste dampskib, »Hjejlen«, har stadig fuldt op at gøre, og det vil den og de andre turistbåde formentlig også have, lige så længe der er smuk og uberørt natur omkring Silkeborgsøerne.

Legetøjsmagasinet

Grete Hansen

Skt. Hansgade 19 - Ringsted

Telefon 354

Stort udvalg i mekanisk legetøj
trølegetøj og bijouteri

SYGEGOGNE

i alle modeller — også motordrevne.
Forlang katalog — måltagning og
tilbud gerne.

KARL JENSEN

Ndr. Strandvej 37 - Risskov

Tlf. Århus (061) 7 98 58

*I gamle dage manglede man de mange
bøger om kønslivet. Da måtte man klare
sig med praksis.*

Ud i sommerlandet —

»PARNAS« - Hotel og Restaurant

Eksklusive møde- og selskabslokaler - I sæsonen dinér koncert fra kl. 19

Sorø 636 - Frede Lerche Madsen

... er sommerstedet



DANSK JERNBANE KLUB

Sekretariatet: Telf. HEIrup 794 v (kl. 10-14)

Ordinær generalforsamling den 24. april

Generalforsamlingen havde samlet godt 65 deltagere, og havde følgende dagsorden:

1. Valg af dirigent.
2. a) Beretning om foreningens hidtidige virksomhed.
b) Stadfæstelse af love.
3. Fremlæggelse af regnskabet til godkendelse.
4. Valg af medlemmer til bestyrelsen.
5. Valg af 2 revisorer og 1 revisorsuppleant.
6. Eventuelt.

Klubbens foreløbige formand, S. Jørgensen, redegjorde for bestyrelsens arbejde og for klubbens trivsel siden det stiftende møde den 15/1 1961. Medlemstallet var nu nået de 175 og stiger stadig, så vi håber i løbet af nogle måneder at nå de 200. Formanden redegjorde desuden for de afholdte møder, forevisninger og ture samt for klubbens bestræbelser for bevarelse af smalsporet materiel.

Næstformanden, cand. jur. Birger Wilcke, redegjorde for bevarelsen af normalsporet materiel samt planerne om en veteranbane i Sorø.

En meddelelse i pressen få dage før generalforsamlingen angav, at DSB *ikke* ville give den ønskede tilladelse til at befære det 3 km lange spor mellem Sorø station og Sorø bystation.

DJK har endnu den 1/5 ikke modtaget noget svar fra DSB, hverken angående Sorøbanen eller andre af DJK fremsatte ønsker, så det er ikke muligt på nuværende tidspunkt at sige noget om DSB's standpunkt, og med hvilken begrundelse man vil nægte at give den ønskede tilladelse. Såvel DJK som Sorø Turistforening er meget skuffet over den vending sagen har taget og beklager meget, at denne gode idé skal have en sådan skæbne.

Et står dog fast, at DJK stadig vil søge at bevare interessant og historisk materiel, og vi er således ikke »brændt inde« med de to NPMB vogne, vi har købt, som det har været anført i dagspressen, og vi må så se at finde et andet sted til vort veteran-tog.

Stadfæstelse af de midlertidige vedtægter vedtoges, og disse vil nu blive trykt og udsendt så snart som muligt til medlemmerne.

Regnskabet, der balancerede med et mindre overskud, vedtoges.

Ved valg til bestyrelse ønskede Sv. Jørgensen at næstfmd. cand. jur. Birger Wilcke overtog formandshvervet, hvilket vedtoges, og Birger Wilcke er således klubbens formand fra den 24. april. Sv. Jørgensen valgtes derefter til næstformand, medens resten af bestyrelsen genvalgtes.

Et enkelt medlem var meget utilfreds med DJK, bestyrelsen, klubbens arrangementer m. m., men udover denne ene var der gennemgående tilfredshed med bestyrelsens arbejde, og bestyrelsen er fortsat indstillet på at yde det bedst mulige arbejde i fremtiden og i det omfang, tiden tillader det.

Efter at generalforsamlingen var afsluttet og en kop kaffe eller the indtaget, viste kassereren, Mogens Bruun, en glimrende farvefilm fra den smalsporede (1067 mm) Seteldalsbane i Norge optaget i 1960.

Siden sidst

Den i Jernbane-Bladet nr. 4 omtalte tur til »Hurtigruten« i Kb. er udsat til efteråret.

I stedet arrangeredes den 30. april en tur med Lyngby—Nærum Jernbane.

I turen, der fandt sted søndag formiddag, deltog godt 80 medlemmer, og i løbet

af de ca. 2 timer turen varede, fik deltagerne, bane forevist af direktor H. Grund-søe, der fortalte om banens historie fra dens åbning i 1903.

gerne hele den lille, men stærkt trafike-

Ingen var vist efter denne tur i tvivl om, at den kun 7,8 km lange strækning hører til landets smukkeste.

*

Mx-loko nr. 1014 ankom til Helsingør den 21. april. — Som en følge af overgang til motordrift på Kystbanen, bliver 6 lokofyrbødere pr. 15. juli flyttet fra maskindepotet i Helsingør til mdt Gb.

DdS lok nr. 3

Den 22.—23. april havde 3 DJK-medlemmer en uforglemmelig oplevelse, med afhentning og kørsel under egen damp af et roebaneloko fra den nu nedlagte Højbygård Sukkerfabrik ved Holeby til Saxe-købing Sukkerfabrik.

DJK havde af A/S De Danske Sukkerfabrikken fået et billigt tilbud på et 16 tons roeloko, DdS B 3, men man så sig desværre nødsaget til at sige nej tak, grundet flere større udgifter.

7 interesserede slog sig imidlertid sammen om at købe lokoet, og lørdag eftermiddag den 22/4 kl. 16 mødtes 3 mand i

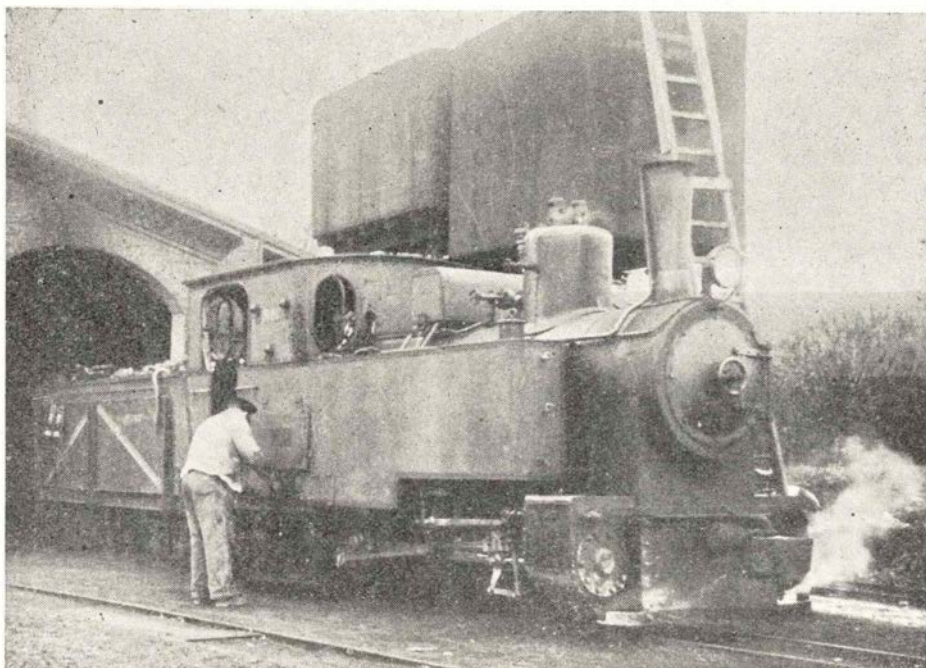

Holeby og gik i gang med klargøringen af B 3, der er bygget af Kraus og Co. i 1913 med byggenummer 6801. Lokoet, der sidst havde kørt få dage inden jul 1960, var i en sløj forfatning og meget snavset. En grundig rengøring afslørede, at hjul og ramme var røde, og iøvrigt var det grønt med sort røgekammer og skorsten. Efter en grundig overhaling af samtlige haner, ventiler, vandstandsarmatur o.s.v. var lokoet klar til opfyring kl. 24,00, og kl. 3 rullede det, ved 4 atm. tryk udenfor remisen, i nattens mulm og mørke til en mindre prøvetur. Da denne forløb godt, og kedlen mod forventning viste sig at være tæt, fortsattes opfyringen, dog efter et knap 2 timers hvil.

Allerede kl. 6 var de 3 mand i gang igen — der var endnu meget arbejde at udrette inden vort B3 var køreklar. Inden afgang kl. ca. 11,50 blev en roevogn rangeret til og 3 tønder fyldt med ca. 450 liter ekstra vand, for en sikkerheds skyld.

Kl. 11,30 modtog vi instrukser ang. kørslen over vejoverskæringer, samt et kort!!! — over spornettet, og efter at have pyntet med nyudsprungne bøgegrene, dampede Kraus 6801 med 3 trætte, men glade lokorejere, og med 3 lange stød i fløjten til afsked, afsted på den 26 km lange tur ad snørklede roespor mod Saxkøbing, hvor lokoet foreløbig opbevares. 2½ time senere dampede B 3 ind på Saxkøbing Sukkerfabrik, og tilbage er blot at fortælle, at det i løbet af sommeren skal gennemgå en tiltrængt ansigtsløftning, hvorefter vi håber til efteråret at kunne arrangere en tur med vort eget loko. — Herom nærmere i DJKs meddelelser.

*

Arbejdet på det loko fra Hedehusene Skærvfabrik — Kraus 7036 fra 1915 — som DJK i samarbejde med Danmarks tekniske museum har reddet fra ophugning, og som nu er anbragt på Valby gasværk, er nu i fuld gang. Interesserede bedes henvende sig til P. Adamsen, Gentoftegade 37, Gentofte, telf. Ge. 1060.

*

I nærmeste fremtid forventer DJK at få anbragt vort normalsporede loko fra Stålvalseværket — tidligere ØSJS nr. 6 — un-

der betryggende forhold, hvorefter vi straks går i gang med restaureringen af dette loko.

Henvendelse herom bedes ske til S. Jørgensen, Blichersvej 5¹, Helsingør.

S. J.



DANSK JERNBANE KLUB

OG

JERNBANE-BLADET

indbyder herved alle jernbaneinteresserede med familie til

damp særtogs-tur

på

Horsens-Bryrup-Silkeborg Jb.

Søndag den 18. juni 1961

Horsens afg. kl. 9.45

Silkeborg kl. 13.50—15.25

Horsens ank. kl. 17.50

Toget gør ophold ved 10 stationer og stopper 10 steder på strækningen for at give lejlighed til fotografering H. B. S. J. løber gennem Jyllands mest naturskønne egne. Har bl. a. landets højst beliggende privatbanestation **Slagballe**, der ligger 120 m over havet. Vi vil passere den store dæmning over Gudenåen, hvor man tidligere havde Danmarks højeste jernbanebro, som dæmningen nu desværre har gjort usynlig.

Under togets ophold i **Silkeborg** serverer „**Sønderport**“ — lige over for stationen — middag: dansk bøf og rødgrød, pris 6 kr., ligesom deltagere med medbragt mad også er velkomne her.

Deltagerbillet Horsens-Silkeborg og retur koster kun 12 kr., og alle er velkomne til at deltage.

Anmeldelse om deltagelse med beløbet for billetter — samt evt. **anmeldelse om deltagelse i middagen** — bedes for deltagere fra Jylland-Fyn sendt til **Børge Rybro, Egevang 6, VEJLE, girokonto 386 41**. Fra det øvrige land til **Sv. Jørgensen, Blichersvej 5, Helsingør, pr. postanvisning**. Billetter m. m. tilsendes derefter deltagerne.

For D. J. K.

Trafikass. O. W. Lauersen,
Kolding.

For Jernbane-Bladet:

Redaktør H. E. Rybro,
København F.



Werner Schwartzlose



GEDSER

„De Danske Østersøfærger“

Restaurationen

K. BJØRN JENSEN

Stubbekøbing-Nykøbing F.-Nysted Banen

1911 — 26. maj — 1961

Datoen den 26/5 1961 markerer, at det første halve århundrede er forløbet for Stubbekøbing — Nykøbing F. — Nysted-banens vedkommende.

Rettelig for størstedelen af banens vedkommende, idet der allerede fra 15/12 1910 var iværksat normal drift på strækningen Nykøbing Fl.—Nysted.

Forud for linieføringens fastlæggelse og planlægningen af banen gik — som det nu var tilfældet i småbanernes guldalder — lange og heftige storme med påfølgende oprørte vande, såvel lokalt som landsdelsmæssig set, og vi må helt tilbage til år 1865 for at møde banepåbegyndelsen første gang.

Dog bør i den forbindelse ikke undlades at nævne, at der en overgang var tiltænkt banens nordlige del en særdeles glørværdig fremtid, nemlig som led i en allerede omk. 1900 på tale værende fugleflugtslinie.

Jernbane-Bladet har tidligere omtalt denne plan, der — fremsat af P. V. P. Berg — bl. a. foreslog en delstrækning af ØSJS indkorporeret i en ny kontinentalrute. Den videre linieføring sydover via Præstø—Mern og Kalvehave rummede mulighed for via Møn og Grønsund at lægge en bane ned over Falsters nordøstlige del, altså en modificeret Stubbekøbing —Nykøbing bane.

Dette var altså et mislykket forsøg på at starte fugleflugtslinien, det sidste blev det som bekendt ikke.

I og for sig er fugleflugtslinien heromhandlede bane uvedkommende, men som det fremgår af sporskitserne, bliver der i alt fald tale om et beskedent sporfællesskab over Guldborgsund, hvorfor der altså trods alt i den sidste ende bliver en vis tilknytning.

Begyndelsen

var, da de oprørte vande faldt til ro, et projekt, der — medtaget i lov af 27/5 1908 — blev grundlaget for, at koncession blev givet den 5/11 1908. Banens længde var 45,7 km og anlægsudgifterne, hvoraf staten indskød halvdelen, beløb sig til ca. 2,7 mill. kr.

Anlægget var baseret på benyttelse af Lj's spor fra Nykøbing til Nagelsti, og der afsluttedes overenskomst herom, en overenskomst, der stadig gælder. Af det til åbningen anskaffede materiel — 5 Maffei-loko, egenvægt 36,3 t, 3 post- og rejse-godsvogne, 6 personvogne, 4 bænkevogne og 86 godsvogne — er 3 loko (nr. 3, 4 og 5) endnu køreklare.

Allerede i 1927 leveredes fra DFA, Odense, 3 stk. benzinmotorvogne (M 1-3) med 100 hk motor samt 3 bivogne hertil (MP 1-3). Hertil kom så i 1927 henh. 1929 M 5 og M 4 også fra Odense.

Udviklingen

er — derved at den ikke er væsensforskellig fra det store privatbaneflertal — fællesnævneren for denne gruppe af transportmidler.

Den lod i de første år på en jævn og pæn fremgang, men blev i 30'erne præget af kamp om det daglige brød, en kamp der dog adskillige steder blev ført med stærkere midler og på hårdere vilkår end her. Nogle enkelte driftsresultater kan give et fingerpeg herom:

| | |
|--------|---------|
| 1921 + | 81.000 |
| 1926 ÷ | 20.000 |
| 1931 + | 6.000 |
| 1934 ÷ | 24.000 |
| 1939 ÷ | 31.000 |
| 1945 + | 95.000 |
| 1951 ÷ | 151.000 |
| 1956 ÷ | 266.000 |

En lille fordel fremfor mange andre baner havde man dog derved, at ikke uvæsentlige roetransporter fandt sted hvert efterår. Fra denne epoke stammer de ved flere stationer og sidespor anbragte side-

ramper, der nu ikke mere benyttes til oprindelige formål, idet roerne også her bilkøres.

Også forholdene under sidste krig faldt i tråd med øvrige privatbaners, slid, slæb og lang arbejdsdag, overfor hvilke ydelser stod befolkningens taknemlighed mod deres bane kombineret med overskud på driftsregnskaberne.

Efterkrigstiden bragte atter vanskeligheder, vanskeligheder der forelobig har manifesteret sig i, at den sydlige delstrækning nærmer sig den skæbne at måtte afgive personbefordringen til rutebiler og alene leve videre som godsbane.

Hvordan en sådan løsning vil virke i praksis, er det ikke her tid og sted til at drøfte, men lad os modes i håbet om, at en sådan løsning, hvis den bliver en realitet, må medvirke til den nordlige banedels fortsatte beståen.

Det kan måske have interesse at notere, at banen i 1939-betænkningen blev henført til klasse III (betinget opretholdt med statsstøtte) og i 1956-betænkningen for såvidt angår den nordlige del som hørende til de baner, der måtte anses for at have varig betydning, mens stillingen for syd-delens vedkommende var usikker.

Når man sammenholder disse oplysninger med, at der i jernbanelovene af 1908 og 1918 bl. a. var approberet en bane fra Nysted til Rodby og ydermere anfører, at



Her kan kun damp klare problemet

Foto: O. Gramstrup Søndergaard

denne sidste bane var på mere end »papirplan«, idet der blev anvendt 78.000 kr. på den, inden projektet afblæstes, ja, så forstår man vist tydeligt, at en bevarelse af strækningen Nykøbing—Stubbekøbing er et tilfredsstillende kompromis i en tid, hvor det er vejenes udbygning, der er kardinalpunktet trafikmæssigt set.

Banens materiel og drift

er undergået store ændringer dikteret af udviklingen.

Fra starten til 1926 besørge de al trafik af banens 8 damploko, der slet ikke var udtjent på dette tidspunkt, men som økonomisk set ikke kunne stå mål med den nymodens motortrækraft. Pladsen som sorteper blev hurtigt lokoen til del, idet de allerede i 1928 kun kørte ca. 35 % af de kørte togkilometer. Procenten var stadig faldende, eksempelvis i 1932 ca. 20 % og i 1937 ca. 3 %. Krigen forrykkede selvsagt for en tid disse tal, men efterkrigstiden bragte dem atter frem og sænkede tallet yderligere.



Direktør Max Lund

Slutresultatet er da også, at banens daglige godstrafik kan klares alene med triangel-motortogvogne, og kun ved særlige festlige lejligheder i form af sne og — tidligere — roekorsel kommer dampen frem af mølposen.

Og nu, ja nu kender vi jo alle en moderne privatbane. Så og så mange skinnibusser med bivogne klarer alt det daglige. Kun i tilfælde af nedbrud og — som tidligere nævnt i godstogene — viser motortogvognene sig, men de er der, og de er køreklare.

At der også er reservedelslager, hjælp LJ, da rangertraktoren i Saxkøbing (motortog nr. 5) fornylig kom i bekneb for sådanne.

Såvel tallet på person- og pakvogne som godsvogne har også fulgt udviklingens lov. Brugen er minimal, og vedligeholdelsen bekostelig, hvad er der så andet at gøre end at realisere. Blot skal her nævnes, at i banens storhedstid rådedes over et så imponerende materielopbud som:

- 8 personvogne
- 3 post- og rejsegodsvogne
- 4 bænkevogne
- 16 lukkede og
- 84 lavfjælede åbne godsvogne.

Fremtiden

Ja, det er vanskeligt at spå — og især om fremtiden, men periferisk er emnet berørt, og når så yderligere henvises til de tilslutningsvilkår, der bydes banen også efter fugleflugtlinjens åbning og til den

store betydning, som Stubbekøbing—Nykøbing strækningen stadig har for sin egn, ja, så kan vi vist nøjes med til lykønskningsen at føje håbet om, at foreløbig også 60 års jubilæum også må times SNNB.

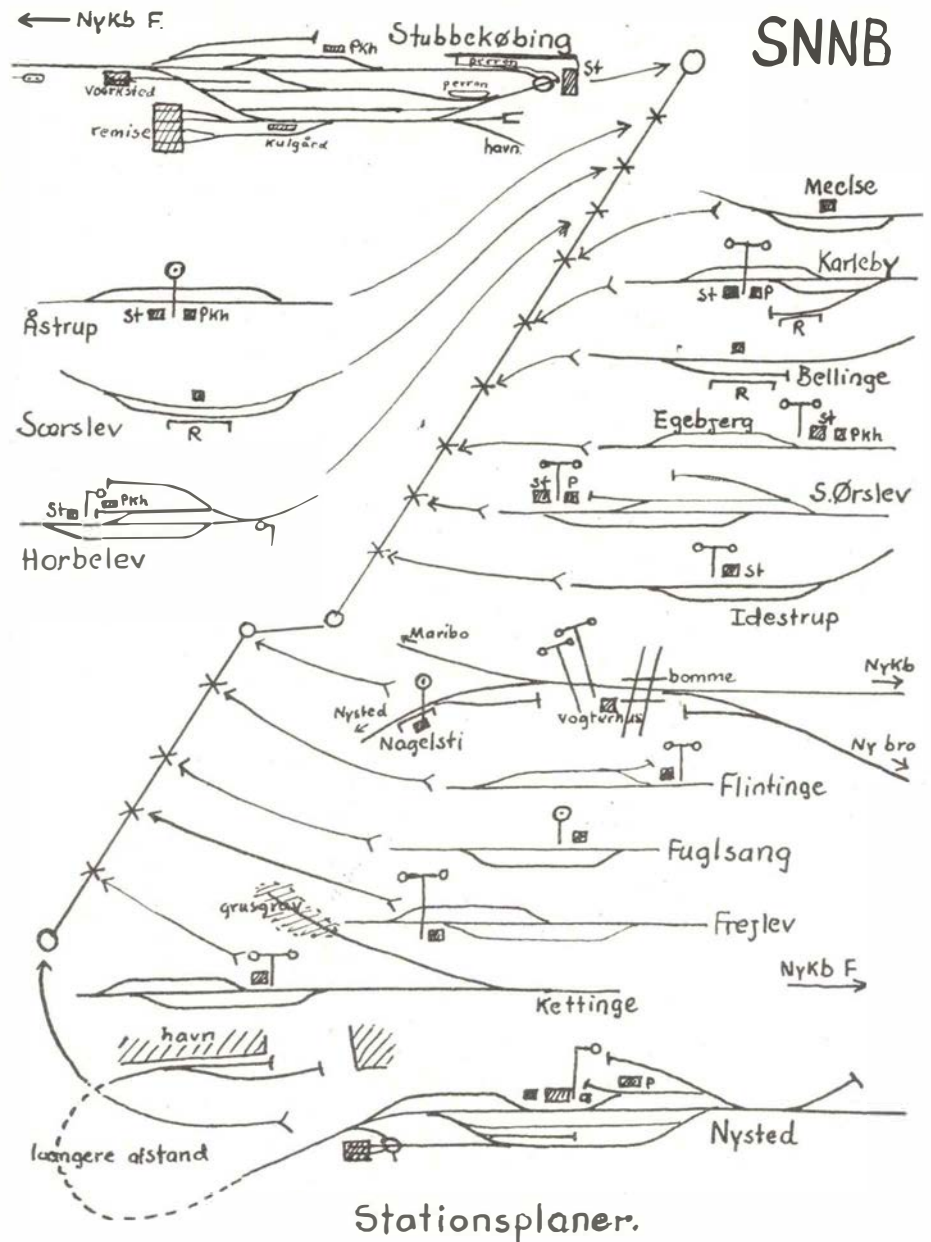
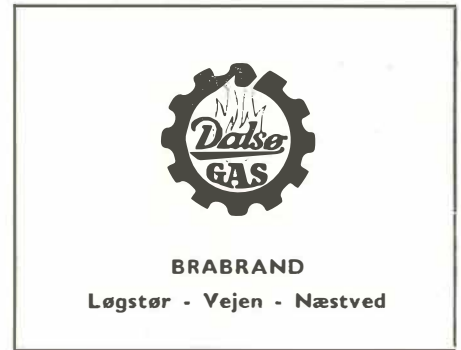



NY DAG

En god avis, der stadig bliver bedre!

NYKØBING F. BRYGHUS A/S

J. LÜTKEN FRIGAST & CO. A/S

Hotel Baltic

– stiftets største hotel

**INDUSTRI HOTELLET
Nykøbing F.**

P. W. WULFF – Stubbekøbing

Trælasthanvel, Bygningsmaterialer,
Cementvarefabrik, Kul- og koksimport A/S

STUBBEKØBING-BOGØ SPAREKASSE

Hele familien bliver velklædt hos

**H. SCHMIDT
STUBBEKØBING**

O. Nielsen & Dehn A/S

Tlf. *84 10 07



Hegn
Porte
Låger
leveres og
opstilles overalt
Indhent tilbud
Telf. 87 10 32

J. M. DRESSEL A/S

Stubbekøbing
LANDBRUGSMASKINER
Grundlagt 1915

Stubbekøbing Tapet- og Farvehandel

H. O. CHRISTENSEN
Vestergade 30 . Stubbekøbing . Tlf. 84 14 26

Erindres det. . . .

For 50 år siden, maj 1911

Ved køreplanen fra 1. maj er maksimalhastigheden på alle svære baner nedsat fra 100 til 90 kilometer i timen.

Lydløs afgang. De fynske privatbaner vil, efter hvad der meddeles, fra 1. juni indføre det lydløse afgangssignal.

Nykøbing F.—Stubbekøbingbanen blev forleden indviet og åbnet for driften.

Festen sluttede med en middag på hotel »Føniks« i hvilken trafikministeren deltog og talte for banens fremtid. Festtoget var smykket med flag og grønt, og der var over 100 deltagere.

For 25 år siden, maj 1936

Den 15. ds. skete et meget alvorligt toguheld i Hedehusene, idet tog 40, der er planmæssig gennemkørende, fik afsporet lokoets tender og de efterfølgende 5 vogne.

Årsagen til uheldet var, at gennemkørselsporet (spor II) var spærret, og at indkørslen i spor III, der da skulle benyttes som gennemkørselsspor, fandt sted med for stor hastighed.

Dette uheld var årsag til indførelsen af La.

Holtebanens elektrificering. Generaldirektoratet havde forleden indbudt hovedstadspressen m. fl. til at se de nye stationsanlæg mellem Hellerup og Holte. I et par af Statsbanernes rutebiler kørtes fra Sølvgade til stationerne Bernstorffsvej, Jægersborg, Sorgenfri og Virum, hvor banechef Flensborg forklarede de nye anlæg.

Den 15. åbnedes Holtebanen iøvrigt for den elektriske drift, og hermed er tilendbragt de af Elektrifikationskommissionen foreslåede og senere ved lov besluttede jernbanearbejder i Københavns nærtrafik.

Fra dagbogen

Ikast den 31. marts. Ved 14-tiden skulle en bil passere overskæringen i Jernbanegade, og da bommene ikke var sænkede, kørte han i god tro frem, men blev påkørt af toget. Bilen blev slemt ødelagt, men føreren af den slap uskadt. På grund af det voldsomme snefald kunne bommene ikke sænkes.

Vejle den 1. april. En nat i september 1959 kørte en bil ind i siden på et godstog på overskæringen i Jelling. Forsikringselskabet krævede 2211 kr. af DSB for skade på bilen, men retten dømte DSB til at betale 1474 kr. og 300 kr. i sagsomkostninger, da den fandt, at bilisten selv måtte bære en trediedel af skaden og skylden. I dommens præmisser hedder det, at DSB må være ansvarlig for den skete skade, når henses til, at godstoget, der bestod af 48 vogne ikke var forsynet med andet lys end det, der sad foran på maskinen, skønt man var klar over, at hverken bomme eller lyssignal ved hovedvejsoverskæringen virkede. På den anden side findes bilisten at have vist for lidt agtpågivenhed i det meget tågede vejr. Toget blev rangeret over overskæringen, og der var afgivet fløjtesignal, men bilisten påstod, at han ikke havde hørt nogen fløjten.

Korsør den 2. april. Da den 64-årige ekstraarbejder ved banetjenesten i Korsør ved 7-tiden var på vej til sit arbejde, blev han i tæt snetykning ramt af et træk kulvogne og fik sin venstre arm skåret af ved skulderpartiet.

Nørager den 15. april. En lastbil kørte i dag ind på overskæringen øst for Nørager st. trods rødt blinklys, og blev påkørt af godstoget fra Hobro. Der skete kun materiel skade.

Vejle den 24. april. DSB's nye rejsebureau på banegårdspladsen i Vejle blev i dag indviet ved en lille højtidelighed.

NYEBOE & NISSEN ^{A/S}

Maskin- og
Ingeniørforretning

STUBBEKØBING

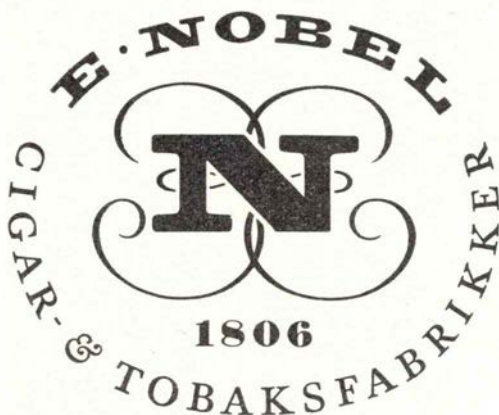

7 lande har fælles grænse med Forbundsrepublikken



har meget hurtige godstogsforbindelser med alle nabolandes jernbaner, der garanterer pålidelig og regelmæssig samhandel.

Alle oplysninger om godsbefordring til, fra eller gennem Forbundsrepublikken Tyskland fås hos:

Generalvertretung der Deutschen Bundesbahn für Dänemark und Norwegen,
København V, Vester Farimagsgade 1, dør 472, telf. Minerva 2316

Vi ønsker til lykke med Stubbekøbing-Nykøbing F.-Nysted Banens jubilæum

**Lolland-Falsters
Industri- og
Landbrugsbank A/S**
Nykøbing F.

**ZONE -
Redningskorpset A/S**
Nykøbing F.

Aktieselskabet
FALSTERGARN-SPINDERIET
Nykøbing F.

**DEN DANSKE
LANDMANDSBANK**
Aktieselskab
Nykøbing F. afdeling

**Lolland-Falsters
Andels Foderstofforening**
Stubbekøbing

**Brødrene
ENGELBRETT A/S**
Nysted

**SCALA
BIO**

Nykøbing F.
Telefon 85 10 00

**ELEKTRO-DIESEL A/S
BOSCH DEPOT**
Niels Nielsensgade 3
Nykøbing F. - Tlf. 85 34 00

**LOLLAND-FALSTERS
FOLKETIDENDE A/S**
Nykøbing F.
Telefon (03) 85 20 66

Th. Østergaards Eftf.
aut. General Motors-forhandler
Nykøbing F.

Bernhard Petersen
General otors-forhandler
Stubbekøbing

Aktieselskabet
NYSTED TRÆLASTHANDEL
Tlf. 87 10 11 og 87 13 31

**Venstrebladet
Stubbekøbing Avis
Lollands Tidende**
- nu landsdelens største dagblad.
Kontrolleret nettooplag:
13.322 ekspl.

ERIK FREDERIKSEN
Tømrermester
Nykøbing F.

**A/S NORDISK SOLAR
COMPAGNI**
Afdeling Nykøbing F.

**SPAREKASSEN
I NYKØBING PÅ FALSTER**

NYSTED SAVVÆRK A/S
Nysted

SVEND GLEIE
Kettinge
Installationsforretning
Telefon 87 13 69

^{A/S} **C. SCHMIDT**



TELF. 85 31 88

AAGE HANSEN A/S

NYKØBING F.

aut. Ford og Fordson forhandler

Telf. *85 06 00



Hedehusene den 21. april. Stationens nye fjernstyringsanlæg er nu taget i brug, og stationen fjernstyres herefter fra fjernstyringscentralen i Roskilde.

Sønderborg den 25. april. En bilist, der en morgen kort før jul påkørte toget i overskæringen ved Ragebøl, er i dag ved retten idømt en bøde på 50 kr. — Under retssagen blev det påpeget, at toget altid har forkørselsret, uanset forholdene. Men der blev givet bilisten medhold i, at denne overskæring burde afmærkes noget tydeligere.

København—Rønne den 26. april. Store bæltsfærgen »Freja« blev i dag indsat på

denne rute, der har ligget stille i to uger på grund af transportarbejderstrejke.

Hedehusene den 27. april. To småbørn var i dag kommet ind og lege på jernbanesporene ved Baldersbrønde. En 2½-årig dreng blev ramt af toget og var død ved ankomsten til sygehuset.

Vordingborg den 27. april. Et godstog, der normalt passerer Vordingborg kl. 22,05 fik i aften signal »kør frem«, men toget fortsatte ud gennem afløbssporet, hvorefter togets E-maskine først standsede ned ad en skråning.

Vestbaner, hvis garantiperiode udløber 1. april 1962, har holdt orienterende møder med de interesserede kommuner, hvor amtmænd Schau og direktør Damgaard Andersen redegjorde for banernes økonomiske stilling i dag. Der vil nu blive forlangt bindende tilsagn fra kommunerne inden generalforsamlingerne i september, således at man allerede der kan tage stilling til evt. likvidering.

Stubbekøbing—Nf—Nystedbanen. Nystedbanens skæbne skulle afgøres på en ekstraordinær generalforsamling i Nykøbing F. den 25. april. Som man var ved at udfærdige en stemmeseddel gående ud på, at man nedlagde godstrafikken på Nystedstrækningen og solgte skinner, bygninger og arealer, fremkom en sognerådsformand med et kompromisforslag, der passede alle, og udsatte afgørelsen til den ordinære generalforsamling i september.

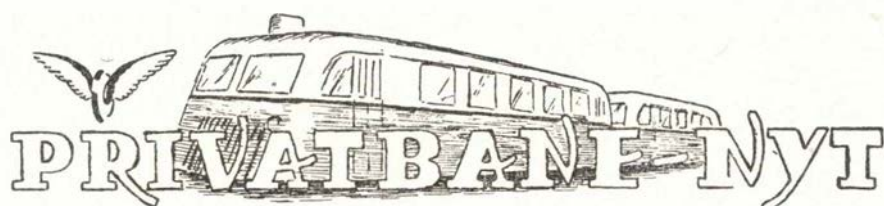

Odder den 1. april. Hads—Ning Herreders jernbane har fra i dag forhøjet billettaksterne både med bane og bus med ca. 10%.

Beldringe den 8. april. En 16-årig knallertkører kørte i morges mod Nordfynske jernbanes skinnestog og pådrog sig så alvorlige kvæstelser, at han senere er død. Der er blinklys ved overskæringen, og der blev yderligere givet fløjtesignal fra skinnebussen.

Rødby den 11. april. En varebil kørte ved 14,30-tiden frem mod overskæringen for Ringsebøllevej trods blinklys og alarmklokker. I sidste øjeblik opdagede bilisten skinnebussen og fik reageret så meget, at bilen nøjedes med at få forpartiet ødelagt.

Ebeltoft den 27. april. Ved en lille reception på direktørens kontor fejredes Ebeltoftbanens 60 års jubilæum i dag. Direktør Chr. Fogde bød velkommen og rettede en tak til personalet, fordi hver enkelt ved loyalt samarbejde gjorde sit til, at det bedst mulige resultat opnåedes. Direktør Fogde rettede desuden, henvendt til borgmesteren, en tak til Ebeltoft by for den støtte banen får

fra byen, og fordi byrådet stadigvæk indser banens berettigelse. Overassistent E. Gade rettede en tak til banen, og på personalets vegne en særlig tak til direktør Fogde for gode arbejdsforhold, og fordi direktøren altid er villig til med hver enkelt at drøfte de problemer, der måtte opstå. Overassistent Gade motiverede et leve for Ebeltoft—Trustrup jernbane. Banen har ganske vist i 30 år været dødsdømt, men kører stadig og vil sandsynligvis opleve endnu et par jubilæer.

Borgmester Gerner Larsen lykønskede derefter på Ebeltoft by's vegne, og fremhævede den interesse byen havde i banens fortsatte beståen, hvilket han også var sikker på gjaldt for størstedelen af oplandet.

Privatbanernes Fællesrepræsentations delegeretmøde holdes i år i Rønne i dagene 1. og 2. september.

Svendborg—Nyborg banens bestyrelse har nu vedtaget at anlægge sag mod tre kommuner, Frørup, Gudbjerg og Svindinge, der har nægtet at betale deres andele i banens underskud.

Horsens—Bryrup—Silkeborg og Horsens

Nye færdselstavler

Hillerød har fået endnu nogle færdselstavler — eller rettere: nogle eksisterende tavler er blevet udskiftet med nye, internationalt godkendte, og det er ikke gået helt stille for sig. Tavlerne er anbragt ved de to jernbaneoverskæringer på Fredensborgvej og på Helsingevej og viser, at man kommer til bevogtet jernbaneoverskæring.

Næppe var de nye skilte sat op, før politiet modtog protester, også fra folk med trafikforstand, bl. a. politifolk fra andre byer og kørelærere. Disse mennesker hævdede, at skiltene var helt forkerte. Ved de to overskæringer er der halve, automatisk virkende bomme, og det har hidtil i Danmark været anset for at være ubevogtede overskæringer. Som følge heraf har advarselstavlerne disse steder vist et lokomotiv. De nye tavler viser derimod et gitter og markerer altså bevogtet jernbaneoverskæring.

Den ny afmærkning er imidlertid korrekt, og derfor er protesterne blevet afvist. Overskæringerne er i lovens forstand bevogtede, selv om der ikke er en ledvogter til at passe bommene, og de nye skilte er opsat i overensstemmelse med internationalt gældende regler.



VIKING

Blyanter og farver
til alle formål



Stubbekøbing-Nysted Banen

1911 - 26/5 - 1961

Aarhus



Vestergade 4 - Århus - tlf. 3 43 43
Kl. 9-18 - Fredag kl. 9-20

O. K. OLSEN's KØRESKOLE

Teoriskole. - Ny Rekord og scootere
m. el. start. - Vogne udlejes u. fører.
Stadion Allé 64 - Århus
Tlf. 4 27 27

Nellemann & Thomsen

Auktionsfirma
Mejlgade 45, Århus - Tlf. 2 06 66
Kustsalonen, Sønderg. 1A. Tlf. 2 00 02
Forretningen grundlagt 1869

BYENS OST

- byder ikke alene på alt i ost.
Her er også alt i hjemmelavede sild
og lækre salater - og ostebrødet
er selvfølgelig også en af vore
specialiteter.

Velkommen i

BRUUNSGADE 32

Tlf. 2 24 74

E L HELGE PAULSEN



Aut. El-installatør
Aut. El-installatør
Harald Jensens Plads 1 A
Århus - Tlf. 3 04 15

Se her!

Gælder det møbler eller tæpper - så

Trøjborg Møbelmontering

Dr. Margrethesvej 1-3 - Århus
Telf. 6 44 50

SOLVEIG LARSEN KØRESKOLE

Kørekort - rutinetimer
og kørekort-fornyelse.
Thorvaldsensg. 11, Århus. Tlf. 3 21 52

Knallerter - cykler - radio og fjernsyn
køber De fordelagtigst hos

AXEL LAURSEN

Sønder Allé 29 - Skovvejen 24
Århus - Telf. 3 31 64

Henne om hjørnet

Tæpper syes, løbere kantes,
alt tæppearbejde billigt

Århus Tæppe Service

Nørre alle 54 - Århus
Tlf. 3 01 30

Kørekortet

også til ERHVERV

AXELSEN

Fredensgade 18 - Århus - tlf. 3 23 31
Assistance ved kørekortfornyelse

MEJERIUDSALGET

Ringkøbingvej 15, Århus, tlf. 26415
1. kl.s mejeriprodukter
Øl - sodavand
Brød og kager

Hasle Møbelmontering

Alt i nye møbler og tæpper,
tilbud på ombetragtning
Minthøjvej 9 . Tlf. Århus 5 76 54
Se udstillingen Sjællandsgade 52, Århus

Indhent tilbud uden forbindende

Hartwigsen

RADIO TV SERVICE

Fredensgade 29 - Århus - tlf. 2 81 21

ESSO sedvice station

ved CERES, Århus. Tlf. 3 21 92
Benzin - olie - vask og smøring.
Person- og varevogne i topklasse
udlejes.

Tandlæge

Villy Grove Madsen

har pr. 1. april overtaget tandlæge
Børge Søndergaards praksis
Harald Jensens Plads 9, Århus
Tlf. 4 38 01

Jernbanens folk anbefales

vognmand Kaj Skov

Jægergårdsgade 78, Århus
Kul - Koks - Brænde
Leveres overalt
Tlf. 2 79 65

Florentiner Conditoret

Jernbanepersonalet anbefales
De Mezasvej 18, Århus - Tlf. 2 03 95
1. kl. brød og kager
Åben hverdage til kl. 21
Jernbanens folk anbefales

Mejlgades Osteforretning

L. B. Hansen, Mejlgade 69, Århus
Stort udvalg i oste og konserver
Tlf. 2 13 90

TROPE

automatisk oliefyr

Tilsluttes alm. lysnet
Salg - Installation - Service
HAKON CHRISTENSEN
Chr. X's vej 193, Århus, tlf. 4 34 64

JUL. MADSEN & SØN

1. kl.s herre- og dameskrædderi,
Mejlgade 74, Århus
Habitter til kr. 138,00
Damedragter fra kr. 128,00
af Deres eget stof.

Vi garanterer for fineste snit og pasform.
Vi reparerer, omsyr og renser.
Stort udvalg i gode stoffer.

HOBBY HOUSE

Paradisgade 12
Århus - Tlf. 2 00 62
Et hus fyldt af hobbyartikler

„Lenes Blomster“

Ny Munkegade 18 - Aarhus
Telefon 30435
Blomster - Kranse
Dekorationer

Brdr. Kofod

Stenhuggeri - Marmorvarefabrik
Østboulevarden 11, Århus
Tlf. 2 23 44

Salon FEMINA

alt i moderne hårpleie
E. Skorstensgaard
Jægergårdsg. 47 v. linie 4
stoppested
Telf. 2 89 51 - Århus

Dagny Bervald Nielsen Damefrisørsalon

Alt i moderne hårpleje
Vesterbrogade 7 - Århus - tlf. 3 02 10

MODEL JERNBANE

Vi bygger en remise (2)

Vi fortsætter med bygningen af modelbanens remise, og skal denne gang nærmere omtale fremstillingen af taget.

Taget består af to skråflader, der begge udsaves af 4 mm krydsfiner. Hver skråflade har dimensionerne 75×278 mm. De sammenstødende kanter, der skal udgøre tagrygningen, affases i overensstemmelse med gavlenes og spærfagenes hældning.

Sagt på en anden og mindre videnskabelig måde, hævler vi nu de sammenstødende kanter så meget på skrå, at de går tæt sammen, når tagfladerne lægges på ryggen af remisens skelet, hvis fremstilling vi udførligt skildrede i sidste nummer.

Når dette arbejde er gjort, vel og mærke er gjort omhyggeligt, laver vi udskæringer til tagvinduerne. Vi skal have tre tagvinduer. Placeringen af disse fremgår af fig. a, der skematisk viser tagets to skråflader med udskæringer til vinduerne.

Hver udskæring er 20×50 mm. De mellemstående partier er 32 mm. Kik lige på illustrationen. Udskæringerne udføres med løvsav.

Tagfladerne slibes nu efter med sandpapir, hvorved evt. grater fjernes.

Tagfladerne limes nu på remisens skelet med snedkerlim eller kunstharpikslim. Husk også at smøre lim på tagfladernes rygside, og pres disse hårdt mod hinanden.

Og så stiller vi bygværket lidt til side, for nu kommer vi til historiens alvorlige kapitel, nemlig fremstillingen af tagets ovenlysvinduer.

Rammerne til disse fremstilles helt af metal. Vi bruger 0,5 mm zinkplade.

Til hver ramme bruger vi en strimmel med dimensionerne 12×180 mm. På denne strimmel tegner vi nu omhyggeligt efter fig. b det materiale op, der skal udgøre rammen.

Til hjælp for optegningen har vi bragt fig. b i naturlig H0-størrelse. Alle punkterede linier angiver bukkelinier.

De 2 mm brede kanter ovenfor de skrå og de vandrette punkterede linier bukkes vinkelret om, alle til samme side.

Dette gøres i en skruestik, hvis kæber naturligvis ikke må bære spor af nedfilinger eller spor af at være brugt som ambolt. Disse spor vil uvægerligt gå igen på det færdige arbejde, idet skruestikens ujævnheder overføres til dette.

De tre lodrette bukkelinier deler rammen i fire dele, d.v.s. i fire sider. Hver side bukkes nu vinkelret på den foregående. De fornævnte vinkelrette kanter skal nu vende indefter, hvorpå vi har en lukket ramme, fig. c.

Rammen loddes nu sammen. Giv også de ombukkede kanter lidt loddetin i hjørnerne.

Fig. d er en 4 mm bred zinkstrimmel, hvis længde svarer til den indvendige afstand mellem de ombukkede kanter. Bukkes efter den punkterede linie svarende til rammens hældning. Loddes herefter fast i flugt med rammens overside jfr. illustrationen.

Fig. e er ruderne i tagvinduet. Størrelsen er 19×48 mm, udsaves af 3 eller 4 mm plexiglas. Om fornødent må kanter og hjørner affases lidt for at glasstykkerne kan passe rammen.

Fig. f viser undersiden af rammen med

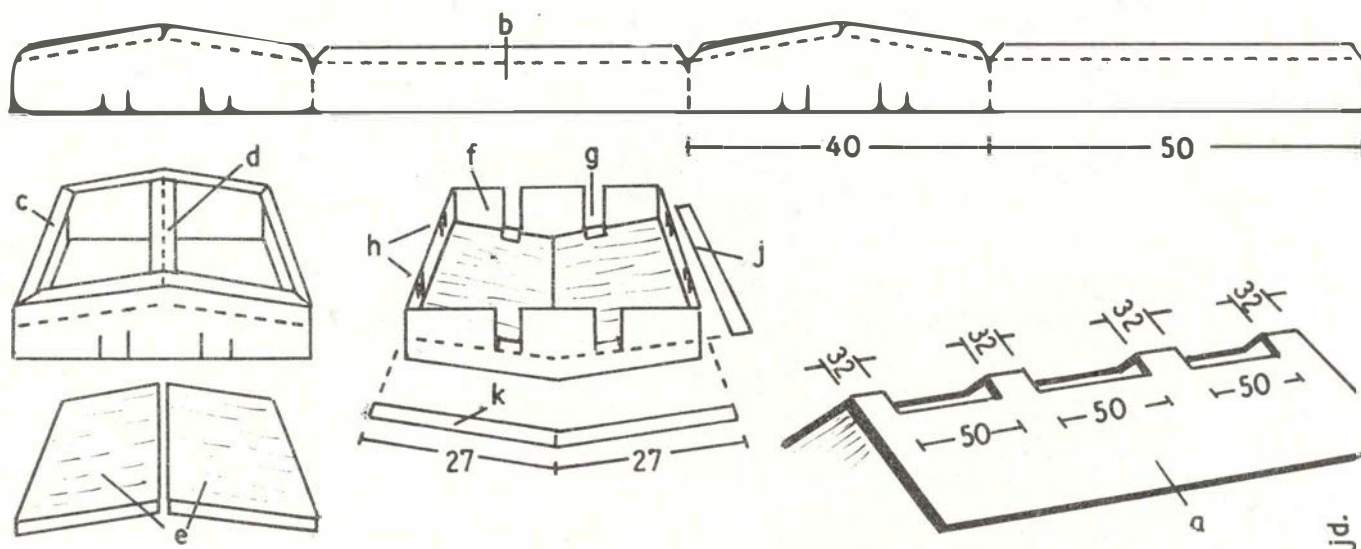

Konstruktion til en remise II



ALLEN-TRAKO slåmaskinen

engelsk - dansk - anerkendt

Eneforhandling



Feriebillederne

tår vi
igen

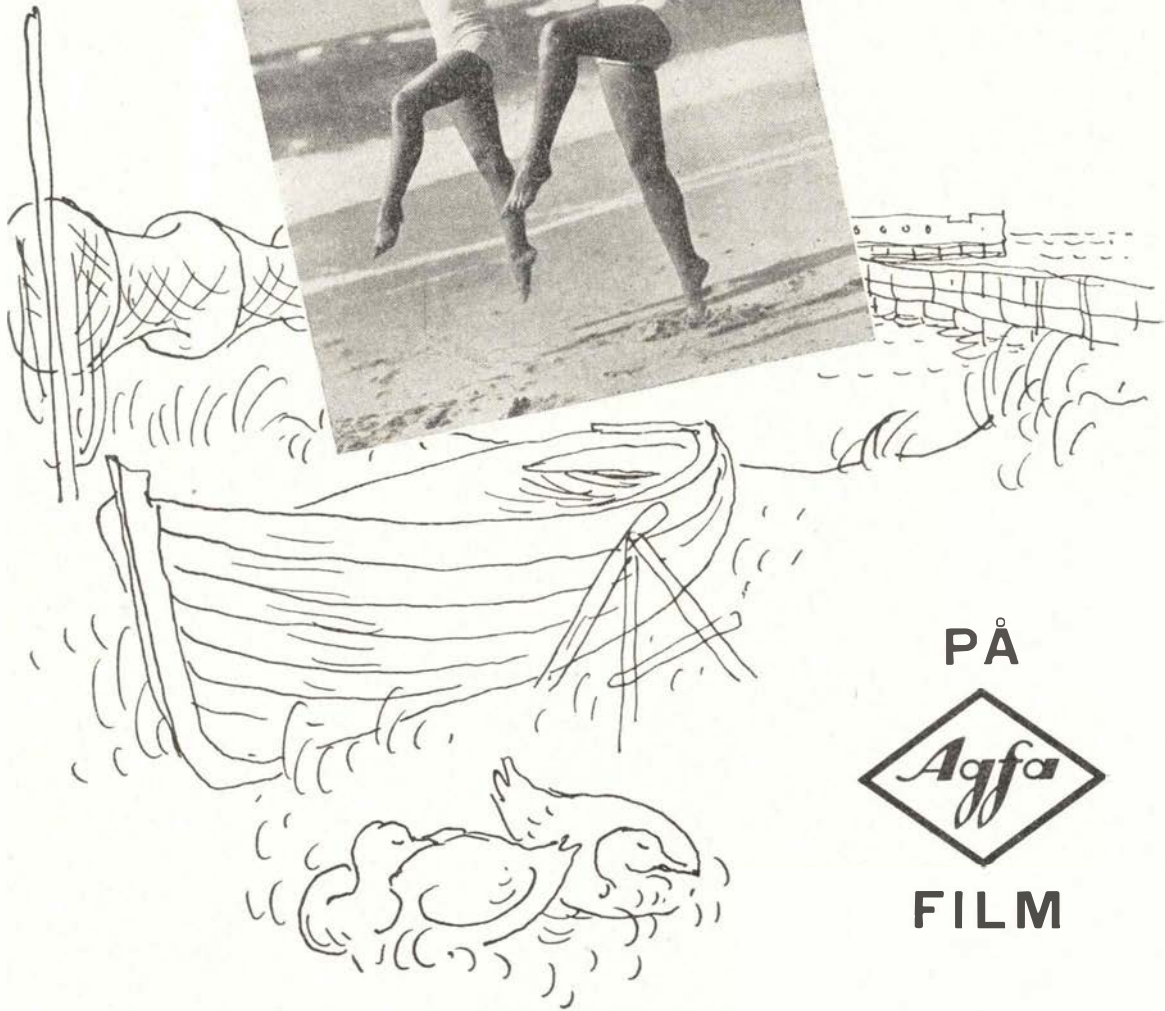

PÅ



FILM

de indsatte ruder. Disse fastholdes med fligen g, der bukes ind over ruden. Fligen fremstilles ved at klippe eller save lodrette snit i rammen, jfr. fig. b, c og f. Fligene afkortes til en længde af 2 mm.

Herefter prøves om vinduet kan gå ned i åbningen i taget. Det kan det sikkert ikke, hvorfor vi må file lidt af taget.

Nu skal vi lige have sat et par såkaldte vandlister, fig. j og k, fast på vinduet. Vandlisterne anbringes med kant på siden af rammen. Skal her forhindre vinduet i at dumpe ned gennem åbningen i taget og dækker endvidere over små uregelmæssigheder i tagåbningen.

Vi anbringer først vinduet i tagåbningen, således at vinduet overalt rager 2 mm op over taget. For at holde vinduet fast i denne stilling, sætter vi det i spænd med et par tilspidsede tændstikker.

Listerne j, 2x50 mm, zink, lægges nu på taget, tæt op til vinduesrammen og loddes fast.

Herefter kommer turen til listen k, ligeledes 2 mm bred. Længden er 54 mm. Listen bøjes nu på midten, således at den følger taget. Presses op til rammen og loddes fast.

Enderne af k afkortes med fil til de er i flugt med kanten af j.

H markerer flige, der klippes i lighed med g. H bruges til fastgøring af vinduet til taget.

Vinduet slibes til slut af med fil og sandpapir.

(fortsættes).

J. B. Dyrkilde.

Slagelse M-JK 15 år

Slagelse Model-Jernbane Klub fyldte 15 år de første dage i april. De 15 år har været en stor udvikling for klubben, der har lokaler på loftet over Slagelse jernbanestation, og den har så meget materiel, at den regnes for landets største modelbaneklub.

Sammenslutningen af modeljernbaneklubber og jernbanevenner i Danmark

Den 9. april holdt modelbanefolk fra 14 klubber over hele landet stiftende generalforsamling for den nye sammenslutning med ovennævnte lange navn. Som formand valgtes oberstløjtnant A. Arendrup, København, og Herluf Jensen, Ålborg, kasserer.

rikshavn G, er udnævnt til stationsmst. i Aså, hvor stmst. M. S. Sørensen har søgt afsked (73 år).

Bur

Trafikeksp. A. Christensen, Ry, er udnævnt til stationsmst. i Bur, hvor stmst. M. C. Clausen har søgt afsked på grund af svagelighed (66 år).

Gørding

Stationsforst. H. Gammelgaard, Tistrup, er efter ans. flyttet til Gørding, hvor stfst. P. A. Nielsen er død (67 år).

Hampen

Trafikeksp. W. P. Jensen, Hedensted, er udnævnt til stationsmst. i Hampen, hvor stmst. S. Knudsen efter ans. er flyttet til Daugaard.

Høng

Stfst. N. K. Hansen, Kavslunde, er efter ans. flyttet til Høng, hvor stfst. C. S. Bjerborg efter ans. er flyttet til Ålestrup.

Katterød

Stmst. H. H. Sørensen, Katterød, har søgt afsked på grund af alder. Stationen er derefter nedsat til trinbræt. Posteksp. er nedlagt og overført til Fåborg og Pejrup, og stationsbygningen er udbudt til salg.

Skagen

Overtrafikass. N. Chr. Nielsen, Skagen, er udnævnt til stfst. i Skagen, hvor stfst. J. P. Hansen har søgt afsked på grund af alder (73 år).

Sorø

Trafikkontrollør G. E. Wejrup er udnævnt til stfst. i Sorø, hvor stfst. O. K. Koksang har søgt afsked på grund af alder (70 år).

Ålestrup

Stationsforst. C. S. Bjerborg, Høng, er efter ans. flyttet til Ålestrup, hvor stfst. C. A. Fredborg har søgt afsked på grund af svagelighed (65 år).

Ålsgårde

Trafikeksp. V. Chr. Rasmussen, Hornbæk, er udnævnt til stationsmester ved Ålsgårde st.

FOTO hobby

Agfa-prisnedsættelse

De populære Agfacolor-film C.T. 18 og U.T. 16, konfektionerede i 20 stk.s patroner, er blevet nedsat fra kr. 20,00 pr. rulle til kr. 16,50. Samtidig foreligger meddelelse om, at »Silette-kameraet LK« ikke fremstilles mere, men i fremtiden erstattes af en tilsvarende mere moderne »Super-Silette LK«, der samtidig nedsættes fra kr. 456,00 til kr. 380,00, hvorved denne me-

get ydedygtige model kun bliver ca. kr. 30,00 dyrere end den udgåede Silette.

Mørkekammer-tip

Spiralerne i fremkalderdåser kan være svære at få gjort rene. I tidens løb opsamles kemikalie- og kalkrester nemt på dette utilgængelige sted, hvorved indsætning af film før fremkaldelsen vanskeliggøres. Prøv af og til med en bøjet piberenser at gnide spiralen ren, det er ingen bekostelig affære, men særdeles virkningsfuld.

Frimærker og tilbehør

Mankoliste-service
Skandinavien—Holland—Frankrig—Schweiz o. a.

Verner Østergaard

Skolegade 24 - Århus - tlf. 2 76 02

Personalia

Aså

Stationsbetjent P. E. Rasmussen, Frede-

AARHUS MASKINFABRIK

Telf. *3 67 44

Amatør se her!

Alle størrelser film fremkaldes, kopieres og forstørres. 6x9 40 øre - 7x10 50 øre - 9x9 og 9x12 55 øre - 13x18 2 kr.

Kvalitetsarbejde - hurtig levering - send Deres film til
NØR^S FOTO Bülowvej 2¹ - Eva 1686 - Kbhv. V.

Aarhus

W. BANZHAF A/S

Adda

regne- og bogholderimaskiner
Søndergade 8 - Århus - tlf. 2 25 33



Symaskiner - stadig et sting foran
Reparationer udføres
Bruunsgade 51 - Århus
Telf. 3 31 21



— ny energi
til dansk industri

Århus

* 3 69 22

MADSEN - Service

Radio - Fjernsyn
S.A.-Huset - Østergade 42 - Århus
Tlf. 2 82 18

COORDINA

Aktieselskabet

Brødrene Dahl

Århus



MAJA GAMMELGAARD

Bog- og papirhandel
Ny Munkegade 4, Århus - Tlf. 2 17 37

Aarhus Bedemands- og Begravelsesforretning

H. J. Madsen
Ring til 2 28 66
(også søn- og helligdage form.)
Jægergårdsgade 17-19, Århus

AARHUUS PRIVATBANK

Langenæs afdeling
Skanderborgvej 20, Århus
Tlf. 4 45 22



Få plads til en hobby-kælder, tal med
SOS om installation af nyt oliefyr.

Skandinavisk Oliefyr Selskab

Kystvejen 33 - Århus - telf. *2 86 11

Aarhus Kul-Kompagni

Havnegade 6, telf. *20133
Kul - Koks - Cinders
Brændselsolier

Jernbanepersonalets damer
anbefales
Damefrisørsalon „LADY“
v/ fru Ida Vinderskov
Max Møllersgade 2 B - Århus
1. kl. nobel betjening
Telf. 2 59 39

I. P. Lunds Eftf. A/S

Gørtler - Metalstøber
Metalvarefabrik
Armaturfabrik
Klostergade 18 . Aarhus
Telefon 2 00 48

TH. PEDERSENS EFTF.

Ove Ebbesen
Nørre Allé 81-83, tlf. 2 84 47
Herre-, dame- og stueure
samt optik
1. kl.s reparationsværksted

Jernbanepersonalet handler i

E. B. M.
Østergade 1, Århus - Tlf. * 2 17 77

Har De brug for en vogn?

VW - Rekord - Caravan - Kap-
tajn - VW-bus
udlejes uden fører

Skandinavisk Autoudlejning A/S

Kystvej 23, 1. sal - Århus
åben dag og nat - tlf. 3 07 35

Brabrand-Århus Rutebil

Telefon 6 01 93

Malerfirma

H. Chr. Secher & Co.

Indehaver: E. Hansen
Mejlgade 24 - Århus
Telf. 25675

Tømrer- og snedkermester RICH. HOLST

Sjællandsgade 62 - Århus
Alt maskinsnedkeri udføres
Vinduer - døre - lister og inventar
Tlf. Århus 2 18 59

Betro os Deres møbler

Gamle møbler bliver som nye.
Vi har de rigtige mølægte møbelstoffer
og ommonterer også med Deres eget stof
- Prisen bliver vi nemt enige om.
AUG. THOMASSEN
Knudriisgade 28, Århus. Tlf. 3 11 85

Korset Specialisten

Dagmar Schultz Petersen

KAWO korsetter

Ryesgade 28 - Telf Århus 2 40 28

Sv. Aa. Brandstrup Kolonialforretning

Sdr. Ringgade 47 - Århus - tlf. 4 32 44
Kolonial - vin - konserver - tobak
1. kl.s kaffe

K. Søndergaard

Auto værksted
v. N. Zarembe - Tordenskjoldsgade 73-75
Stort reservedelslager
Tlf. *6 86 88

Dødsfald

- Skibsfører H. K. Henriksen, fh. Korsør, 87 år.
Togfører K. O. Hjort, fh. Kh, 84 år.
Banearbejder C. J. Rømer, fh. Tinglev, 79 år.
Lokofører S. V. Andersen, fh. mdt. Gb., 78 år.
Lokofører A. C. Jørgensen, fh. Fredericia, 77 år.
Lokofører O. M. Sørensen, fh. Korsør, 76 år.
Bananæstformand H. P. Rasmussen, fh. Holmstrup, 75 år.
Lokofører C. P. Einshøj, fh. SFJ Nyborg, 73 år.
O.banchåndværker H. C. Buhl, Fredericia, 70 år.
Regnskabschef J. P. Hedegaard, Cvk, Århus, 68 år.
Overportør N. F. Sørensen, fh. Fredericia, 66 år.
Lokofører N. Christiansen, Århus, 65 år.
Lokofører L. C. Knudsen, fh. Fredericia, 64 år.
O.trafikkontrollør K. M. Svane, Signaltj., Århus, 60 år.

BOG-anmeldelser

Sabotage

16 år efter den anden verdenskrig er der stadig krig og ufred verden over. Måske er det derfor man akcepterer endnu en publikation fra krigens år i Danmark. SABOTAGE med undertitlen AMATØRERNES OPRØR, er mere en dokumentarisk bog end en roman. Derfor virker den også velgørende ægte. Lidenskabsløst og uden helteglorie fortæller denne bog om dødsensfarlige aktioner, om død og lemlæstelse, tortur og terror. Som soldat den 29. august 1943, som gammel modstandsmand og som jernbanemand, har anmelderen lejlighed til at bedømme bogen ud fra egen viden og erfaring. »Sabotage« handler bl. a. om jernbanesabotage, særlig fra området omkring Varde, om den dristige aktion, der bragte M/F »Storebælt« frelst til Sverige, og alene af den grund vil den uden tvivl finde en stor læsekreds hos ansatte ved banerne. Men derudover er bogen både oplysende, og i visse passager, særdeles spændende. Os,

der selv var med, læser den vel med en smule stolthed, men til alle andre kan »Sabotage« anbefales som en sober og ærlig bog om de år hvor nogle ganske få modige og uforfærdede mænd og kvinder skabte historie og gav Danmarks navn en ærefuld plads i udlandet. Og det blev gjort med livet som indsats. V. J.

Stig Vendelkærs Forlag. Pris kr. 12,50.

Gyldendals Tranebøger

Holdets Benjamin, den unge Peter Seeborg, debuterede i 1956 med romanen »Bipersonerne«, som et år senere efterfulgtes af »Fugls Føde«. På grund af den gode modtagelse og den fortsatte efterspørgsel er den nu blevet indlemmet blandt Tranebøgerne — som den nyeste danske roman i serien.

Den anden danske forfatter i selskabet er satirikeren Hans Scherfig. Som hans andre bøger har også romanen »Den forsvundne Fuldmægtig« et stærkt kriminalistisk islæt: To mænd forsvinder — en pæn ministeriel embedsmand og en forhutlet vagabond — og få dage senere finder man ude på Amager Fælled resterne af et menneske, der har sprængt sig selv i luften med dynamit. Så er spillet gående, og med pinlig og raffineret omhu opruller forfatteren intrigen, samtidig med at han afdækker den stivnede borgerkultur, kontorusseriet og den dræbende opdragelse.

Faiblen for den kriminalistiske atmosfære og intrige har Scherfig tilfælles med Graham Greene, hvis roman »Magten og Æren« af mange regnes for forfatterens hovedværk. Skildringen af jagten på den lille, sølle, fordrukne præst, der er bogens hovedperson, er spændende, gribende og af samme intensitet som den, vi møder i »Manden i Tågen«, der udkom som Tranebog i fjor.



Af en helt anden art, både hvad stil og miljø angår, er Somerset Maughams »Homing og Malurt«. Med skarpt vid beretter bogen om en afdød forfatter og de levende mennesker, der skal hædre ham med biografier og andre ting.

Den sidste af de fem nye Tranebøger er »Min Aske til de Sortes« af Mezz Mezzrow og Bernard Wolfe. I små situationsbilleder tegner forfatterne portrætter af jazzens udøvere — helst i ekstatisk og eksplosiv udfoldelse. Blandt mange andre møder læseren den endnu unge Louis Armstrong med den ukuelige kunstneriske energi og den venlige, godlidende tro på mennesker. Med sin menneskelighed og optimisme, sine kulturhistoriske og kulturkritiske skitser har denne bog et budskab at bringe til alle, uanset om de er jazzentusiaster eller ej.

Den blodrøde Cirkel

Edgar Wallace er så god en forfatter, at hans bøger også bør kendes af ungdommen. Måske er det derfor han er med i de sidste Traner. I hvert fald er der mange, der med taknemmelighed vil købe denne kriminallitteraturens klassiker. Handlingsgangen i denne kriminalroman skal naturligvis ikke røbes. Kun skal siges, at læseren bliver holdt i spænding lige til slutningen. Et sikkert kendetegn på en virkelig god kriminalroman.

Ve, mit elskede Land

Alan Paton's dybtfølte roman fra det Sydafrika vi dagligt læser om i aviserne, er tankevækkende læsning. Kun et menneske af træ kan lades upåvirket af denne skildring af armod, længsler, sygdom og barbariske kår. Man læser, at enkelte hvide indbyggere dog er menneskelige, men man husker kun de farvedes håbløse elendighed. Ingen håb — ingen fremtid. Kun forsøgelse og dukkede hoveder.

Syv år for Lea.

Sonja Haubergs smukke roman om den purunge Ruth, kan rent umiddelbart minde lidt om Sønderbys »Midt i en Jazztid«. Man føres ind i småpigens verden og lever med hende op gennem årene, de år, der ikke går sporløst hen over noget menneske, årene hvor man modnes, bliver vidende, skuffet, sanseløs af lykke, mukker over eksamens krævende uger og bliver ført ind i kærlighedens ukendte verden. Ruth er simpelthen en af os, og derfor kommer man til at holde af denne unge pige. »Syv år for Lea« er god og følsom læsning.

Prøvelserne kommer, når arbejdet og kærligheden slipper op.



Viggo Christensen

KONGENSGADE 64

TELEFON 829

Moderne kvalitets-**BRILLER**

ESBJERG



Juul Nielsen

MURERMESTER

Herabsgade 15 - Aarhus

Telf. 6 84 11

Skorstensbyggeri - Kedler
Murerarbejde - Betonarbejde

Aarhus opland



VIBY BLOMSTER



Kongevej 20
Telf. Århus 4 39 08

Buketter
Kranse
Dekorationer
leveres overalt

Hvilehjemmet »TOFTEN«

Rolige, syggelige omgivelser og god forplejning

Anna Bønnerup,
sygeplejerske

Toftevej 2 - Brabrand
Telf. Aarhus 6 03 60.

ILSES KOLONIAL

Tulipanvej 22, Risskov. Tlf. 6 78 67

ALT I KOLONIAL
til billigste priser.

VIBY KOKS

Tunge koks, velegnet til kakkelovn og centralfyr. Bestil hos Deres brændselshandler eller direkte fra
Viby Gasværk - Tlf. Viby 4 13 33

E-S Beton

Elementer og bteonvarer
til alle formål

E. STAVENSØ

Ingeniør - M. a. l.

Sletvej - Højbjerg - Tlf. Århus 7 11 39

Jernbanepersonalets damer anbefales

Damefrisør Salonen

Ingrid Jensen

Hundsøvej 4, Hjørring - Tlf. 2394

1. kl. hårpleje

1. kl. nobel betjening

Borup

Borup Bank

Filial af Banken for Ringsted
og Omegn

Alle bankforretninger udføres.
Tlf. Borup 28

ERIK W. NIELSEN

Tlf. Borup 29

1. kl.s kød og flæsk.
Hjemmelavet pålæg.
Alt i konserves.

Borup-Kimerslev kommune

Velbeliggende grunde
til bolig og industri.
Fordelagtige vilkår.

Alle oplysninger på tlf. Borup 110

ERIK SØE OLSEN

Urmager - Guldsmed
Borup. Tlf. 63

PALLE PEDERSEN

Manufaktur - Herreekviperung
Borup st. Tlf. 74

BORUP KINO

Tlf. Borup 4

SCANDIA-PLASTICS

udfører specialopgaver
i plastics
Tlf. Borup 150

Borup

BORUP BRUGSFORENING

Bestyrer: I. H. Nielsen
Tlf. Borup 214

Povl Møllers Maskinfabrik

Aktieselskab
Borup - Tlf. 27

Slagelse

Jernbanepersonalet anbefales

Pensionatet

Fru S. Eriksen - Løvegade 10
God og veltillavet mad.
Telf. Slagelse 52 28 36

Jernbanepersonalets damer anbefales

DAME-SALONEN

V. Ringgade 19, Slagelse, tlf. 52 22 72

1. kl.s moderne hårpleje
Nobel betjening

Anni Jeppesen

Næstved

K. F. U. M.

Jernbanegade 19, Næstved
Selskaber indtil 150.

Værelser udlejes. - Tlf. 72 19 84

WIESES HOTEL

Næstved - Tlf. 72 00 52
Værelser udlejes - Maden prima.

Pension „BJERREHAVE“, Gjern

Nyt hvile- og rekreationshjem
med alle moderne bekvemmeligheder
i skønne omgivelser.

Gæster modtages for kortere og
længere tid.

Sygeplejerske **Bodil Ellerup.**
Telf. Gjern 2.

Triumfbuen

Denne handlingsmættede roman fra Paris umiddelbart for krigsudbruddet, i emigranternes nervøse og frygtsomme miljø, hører til Remarques bedste. Persongalleriet er ikke overvældende: Lægen Ravic — pigen Joan og døvogteren Morosow. Enkelte andre skæbner, der dukker op og forsvinder igen. Men lægen Ravic, den djævelblændt dygtige kirurg, den frygtsomme elsker, den sagtmødige personlighed, altid med noget drikkeligt i nærheden, brændes fast i læserens erindring. Denne begavede mand, der ved skæbnens hjælp slap levende ud af koncentrationslejrens kværnende malmstrøm, er et utroligt fængslende bekendtskab. Hvad enten han opererer, elsker, drikker calvados, eller myrder nazibøddelen Haake, er sympatien ham sikker. I enkelte afsnit er Triumfbuen spændende som en kriminalroman, men den hele bog er fremfor alt levende. Den er gribende og smuk, blid og poetisk, men også rå og bestialsk. Mere kan ingen forlange af en roman.

Pris: Enkeltpind kr. 3,75. Dobbeltpind kr. 5,75.

Grafisk Forlag

Der er forskel på kriminalromaner — heldigvis

Der er mennesker, der betragter kriminalromaner som noget, der ligger langt under deres værdighed at beskæftige sig med. Kriminalromaner er for disse mennesker noget underlødigt — ja, kort sagt noget, man ikke kan spille tid på.

Heldigvis udgives der virkelig kriminal-litteratur — rigtige kriminalromaner, som enhver kan være bekendt både at læse og have liggende fremme. Bøger, der er skrevet af verdensberømte forfattere, der bestemt ikke spiller på det billige og tarvelige, men simpelthen sætter en ære i at skrive kriminalromaner i den klassiske stil, hvor læseren ganske vist får spænding og drama, men ikke det fulde udbytte, hvis han — eller hun — ikke selv »arbejder med«.

Grafisk Forlag har altid holdt sin »kriminalroman-fane« højt, og det er derfor heller ikke noget tilfælde, at forlaget i disse dage udsender tre kriminalromaner af virkelig verdensklasse. Skrevet af tre forfattere, som forlængst — både her og i udlandet — har slået deres navne fast. Det er Patrick Quentin: »Skyldens Skygge«, Jan Fleming: »Døden må vente« og James Hadley Chase: »Den røde Silkesnor«.

Patrick Quentin betragtes som den engelsktalende verdens største nulevende kriminalforfatter. Og i »Skyldens Skygge« beviser han sin dygtighed. Man taber simpelthen vejret.

Jan Fleming fortsætter — naturligvis — med at fortælle om sin ven James Bond, der også denne gang kommer i svære vanskeligheder. Og hvilke vanskeligheder!

James Hadley Chase skriver faktisk, som han ser ud: elegant, lidt kold, men spændende. Hans roman er bygget op omkring filmfestivalen i Cannes — og den er bestemt ikke kedelig. Den er — som de to andre — en kriminalroman for kræsne læsere.

Patrick Quentin: »Skyldens Skygge« kr. 12,50.

Jan Fleming: »Døden må vente« kr. 14,50.

James Hadley Chase: »Den røde Silkesnor« kr. 14,50.

The Motor Car 1765—1914.

B. T. Bastford Ltd., Portman Square, London. Ca. kr. 25,00.

Blandt alle hobby'er er vel ingen så eksklusiv og kostbar som netop den at samle på gamle biler. Vel at mærke rigtigt gamle biler som de, der er omhandlede i ovennævnte bog.

Utroligt, at der i det hele taget fandtes noget i retning af en bil for snart 200 år siden, men hører man til tvivlerne, behøver man bare at slå om i dette fortræffelige værk.

Der er mange skitser og en hel lille samling både hyggelige og morsomme billeder af veteraner og deres veteran-vogne, dengang billederne blev taget enten udtryk for den største luksus eller sidste kraftige skrig indenfor motorsporten.

Houses.

B. T. Bastford Ltd., Portman Square, London. Ca. kr. 50,00.

Det er virkelig morsomt at stifte bekendtskab med denne bog, der omtaler moderne huse fra store dele af verden, og som finder anledning til at omtale 13 danske villaer opført af vore kendte arkitekter. Det drejer sig om otte huse i en fælles bebyggelse i Rodovre, og dertil huse fra Hjortekær, Søllerødgårdsvej, Vedbæk, Odden og Rungsted. Og Danmark indtager stilmæssigt — udover pladmæssigt i bogen — en forerstilling indenfor det moderne villabyggeri i lande som Finland, USA, England, Tyskland, Chile, Australien eller Japan for at nævne nogle af de lande, der er med i bogen.

Der er ideer at hente i bogen, også ideer, som De ikke sådan hver dag vil falde over i andre hjem.

Er Komponierte Amerika.

Buchverlag Der Morgen, Berlin. 226 sider. Ca. kr. 13,40.

Det er lidt usædvanligt at anmelde en musikbog her, men alligevel skal denne osttyske bog om George Gerschwin have sin plads. Ikke alene er den god og billig, den rummer en glimrende fortalt historie om en af de komponister, der har betydet mest for USA indadtil og udadtil.

Billedmæssigt set står bogen svagt, men

til gengæld er teksten fin, og her er en god chance til at genopfriske det tyske lidt.

Caravanning & Camping for Motorists.

Iliffe & Sons Ltd., London. 170 sider. mærket vis understreger dette banesystems Ca. kr. 9,50.

Caravanning — at bo i eller rejse med campingvogn — og camping — at bo i telt — bliver mere og mere moderne, og hvem ved, måske en dag tager mange af os helt fri sommeren igennem fra lejligheder for at slå os ned på en eller anden god lejrplads og her nyde livet i nær tilknytning til naturen, fri for dagens hjemlige bekymringer, rengøring o.s.v.

Denne bog er en praktisk vejleder for begge kategorier. Omtrent alle de vanskeligheder, man kan støde på, er der tænkt på, og selvfølgelig er der et godt råd i hvert enkelt tilfælde, elektricitet, vandforsyning, sanitære forhold o.s.v.

Bogen er en praktisk vejleder og en glimrende bog for den, der vil drive sporten som en hobby.

Go Continental — by Car.

Iliffe & Sons Ltd., London. 170 sider. Ca. kr. 18,50.

Det er helt morsomt for en gangs skyld at læse en bog om at rejse i Europa skrevet af en englænder. De har jo deres eget syn på »kontinentet«, og forfatteren, der selv har rejst mere end 10.000 km gennemsnitligt pr. år, taler af erfaring og giver gode råd om rutevalg o. m. m.

Hans emne omfatter Vesteuropa minus Skandinavien, og bogen kan være en glimrende håndbog for enhver, der vil sydpå, det være sig kort til Tyskland eller langt til Spanien.

Hotels and Restaurants in Britain.

300 sider. Ca. kr. 6,00.

Den britiske turistforening har udgivet denne praktiske vejledning i engelske hoteller og restauranter. Og bogen er i virkeligheden meget mere end det, nemlig samtidig en glimrende rejsefører med tekst om seværdigheder overalt på de britiske øer og med en hel serie dejlige kort baggest. Bogen kan anbefales enhver, der tænker på at besøge øerne i år.

Schwäbisches Bayern.

Jan Thorbecke Verlag, Konstanz. 114 sider. Ca. kr. 27,00.

Det er lang tid siden vi sidst har set en så dejlig »billedbog« fra Bayern. Der er alle motiver, kirker, interiorer, friluftsscener, ja, kort sagt alt hvad der kan tjene til en fin reklame for dette tyske ferieland.

Har De ikke været i Bayern før, får De i hvert fald lyst til det efter at have læst og — mest — set denne bog.



**Silkeborg-Kjellerup-Rødkærsbro
Jernbane**

Første hjælp er største hjælp

Udenlandstjenesten - S.O.S. tjenesten

Entrepreneurarbejde udføres med

3-akslet GMC og 20 tons blokvogn

ZONEN - Ringsted - tlf. 550

Jahrbuch des Eisenbahnwesens.
Carl Röhrig Verlag, Rarmstadt.
Ca kr. 25.

Dette er elvte årgang af den kendte tyske årbog for — nærmest — europæisk jernbanevæsen med rod i det tyske. Af særligt i den nye udgave skal fremhæves en artikel om det nye fjernstyringsanlæg på den svenske privatbane TGOJ, og så forøvrigt, at bogen som altid er fremragende og grundig på sædvanlig tysk maner.

Osterreich.

Deutsche Buch-Gemeinschaft, Darmstadt.
200 sider, ca. kr. 50,00.

Østrig har rejsesæson hele året, og det får man et levende indtryk af gennem dette fornemme billedværk. Bogens format er 33×24 cm, stift bind med lys og ægte læderryg, med andre ord allerede i det ydre opmærksomhed værd.

Hele bogen igennem en forholdsvis sparsom men yderst oplysende og velskrevet tekst, og en serie dejlige billeder fra alle de steder, en turist må opleve og senere med glæde lader sig erindre om gennem et sådant billedværk.

Der Harz. 120 sider, ca. kr. 8,00.
Denkmäler. 90 sider, ca. kr. 4,00.

Sachsenverlag, Dresden.

To bøger fra Østtyskland, den sidste om monumenter og desværre fyldt med propaganda, den anden fra den del af Harzen, ingen af os endnu har set efter krigen.

Den er interessant, og den giver en virkelig lyst til at se denne del af Tyskland, for der kan ikke være nogen tvivl om, at den smukkeste del af Harzen er kommet på den »gale« side af jerntræppet. Men lad os glæde os over bogen, nu er der jo udsigt til, at vi alle kan komme derned.

Tackle Model Railways.

Stanley Paul and Company, London W. 1.
128 sider, ca. kr. 15,00.

Det er morsomt en gang imellem at få en bog om modeljernbaner mellem fingrene. Der er skrevet meget om emnet i tidernes løb, men alligevel kan vi stadig få friske impulser.

Denne bog er først og fremmest lagt an på begynderen, og den har mange praktiske oplysninger, specielt med hensyn til, hvordan man kan få mest muligt ud af den til banen forhåndenværende plads.

Frankreich.

Deutsche Buch-Gemeinschaft, Darmstadt.
200 sider, ca. kr. 22,50.

Det er helt utroligt, så smukke bøger der kommer fra DBG i Darmstadt. Tag nu denne (og den tåler at sammenlignes med de tidligere omtalte fra samme forlag og vice versa) 200 sider tykke bog i stort format med masser af dejlige billeder, en særdeles smuk forside, ægte læderryg og ægte guldrtryk: Hvordan kan en sådan bog fremstilles til så lav en pris?

For der er nemlig ikke noget i vejen med indholdet. Tværtimod er såvel tekst som billeder førsteklases og viser Frankrig og franskmændene taget lige på kornet. En dejlig bog at læse, og en dejlig bog at eje.

jas.

Endnu engang...

Det var koldt natten mellem 20. og 21. december 1960, og det snede af og til på linien Paris—Lyon, hvor togene, særlig mange i netop de dage ind mod jul, kørte over sporene med korte intervaller. I den lille landsby Flace-les-Mâcon lidt nord for Lyon lå en mand vågen klokken 4,30, mens alle andre sov. Det var den pensionerede banearbejder Joannés Lépine. Han lå og hørte efter togene, som kørte forbi godt 100 meter fra, hvor han boede. Så hørte han en unormal lyd, da et tog passerede, en lyd han havde hørt forhen mens han arbejdede på banen. Det er uden tvivl et skinnestød, sagde han til sig selv, sprang op af sengen, tog bukser og sko på og løb ud på banen, hvor han hurtigt fandt et knækket skinnestød. Han løb til alarmtelefonen og alarmerede Lyon, som foranledigede alle tog til det pågældende spor stoppet, indtil banetjenesten havde besigtiget bruddet og fundet, at togene med forsigtighed og ved meget langsom kørsel kunne føres over, indtil uskiftning kunne finde sted.

Det var det hele. Men det er muligt, at et uheld eller en ulykke blev afværget. Og måske var det meget, for det viser, at den gamle jernbanemand fra sit job har bevarer den professionelle samvittighedsfuldhed, og han sætter en ære i stadigt at tænke på disse skinner, hans spor, som han kender så godt, som har været genstand for hans omsorg i hele hans arbejdstid, og som han endnu en gang har haft lejlighed til at overvåge.

(Efter »La vie du Rail«).



Næstsidste nyt!

Sådan er vi

- En englænder har regnet følgende ud:
- Bliver man 70 år, har man sovet i 20 år.
 - Man fødes med 270 ben, men der er kun 206 ben, når man dør. I barnedomsårene vokser de manglende 64 sammen med andre ben.
 - Man ånder 23.040 gange i løbet af et døgn.

- Man bliver ca. 8 mm mindre for hvert tiende år efter det fyldte 40.
- Man har ca. 2½ mill. porer i huden.
- Man har så meget fosfor i legemet, at der kan blive sats til 2.000 tændstikker.

På dødslejet

Banevogter Brems talte nogle dage før han døde med sin kone om, hvordan hun ville forme livet videre og sagde:

— Når jeg nu går bort, og du omgående gifter dig igen, så gift dig med en urmager, så du kan få lavet den gamle bornholmer gratis i stand!

Hjem fra rejsen

— I købte vel en del erindringer, da I var i Italien?

— Jo, det gjorde vi da, men dem drak min mand på hjemrejsen!

Som børn spørger

— Onkel, hvorfor galer hanen?

— Det gør den, når nogen siger en usandhed.

— Jamen, hvorfor galer den så kl. 3 om natten, når vi allesammen sover?

— For da trykker de morgenaviserne, min dreng!

Et fødselsdagsønske

— Nogle dage før togfører Fløjterup skulle fylde 70 år, sagde hans kone:

— Kære Hans, jeg vil så gerne give et nyttigt og godt håndarbejde til din fødselsdag, er der noget særligt du kunne ønske dig?

— Ja, ja — frikadeller!

Alt har en forklaring

— Du var nok til Jensens begravelse, jeg troede ellers, at I var dødelig uvenner?

— Nemlig osse! — Jeg ville bare sikre mig!

— og så var der

hende, der havde så svært ved at træffe en afgørelse, at hun var to måneder henne — før hun fik sagt nej!

LIND HANSEN
KULTORVET 14 · C. 6288
LEVERANDØR AF CLICHEER
OG BILDEmateriale
TIL DE MEST BETYDENDE
DAG- OG UGEBLADE I KØ-
BENHAVN OG PROVINSEN

Fredericia

Jernbanepersonalet anbefales

Manufakturhandelen

H. L. Christensen Holbergsvej 39
Manufaktur - trikotage
Telf. Fredericia 3123

Autolakereriet

S. Christensen . Calvinsvej 41
Fredericia . tlf. 1329

Al sprøjtelakering samt under-
vognsbehandling udføres

Horsens

Landbosparekassen i Horsens

Rædersgade 5 - telf. 2 12 22
Åben: 9,30—12,30 og 14,00—16,30

H C kolonial

Nielsen & Vistisen
Sønderbrogade 13 - Horsens
Telf. 22433

Kolonial - vin - tobak
kaffe - konserves
Stort udvalg i dybfrost

Randers

Gørup Christensen

Installationsforretning



Lamper og lysekroner

Energivej 53 - tlf. 2115
Randers

Niels Ebbesens Bar

Storegade 12 - Randers - tlf. 1744

Her får De maden uden
ventetid til billige priser

HULTÉN SKJORTEFABRIK

Leverandør til etaterne
Klostervej 40 - Randers - Tlf. 3725

UNO - X

Vester Engvej 5, Vejle, tlf. 2744
Benzin - Olie - Service
Biler uden fører - tlf. Vejle 2463

Hobro

Hvilehjemmet HOBRO

Jens Bøje
Banegårdsplads - Hobro
1. kl.s pleje til moderate priser
Telf. Hobro 107

Sv. Mejlstrup

Autolakereri
Brogade 52 . Hobro . Tlf. 1083

Sprøjtelakering og
undervognsbehandling.

Aalborg

Det danske Gødningsselskab A/S

Tlf. *2 00 22
Ålborg afdeling

Vogn uden fører - så NØRHOLM

Vesterbro 99, Ålborg, tlf. 2 09 40
Taunus - Anglia
Saab 93 og 96
Gode og driftssikre vogne

Skagen

Skagens Farvehandel

Martin Støtt
Farver - Lakkør - Tapeter
Trindelvej 5 - Skagen - tlf. 4 13 35

A/S Skagen Kul- og Trælasterforretning

Chr. d. X's vej 16 Skagen
*4 12 77

Vraa

VRAA APOTEK

Telf. Vraa 61

Jernbanepersonalets damer anbefales

Damefrisør Salonen

Vestergade 4, Vrå - Tlf. 222
1. kl. hårpleje
1. kl. nobel betjening

Silkeborg

Klip denne annonce ud
og aflever den sammen med tøjet,
og De får 10 % rabat

Svane Vask og Renseri

Vestergade 31 - Silkeborg - Tlf. 2600

H. Reimar Nielsen A/S

Trælaster - Bygningsartikler
Tlf. Silkeborg *90

LØVBJERG

Torvet 3, Silkeborg, tlf. 3138
Kolonial - Vin - Delikatesser
Eneforh. af Jago kaffe

Aktieselskabet

Handels- og Landbrugsbanken i Silkeborg

Telefon 1024 (5 lin.)
Filialer i Bryrup og Engesvang

Herning

AMAZONE

Bredgade 61 - Herning - telf. 1464

Midtjyllands største udvalg

i tropefugle og -fisk

Fuglebure - akvarier - tilbehør

N. C. JENSENS EFTF.

I. Øst-Jacobsen
Uhrmager & Guldsmed
Bredgade 7, Herning. Tlf. 507

Rekord Vask

Østergade - Bjerringbro
1. kl.s skånsom vask

Restauration

HEDELUND

Nørregade 33, Brønderslev
Tlf. 780
Knud Petersen

Esbjerg



P. Skramsgd. 23. Tlf. 5068. Esbjerg

Vi anbefaler

Restaurant CENTRUM

Kongensgade 74 – Esbjerg
Tlf. 1550

Jernbanegade 57 – Esbjerg

KJOLEHUSET

Byens største udvalg i kjoler
Tlf. 5655. Nær rutebil og baneg.

Alfred Krabbenhøft A/S

Murerarbejde – Jernbeton – Kloak-
arbejde – Letbeton
ROCKWOOL-hulrumsfyld
Esbjerg – Telefon 1054
Aut. indblæsningsfirma

Blikkenslagernes A/S Esbjerg

Kontor og værksted:
Nygaardsvej 84 – Tlf. 360
Aut, gas- og vandmester
Blikkenslagerarb., varme og ven-
tilation, sanitær anlæg

Frem Optik

Skolegade 40 - Esbjerg - Tlf. 5772

Vaskeriet »Norden«

modtager våd vask og almin-
delig personvask samt ø-vask.

Alvilda Petersen

Skjoldsgade 1 - Esbjerg
telefon 1152

JENS SELVEJER

Gardiner i stort udvalg

Vi tager mål, syer og hænger op
Strandbygade 29, Esbjerg, tlf. 7410

Arbejdernes Landsbank

Kongensgade 13 – Esbjerg
Telefon 1250

Kolding

FODPLEJE

Fru S. Beck – Tlf. Kolding 2160
Åben kl. 9–17 (lørdag lukket)
Markdannersgade 7, Kolding

BENYT

VIFDAM LILLEBIL

Telefon Kolding 5125

Eigil Priesholm

Malermester
Alt malerarbejde udføres.
Værkst.: Jernbanegade 23, Kolding
Privat: Kastanieallé 6, tlf. 3856

Grindsted

Grindsted Andelsmejeri

Telefon 8

Grindsted Motor Co. ½

Aut.  forhandler

Østerbrogade 7 - Grindsted
Telf. *622

Skjern

RECORD VASK

Marie Andersen
Bredgade 81
Skjern – Telf. 737

Skjern Cykellager

Cykler – Cykledele

Gummi en gros

Tværgade 2 – Skjern – Telf. 176

Martin N. Bonde & Co.

Aut. el-installatør



Udfører arbejde for DSB
Tlf. Skjern 82

Det kolde Bord

Østergade 22 – Skjern – Tlf. 255
Alt i pålæg – salater –
hjemmel. leverpostej – konserves
Små varme retter

Ringkøbing

Jernbanepersonalet anbefales

Slagterforretningen

V. Knudsen, Herningvej 36, Ringkøbing
Kun 1. kl. kød, flæsk og pålæg

Tlf. Ringkøbing 291

FEDDERSENS

Blikkenslagerforretning

ved Stranden 18
Udfører arbejde for DSB
Tlf. Ringkøbing 173

DAMPVASKERIET

Grønnegade 14 – Ringkøbing
1. kl. skånsom vask
med en duft af renhed
Tlf. Ringkøbing 622

Holstebro

Aktieselskabet

Arbejdernes Fællesbageri

Telf. Holstebro 589

Holstebro Eksportmarked

Stationsvej 58 - Holstebro
Telf. 1000 - 999 - 998

Skive

SKIVE

RUTEBILSTATION

Telf. 10 – 30

CITY-SKO

Adelgade 4, tlf. 193, Skive
Herre-, dame og børnefødtøj

Philipsen & Hall ½

aut. elektroinstallatører



Elanlæg udføres overalt i
landet. — Radio - køle-
anlæg. - Lys - kraft

Udfører arbejde for DSB
Viborg. Sct. Mathiasgade 58. Tlf. 173-174