

Jernbane-Bladet



FÆLLESORGAN FOR
JERNBANEETATEN



TIDSSKRIFT FOR STATS-OG PRIVATBANEPERSONALET

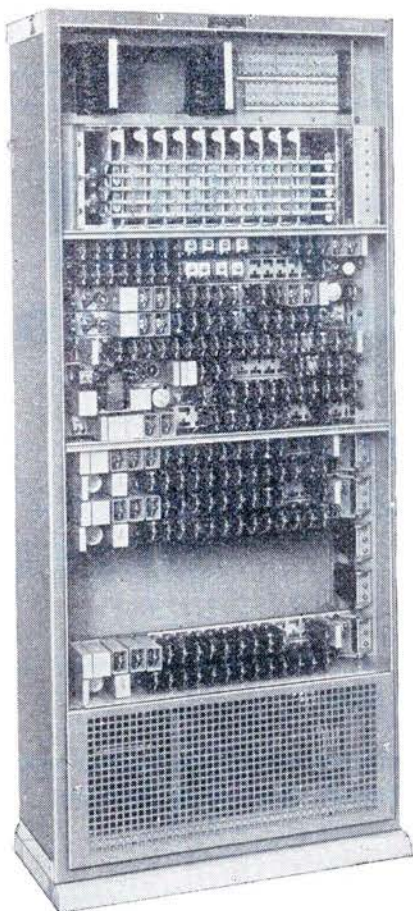

AUTOMATISK LOKALTELEFONCENTRAL

Standard Electric A/S 7016-PABX

er en fuldautomatisk lokalcentral af koordinatvælgertypen indrettet for tilslutning til det offentlige telefonnet.

Centralens maximale kapacitet er 16 lokallinier, 5 tovejs centralledninger og 2 lokalsnorpar, d.v.s., at der samtidigt kan tales fra 9 apparater.

Centralen kan arbejde over radiokanaler bl. a. på færger og skibe til det automatiske telefonnet.

Standard Electric A/S

RÅDMANDSGADE 71 - KØBENHAVN N. - TAGA *7000



Signalanlæg
Uranlæg
Telefonanlæg

L. M. ERICSSON A/S

FINSSENSVEJ 78 FASAN 6868
KØBENHAVN F 0132



KASSEAPPARATER
BOGHOLDERIMASKINER
REGNEMASKINER

Eneforhandling
for Danmark: **EMILIUS MØLLER**
CENTRAL 1555 VIMMELSKAFTET 38
KØBENHAVN K.



HENLEY
TYRES

HENLEY AUTOGUMMI A/S

JAGTVEJ 23 . KØBENHAVN N
TLF. TA. 660 - 4560

HENLEY
LAST- & BUSDÆK

SMIDIGT –
SLIDSTÆRKT –
SIKKERT –

i vor nye P. G. INS. type med den extra svære bane.

Er gennemprøvet til de mindste enkeltheder, som beviser den bedste økonomi.

Forlang **HENLEY**
– og bliv tilfreds

Jernbane-Bladet



Redaktion og ekspedition:

Stationsmester

H. E. Rybro, M. D. F. (ansvarhavende)

Bernhard Bangs Alle 39, København F.

Telefon Fasan 4091

Redaktionssekretær:

Togbetjent V. Jonvald - Hvidovrevej 258

Tlf. 78 36 42

Udkommer een gang om måneden.

Abonnement

6 kr. årlig.

Girokonto 600 82

Medlem af

International Tidsskriftsfederation

**MEDELM AF
FORENINGEN AF DANSKE
UGEBLADE, FAGBLADE OG TIDSSKRIFTER**

Bladet er tilsluttet Dansk Oplagstælling

Tryk: Bogtrykkeriet »Centrum«

JUNI 1958

Dette nr. indeholder:

Kabaler	side 127
Vejen frem for DSB - rationalisering	» 128
En »dansk jernbane-gesandt« i Holland	» 129
Erindres det	» 130
Det er ikke alle, der ved	» 130
Mens vi venter på tog	» 132
De første loko i Danmark	» 133
P-maskiner i drømmeland	» 134
Esbjerg-Fanø	» 136
Nyt fra udenlandske baner ...	» 140
Måneds-magasinet	» 141
Månedens foto	» 142
Privatbane nyt	» 143
Model jernbane	» 143
Ud og ind	» 145
Foto hobby	» 145
Dødsfald	» 147
Forenings-meddelelser	» 147
Bog anmeldelser	» 148
Hunden på	» 148

MAK

dieselhydrauliske lokomotiver

240 HK—2000 HK

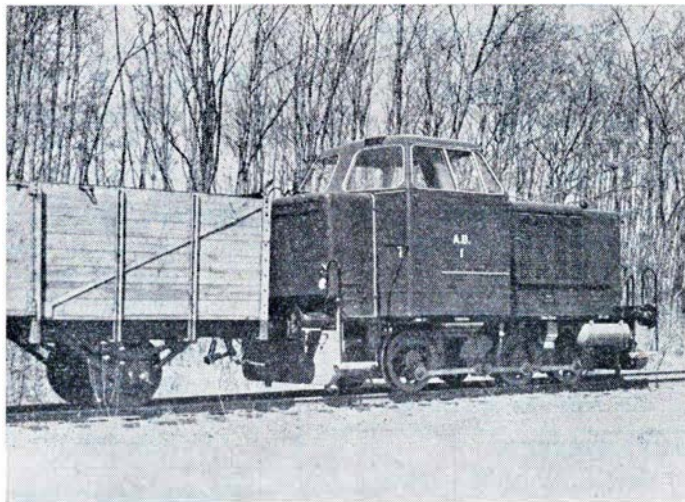

240 HK lokomotiv leveret til A/S Amagerbanen

Generalrepræsentation:

IVAR BERTELSEN

Civilingeniør, Dr. techn.

H. C. Andersens Boulevard 20 · Kbhvn. V · Tlf.: Byen 6045 - Byen 6085 - Telex 5746

Jernbanekioskerne

betjener Dem gerne med

Tobak - cigarer - cigaretter

Dag- og ugeblade

Rejselektüre

Venlig hilsen

Bladhandler-Forbundet

i Danmark

Odense

Gerda Brinch Olesen

Nyborgvej 52 - tlf. 130194
Moderne systue og kjolesalon
Altal venligst tid.

Albanitorv's garager

v/ Ole Jensen
Tlf. Odense 130120
Vask - smøring

S. H. Nissen

guldsmed & gravør
Klæregade 13 - Odense
Tlf. 5320

Bolbro Cykleforretning

Middelfartvej 126 - tlf. 12 43 16
Støtste udvalg. - Konto
Alle reparationer udføres

MØBELMESSEN

Nørrebrogade 25 - Odense
Moderne nutidsmøbler samt
brugte møbler. Rimelige priser
Konto oprettes. — Tlf. 13 07 97

SEJRS Farvehandel

Dronningensgade 14 - Odense
Farver - lakker - pensler
og tapeter
Tlf. 884

Kjoleatelieret

v/ Karen Rasmussen
Sdr. Boulevard 36 . Odense
Tlf. 6998
Stoffer og færdige kjoler

Frugtforretningen

Thorsgade 43 - Odense
... billigst med det bedste

Slagterm. Viggo Jensen

Dronningensgade 28 - tlf. Odense 1019
Alt i 1. kl.s kød og
hjemmelavet pålæg

Sovesofaer - soveottomaner i alle
førende kvalitetsmærker. Gerne konto

H. MULVAD møbler

Den gamle Købmandsgaard
Pantheonsgade 4 - tlf. 11210

Ifølge naturlovene

- Kunne du ikke lege noget mindre støjende? — siger den irriterede moder.
- Det kunne jeg måske nok, men så skal jeg lege noget helt andet!
- Hvad leger du da?
- 4 vilde heste ...

Nyborg

Farvebøtten

Korsgade 4 . Nyborg . tlf. 699
Farver . tapeter . linoleum

Fa. J. O. P. - Nyborg

Knallert-, cykel-, symaskine-
og støvsuger service
Gerne konto Tlf. 1232

Murer-, kloak-, betonarbejde

paa ældre ejendomme tilbydes
Carl Madsen,
Sylleskovvej 5 . tlf. Nyborg 490

Damefrisørsalonen CHICK

Blegdamsgade 6 - Nyborg
Moderne frisurer, kold perman.
Inga Rubæk - tlf. 1816

Fyens Isoleringsfirma

Bønkel pr. Lamdrup
Kulde - varme - lyd- og hul-
rumsisolering. - Tlf. Nyborg 334

Viborg

Philipsen & Hall %



aut. elektroinstallatører
Elanlæg udf. overalt i
landet. — Radio - Køle-
anlæg - Lys - Kraft

Viborg, Sct. Mathiasgade 58. Tlf. 173-174

Tobaksforretningen

Gravene 38 . tlf. Viborg 1458
Alt i førende tobaksmærker
samt vine og spirituosa

Slagtermester Pedersen

Ibsgade 39 , Viborg - tlf. 360
1. kl.s kød - altid friske varer

NILBRO-salonen

Gravene 33 - Viborg - tlf. 2150
Mandag—torsdag kl. 7,30—17,30
fredag kl. 7,30—20,30
lørdag kl. 7,30—14,30

ELECTRIC

K. Jensen & E. Agerkilde
Lys - kraft - varme - kulde
Sct. Mathiasgade 35 - Viborg
tlf. 735 - 736

Eriks knallert-service

Vendersgade 10 - Viborg - tlf. 2822
Aut. DKW forhandler. 1. kl.s
reparationsværksted
Køb - salg - bytte

Viborg

Gælder det møbelpolstring . . . så

Peer Blicher

St. Sct. Mikkelsgade 12 - tlf. 590
Alt i polstring - reparation og
ombetrækning. - 1. kl.s arbejde

Privatbanken for Viborg og Omegn

Gravene 2 - tlf. 2600

Hobro

Købmand Johansen

V. Alle 16 . Hobro . tlf. 367
Kolonial . konserver . tobak
vine . spirituosa . brød

Møbellageret

Adelgade 28 . Hobro . tlf. 876
Moderne nutidsmøbler
Reparation og ompolstring
Konto oprettes

Bagermester Christensen

Banegårdsvej 54 . Hobro
Prøv vort lækre brød
Åben søndag. Tlf. 362

Silkeborg

Spare- og Laanekassen for Silkeborg og Omegn

Vestergade 3 . Silkeborg
Tlf. 410 - 416 - 417

Ringgaards conditori

Altid lækre varme retter samt
billig daglig middag
Silkeborg - Vesterg. 15. tlf. 264

Hjemmebageriet

Friskbagt brød hver dag
Estrupsgade 7 (Gaden fra banen)
Silkeborg . Tlf. 109

Bageriet

Vestergade 87 - Silkeborg - tlf. 1198
Frisk og lækker brød
Åben søndag

Kabaler

Betragtninger over lønningsloven

Menneskene er meget bedre, end man almindeligvis tror. Dette er tydelig bevist gennem lønningskommissionens arbejde. Ved at se på kommissionens sammensætning vil man uvilkårligt sige til sig selv: Det går aldrig godt. De er jo selv tjenestemænd allesammen på et par enkelte undtagelser nær, og når man selv skal bestemme, hvor meget man skal have i løn, går det galt. Men det har vist sig, at det ikke gik galt, i hvert fald ikke til den side, man havde ventet. Det er det mærkelige ved det, at mennesker under visse forhold har så let ved at komme bort fra egne interesser og personificere sig med noget andet, i dette tilfælde med staten, eller samfundet om man vil. Alle kommissionens medlemmer har ganske sikkert hver især følt sig som statskassens vogter, og den ublufærdighed, hvormed mennesker ellers rager til sig, hvor det er muligt, ser man intet som helst til. Måske har også det gamle ord: Frænde er frænde værst, bevist sin gyldighed, således at medlemmerne af kommissionen har holdt hinandens krav nede og med nidkærhed våget over, at »de andre« ikke fik for meget. Muligt har de også drømt om at gøre sig fortjente ved at gøre det hele billigt for staten. I alle tilfælde må man med tilfredshed notere, at man trygt kan overlade til tjenestemændene selv at bestemme, hvor meget de skal have i løn.

Man vil måske indvende, at da foretagendet vil koste staten 140 mill., er det alligevel en kostbar hi-

storie. Men lad os se lidt nærmere på den sag. For det første er der jo ingen, som med bestemthed ved, hvilken udgift den nye lønningslov vil være for staten, og for det andet må man tage i betragtning den mægtige tiltrækning, de store tal udøver på menneskene. Der er jo ingen avis, som vil nøjes med at skrive 90 mill., når den lige så godt kan skrive 140. Dette er sikkert det største beløb, man anstændigvis kan piske det op til, i hvert fald har man ikke hørt større sum nævne. Finansministeren, der selvfølgelig er en meget forsigtig mand, som en finansminister bør være, var da også i sin forelæggelsestale meget forbeholden med at nævne nogen bestemt sum og udtalte desuden, ifølge dagbladenes referater, at det i realiteten ikke ville koste så meget, idet pensionsbidragene sættes op, og en del af pengene ville komme tilbage som skatter. Han er nok en filur, den minister. Hvis han ville have været helt ærlig — ja, det er han selvfølgelig — men hvis han ville have været helt åbenhjertig, kunne han have sagt, at det sikkert ikke ville komme til at koste staten noget væsentligt. Men sådan siger man ikke. Der er jo ikke noget ved en kabale, der straks går op.

Selv om man holder fast ved, at lønningsudgiften vil stige med 140 mill., kan man derfra straks umiddelbart trække forøgelsen af tjenestemændenes bidrag til pensionen, der antagelig vil andrage 25—30 mill., samt de af forøgede lønninger betingede forhøjelser af de direkte statsskatter, der vel kan anslås til omkring 20 mill. for statstjenestemændenes vedkommende og til ca. det halve for de kommunale tjenestemænd, der jo også skal have lønningerne reguleret efter statens. Allerede herved kommer vi ned på et beløb på 70—80 mill. Men dermed er vi ikke færdige. Ved at forhøje pensionsalderen fra 65 til 67 år vil staten spare mange penge ligesom ved de øvrige forringelser af pensionerne. Både ved at blive fri for at betale pensionen de to år og ved, at de to års forlængelse af arbejdet uden tvivl vil forkorte levealderen. Hvor meget der kan spares på den konto, kan ikke gøres op, men 20 mill. vil sikkert være lavt regnet. Så er vi nede på omkring 50 mill. Men staten vil få endnu flere indtægter af lønningerne.

Af de penge, som tjenestemændene virkelig får af forhøjelserne, det vil sige de 140 mill. (hvis det bliver så meget) minus det forøgede pensionsbidrag, altså ca. 110 mill., går omkring de 40 pct. i direkte skatter og kan ikke anvendes til andet formål. Resten af pengene bliver brugt. Den smule, som bliver opsparret, behøver man vist ikke at regne med. Ved at bruge pengene går en ikke ubetydelig del af dem

Resturant **»På Fortovet«**
og baren på Østerport station

anbefales
POUL GUDMANN

i statskassen i form af indirekte skatter. Man kan måske regne med ca. 20 pct. Dermed er statens reelle udgift nede på 40 mill. Når man så vel betænker, at den resterende del af de penge, tjenestemændene får, går ud i den almindelige omsætning og der skaber fortjeneste hos detailhandelen, en gros handelen, transporterhvervene, håndværk, industri, landbrug, gartneri og fiskeri, kort sagt i hele erhvervslivet og der forøger skatteevnen til såvel de direkte som de indirekte skatter, skulle det være mærkeligt, om ikke staten i løbet af et par år har alle pengene hjemme igen. Således, at den eneste reelle udgift, der er forbundet med en forhøjelse af lønningerne, er rentetabet i den tid, fra pengene udbetales, til de er tilbage i statskassen igen.

Alt dette kunne finansministeren godt have fortalt i sin tale, og lønningskommissionen kunne have skrevet det i sin betænkning, de ved det jo udmærket allesammen. Men sådan noget siger eller skriver man nu engang ikke, det ville jo være at tage hele fornøjelsen fra både folketing og os andre. Officielt skal det være sådan, at folketinget med blødende hjerte og store betænkkeligheder bevilger et kæmpebeløb til tjenestemændene, et beløb så stort, at det er ved at ruinere landet. Til gengæld skal tjenestemændene have forståelsen af, at man betaler dem meget mere end forsvarligt. De skal være evig taknemlige og med skam i sindet og dårlig samvittighed luske hen og hæve lønnen hver lønningdag. Og alle øvrige borgere skal have overbevisningen om, at når de betaler de »kolossale« skatter, som de ikke kan komme uden om, og mangler penge til såvel opsparring og investering som til forbrug, så er det, fordi de har den unødvendige og store stab af tjenestemænd at forsørge, og fordi disse mæsker sig og svømmer i penge på andres bekostning. På denne måde er alting såre godt.

Man kan gætte om, hvad der bevirkede, at lønningskommissionen efter fire års dvælen pludselig fik så travlt på det sidste, hvorfor finansministeren henstillede til eller forlangte af kommissionen, at betænkningen nu skulle gøres færdig, og hvorfor loven absolut skulle vedtages omgående. Var det mon af

hensyn til tjenestemændene? Ganske afgjort ikke. Derimod har ministeren, måske regeringen, sikkert skønnet, at det ville være betimeligt at pumpe nogle millioner ud i omsætningen, og dette kunne mest fordelagtigt gøres ved hjælp af lønningens lov. Så fik man samtidig den til side.

A r o s.

Vejen frem for DSB — *rationalisering*



Generaldirektør P. E. N. Skov

På et møde i Fyns Stifts Journalistforening udtalte generaldirektør P. E. N. Skov bl. a.:

Det er helt galt, når det fra nogle sider bliver sagt, at det vil være langt billigere for samfundet at nedlægge statsbanerne og flytte trafikken over på vejene. Dels ville det være en helt umulig opgave at løse, dels ville det slet ikke være billigere for landets borgere.

Nej, den rigtige vej frem for landets vigtigste transportvæsen inå være rationalisering, mekanisering og automatisering — og at vi så samtidig befries for nogle af de byrder, f. eks. i form af urentable strækninger, som er pålagt os. Forst og fremmest må DSB drives forretningsmæssigt.

Generaldirektøren understregede i sin tale også, at spørgsmålet om en Storebæltsbro ikke er et teknisk spørgsmål, men et økonomisk, og han sagde i den forbindelse, at bilisterne ikke må tro, at en sådan bro kan betales med de nuværende afgifter for overførsel over Storebælt.

Generaldirektør Skov bemærkede, at når folk angriber statsbanerne, fordi DSB giver et underskud, så glemmer de ofte at tænke på, at der er pålagt statsbanerne

store byrder ikke kun til forrentning og afskrivning, til anskaffelse og drift — men også til f. eks. pensioner. Disse udgifter er virkelig tyngende, og det er uretfærdigt at tage dem med i en vurdering af DSB som forretning, for hvilke andre forretninger hæfter for pensioner til folk, der er afskediget for 20 år siden?

Jeg indrømmer, at DSB har et tilskudsbehov på 30 mill. kroner til driften og 60—70 mill. kroner til afskrivning og forrentning, men det er min overbevisning, at det ikke ville blive billigere at flytte ud på vejene.

Bilisterne siger, at de betaler for vejene. Men gør de det? Vi har ganske overordentlig store udgifter til sikkerhedstjeneste på vore linier. Hvor meget betaler bilisterne til en sådan tjeneste? Vi betaler vort eget ministerium — gør bilisterne det? Vi må opretholde sociale goder for vort personale såsom soverum og spiserum. Findes det på vejene? Ja, nu er der ganske vist kommet rutebilstationer rundt om, men rutebilernes indtjeningssevne er sandelig også derved blevet mindre end tidligere.

De moderne anlæg betaler sig godt

Generaldirektøren fremhævede, at to trediedele af statsbanernes udgifter er lønudgifter. Lønningerne fastsætter statsbanerne ikke selv — det gør finansministeriet. Derimod bestemmer DSB selv, hvor stort et personale der skal beskæftiges — og i de senere år er der gjort et betydeligt arbejde for at lade mandskab på vagtarbejde afløse af mekanik.

— Det er på denne baggrund, jeg kan sige, at de moderne anlæg ikke er så dyre, for de betaler sig virkelig hurtigt. Hele den fine automatik over Fyn betaler sig, fordi den sparer mandskab, Odense nye godsbanegård betaler sig, fordi den er rationel. Og derfor vil vi også fremover følge den linie at mekanisere, rationalisere og automatisere — for at spare personale og dermed også penge.

Omtalte færgetrafikken, som navnlig er dyr, fordi der skal være et stort materiel til spidsdagene, hvorimod man kunne klare sig med langt mindre på »normale« tider. På Gedser-Grossenbrode går man nu for personbilernes vedkommende over til den ændring at der betales for den plads, bilerne tager, ikke for vægten. Et lignende system kan måske også engang indføres på Storebælt.

Spørgsmålet om en ny færge til Øster-

sofarten bliver aktuelt med virkeliggørelsen af fugleflugtlinien, som nu må komme, og som vil være den eneste rigtige løsning for trafikken fra Norden til kontinentet. Der er for lang vej over Jylland og Fyn.

Generaldirektøren kom til sidst ind på spørgsmålet om en Storebæltsbro og pointerede, at det ikke vil være muligt at forrente og afskrive broen med de nuværende takster for færgeoverførsel af biler på Storebælt.

På et marked i Amsterdam

— Det hele begyndte længe for krigen, fortæller trafikinspektør Jansen. Dengang var mit kendskab til og min interesse for Danmark yderst lille. Men min interesse for sprog var stor. Jeg havde lært hovedsprogene tysk, engelsk og fransk, men fik så lyst til ved selvstudium at lære et eller andet sprog, som kun få af mine landsmænd mestrede.

Jeg valgte dansk. Lidt tilfældigt måske. Men et tilfælde, som jeg regner for et af mit livs lykkeligste.

— På et marked i Amsterdam fandt jeg en lærebog i dansk for tyskere. Jeg købte den for nogle få øre og begyndte straks studierne. Nogen sproglærer havde jeg ikke. Grammatikken og glosserne kunne jeg banke ind i hovedet på egen hånd. Værre var det med udtalen. Her hjalp min radio mig. Næsten dagligt stillede jeg ind på Danmark og hørte Pressens Radioavis, hørespil, foredrag og lignende. På den måde lærte jeg udtalen. Helt let var den ikke. A-lydene og stødene havde jeg svært ved at komme efter. Men efterhånden gik det.

Med herredømmet over det danske sprog vågnede interessen for det danske folk og land. Jeg slugte, hvad jeg kunne få fat på af bøger om emnet.

Den danske litteratur kom jeg til at sætte højt. Der er ikke nogen anden fremmed litteratur, som jeg holder så meget af som den danske. Halvdelen af mine bøger er uoversat dansk litteratur. J. P. Jacobsen, Søren Kierkegaard, Brandes og H. C. Andersen er naturligvis blandt dem.

Humanitær sproghjælp

— Det var først efter krigen, at jeg for alvor fik brug for mine dansk-kundskaber. Holland var i nød, og megen af den værdifulde hjælp, vi modtog, kom fra Danmark. Fire danske sygeplejersker, der arbejdede på et sygehus i Utrecht, blev hurtigt min kones og mine bedste venner.

— For at pudse mine dansk-kundskaber yderligere af gennemgik jeg i et halvt år brevkursus fra en skole i København. Der lærte jeg at skrive temmelig fejlfrit på dansk.

Det fik jeg stor glæde af. De mange hollandske børn, der kom på rekreationsop-

En »dansk jernbane-gesandt« i Holland

Højtstående hollandsk jernbanemand lærte sig for sjov at tale dansk — og tabte sit hjerte til Danmark

På grund af meddelelsen i boganmeldelsen i vort februar nr. om, at de hollandske jernbaner havde sendt os en ualmindelig smuk kalender med reproduktioner af malerier med jernbanemotiver, var der flere af vore læsere, der skrev, om de kunne få en sådan kalender. Som tidligere meddelt kan bladet ikke påtage sig at fremskaffe de i boganmeldelser omtalte bøger og blade, men de må rekvireres hos de anførte forlag, hvis anførte adresse skulle være tilstrækkelig.

Da de, der ønskede kalenderen, var særlig energiske med at spørge efter dem, kom jeg i tanker om en artikel, jeg havde læst i Århus Amtstidende om en hollandsk trafikinspektør, der kunne både tale og skrive dansk perfekt, hvilket må betragtes som noget usædvanligt. Vi skrev så til omtalte trafikinspektør under adresse: Nederlandsche Spoorwegen, Utrecht, og der gik ikke mange dage, for kalenderne kom med posten, samt et særdeles venligt brev fra trafikinspektøren, hvori denne bl. a. spørger, hvordan vi har fundet hans adresse, og det vil vi, med støtte af artiklen i Århus Amtstidende, fortælle om i det efterfølgende.

Trafikinspektør T. Jansen, Utrecht, var i august-september i fjerde af de hollandske repræsentanter i det internationale jernbanetransportmøde i Århus, og udtalte ved en lejlighed bl. a. til bladet:

Sagt i al beskedenhed: Mon ikke politi-



Trafikinspektør T. Jansen, Utrecht

kerne kunne lære lidt af os jernbanefolk. Flere gange hvert år samles repræsentanter fra alle europæiske jernbaner — både dem øst og vest for jerntæppet — til møder, hvor vi drøfter vore fælles problemer og planlægger det nære samarbejde, der består mellem os.

Tonen er altid venskabelig. Vi føler os ikke som repræsentanter fra nationer med modstridende interesser. Vi føler os som jernbanefolk og som mennesker. Og vi bliver altid enige!

Efter denne indledning følger så beretningen om interessen for Danmark.



Til JYLLAND

over
HUNDESTED — GRENÅ

Tog fra Hillerød

Hverdage: 7,15 9,15 11,15 15,50* 16,15** 18,15 20,15

Søndage: 7,15 8,50 10,50 16,15 18,15 19,50

* Kun lørdage. ** Ikke lørdage-

Frederiksværkbanen



GEDSER

Restaurationerne

De Danske Østersøfærger

anbefales

K. BJØRN JENSEN

hold i Danmark, kom til at holde af deres danske plejeforældre. Efter tilbagekomsten ønskede de at brevveksle med dem. Men det kneb for dem på egen hånd. Jeg oversatte utallige af den slags breve — både fra hollandsk til dansk og fra dansk til hollandsk.

Den danske vennekreds vokser

Flere danske venner fik jeg, da danske jernbanefolk kom på studierejse i Holland, og i årevis har jeg hvert år besøgt Danmark, ligesom jeg flere gange om året har danskere boende i mit hjem.

Fagligt har jeg haft god brug for mine sprogkundskaber. Hvert år — og sådan har det været i de sidste 20 år — deltager jeg på de hollandske jernbaners vegne i internationale konferencer. Mange gange har jeg forhandlet med banerne i Danmark — og med banerne i Sverige og Norge, hvor mit dansk er udmærket anvendeligt. Lige efter krigen var jernbanerne fuldstændig ødelagt i Holland. Næsten alt rullende materiel var blevet bortført. Danmark og Sverige hjalp os med værdifulde lån af jernbanevogne.

— Det, at vi måtte begynde helt på bund, er grunden til, at de hollandske jernbaner i dag er af så høj standard. Næsten alt materiellet er nyt.

Holland—Danmark

— Nederlandsche Spoorwegen N.V. er i øvrigt — i modsætning til banerne i Danmark — et privat aktieselskab, hvor staten dog ejer aktiemajoriteten. I Holland mener man i almindelighed, at private jernbaner drives billigere end statsbaner — og banerne i Holland giver ikke under-skud. I sammenligning med Danmark er driften mere intensiv i Holland — der bor jo 11 millioner mennesker i Holland — på et areal, der er en trediedel mindre end Danmark.

En hollænder, der er i Danmark, glæder sig over den ringere befolkningstæthed. Her kan man nyde den skønne natur uden at stå i kø, som hjemme.

— Danskerne og hollænderne har så meget til fælles. Når jeg er i Danmark, føler jeg ikke, at jeg er i udlandet. Men der er noget ved den danske natur og det danske folk, noget, som er svært at give udtryk

for. Men dette *noget* har født en lønlig drøm i mit hjerte: At kunne slå mig ned og leve i Danmark, når pensionsgrænsen er passeret.

Erindres det. . . .

For 50 år siden, juni 1908

Aktieselskabet »Scandia« i Randers har for kort tid siden afsluttet kontrakt med statsbanerne om levering af 54 personvogne, 55 post- og rejsegodsvogne, 200 lukkede godsvogne og 152 åbne godsvogne.

*

En tom *G-maskine*, der kørte som særtog Struer-Oddesund Syd, er den 10. ds. løbet af sporet under korslen. På banestrækningen mellem Humlum og Oddesund er en kurve, og banen falder 1:100. Da maskinen kørte ind i kurven slingrede den pludselig stærkt, og i samme øjeblik knækkede den ene skinne, og maskine og tender kørte ned i grøften og borede sig ned i jorden til over hjulene. Loko-personalet fik forskellige skrammer, togbetjenten, der sad på tenderen, kom derimod ikke til skade.

*

Lux belysning er i disse dage indført på jernbanestationerne Laurbjerg og Vedsted. Dette lys er i de senere år i udstrakt grad taget i brug af statsbanerne som plads og perronbelysning på større landstationer; Strib station har således et *Lux*-anlæg med en lysstyrke af 22.000 normallys.

For 25 år siden, juni 1933

Ombygningen af banen fra Sønderborg til Mommark med normalspor og baneanlægget gennem Sønderborg by er nu så vidt fremskredet, at banen kan ventes åbnet for drift den 15. juni.

*

I henhold til den vedtagne lov om nedlæggelse af visse statsbanestrækninger indstilles med toggangens ophør den 30. juni personbefordringen på banestrækningen Soro-Vedde. Derimod opretholdes indtil videre gods- og kreaturbefordring på strækningen.



Det er ikke alle, der ved . . .

- at Hans Majestæt kongen har lovet at åbne landsudstillingen »Pas på!« i Århus den 19. september i Århushallen.
- at Storebælt ikke er noget pinse-problem mere takket være billetreserveringen.
- at man har påbegyndt rejsningen af et boretårn til bundundersøgelser på en snes meter vand nord for Helsingborg. Det er så meningen senere at flytte tårnet over til kysten nord for Kronborg.
- at restaurationsomsætningen på Gedser-Grossenbrode sidste år var på 10,4 mill. kr., hvoraf DSB fik 4,3 mill. kr. i afgift.
- at Svenske statsbaner nu har selvstændig udlejningsforretning af biler, der kan lejes, hvor man ønsker at afbryde rejsen og fortsætte i »egen« bil.
- at Fredericia station afsender mere gods, end der indgår til stationen.
- at Fåborg station nu forsynes med højtaleranlæg og 15 elektriske ure.
- at DSB's personale i Tønder siden 1948 er nedskåret med 51 mand.
- at den nye værksteds- og personalebygning i Hellerup nu er taget i brug.
- at Lollandsbanen venter sit nye dieselloko leveret i august.
- at der ikke er enighed om udvidelserne på Lillebæltsbroen. Overvejningen har forkastet DSB's forslag om at bygge cykelsti udvendig på broen. Denne vil have en helt ny bro, der skønmæssigt vil koste 500 mill. kr. Dette vil give en årlig renteudgift på 20—30 mill. kr., og hvad så i de ca. ti år, det vil tage at bygge broen. Der har også været stillet krav om at sløjfe det ene spor til fordel for landevejstrafikken, men det er ikke alle, der husker, at Lillebæltsbroen er bygget af DSB med et beskedent tilskud af vejpengene.
- at de 20.000 kubikmeter jord, der skal bruges til ramperne ved den nye viadukt ved Adamshøj-overskæringen mellem Kværkeby og Ringsted, tages fra dæmningen på den nedlagte midtsjællandsbane. Det er anden gang, denne jord holder flytning. I sin tid blev den hentet fra udgravningen til Ringsted station.

Til lands - til vands og i luften

ZONE-REDNINGSKORPSET

Lykkesvej 18 - Herning

Telf. 1870

Spec.: Sværtransport

Hammerum Herreds Spare- og Laanekasse

Østergade 10 . Herning . Telf. 10

Jernbanepersonalet foretrækker



Stjerne Biscuit



Telf. Vejle 714

Til STORBRITANNIEN VIA ESBJERG

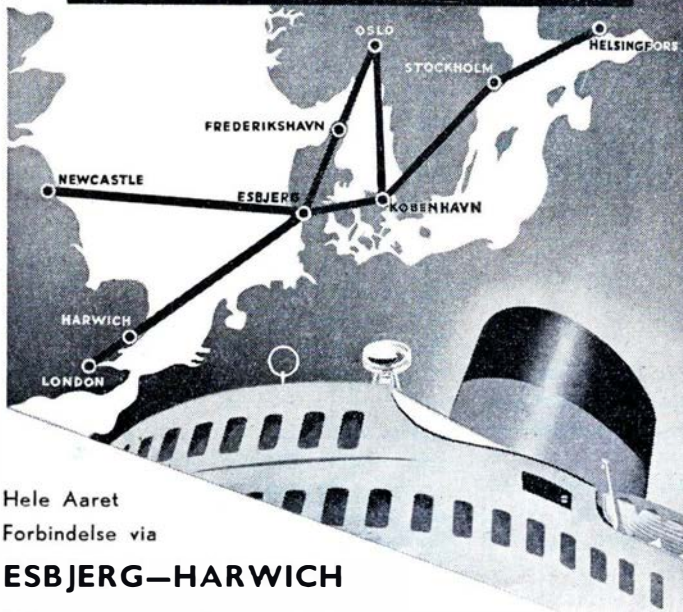

Hele Aaret
Forbindelse via

ESBJERG—HARWICH

I Sommersæsonen desuden Forbindelse via

ESBJERG—NEWCASTLE

D. F. D. S.

DET FORENEDE DAMPSKIBS-SELSKAB

ESBJERG-FANØ



byder hjertelig velkommen til det
vestjyske ferieland,
der har sol, sommer og sandstrande nok til alle!

ESBJERG ERHVERVSKONTOR

ordner gerne Deres
sommerudflugt, ferie og kongres

BELLGRAPHIC...

Køge-Ringsted Jernbane

FRA	TIL	DATO
		Antal Pers.
TILLÆG	ØRE	
ENKELT	DOBBELT	EEN DAGS

25604
AS SYSTEMEX KØBENHAVN

Beundret i alle kredse...

OGSÅ DE
VIL FØLE DEM
TILTRUKKET AF
BELLGRAPHIC



BIL
RUTERNES
BILLET
SYSTEM



Aktieselskabet **SYSTEMEX**

BORGERGADE 15 · KØBENHAVN K

TELE. PALÆ 2090*





Karolines løntillæg . . .

De allerfleste af os, hvis væsentligste opgave her i livet er at få pengene til at slå til fra den første i måneden til den sidste, kender vel udmærket, hvordan det er at være sidst på måneden og er fortrolige med, at denne tilstand som regel strækker sig over mere end de sidste tre uger. Dette værner man sig til, så det ikke volder een synderlige bekymringer. Men der er noget ved hele systemet, jeg aldrig har kunnet vænne mig til uden at græmmes. Det er dette, at når jeg den første har betalt alt, hvad der skal betales, at jeg så ikke har mere end nogle få kroner tilbage. Det får mig til at føle mig fattig. En væmmelig fornemmelse, der holder sig hele dagen. Næste dag er det ovre, så er det igen i sin orden, at jeg ingen penge har til rådighed, jeg er bare sidst på måneden og kan med fortrøstning se hen til den næste første. Men denne følelse af fattigdom den dag, jeg får løn, kommer jeg aldrig ud over. Jeg funderer hele dagen over, at det dog er for galt, når man får så »stor« en løn, at der så ikke kan blive til andet eller mere end lige netop at betale det nødvendige. Intet til nogle af de små letsindigheder, man kunne ønske at tillade sig, og intet til opfyldelse af nogle af Karolines ønsker eller til erhvervelse af nogle af de ting, hun går og drømmer om. Selvfølgelig ikke til det altsammen, for hendes ønskeseddel er vis uden ende (jeg har i hvert fald aldrig hørt afslutningen på den). Kunne der bare være blevet en enkelt lille ting, men det kan der ikke. Og jeg, der så inderlig gerne ville give hende alverdens herligheder, himlen og stjernerne med, må

se det som min vigtigste opgave at gøre hende begribelig, at selv de mindste af hendes ønsker overstiger mine økonomiske evner.

Alt dette har jeg i tidens løb søgt at forsoner mig med. Men at hun altid på de for mig mest ubelejlige tidspunkter vil drofte, hvad hun mangler og kunne ønske sig at anskaffe, har jeg aldrig kunnet lære at tage med godt humor, selv om jeg kæmper energisk derfor og søger at skjule min ærgrelse. Når hun så har totalt odelagt mit humor, tror hun, det er, fordi jeg ikke under hende noget. Hun kan ikke forstå, jeg så inderlig gerne vil være med til at bygge luftkasteller, når jeg ikke har andet at bestille, men at jeg ikke finder nogen fornuftig grund dertil, når der lige engang undtagelsesvis er noget andet og mere realistisk, jeg ønsker at beskæftige mig med.

Forleden aften var der i radioen et foredrag om Algier. Jeg havde glædet mig meget til at høre det. Jeg interesserer mig nemlig meget for Algier. Hvorfor jeg gør det? Ja, det kan jeg såmænd ikke nærmere forklare. Jeg har aldrig været der, jeg har ikke så meget som set nogen, der har været der. Men jeg forestiller mig, at det må være noget nær et paradys på jorden. Alle Middelhavslandes skønhed forenet med en overdådig frugtbarhed og et klima så vidunderligt, som tænkes kan. Jeg ved godt, at der bag ved alt dette er orken, men hvad rager det mig? Det er selvfølgelig heller ikke orkenen, der tænkes på og tales om, når man nævner Algier.

Altså: Jeg havde lige netop fået mig sat godt til rette og hørt de indledende bemærkninger, som lovede godt, da Karo-

line spørger: »Er det noget, du hører?« Egentlig var det ikke et spørgsmål. Hun siger det bare. Og hun har en måde at sige den slags på, så jeg aldrig drister mig til at sige rent ud ja. Sådan som hun fremsætter spørgsmålet, kunne hun lige så godt sige: »Luk for radioen, jeg vil ikke høre på det.« Nu ville jeg jo imidlertid som sagt gerne høre det og sagde derfor forsigtigt: »Jeg ville lige høre, om det skulle være noget interessant.«

»Det er det vist ikke. Jeg tror ikke, det er noget for os.«

Det kogte i mig af arrigskab. Nu var jeg allerede gået glip af flere sætninger, og det ville blive værre, var jeg sikker på: »Jo, jeg tror det. Hvis det ikke generer dig, vil jeg gerne høre lidt af det.«

Jeg ved godt, at det er fejgt og måske også forkert at være sådan. Det eneste rigtige ville være at sige: »Hold kæft. Jeg hører radioforedrag.« Men husfreden kræver visse hensyn, som man må boje sig for. Nu var der gået mere af talen tabt for mig, men jeg fandt dog tråden og fulgte med igen. Der var fred nogle minutter.

»Hvor meget er det, du siger, vi skal have mere i løn efter det nye?« Så for pokker. Nu bliver den værre. Når hun begynder på den måde, bliver det langvarigt: »46«, svarede jeg lakonisk.

»Og vi skal have dem med tilbagevirkende fra april?«

Jeg nikkede og ønskede så inderligt, at hun dermed ville være tilfreds. Nu var han lige ved at forklare udviklingen i Algier.

»Ved du, hvad jeg har tænkt mig at købe for de penge?«

»Nej.« Jeg turde ikke ryste på hovedet, og jeg turde heller ikke føje til, at jeg var så uendelig ligeglad.

»Vi trænger til et nyt gulvtæppe.«

Jeg nikkede igen. Ikke fordi jeg var enig med hende, men for at kunne høre efter. Og et gulvtæppe kunne vi da ikke købe for 138 kr. Men det var det sædvanlige med hende, så snart der er tale om, at vi skal have nogle penge, tror hun straks, hun kan købe alverden. En gang, hun sammen med en veninde havde vundet 25 kr. i varelatteriet, kunne hun i flere nætter ikke sove for spekulationer over, om hun skulle købe en spadseredragt eller en lænestol. Det blev til et forklæde. Hun bliver aldrig klogere i det stykke, til trods

DE ER I GODT SELSKAB PÅ EN JØRGENSEN-REJSE

JØRGENSENS



REJSEBUREAU

JERNBANEGADE 7 - KØBENHAVN V - TLF. BY. 9580 - C. 2251

for, at hun ellers har god forstand på penge.

»Du skal nu også have en søn:mer-overfrakke.«

Jeg reagerede ikke, selv om forholdene krævede, at jeg protesterede.

»Og så vil jeg have gjort alvor af at få soveværelset tapetseret og lofter hvidtet.« — — »Og så vil vi have en persienne derinde.«

Det er vanskeligt at høre efter både konen og radioen på én gang, og jeg hørte ikke det hele, hverken fra den ene eller den anden side. Det ærgrede mig, for det var meget interessant, altså det om Algier. Endelig opfangede jeg det direkte spørgsmål: »Synes du ikke det?« »Jo'e.« Jeg havde ærlig talt ikke hørt ret meget af, hvad hun havde udviklet for mig. Men da jeg ikke turde lade hende mærke det, fojede jeg til: »Hvis der kan blive penge til det.« Jeg gik ud fra som givet, at det var noget, vi skulle købe. Men der forregnede jeg mig skammelig.

»Penge til det? Hvordan mener du?«

Der sad jeg. Jeg mente jo ikke noget. Troede bare, det faldt i tråd med hendes snak. Hvad søren skulle jeg nu svare? Og Algier var ved at gå tabt for mig, ligesom for Frankrig. Men jeg måtte jo prøve at klare sagen. »Ja, jeg mener til alt det, du vil købe.«

»Det, jeg vil købe? Sig mig, hørte du ikke, hvad jeg spurgte om?«

»Jo, jo. Men jeg hørte også lige efter radioen. Det er vældig interessant. Gud ved, hvordan de klarer den med Algier?«

»Nej. Du hørte ikke, hvad jeg sagde. Jeg spurgte, om du ikke syntes, viceværtten er et svin til at holde rent i gården?«

— ? — ? — ? — « Hvad var der at svare til det? Jeg havde uhjælpeligt dummet mig. Algier var tabt for stedse. Karoline var fornærmet. Aftenen odelagt. Jeg lukkede for radioen og så lige så sur ud som Karoline. *lady.*

E. Blach Hansen

Guldsmedie og Juveler
Leverandør til DSB Personale
Østergade 3 . Tlf. 800
Herning



Ubbes Damesalon

omhyggelig og
individuel behandling
Hårbehandling -
hårfarvning - manicure
Ring og bestil tid
Ny salon:
Fonnesbechsgade 7
Herning, Skolegade 49, Tlf. 1843

De første loko i Danmark

Lokomotiverne til Aarhus—Randers banen kom fra firmaet Canada Works i England. Sidst i juni 1862 ankom de første 4 maskiner til Aarhus havn. Med skibet fulgte 4 engelske montører, for at samle maskinerne, der var adskilte. I august s. a. begyndte prøvetogene at køre. Til kørse-len havde man fra Flensborg fået en ung lokofører, der hed Gabriel Hinné. Da denne en dag kørte et tog med de øverste jernbanemyndigheder, var uheldet efter ham. Han havde da kørt fra Aarhus til Randers. Turen hertil var gået fint, men inden tilbageturen til Aarhus, fik han andre vogne bag i toget. Vognene var nye, og de gik tungt i sporet, så maskinen brugte meget mere vand. Dette havde lokofører Gabriel ikke lagt mærke til, og han kørte derfor forbi vandforsyningsanlægget i Langå. Til Gabriels undskyldning tjener, at vandstanden i loko af denne type altid loftede sig meget i vandstandsglasset, når maskinen arbejdede hårdt. Efter at have passeret stigningen ved Brabrand, spærrede han af for dampen, men så da, at vandet i vandstandsglasset sank så meget, at det ikke kunne ses. Pumperne blev sat til, men der kom intet vand på kedlen, idet tenderen var tom. Kort efter smeltede blypropperne, og så var det sket med videre kørsel.

Det fine selskab i toget måtte gå de ca. 7 km til Aarhus. Hvad de skal have været meget misfornøjede med. Efter den historie fik Gabriel sin afsked, men kom atter til jernbanen i Flensborg.

Canada-loko nr. 5 og 6 ankom i 1863 til Langå—Viborg banen, og kort efter ankom nr. 7 og 8 til Skive—Viborg strækningen.

Efterhånden ankom ialt 20 loko af denne type.

Maskinerne havde 3 aksler, løbeakslen var forrest. De bageste hjul var koblede. Drivakslerne var foran, og kobbelakslen bag fyrkassen. På kedlen var dom. Fyrkassen var 10—12 cm højere end kedlen. Foran førerpladsen var anbragt en skærm med 2 rudere. Styringen var med stang, der var anbragt i venstre side. 2 særlige eksentricker på drivakslen var til at drive

to fødepumper, som var under kedlen mellem gliderstyringen. Fødeventilerne var kugleventiler. Til smøring af glidere og cylindre var kun anbragt en oliekop på de forreste cylindre, men denne smøring duede ikke. Der blev derfor anbragt særlige smørevaser ved gliderne. Disse smørevaser blev lukkede med en skrue, og der kunne kun smøres, når maskinen løb uden damp. Til smøringen brugtes talg. I dårligt vejr var det et meget ubehageligt arbejde for fyrbøderen, især i mørke. En sandkasse var anbragt på hver side af kedlen, foran drivhjulskassen, men der var ingen trækforbindelse til sandet fra førerpladsen, hvorfor fyrbøderen måtte klatre uden på maskinen og stro sandet ned med hænderne.

Stemplerne i maskinerne kunne ikke holde damptætte i ret mange dage. Sluttede de ikke tæt, gav dampen et forfærdeligt hyl ved igangsætning. Senere blev stemplerne ændrede, hvorefter de holdt godt.

Tenderne var to-akslede med håndbremse, men bremseklodserne var desværre af træ. Denne bremse var intet værd i frost og snevejr. I sådant vejr kom toget derfor meget langsomt ind til stationerne. Hele toget måtte da bremses ved hjælp af styringen og kontradamp.

Kedlerne havde megen tendens til at «lofte vandet», hvilket resulterede i at skorstenen »spyttede«. Førerhuset var jo desværre ikke opfundet endnu, så både fører og fyrbøder blev ofte noget mørkladde i huden efter en tur.

Det er fra den tid, at lokopersonalet ofte omtale som »de sorte«. *V. J.*

Månedens gode råd . . .

Lev ikke en dag
uden at gøre noget
for din sundhed!

Haardfrossen Klaris

lev. i Banevogn fra Skagen, Hirtshals og Thyborøn.

Skagen: **A/S Skagens Isværk . Rigstelf. 238**
Frederikshavn: **A/S Frederikshavn Isværk . Tlf. 443**
Thyborøn: **A/S Thyborøn Isværk . Tlf. 3**
Hirtshals: **A/S Hirtshals Isværk . Tlf. 70**
Esbjerg: **A/S Vestjydsk Krystal-Isværk . Tlf. 66**

HOTEL RY og annekset GUDENÅ

v/ Else og Holger Hansen

RY STATION
Telf. Ry 8

Grindsted Dampvaskeri

Jernbanegade 17 - tlf. 6
1. kl.s behandling af tøjet
Ring og hør vore priser

Sjælland

Ostebørsen »Svendborg«

Schweizerplads 1 - Slagelse
Alt i ost - æg - smør og
konserves.
Telf. 1609

Paul Pedersen

Bredgade 31 - Slagelse - Tlf. 599
1. kl.s kolonial - delikatesser
vine og tobak.

Fjerkræslagteri NEPTUN

Korsørvej 2 - Slagelse
Al slags fjerkræ købes og
sælges. — Tlf. 394 og 712

A/S Sydsjællands Jernforretning
telf. _____ Næstved _____ 3300

Aktieselskabet

DANSK NORMAL-TID

Grundlagt 1898

Vestergade 10 . København K.

Telf. C. 2150



INDREG. VAREMÆRKE

ELEKTRISKE URE

F. SLOTH

DSB Vognmand
Kolding. Tlf. 51

TANDLÆGE

Anker Rasmussen

Storegade 35 (BIO's ejendom)
Aabenraa . Tlf. 2 14 30

P-maskiner i drømmeland

Et Sct. Hans aften spil

*Måske kommer vi engang til ære
og værdighed igen!
(Af en gammel P-maskines pro-
fetiske tale).*

Skt. Hansnattens sære trylleri var ved at sænke sig over landskabet, da vi kom ud af skoven efter en vidunderlig aftenur til den stille skovso. Lette dampe over den store sø i byens nærhed og mosekonebryg over de lave partier rundt om søen slørede udsigten og gav os et mærkeligt indtryk af noget uvirkeligt eller — for at bruge et mere poetisk udtryk — noget sælsomt!

Trods det, at vi var »moderne mennesker, følte vi os underlig til mode; trods al teknisk fremgang og stigende oplysning er det dog de færreste af os, der totalt kan frigøre os for rudimentære elementer, der sidder og lurar i sindets bagagebærer; og netop i denne nat — årets korteste, som fra Arilds tid har påtrykt menneskenes sind en mærkelig fornemmelse af naturens »besjæling«, — netop denne nat gør måske mennesker modtagelig for indtryk, som man ellers ville vifte bort, som man vifter en nævnis flue bort fra sin kind.

— — —
Vi kom ud i nærheden af stationsterrænet og hørte et gennemtrængende godstogs brusen fortabe sig ude i skovene.

»Skal vi gå ad den nedlagte bane ind til byen?« spurte min ledsager. »Eller skal vi gå hen og se 95 passere, — han er her om ca. 20 minutter?«

Hvilken gammel jernbane-elsker kan modstå et sådant forslag!

Vi drev ned mod stationsterrænet.

»Nu skal du få et syn at se, som vil fryde dit hjerte,« sagde min ledsager, mens vi fik ild på en frisk cigar. »Eller måske vil det ikke alligevel!« tilføjede han eftertænksomt.

Jeg så lidt desorienteret på ham.

Med et lille smil forklarede han: »Jeg ved jo, du har en faible for alt vedrørende jernbaner — og specielt for loko. Nu skal du få loko at se, — — — endda loko på parade! Tja, man kan endda sige loko på lit de parade!

Vi var imens nået hen til sporterrænet ved den gamle remise for den nedlagte sidebane.

Og pludselig var de der, — lokomotiverne.

Foran os — på et sidespor — stod oprangeret henvend en halv snes loko — alle sammen P-maskiner.

Med deres spidse førerhus, (forløberer for den senere så tilbedte strømlinjeform), med deres lave skorsten, som man endnu ikke havde plyndret for deres rød-hvide halsbånd, — med deres meterhøje drivhjul aftegnede deres konturer sig tydeligt trods den let slørede skærsommernat.

*

Vi stod tavse en tid og bare så å!

»Hvorfor står de her?« spurgte jeg. »Er de udrangerede?«

»Ja, — de er udrangerede! Det er netop, hvad de er. De er udrangerede, — kasse-rede, — glemte! De har tjent i linjen, stået i reserven, — og nu er de slettet af rullen. Sic transit gloria mundus!«

»Jamen, vedligeholdes de da ikke?«

»Vedligeholdes? — Nej, — tværtimod kan man næsten sige.« Min ledsager så næsten medlidende på mig. »Blæst og regn får lov at øve sit værk uhindret, — byens drenge leger i dem og morer sig dejligt, — — bl. a. med at knalde ruderne ud i dem; losere dele fjernes, og oppe i arresten sidder i øjeblikket en elendig tyveknaegt, der har stjålet manometre, kobber-rør og andre souvenirs i dem.«

Ligeså uundværlig

JERNBANEN er for TRAFIKEN



er STATSANSTALTEN for LIVSFORSIKRING

»Hvorfor ophugges de da ikke?« for-
hørte jeg i en trist tone.

»Spørg Vorherre — og generaldirekto-
ret,« lod svaret. »Ingen her på stedet for-
står meningen med det hele.«

*

Vi stod tavse og betragtede den lange
række af »afdøde« maskiner. Minutterne
var lange som timer, mens vore tankeor-
geler spillede. Jeg så på numrene. Ja, —
det var de gamle, kendte 900-numre. Jeg
mindedes, hvorledes jeg som dreng ved
landsudstillingen i Aarhus 1909 med bæ-
vende forventning var trådt ind i den
»stand«, hvor DSB udstillede en af sine
dåværende »kæmpemaskiner«, — det var
en P-maskine! Dengang: et udtryk for top-
punktet af maskinel jernbanesnilde, — nu:
en bunke gammelt jern.

*

Og så var det pludselig det skete!

(Senere har jeg prøvet at rekonstruere
begivenheden, — sagt til mig selv, at det
hele var noget sludder, at det var halluci-
nationer, — — at det var erindringer og
tanker, der kogte over i en næsten sinds-
syg »pærevælling«. Men jeg var selv uden
for det, der skete! Jeg ved det bestemt.
Måske findes forklaringen i den berømte
filosofiske sætning: Nicht ich denke, aber
es denkt in mir!)

For pludselig begyndte lokoene at tale!
Og her følger deres samtale:

*

Det var »førermaskinen« — den forre-
ste maskine, (en gammel, luvslikt P-ma-
skine, ræverød af rust og uden stempel-
stænger), der begyndte: »Så er der gået et
år, siden vi sidst holdt generalforsamling.«

»Tja,« mumlede nr. 2 i rækken og blin-
kede nervøst med glasstumperne i sine
ituslåede forerruder. »Og her står vi endnu
og ruster.«

»Det gør vi, og mens hele verden fan-
taserer om afrustning, — det er vel nok
paradoxalt,« lod det fra en af de bageste
maskiner, der endnu havde lidt humor i
behold, skønt den var ribbet for en del
af sit mere fine indhold.

»Hvad skal det hele blive til?« fortsatte
førermaskinen. »Vi repræsenterer dog
endnu en vis styrke —.«

»Sagde du styrke?« afbrød den hu-
moristiske maskine. »Du mener vel vægt!

Vi vejer tilsammen omkring 700 tons, —
d. v. s. 700.000 kg, og prisen på gammelt
jern ligger vel omkring en halv snes ore
pr. kg.«

»Du er nu altid så materialistisk i dine
anskuelser,« vrissede loko nr. 4. »Trods
alt må vi ikke miste vor ansvarsfølelse.«

»Pyh, — ansvarsfølelse!« snøftede en
maskine midt i rækken. »Vi har ikke mere
ansvar end — — «

»— — en folketingsma — —,« gri-
nede den humoristiske maskine.

»Stille!« tordnede førermaskinen. »In-
gen politiske bemærkninger. Trods alt til-
hører vi stadig DSB, og så længe man
står i etaten, har man at være loyal over
for myndighederne.«

»Loyal,« snærrede den mest rustrode af
alle maskinerne. »Når nu alle ved, at bag
det hele lurer kapitalismen, og —.«

»Pib ham ud!« beordrede førermaski-
nen, — og der lod virkelig en svag susen
fra alle lokofløjterne. (Det var iøvrigt
blevet så alvorlig milieuskadet, at den bl.
a. altid fremsatte ultrapolitiske udtalelser).

»Jeg mener nu, at selv om man er på

aftægt, behøver man da ikke helt at tabe
modet,« indskød loko nr. 4 sagtmodigt.

»Å, herregud,« sukkede den humoristi-
ske. »Han har kørt i Jylland, derfor syn-
ger han altid: Gor'ed op, gor'ed nier, åller
do fåtawt ham sier'«

»Vi fjerner os for meget fra dagsorde-
nen«, afbrød førermaskinen og klirrede
med sin defekte frontlanterne. »Det er jo
fremtiden, vi skal drøfte.«

»Det problem har vi jo tærsket lang-
halm på så ofte,« lod en mismodig stemme
inde fra midten. »Vor fremtid er der ingen
problemer i. Hvis ikke vi er rustede op
forinden, — og de kunne nu godt have
ofret et halvtag på os, synes jeg — —,«

»Ja, eller lidt olie,« brummede en af de
andre maskiner. »Mine lejer er alle rustede
fast.«

»Ikke en gang den sidste olie un-
der de os«, lod det fra den humoristiske
maskine.

»Lad nu være at afbryde mig,« hvædede
maskinen fra før. »Jeg siger, at hvis vi
ikke ruster op forinden, så går vi vel til
ophugning og ender som — —, ja, jeg ved

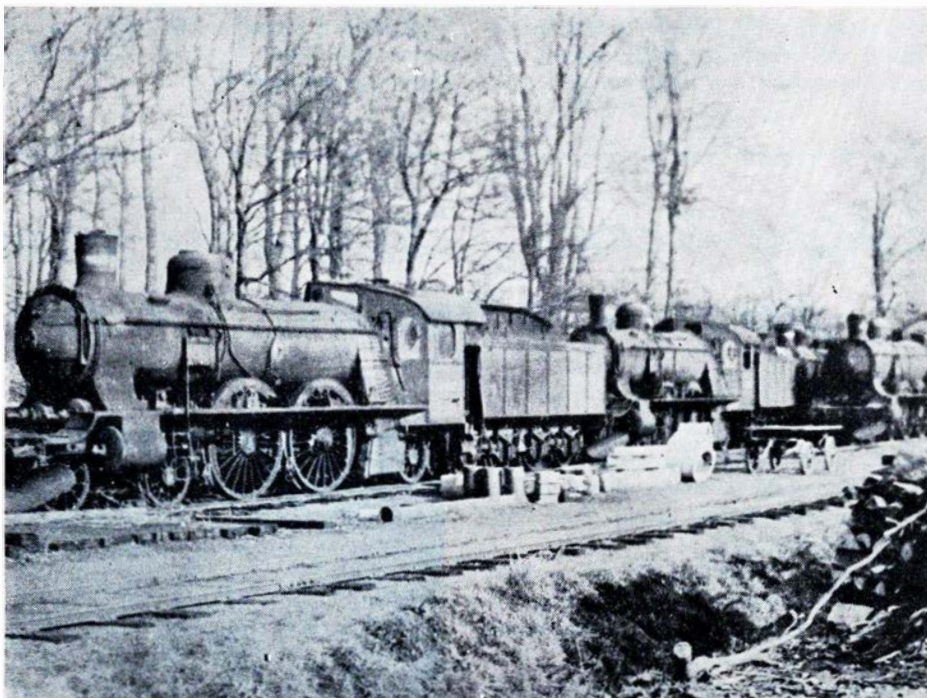

Udrangerede P-maskiner

Korsør-Nyborg overfartens restaurations

(Jernbanefærgerne og bilfærger Heimdal)

Telefon Korsør *1100



Hovedbanegårdens Restaurant

KØBENHAVN

Central 1232

F. L. Viltøft

ikke hvad. Jeg beder blot til, at jeg ikke må genopstå som MP-vogn eller andet motoriseret utoj, — — — for slet ikke at tale om lyntog. Det er disse jernbanemæssige vanskabninger, der har slået os ud, og — — —».

»Vi ved jo, han er allergisk over for motortog,« fastslog den humoristiske maskine. Når han synger om dem, så begynder han i mol og ender i mol. Men hvad så, hvis du genopstod som MY-maskine?»

»Når galt skulle være, var det dog den bedste løsning,« nikkede den adspurgte. »MY-maskinerne ligner da noget i retning af rigtige loko, — og de kan trække! Ja, ja, — en MY-maskine var dog ikke det værste.«

— — —
»Kammerater!« lod det fra førermaskinen. »Hør nu efter, hvad jeg har at fortælle jer!«

Al samtale maskinerne imellem forstummede pludselig, alle lyttede spændt efter, hvad førermaskinen havde at fortælle, for der var i dens stemme en klang så mærkelig, som de aldrig havde hørt før, — noget i retning af fanfarer.

»Kammerater!« fortsatte førermaskinen. »Vi har tjent DSB gennem en lang årrække. Vi har tjent på en måde, som vi kan være bekendt. Vi har kørt i sol og i blæst,

et stadigt tilbagevendende fænomen ved de årlige generalforsamlinger, at den snærende maskine blev pebet ud. Som ung var den engang ved et ulykkestilfælde i spidsen for et iltog blevet lukket ind på et venstrespor på hovedbanen, — og selv om en katastrofe blev undgået, var maskinen i vinter og i sommer, i krig og i fred, (og her vil jeg lige indskyde det spørgsmål: Hvad ville DSB have gjort under krigen uden os?). Vi er en gammel, stolt stamme, vi har fejret triumfer og sat rekorder, — og vi har blotet til alvoren og døden. Jeg behøver bare at minde om vor gamle kammerat, P. 905, som flere af os så ligge med hjulene i vejret ved Vigerslev! Når det gik hårdt til, var det tit os, det gik ud over. På de blodige blade i DSB's historie står også P-maskinerne indskrevet. Men det er for tid nu.

»Kammerater, jeg havde en mærkelig drøm forleden,« og her hævdede førermaskinen sin stemme, — sin i sandhed metal-liske stemme. »I ved, — I har hørt —, at der er noget, der hedder atomvidenskab! Endnu er atomvidenskaben i sin vorden, men en dag vil den overvinde alle vanskeligheder, og så vil der igen dukke en Robert Fulton op, — og så vil man igen bygge loko, — mægtige loko. Om vi skulle genopstå i form af disse! Kammerater, hvilken herlig tanke!«

Da vil man putte legetøjs-motortogene ned i æsken igen, for kun et rigtigt loko kan opfylde de krav, atomfolkene vil stille til de maskiner, der skal fremføre fremtidens tog, og derfor — — «

»— så kommer vi måske engang til ære og værdighed igen,« profeterede en af de gamle P-maskiner, — og en bleg måne sendte et grønt lysskær gennem dens eneste hele forerrude.

*

En torden og et sus kaldte os tilbage til virkeligheden. Det var 95, der droned gennem stationen. Lysene skinnede ud gennem togets kupévinduer, mens de mørkelagte sovevogne virkede som pauser i en noderække.

Tavse stirrede vi efter togets røde slutlanterner, indtil deres blinken tabte sig i den disede nat.

— — —
Var det så en drøm? Var det halucination? Jeg ved det ikke. Måske indfangedes vi af Skt. Hansnattens sære kogleri. Og hvad deri kan indeholdes, ligger uden for almindelig forskning.

Men endnu hører jeg i mit indre den gamle P-maskines ord og den profetiske klang, hvormed de blev udtalt.

Hvem tør stå frem og sige, at der ikke var — i al fald et stænk af sandhed deri?

Esbjerg—Fano . . . Et historisk og turistmæssigt strejftog gennem et af Danmarks mest yndede ferieområder.

Et af Danmarks mest yndede ferieområder finder vi langs den jyske vestkyst, og af navne, der nævnes i denne forbindelse, er Esbjerg-Fano nogle af de hyppigst forekommende.

Det siger sig selv, at der må være en grund til, at navnene Esbjerg-Fano så hyppigt kommer på tale, og det er der naturligvis også.

Esbjergs motto er: »Rask må det gå«, og det er i sandhed betegnende for byen, hvis indbyggerantal siden 1868, da loven om bygning af en havn vedtoges af rigsdagen, er steget fra 20 til omkring 53.000 i 1956. Esbjerg er nu landets femtestørste provinsby, har landets største fiskerihavn og er hjemby for en lang række landskendte virksomheder.

Når Fano nævnes, er det som regel den meget fine badestrand, der tænkes på. Stranden på Fano er vel den fineste badestrand, vi overhovedet har her i landet, og



Stationsforst. Fournaise

talrige er de turister — danske som ud-lændinge, der hvert år søger hertil for at nyde den friske natur og de herlige bade i Vesterhavet.

I det efterfølgende bringer Jernbane-Bladet interviews med henholdsvis stationsforstander R. Fournaise, Esbjerg, og Esbjergs erhvervs- og turistchef Ejgil Rasmussen, som fortæller lidt om dels forholdene på Esbjerg station, som de er nu efter den for få år siden gennemførte modernisering, dels om problemet »Fano-broen« og turistforholdene på Fano nu ved sæsonens begyndelse.

Interview med stationsforstander Fournaise:

Stationsforstander Fournaise er et yndet offer for de lokale journalister, og der går næppe en uge, hvor der ikke har været noget jernbanemæssigt stof i de lokale

dagblade, som stationsforstanderen på en eller anden måde har en finger med i. Heldigvis, da mange fejltagelser og misforståelser derved kunne undgås.

Esbjerg station er som det ovenfor er nævnt, for ganske få år siden blevet moderniseret og ombygget. Og det falder derfor ganske naturligt at spørge stationsforstanderen: »Er forholdene på stationen efter stationsforstanderens mening nu tilfredsstillende?»

Stationsforstander Fournaise smiler ved spørgsmålet, som er stillet adskillige gange tidligere af andre interviewere, og svarer: »Nej, efter min opfattelse er forholdene på stationen endnu ikke så gode, som man kunne ønske. Det jeg navnlig vil anke over, er forhallen, som er for lille. Dette gælder i nogen grad også ventesalene.»

— Er der nogen mulighed for udvidelser af hallen, således at den får den ønskede størrelse?

— Ja, alt kan jo lade sig gøre -- blot man vil bringe de nødvendige ofre. Men skal forhallen udvides, bør ventesalene formentlig også. Det bliver kostbart, meget kostbart, og må nok vente nogle år endnu.

— Det har undret adskillige, at man ikke ved den stedfundne modernisering har bygget perronundergang mellem perron 1 og 2. Som forholdene er i dag, må der næsten hver dag opstå farlige situationer.

— Ja, det er rigtigt, at der med den nuværende ordning med overgang over spor 1 og 2 i niveau meget let kan opstå farlige situationer, men heldigvis er der da ikke sket nogen ulykke den tid, jeg har været chef for stationen. Der har ved en enkelt lejlighed, hvor jeg i øvrigt selv var på perronen, været optræk til en ulykke, idet en mand forsøgte at gå over -- endda udenfor overgangen -- lige foran et indkørende tog. Ved tilråb fik vi ham standset, og der skete ellers ikke noget.

Med hensyn til perrontunnelen ligger det i øvrigt således, at der godt nok er plads til en sådan på perron 1, men derimod ikke på perron 2, da der også skal være plads til at køre forbi med perronkøretøjerne. Desuden bør efter min mening en perronundergang eller tunnel udgå direkte fra forhallen, således som det nu er tilfældet i Odense, men da forhallen som allerede nævnt i forvejen er for lille, er det ikke muligt at tilvejebringe samme ordning her i Esbjerg. Desuden ville der opstå vanskeligheder med at få tunnelen anbragt så nogenlunde midt på perronen, som det er ønskeligt, det arrangement, der findes på nogle stationer, hvor tunnelen er anbragt i den ene ende af perronerne, er efter min mening ikke godt.

— Det kunne se ud, som om forstande-

ren er af den opfattelse, at Esbjerg station er ved at blive for lille. Er det rigtigt?

— Når man taler om Esbjerg og byens udvikling, er der en ting, man må huske på, nemlig dette, at der hvert år kommer 1000 nye indbyggere i byen. Ganske vist kører de så langt fra alle sammen med jernbanen, men nogle af dem får vi da som kunder. Men i øvrigt kan vi udmærket godt føle konkurrencen fra såvel biler som motorcykler og knallerter, f. eks. er der ikke så mange rejsende med i togene om morgenen til byen og tilbage om aftenen.

Mange foretrækker det individuelle køretøj i hvert fald i sommerhalvåret.

— Forskellige steder rundt om i landet gennemføres privatbanetog over statsbanestrækninger til en nærliggende større købstad. Hvorfor gennemføres f. eks. ikke Varde--Norre Nebelbanens tog fra Varde til Esbjerg og tilbage?

— Bl. a. af den simple grund, at privatbanen i forvejen har en busforbindelse til Esbjerg via Tarphagevejen. Der er næppe behov for flere forbindelser.

— My'erne er begyndt at komme til



Der er travlhed i fiskerihavnen



Esbjerg trafikhavn

Esbjerg

Besøg

ESA BIO

— lige ved torvet

Esbjerg ny Andelsmejeri

Telf. 1346

Aktieselskabet

VARDE BANK

ESBJERG AFDELING

Tlf. Esbjerg 1818

DEN DANSKE LANDMANDSBANK

AKTIESELSKAB

ESBJERG AFDELING

½ Rødgaards

Importforretning

teknisk maskinforretning

Esbjerg - Telf. 4146

ESBJERG JERNLAGER

TELEFON 3500

ESBJERG BANK ¼

— den lokale bank

FANØ

Evald Hansen

manufakturhandler

Nordby Fanø - tlf. 30

FANØ DURKER

Svend Poulsen

Købmand

Nordby Fanø - tlf. 8

FANØ SPARE- OG LAANEKASSE

Esbjerg, betyder det noget fremskridt for trafikken til og fra Esbjerg?

— I øjeblikket fremføres 8 tog til og fra Esbjerg med My-loko, men der vil jo nok komme flere. Som forholdene er nu, har vi ingen mulighed for at udnytte den kolossale trækraft, disse loko har. — af flere årsager. Den væsentligste er for øvrigt den, at stationen ikke kan rumme de meget lange tog, der i givet fald kunne blive tale om. Ankommer et sådant hertil, er stationen lammet, indtil toget er delt, og så er nogle af fordelene ved My'erne borte. Deres evne til i forsinkelstetilfælde at vinde tid er vi jo imidlertid alle glade for.

— For nogle år siden var det stærkt på tale at ændre banegårdsforholdene således, at rebroussementet helt kunne undgås. Er disse planer opgivet, eller håber man stadig at kunne føre dem ud i livet?

— Planerne er nu fuldstændig opgivet, og det eneste, der antagelig bliver resultatet, er, at statsbanerne får nogle nye spor på et opfyldt terræn ved havnen, noget i retning af de spor, vi har bygget for »Vestkraft«s brunkulstransporter.

Interview med erhvervschef Ejgil Rasmussen



Erhvervschef Ejgil Rasmussen

Efter således at have hørt om Esbjerg station har vi henvendt os til erhvervs- og turistchef Ejgil Rasmussen, som vi træffer i erhvervsbureauet på Torvet. Først og fremmest er vi interesseret i at høre nyt om Fanøbroen, kommer den eller er pro-

jektet opgivet, og herom fortæller erhvervschefen:

— Foreløbig er der stiftet et aktieselskab, hvis aktionærer er de interesserede kommuner samt Kampsax, som skal udarbejde de nødvendige planer og indsende andragende til ministeriet om encret på bygning og drift af den påtænkte bro. Jeg håber, der kan blive fremsat lovforslag allerede i indeværende samling.

— Og hvis rigsdagen vedtager den nødvendige lov, hvorledes har man da tænkt sig at gribe sagen an?

— Hvis det lykkes at få vedtaget den nødvendige lov om broen, er det tanken at indbyde til offentlig aktietegning til et nyt aktieselskab, som skal bygge broen. Det er hensigten bl. a. at interessere pengeinstitutter for aktietegningen, men i øvrigt vil man søge at opnå vejfondbidrag o. l.

— Hvor meget regner man med, at en bro med det nuværende prisniveau vil koste?

— Med de nuværende priser vil broen antagelig koste ca. 25 mill. kroner. En del af arbejderne vil muligvis kunne udføres som beskæftigelsesarbejder.

Er det meningen, at man uden videre skal kunne benytte broen, eller skal der ved passage erlægges en afgift (bropenge)?

— Det er meningen, at der skal erlægges bropenge — i det mindste i en årrække. Det bliver billigere at komme til Fanø samt lettere og behageligere.

— Hvor i Esbjerg skal broen begynde?

Det er meningen, at broen skal begynde ca. ud for Exnersgades udløb i den nye Darumvej, måske lidt østligere. På Fanø skulle man komme i land på »Halen« syd for Nordby. Det er i øvrigt meningen, at hovedvej 1 engang skal forlægges over en længere strækning, således at den vil komme til at munde ud i Darumvej, hvorved forbindelsen til og fra Fanøbroen vil blive nem og bekvem.

— Hvilke følger vil broens bygning i øvrigt få?

— Følgerne af broens åbning vil blive mange. En af dem vil antagelig være den, at Nordby fra at være en gennemfartsby i fremtiden vil blive en udflugtsby på samme måde, som Sønderho har været det i mange år. En anden følge vil antagelig være den, at Esbjergs hotelkapacitet fremtidig bedre vil kunne udnyttes.

Efter således at have beskæftiget os lidt med fremtiden er det af interesse at se lidt på, hvorledes det vil gå i den forestående

DSB Restaurant

ESBJERG

Carl Christiansen

Telefon 681

Sydjysk Andels- Fjerkræslagteri

Udsalg: Torvegade 27

Esbjerg - Tlf. 504

Alt fjerkræ er dyrlægekontrolleret

sæson. Vi beskæftiger os stadig med Fanø, og bringer det store hotelsalg på tale. Hotel Kongen af Danmark og Kurhotellet blev som bekendt for nogle måneder siden overtaget af en schweizisk hoteldirektor.

— Vil der ske store og mærkbare forandringer ved Vesterhavsbadet, efter at de schweiziske hotelfolk har overtaget de store hoteller?

— Så vidt vides er det hensigten at bringe Hotel Kongen af Danmark op i international klasse. Herudover installeres centralvarme i hotellet, således at sæsonen kan forlænges. Kurhotellet er det vist hensigten at omdanne til en art sportshotel efter engelsk mønster, således at det fortrinsvis benyttes af yngre mennesker. Desuden omgås man med planer om indretning af et spillekasino, men dette vil dog næppe være muligt at gennemføre.

Et uudgæeligt punkt i interviewet er spørgsmålet om trafikforbindelserne til og fra byen, og i den forbindelse nævner erhvervschef Rasmussen bl. a. de hurtigtkørende tog mellem Esbjerg og Randers, som bl. a. indlagdes, efter at der var blevet gjort opmærksom på de fordele, der herved vil kunne opnås. Ligeledes nævner hr. Rasmussen busforbindelsen Sønderborg-Esbjerg, som erhvervschefen sammen med sin kollega i Sønderborg også har foreslået DSB at oprette.

En anden forbindelse pr. jernbane, som erhvervschefen er meget interesseret i at bevare, er direkte tog Esbjerg-Hamburg om sommeren. Sidste år løb togene lørdag, søndag og mandag, men fra den nye koreplans ikrafttræden bliver der en daglig forbindelse. Erhvervschef Rasmussen mener i øvrigt, at der er gjort alt for lidt for at give publikum oplysning om den nye for-

bindelse, som dog har eksisteret i nogle år, og udtaler:

— Det er nødvendigt med reklame for at gøre publikum opmærksom på, at denne udmærkede forbindelse eksisterer. Hvad hjælper det uden reklame? Nu kan man se, hvorledes der er blevet reklameret om Gedser-Grossenbrode-ruten, og dernæst, hvilken succes den er blevet. Vi her fra Esbjerg Erhvervskontor er altid parat til at deltage i en reklamekampagne for den direkte forbindelse mellem Esbjerg og Hamburg.

I øvrigt kunne vi også ønske at arbejde på, at der med nogle skinnibusser etableredes forbindelse med de store, tyske eksprestog, i Niebül, således at turisterne i det mindste kunne komme til Tønder. Er de først her i landet, kommer de sikkert videre.

— Nu har belægningen i de direkte tog Esbjerg-Hamburg ikke været særlig tilfredsstillende, og der har endda været tale om at indrage dem. Hvorledes ser turistchefen på de fremtidige muligheder?

— Som jeg lige har sagt, er vi fra Esbjerg Erhvervskontor parate til at deltage i en reklamekampagne, således at forbindelsen kan blive kendt, vi er meget interesseret i en bevarelse af de direkte tog.

Vi har i det foregående i det væsentligste beskæftiget os med Esbjerg og Fanø, som et ferie- og turiststed, som nok er værd at gæste. Imidlertid må man for fuldstændighedens skyld gøre opmærksom på, at man med Esbjerg som udgangspunkt kan aflægge besøg i bl. a. Jyllands ældste by, Ribe, og endvidere er der rige muligheder for interessante besøg i »Eventyrets land«, Blåvand, Vejers strand og videre op langs den jyske vestkyst.



Esbjerg fiskerihavn

Esbjerg

K. PETERSEN

Urmager & Guldsmed

Kongensgade 39 - Esbjerg

Tlf. 652 - Giro 380 52

Handelsbanken i Esbjerg

Filial af

Aktieselskabet

Kjøbenhavns Handelsbank

HUSK

Afholds-Hotellet

Skolegade 37 - Esbjerg

Telf. 351

Tobaksforretningen

Nørrebrogade 46 - tlf. 1610

Tobak - cigarer - cerutter

Vine og spirituosa

Slagtermester Leo Uhd

Kronprinsensgade 10 - tlf. 1329

1. kl.s kød og hjemmelavet

pålæg. - Varerne bringes

Blikkenslagernes A/S

Carit Etlars alle 11 - Esbjerg - tlf. 360

Værksted: Nygårdsvej 84

Telf. 5195

Vand - gas - sanitet - fjernvarme

Tobaksforretningen

Vardevej 5 - Esbjerg - Tlf. 2289

Tobak - cigarer - cigaretter

Vine - spirituosa. **Tipstjeneste**

Damefrisørsalonen KIS

Skolegade 16 - Esbjerg

Telf. 2383

Alt i moderne hårpleje og
permanent

Vin- og tobaksforretningen

Skjoldsgade 83 - Esbjerg - tlf. 4502

Tobak - cigarer - cigaretter

vine og spirituosa



**Blomster-
Boden**

Torvegade 62

ESBJERG

Tlf. 2264

Dagbladet

SYDVESTJYLLAND

Torvegade 37 - Esbjerg - tlf. 1863

Lokalkontorer i Varde
Bramminge og Ribe

Herning

Lund & Eriksen
Elektro-Installation

Udfører Arbejder for D.S.B.
Herning · Bredgade 49 · Tlf. 70

Tandlæge Jørg. Vangsted

Konsultation kl. 9—17
lørdag kl. 9 - 12
Fonnesbechsgade 1 · tlf. 72

»Hyttefadet«

Smallegade 6 · tlf. Herning 1746
Alt i aastidens fisk - vildt og
fjerkræ. — Kun friske varer

Fod- og skønhedskliniken

Bredgade 6
tlf. Herning 2715
Alt i moderne skønheds- og
fodpleje
Rigmor Voldby

S. Ørum-Petersen &

J. Nielsen

Østergade 12 · tlf. Herning 183
1. kl.s kød - flæsk og
hjemmelavet paalæg

Herning autokøler værksted

Danmarksgade 3 - tlf. 2833
Alle reparationer udføres
på eget værksted hurtigt og
samvittighedsfuldt.

Købmand E. Madsen

Jernbanegade 1 - Herning
Kolonial - tobaksvarer
Tlf. Herning 752

Dameskræderiet

B. Sahlholdt Jensen
Bredgade 10 - Herning - tlf. 2243
Alt i moderne dameskræderi
Stort udvalg i prøvestoffer

Vi anbefaler . . .

Buemann Polyfoto

Bredgade 35 - Herning
Tlf. 121

Slagterm. Christensen

Bredgade 56 · tlf. Ikast 27

Alt i 1. kl.s kød og
hjemmelavet paalæg

Gør Deres indkøb hos vore annoncører

Nyt fra udenlandske baner

Superbaner med biograf og bad. — 4500 mm sporvidde

Fra Ural-bjergkæden til Stillehavets kyst løber den næsten 8000 km lange transsibiriske jernbane, der er af en overordentlig stor, ja livsvigtig betydning for Rusland. Den forbinder ikke blot de sibiriske industricenters tyngdepunkter, men også disse centrer, med det europæiske Rusland — og derfor har man i årevis udfoldet de største anstrengelser for at få moderniseret denne også militært vigtige jernbane.

De geografiske forhold er her både til last og nytte. Terrænet er ofte stærkt kuperet, vildsomt og snehæret; til gengæld kan de talrige vandfald udnyttes til at elektrificere banestrækningen. Afsnit for afsnit bliver driften nu omstillet til elkraft. Elektro-loko, der udvikler indtil 5700 hk, kan ved store hastigheder trække op til 4000 t godsvogne.

I 1956 blev den 130 km lange Baikal-omkørsel sat i drift, hvorved man undgår den transsibiriske jernbanes værste afsnit med 54 tunneler, skarpe kurver og stejle terrænstigninger. På den nye omkørsel er der kun to tunneler, ingen snævre kurver og et spor i hver retning.

Men den projekterede »superbane« bliver dog det mest fantastiske anlæg. De russiske baners sporvidde på 1524 mm er som bekendt betydeligt større end de fleste europæiske (1435) mm — og dette forhold bliver værre endnu: på det nye banelogeme får skinnerne en afstand af ikke færre end 4,50 meter! Vogne og loko bliver tilsvarende overdimensionerede . . . én enkelt godsvogn vil kunne transportere indtil 1600 tons nyttelast, medens den gennemsnitlige lastevægt for en normalsporet vogn er 50—60 tons.

For personbefordringens vedkommende bliver der tale om bekvemmeligheder, som man hidtil kun har kendt på luksusdamperne. Opholdrum, biografer og badeværelser anbringes i flere etager. Når man betænker, at det russiske jernbanenet er langt større end det amerikanske, skulle

den slags personvogne i og for sig være rentable. Thi selv om farten når op på cirka 200 km i timen, vil en rejse fra Moskva til Wladiwostok vare flere dage.

En togstamme med blot ti godsvogne og hver 1600 t nyttelast transporterer altså ikke færre end 16.000 t. Det betyder atter, at de hidtil gængse loko ikke er stærke nok, hvorfor man i Rusland som i andre store lande arbejder med konstruktionen af et atomdrevet loko. Derfor den store sporvidde — reaktoren må afskærmes med 2—3 meter tykke, strålebrydende vægge. Desuden kræver så tunge tog med høje hastigheder et meget stabilt underlag.

V. J. B.

Brasilianere stormer banegård

Indbyggerne i en af Rio de Janeiro's forstæder stormede forleden banegården og odelagde fuldstændigt alt inventar og alle sikkerhedsanlæg.

Banegården var for kort tid siden scenen for en yderst alvorlig ulykke, hvor to nærtrafiktog kørte ind i hinanden. Mindst 128 blev dræbt og mere end 200 alvorligt såret.

Det var den fjerde store togulykke i Brasilien på fire år, og folks bitterhed mod banerne er blevet så stor, at man på ulykkesstationen gik amok og stormede den. På andre forstadsbanegårde var der også optræk til lignende stormløb, men svære politiforstærkninger forhindrede det.

Regeringen har taget den alvorlige konsekvens af den sidste ulykke, at man har afskediget alle direktorer for Brasiliens statsbaner og nybesat posterne i håb om, at det vil hjælpe.

Den sidste ulykke skete i tæt tåge, og det menes, at usigtbarheden i forbindelse med stor hastighed og en for sent opdaget fejlbetjening af hovedsignalerne er skyld i ulykken.

Brasilien har signalapparater af amerikansk type, meget moderne og i mange tilfælde fjernstyrede. jas.

Hammerum Herreds Spare- og Laanekasse

Ikast afdeling - tlf. 557

MESSEN

Adelgade 43 - Skanderborg
Telf. 333
Manufaktur - trikotage - lingeri
og småting
Stort udvalg i kjoler og
konfektion



Maj dagbogen

København den 1. maj. Fra i dag ophører al godsbefordring med S-togene.

Fårvang, den 4. maj. En 38-årig motorcyklist blev ved 18-tiden påkørt og dræbt af toget på overskæringen i Fårvang. Han blev slynget op over toget og faldt ned på den anden side af toget.

Skjern den 5. maj. Stationsbetjent J. E. Elleman Christensen passede ved 11-tiden bommene på overskæringen ved stationen. Da han så en hund løbe ind på sporet, hvor der kom et godstog fra Herning, forsøgte han at redde hunden. Han blev derved selv ramt af toget og kastet ned i grøften. Hans kvæstelser var så alvorlige, at han døde nogle dage senere, kun 32 år gammel.

Padborg den 6. maj. DSB's hidtil største transport indgik i dag hertil. Det schweiziske firma Brown Boveri skal levere en mægtig generator stator til Asnæsværket i Kalundborg. Dens vægt er 191 tons, og den blev transporteret på en speciel fremstillet godsvogn, der er 42 meter lang, og som løber på 34 hjul. Vognens egenvægt er 98 t. Transporten ankom velbeholden til Kalundborg dagen efter ved 17-tiden.

Skårup den 11. maj. Ved 11-tiden forsøgte to motorcyklister at køre over banen i Øster Åby foran toget fra Nyborg. Den

første slap over, men den anden ramte motorvognen med fuld fart på. Han blev slynget et stykke tilbage, men var mærkelig nok sluppet uden større kvæstelser. Der er ikke blinklys ved denne overskæring, og det er kun et halvt år siden, en ældre knallertkører blev dræbt her.

Holstebro den 16. maj. Da stationens rangertraktor var i uorden, skulle et My-loko afhente nogle kodvogne ved slagteriet. Den ene skinne blev derved trykket ud, så de fire hjul på My-eren gik på gulvet.

Tofterup den 18. maj. En 72-årig gårdejer korte i aften sin personbil ind på overskæringen ved Starup Tofterup, hvor toget fra Bramminge påkørte bilen. Bilen ene side knustes fuldstændig. Gårdejeren og hans kone, der var passager i bilen, kvæstedes alvorligt, og konen døde kort efter ankomsten til sygehuset. Der er både blinklys og klokker ved overskæringen.

København den 18. maj. Den 60-årige elektroforer Helge Chr. Nielsen blev i oktober 1950 afskediget fra DSB uden pension. På grund af mavesygdom kunne han ikke fore tog, og DSB forlangte derefter, at han skulle prøve arbejdet som håndværker ved DSB. Dette ønskede Nielsen imidlertid ikke, og han blev så betragtet som bortgået fra tjenesten. Nielsen anlagde derefter sag mod DSB og fik ved landsretten dom over finansministeriet, der blev pålagt ved finanslov at få fastlagt, hvor meget pensionen skulle udgøre. Nielsen appellerede derefter til højesteret, der fastslog, at han skulle have pension efter sin pensionsalder.

Højesteret bemærker, at den omstændighed, at en tjenestemand, der som følge af sygdom er ude af stand til at bestride sin hidtidige tjeneste, ikke efter tjenestemandensloven giver vedkommende sty-

relse adgang til at pålægge ham at overgå til anden beskæftigelse.

Finansministeriet skal betale Nielsen 5000 kr. i sagsomkostninger for begge retter.

Odense den 17. maj. 155 engelske jernbanc-signalingeniører besøgte i dag fjernstyringsanlægget på Odense station, under afdelingsingeniør Wessel-Hansens ledelse.

Roskilde den 18. maj. Under rangering på stationen i eftermiddag sprang rangerleder Poul E. Nielsen ned fra en godsvogn og kom derved for nær nabosporet, hvor et tog til Koge var under udkørsel. Nielsen blev ramt i ryggen, men blev samtidig skubbet væk fra sporet. Nielsen har det efter omstændighederne godt.

længere sikrere bedre kørsel med BOSCH M11S

SPECIALTÆNDRØR TIL KNALLERTER

Hvilehjemmet SØLYST

Strandvej 96 - Horsens - tlf. 2 21 15

Ældre og svagelige modtages i pleje. Hyggelige værelser. God kost og l. kl.s pleje

Husk

banegårdsrestaurant

Silkeborg

R. E. Madsen - Tlf. 717

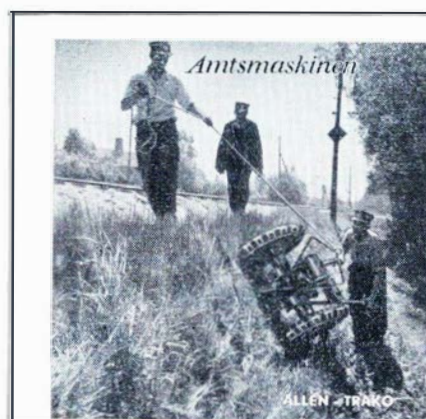

ALLEN-TRAKO slåmaskinen

engelsk - dansk - anerkendt

Frimodt Konning

Trako Manufacturing

Pjedsted - Telefon 60

Eneforhandling

Ringsted den 20. maj. Da et godstog på 60 vogne ved tre-tiden passerede stationen, knækkede en aksel på en af togets forreste vogne som følge af varmløbning. Af de efterfølgende vogne afsperredes ca. 25, hvoraf mange knustes til pindebrænde. Ved 8,30-tiden lykkedes det at få det ene spor ryddet. Det tog flere dage, før de sidste rester fra uheldet var fjernede. To meget kostbare italienske fuldblodsheste og deres træ-

ner befandt sig til alt held i en af togets bageste vogne, der blev på sporet. Der skete således kun materiel skade, der ventes at nå op på milionbeløb.

Nyborg den 22. maj. Ved 7,30-tiden påkørte motortog fra Svendborg en traktor på en markoverskæring ved Kogsbølle trinbræt. Den 26-årige unge mand, der kørte traktoren, var dræbt på stedet.

Skjern den 25. maj. En noget beruset motorcyklist kørte i aften gennem jerngelænderet på hovedvej 11 i Skjern. Han styrtede de 8 meter ned på banen, med motorcyklen bag sig, og pådrog sig lårbensbrud og en knust knæskal.

Farsø den 27. maj. Da bombene på Norregade-overskæringen var ved at blive sænkede tidligt i morges, kørte en lastbil gennem begge bombene, der blev fuldstændig odelagt.

København den 30. maj. Folketinget vedtog i dag ny lønningsslov for tjenestemændene. Den gamle lønningsslov havde 17 lønningsklasser med de højest lønnede i 1. kl. Men nu har man vendt botten, så nu har man de lavest lønnede (landpostbude) i 1. kl. og slutter med de højest lønnede i 30. kl. (generaldirektorer).

Jernbane-Bladet's FOTO konkurrence

Månedens foto

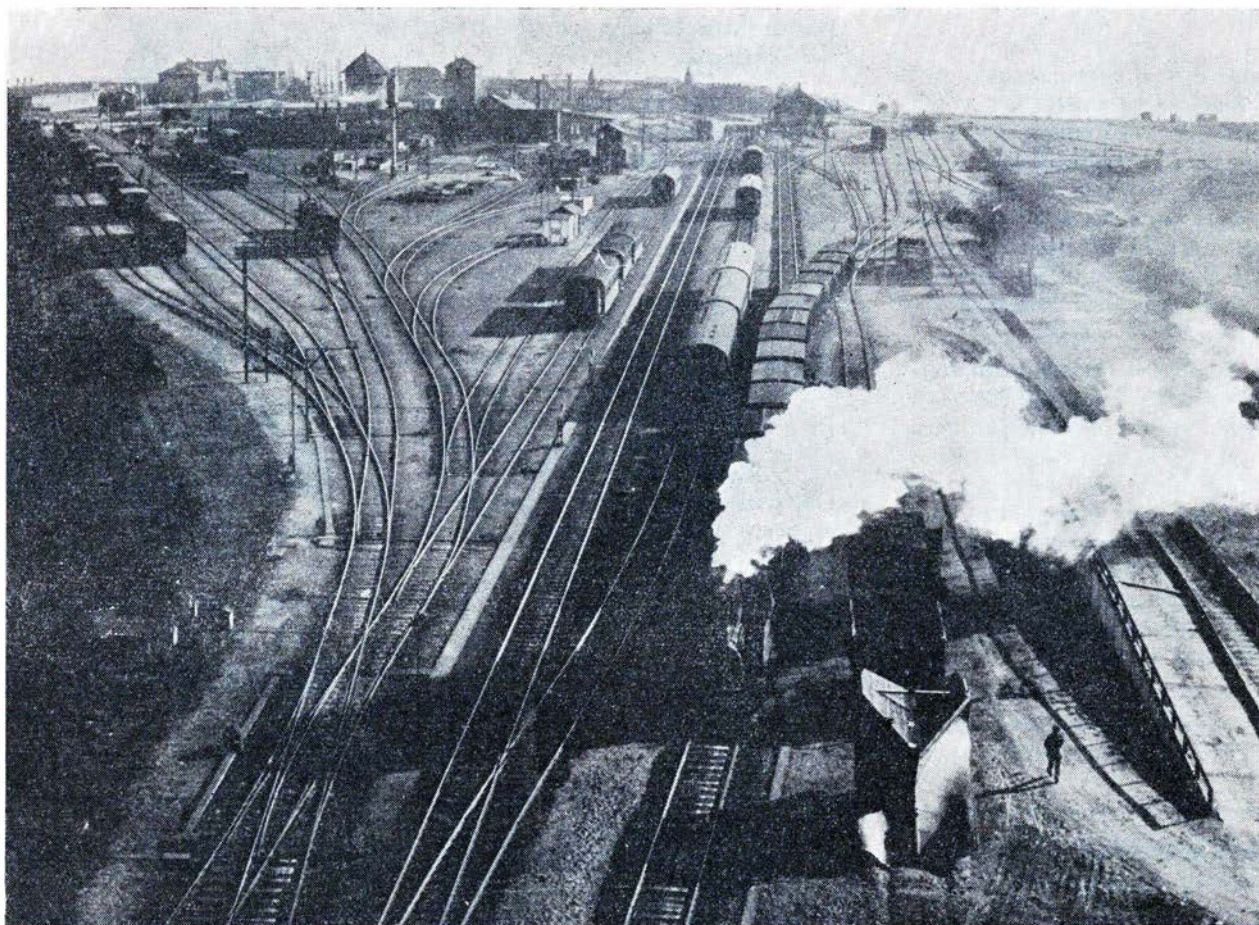

Stationspladsen ved Gedser station

Indsendt af trafikassistent J. Alstrup, Gedser.

Akarelle - 1/50 sek. bl. 8 på AGFA Isopan F.

Parfumeri ØVALL

Torvet 11 - Silkeborg - tlf. 862
Toiletartikler - kosmetik og
parfumer

Anton Schrøder

Aut. Installatør
Udfører Arbejder for
Grindstedbanen
Agerbæk - Tlf. 44



P. V. Petersens efft.

K. Petersen & J. Rasmussen
Grønnegade 1. Viborg. Tlf. 962
Alt el-arbejde udføres. — Stort
udvalg i moderne belysninger.

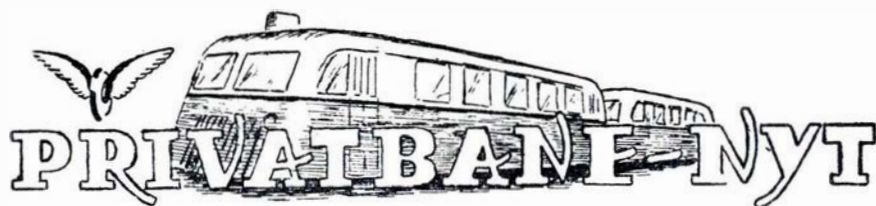

PRIVATBANE-NYT

Autolakereriet

v/ Søren Andersen - Bredgade 134
Brønderslev - Tlf. 226
I. k.l.s arbejde paa nyt
moderne værksted

Ringsted den 12. maj. Efter at et tog fra Ringsted til Køge havde passeret overskæringen på Haugbyrdvejen, tog arbejderne med en tjærelægningsmaskine fat på at tjære overskæringen, da man regnede med, at nu var der god tid dertil. Toget krydsede imidlertid en motorvogn på Sneslev st., og da den kort efter kom til overskæringen, påkørte den og knuste tjæremaskinen. Motorvognen afsporede med et hjulsæt, og skinnerne blev bøjet, så det tog et par timer, for driften igen var normal. Tjæremaskinen havde en værdi af ca. 30.000 kr.

Frederikshavn den 20. maj. Byrådet vedtog i dag enstemmigt at nægte garanti for Fjerritslev-Frederikshavn banen for de næste fem år. Man forlangte endog banen lukket mellem Sæby og Frederikshavn.

Odder den 20. maj. Med 11 stemmer mod 1 vedtog sognerådet i dag at forny garantien for Horsens-Odderbanens drift for fem år fra april 1959.

Frederikshavn den 27. maj. Understed-Karup sogneråd vedtog i dag at svare, at man ikke ønskede at gå med til at forlænge garantiperioden for FF-banen, men at man derimod ønskede strækningen Sæby-Frederikshavn nedlagt.

Ålbæk den 27. maj. Ved 16-tiden skete der et dramatisk sammenstød mellem en lastbil og Skagensbanens motortog på overskæringen for Ålbæk-Hirtshalsvejen. Bilen ramte motorvognens forparti, så denne afsporede, fortsatte nogle meter henad banen og standsede med en hældning på 45 grader. De 24 passagerer i motorvognen væltede om mellem hinanden, og skont ingen af dørene var blokerede, kravlede de ud af vinduerne. Føreren af lastbilen forklarede, at han først så blinklys og tog i 3-4 meters afstand, hvorefter han slap rattet og smed sig ned på forersædet. Derfor kunne han så godt som uskadt stige ud af bilvraget. DSB's store kran fra Århus blev rekvireret og ankom til uheldsstedet ved 5-tiden næste dag, og på kun 1½ time var sporet ryddet og banen klar igen.

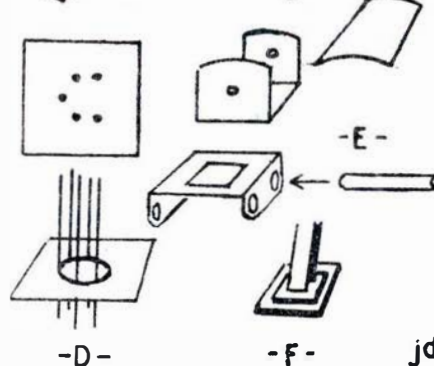
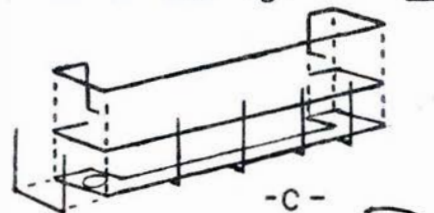
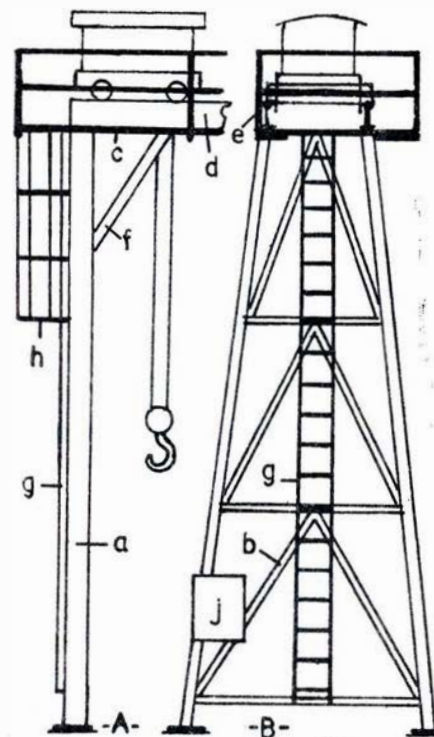

Arbejdstegning til en galgekran



*Skonhed, som De ikke aner,
findes langs
private baner*

MODEL JERNBANE

En læssekran

I forbindelse med det løfte, vi gav i bladet for januar, hvor vi lovede ved lejlighed at give læserne nærmere beskrivelser af forskellige banegårdes udstyr, bringer vi nu en vejledning til bygning af en 10 tons galgekran.

Man skelner mellem to krantyper, svingkraner, der står ved siden af sporet og

ved svingning omkring en lodret krantamme kan drejes ind over jernbanevognen, eller galgekraner, der navnlig er beregnet til tunge forsendelser. En galgekran kan være faststående eller bevægelig.

Vi har her valgt en faststående galgekran af nyeste type, leveret af Århus Maskinfabrik til statsbanerne i 1957-58.

Joh. Hansens Eff. t.



A. Simonsen
Aut. Elektroinstallatør
Lys - Kraft - Varme
Udf. Arbejder for DSB
Storegade 15 . Tlf. 45
Brande

Benyt Byens Bogbinderi

v/ Christiansen & Sorensen
Bruunsgade 35 - Århus - Tlf. 2 29 20

Alt bogbinderarbejde
udføres

»Toften«, Toftevej 2

Brabrand - tlf. 6 03 60
Rolige og hyggelige omgivelser
God forplejning.
Frøerne E. Thygesen og
I. Neess Sørensen

Thisted

Alfred Nielsen's efft.

Vestergade 22 - Thisted - tlf. 119
Isenkram - glas - udstyr
værktøj og støbegods

Tobaksforretningen

Vestergade 20 - Thisted - tlf. 1160
Alt i tobaksvarer
vine og spirituosa

H. Hansen & Søn

Lille Torv - Thisted - tlf. 217
Altid 1. kl.s kød
og hjemmelavet pålæg

Købmand Bruun

Østergade 32 - Struer - tlf. 23
1. kl.s kolonial - kaffe
tobakker og spirituosa

Nordvestjysk Revisionskontor

Revisor H. L. Larsen
Fiskergade 1 - Struer
Tlf. 844

Forniklingsanstalten

Helgolandsgade 7 - Hostebro
Fornikling - forkromning
sandblæsning
Tlf. 938

Kolding

ESSO service

Agtrupvej 124 . Kolding . Tlf. 3752
Benzin - olie - vask og smørring
1. kl.s service

Holger Sørensen

tandlæge
Bredgade 14 - Kolding
Tlf. 2545
(K. F. U. M.s nye bygning)

Købmand Evald Pedersen

Viadukten 7 - Brande - tlf. 277
1. kl.s kolonial
Ekstrafin kaffe

Jyllandsgades Slagterforr.

Skive - tlf. 1038
Kød - flæsk - hjemmelavet
pålæg. — Altid friske varer

Trikotageforretningen

Knudshovedvej 57. Nyborg. Tlf. 1445
Alt i garn og trikotage
småting og børneudstyr

Byggevejledning

Kranen består af to bukkeformede opstandere, der bærer den dobbelte galgebom. Fig. A og B. viser snit af kranen i naturlig HO-størrelse. Hver opstander er blot to 8 cm lange HO-messingstykker a, der forsynes med gitterdragere b af 1 mm pianotråd. Af denne bukkes man tre trekanten i facon efter fig. B. Trekanterne lægges på en plan flade og sammenloddet, således at man får noget, der ligner et abstrakt juletræ. Herefter fastloddet de to skinnestykker a, idet kanten af »juletræet« anbringes i falsen mellem skinnestykkets hoved og fod.

Galgebommen, hvorpå der kører en lille løbevogn, fremstilles af to 99 mm lange O-skindestykker d. Galgebommen fastloddet til en gangbro c, bestående af en 116 × 22 × 1 mm messingplade, der forsynes med et 94 × 15 mm udsnit i den ene side, jfr. fig. C.

O-skindestykkerne fastloddet til oversiden af messingpladen henover udskæringen, således at afstanden (sporvidden) mellem skinnerne er 12 mm. I gangbroens ene ende bores et 6 mm hul, således at en mand, der kravler op ad stigen, kan komme op på gangbroen. Denne forsynes med rækværk e af 1 mm hård messingtråd. Fremstillingen fremgår af fig. C. Rækværkets nederste gelænderliste bøjes nøjagtigt i facon efter gangbroens messingplade. Hvor udsnittet til galgebommen begynder, afskæres messingtråden. Den øverste gelænderliste bøjes på samme måde, blot afklippes enderne ikke, men bukkes vinkelret nedefter, og i en afstand af 11 mm fra det første knæk bukkes tråden nu vinkelret indefter og afklippes tre mm inde. Gelænderlisterne holdes i hver ende af gangbroen oppe af en u-formet stiver, vist yderst til venstre på fig. C, på langsiden af 4 stk. L-formede stivere, hvis mål fremgår af fig. A og B sammenholdt med fig. C. Afstanden mellem gelænderets lodrette stivere er på gangbroens langside 22 mm, jfr. fig. A øverst. For at give plads til de lodrette gelænderstivere filer man med en rund nålefil tilsvarende hak i pladens kant. Stivernes vinkelstykke fastloddet til undersiden af pladen.

Når gangbro og gelænder er færdige, fastgøres de bukkeformede opstandere på undersiden af messingpladen og afstives hver med to skræstivere af 2 mm messingtråd (f). Den ene opstander forsynes med

en stige g, som afskæres for oven med skærmen h. Stigen købes færdig.

Fig. D viser fremstillingen af denne afskærmning, der består af 5 lodrette 0,5 mm pianotråde. Sammenloddningen af disse stykker sker lettest ved at bruge en skabelon af tyndt pap, fig. D øverst. I dette papstykke prikker man med en nål 5 små huller som vist på figuren. Gennem disse huller stikker man nu trådstykkerne, hvorefter man anbringer en tynd ring, udsavet af 6 mm messingror, øverst på papstykket og lodder denne ring til trådstykkerne, hvorefter disse skubbes 9 mm op, og en ny ring anbringes mellem trådene og fastloddet.

Dette gentages nu tredje gang. For at tilpasse skærmen til stigen må de tre ringe klippes op i den side, der skal vende ind mod stigen. Man filer nu så meget af ringene, at stigen kan anbringes i de opståede mellemrum.

På galgebommen er anbragt en løbevogn med ophejsningsspil. Størrelsen af løbevognen fremgår af fig. A og B, fremstillingen af den fremgår af fig. E.

Løbevognens understel består af et 0,5 × 12 × 21 mm messingstykke, hvorpå man bukkes to 5 mm flige, hvis hjørner gennembores med et 3 mm bor (fig. E nederst t. v.). I disse huller indsættes to 3 × 14 mm stifter, der således gør det ud for både hjul og aksler. Da løbevognen her ikke kommer ud for mange bevægelser, loddet akslerne fast. Skal løbevognen derfor bevæges, må den glide på skinnerne.

Løbevognens motorhus er blot et stykke u-formet messingblik med tag over, fig. E øverst. Målene hertil tages fra fig. A og B. Motorhuset kan udstyres med ophejsningsspil, bestående af et enkelt tandhjul med snekke, hvis man har finmekaniske evner. I modsat fald kan man nøjes med en rørstump fastgjort med split gennem løbevognens gavle. Rørstumpen forsynes med lidt omspolet tråd, der danner en dobbelt trådløkke, hvori krankroen er ophængt.

For kranen kan siges at være færdig, forsynes dens ben med fundamentplader, fig. F. Hver plade består af et 4,5 × 4,5 og et 6 × 6 sammenloddet 0,5 mm tykt messingblikstykke. Opstanderen med stigen forsynes endelig med et kontaktskab j, 1 × 7 × 9 mm fastloddet messing.

Kranen males stengrå og er nu klar til montering på anlæget.

J. Dyrkilde.

Ost er billigt pålæg

1½ kg fed velsm. ost kun 4,48
1½ » stærk Chr. d. 9 » 5,85
Godt 2 kg velsm. Tybo for 6,45
Reberbansgade 22 - Aalborg
Telf. 2 51 12

Vagn Trillingsgaard

Tømmerhandel
Ved Tingvej . Hørning . Tlf. 35
Tilbud gives på alt i trælast
bygge- og isoleringsmaterialer



Frederiksberg

O.trafikkontrolør H. Andersen, Helle-
rup, er forfremmet til stationsforstander
ved Frederiksberg st., hvor stfst. P. A.
Holm har søgt afsked på grund af alder
(66 år).

Køge

O.trafikkontrolør V. Hjort, Århus, er
forfremmet til stationsforstander i Køge,
hvor stfst. F. Remfeldt har søgt afsked på
grund af alder (67 år).

Tåstrup

Trafikkontrolør E. Thrane, Kh., er for-
fremmet til stationsforstander ved Tåstrup
st., hvor stfst. A. T. Johansen har søgt af-
sked på grund af alder (68 år).

Birkerød

Trafikkontrolør J. E. Madsen, Odense, er
forfremmet til stationsforstander i Birke-
rød, hvor stfst. V. Diekmann har søgt
afsked på grund af alder (65 år).

Hørning

Stationsforstander E. L. Østerbye, Kvær-
keby, er efter ans. flyttet til Hørning st.,
hvor stfst. N. A. Jensen har søgt afsked på
grund af svagelighed (63 år).

Klarskov

Trafikekspedient P. B. Fagerlund, Or-
drup, er forfremmet til stationsmester i
Klarskov, hvor stfst. A. P. Pedersen er
død efter et ulykkestilfælde (64 år).

Krogager

Trafikekspedient C. E. Fredsholt, Spar-
kær, er forfremmet til stationsmester i
Krogager, hvor stfst. E. O. Andersen er
død (62 år).

Skelhøje

Trafikekspedient K. W. Just, Fårup, er
forfremmet til stationsmester i Skelhøje,
hvor stfst. J. Jørgensen har søgt afsked
på grund af alder (67 år).

tere kan det da ikke være at få nogle meget
virkningsfulde billeder.

Efter samme fremgangsmåde fotografe-
rer man lyn. Et enkelt lyn er ikke nok,
lad blot kameraet stå et stykke tid, så er
der håb om, at der kommer tilstrækkelig
mange lyn til at give den ønskede effekt.
Men man må være forberedt på, at der kan
gå en del optagelser af denne art i va-
sken, for mange lyn går jo ikke til jorden,
men nøjes blot med at oplyse skyerne, og
er det sket nogle gange, må man dreje frem
til en ny film. Det vil altid være af stor
virkning, hvis man har et eller andet for-
grundsmotiv med på lynbilleder. Jernbane-
Bladet ønsker de mange amatørfotografer
god fornøjelse og håber, vi får nogle gode
optagelser at se. Og husk, har De foto-
problemer, så skriv til os, og vi skal hjælpe,
så godt vi formår.
Harald.

**Gør Deres indkøb
hos annoncørerne!**

De Skulle Bruge



KAMERAER OG FILM

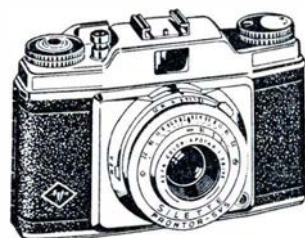

DA FÅR

De Smukke Billeder

FOTO hobby

Aften optagelser

I den kommende sommer bliver der
travlt blandt vore amatørfotografer, der
skal afholdes konkurrencer — bl. a. her
i Jernbane-Bladet — og nu gælder det om
at finde det rigtige motiv, så man kan vin-
de en første præmie, eller man kan vise,
hvad man kan få ud af at bruge sit ka-
mera på den rigtige måde. F. eks. aftenop-
tagelse, det kan foretages med et hvilket
som helst kamera, når blot man har et
stativ, da optagelser af denne art skal fo-
retages på tid, d.v.s. at lukkeren skal stilles
på T. Motiver ved nat findes overalt, men
de bedste natoptagelser får man en regn-
vejrsaften, hvor lysreklamerne og gadebe-
lysningsningen danner effektfulde reflekser i
gadens våde asfalt. Foretager man natop-

tagelser i en stærkt trafikeret gade, må
man være opmærksom på den rullende
trafiks lygter, de giver lange, lysende stri-
ber på billedet, hvis man ikke sørger for
at holde hånden for objektivet, mens de
kører forbi. Gående personer behøver man
ikke at tage noget videre hensyn til, når
blot de er i stadig bevægelse, kommer de
ikke med på filmen.

Fyrværkerioptagelser tages også med
kameraet på stativ, der helst skal være for-
synet med kuglehoved, så kameraet kan
vippes i den retning, man vil have det.
Efter at kameraet er rettet mod det sted på
himlen, hvor man regner med, fyrværkeriet
vil komme, stilles lukkeren på T og åbnes.
Nu kan man ganske roligt lade det knalde
4—5 gange, for man lukker lukkeren. Let-

Tag en Københavnstur . . .

Benyt Dem af fordelene. — 15 % for kontant - 10 %
paa konto paa de i forvejen rimelige priser.

Aabne udsalgspriser paa alle **MØBLER - TÆPPER -
BELYSNING**

TJENESTEMÆNDENES INDKØBSCENTRAL

Colbjørnsensgade 14 (ved Hovedbanegaarden)

Telf. Eva 6023. — Man skal ikke være medlem.

HILDING FOTO

har det store udvalg.

Smalfilm optager 8 m/m fra 335,00

— gengivere 8 m/m fra 385,00

— nu er det billigt at smalfilme.

Få Dem en fotokonto på byens bedste betingelser

Vesterbrogade 6E.

(skråt f. Frihedstøtten)

BY. 7027

Østerbrogade 25

ØBro 7117

Fredericia

L. A.

Tandlæge Frans Gren

Danmarksgade 17B - tlf. 2040
Konsultation kl. 10—16
Lørdag efter aftale

Fredericia Tropehandel

Anemonevej 10 - tlf. 2734
Alt i fugle - bure - frø
og rekvisitter

HERNING Trikotage

Købmagergade 20 . tlf. 301
Trikotage - undertøj - linge
og strømper
Her er gode råd billige!

Teater-Salonen

Teaterbygningen, Fredericia
indg. Prinsessegade - tlf. 706
Alt i 1. kl.s hårpleje - nyeste
frisurer og permanenter

Vejle

Th. Weissenborn & søn

Smede- & Maskinværksted
Gas . Vand . Sanitet . Varme
Oliefyr
Vejle . Volmersgade 5 . Tlf. 2075

Akkumulatordepotet

WOTAN
Udfører Arbejder for D.S.B.
Vejle . Skovgade 14 . Tlf. 1468

RIO sko

Fredericiagade 22 - Vejle
Stort udvalg i dame-, herre-
og børnefodtøj. - Gummifodtøj.

Den bedste kaffe man faar —
naar i Bleggaardsgade man gaar!

Sigvald Hansen

Bleggaardsgade 14 . Vejle
telefon 396

Herrefrisør salonen

Johan Nielsen
Nørregade 23 . Vejle . tlf. 366
Alt i moderne haarpleje

Legetøjsbazaren

Nyboesgade 32 - Vejle
Tlf. 1960
Stort udvalg i legetøj for piger
og drenge

Vejle

Doris Salonen

Nyboesgade 28 - Vejle
Tlf. 4063
Alt i 1. kl.s hårpleje

A. MOLTRUP

Læderhandel - Vejle
Vestergade 24 . Tlf. 367

Vin- og Tobaksforretning

Nyboesgade 26 - tlf. 3156
Tobaksvarer
Vine og spirituosa

TEDDY salonen

Vestergade 32 - Vejle - tlf. 1154
Alt i moderne haarpleje
Sidste nye permanenter

Baden's Boligmontering

Grønnegade 39 - Vejle - tlf. 2858
Reparation og ompolstring
1. kl.s arbejde
PLADSEJERGS EFTF.

Salon BETINA

Grejsdalsvej 12 - Vejle - tlf. 4307
Alt i moderne permanenter og
udenlandske frisurer

Horsens

Tandlæge Tage Jylling

Tandlæge C. Knudsens eftf.
Søndergade 15
Horsens - Tlf. 2 56 21

Vine- og Tobaksforretningen

Kongensgade 23 - Horsens
Vin - tobak - cigarer -
cigaretter
Tlf. 2 24 68

Akkumulatorcentralen

Smedegade 91 - Horsens - tlf. 2 28 93
Salg af nye batterier
Opladning og reparation

Winther Pedersen

Fabriksvej 66 - Horsens - tlf. 2 53 60
Kolonial - tobakker - vine
og spirituosa

Randers

Konfektreforretningen

Vestergade 11 . Randers . Tlf. 2970
Stort udvalg i konfekurer -
bolcher. Spec. gaveæsker

Carøe's BAGERI

Danmarksgade 8 - tlf. 821
Altid frisk og lækker brød
Bestillinger modtages.

Tapet-Lageret

Storegade 10 o. g., 1. sal - Randers
Stort udvalg i tapeter - farver
lakker og maling - Tlf. 2001

Henning Christensen

slagtermester
Møllegade 1 . tlf. Randers 6730
1. kl.s kød og hjemmel. pålæg

Grønvang Kolonial

Grønvang 8 . Randers . tlf. 5681
1. kl.s kolonial . konserves
tobak . vine . spirituosa

Smede- og maskinværksted

Ridehusvej 1 - Randers - tlf. 6803
Alt smede- og maskinarbejde
udføres.
Tilbud og overslag gives

Skanderborg

H. Broustbo

aut. installatør
Adelg. 33, Skanderborg, Tlf. 211
Alt elektrisk arbejde udføres
Tilbud og overslag gives

Adelgades

tapet- og farvehandel

Adelg. 99, Skanderborg, Tlf. 699
Stort udvalg i tapeter - farver
lakker - maling

Restaurant »Rytterkroen«

Adelgade 49 - Skanderborg
Lækkert smørrebrød - små
varme retter. — Tlf. 888

Købmd. Kristiansen

Vestervang 8 - Skanderborg
Alt i 1. kl.s kolonial
Varerne bringes. - Tlf. 830

... og så var der
forretningsmanden, der fik stillet sit pen-
geskab op i sit soveværelse. Han ville
sikre sig mod at nogen brød det op —
og se, at det var tomt.

Dødsfald

Lokofører C. P. Andersen, fh. Kalundborg, 87 år.
 Baneformand J. Mikkelsen, fh. Hjørring, 84 år.
 Stationsforstander C. J. Møgelgaard, fh. Lillerød, 83 år.
 Baneformand J. M. S. Lassen, fh. Frederiks, 81 år.
 Togfører J. C. Jensen, fh. Struer, 81 år.
 Overportør O. P. A. Petersen, fh. Østerport, 81 år.
 Overbaneformand K. Kristensen, fh. Nyborg, 81 år.
 Lokofører H. J. V. Hansen, fh. Korsør, 76 år.
 Lokofører M. P. C. Andersen, fh. Nyborg 74 år.
 Lokomotivmester E. E. Thiberg, fh. mdt. Gb., 71 år.
 Overbanemester P. H. Møller, fh. Fredericia, 71 år.
 Rangermester N. V. Kavring, fh. Godsbanegården, 69 år.
 Baneformand C. L. Jensen, fh. Ollerup, 68 år.
 Værkmester E. J. Carlsen, cvk. Kh., 65 år.
 Godsekspektor A. Jacobsen, Nørrebro, 61 år.
 Togfører P. M. Frandsen, fh. Struer, 60 år.
 Kontorassistent fru G. Christensen, Kontrolkt., 60 år.
 Overtrafikassistent L. N. Ludvigsen, Vejle H., 56 år.
 Remisearbejder V. Jensen, Gedser, 45 år.
 Stationsbetjent J. J. E. Christensen, Skjern, 32 år.

FORENINGS-meddelelser



Europa mesterskabsskydning i Schweiz

Udtagelsesskydning til Europamesterskabsskydningen i Schweiz afholdtes den 8. juni i Århus. Der skal afholdes konkurrencer både i pistol og gevær, og følgende blev placeret til at deltage for Danmark:

De bedste resultater blev:

For gevær:

E. G. Sørensen	486	point
K. K. Jeppesen	479	»
Sloth Sørensen	464	»
Svend Rasmussen	462	»
Kurt Iversen	456	»
Anton Sørensen	453	»

For pistol:

Svend Hvass	224	»
E. G. Sørensen	222	»
P. Dybdahl	195	»
F. A. Petersen	191	»
F. Kirk	189	»

Europamesterskabet afholdtes af U.S.I.C., og det er første gang, Danmark skal deltage. Der kan kun deltages i een af hver disciplin, og da E. G. Sørensen er placeret i begge discipliner, kan han selv vælge, hvor han vil deltage, men da Sørensen helst vil deltage i pistolskydning, bliver det rimeligvis denne disciplin, han vælger, og dette kunne jo også tyde herpå, da der er udtaget 6 mand til geværskydningen. Der skal til hvert hold være 4 mand plus en reserve. Holdleder bliver H. Hindahl, Kh.

Harald.

DSB Skytteforening Kh.

DSB Skytteforening Kh. har afholdt sin

årlige afslutningsfest, og de skytter, der i vinter har gjort sig fortjent til præmie, fik denne tildelt af foreningens formand, J. K. O. Jakobsen.

Afslutningsfesten formede sig som et kammeratligt samvær, med spisning og bl. a. en kvit eller dobbelt konkurrence, som kun to af deltagerne klarede helt igennem de 6 spørgsmål. Og så var der selvfølgelig en lille svingom bagefter.

Her er resultaterne af vinterens skydninger:

Jernbane-Bladets pokal blev vundet af Willy Rasmussen med 945 points. Derefter havde Vagn Vedel 886 points.

Damernes pokal blev vundet til ejendom af Willy Rasmussen med 94 points. Klasse B: E. V. Sørensen 91 p. Klasse C. K. Petersen 87 p.

Klasse B pokalen blev vundet af Gerhard Hansen 892 p. Nr. 2 E. J. Gammelgaard 876 p.

Klasse C bægeret vandtes af K. F. Poulsen 872 p. Nr. 2 K. Petersen 849 p.

Serieskydning »Tre små mænd« vandtes af K. Mikkelsen 30 p.

Riffelplader, for vunden pokal 1956-57 fik følgende:

Klasse A: Jernbane-Bladets pokal J. K. O. Jakobsen 907 p.

Klasse C: pokalen E. A. Nielsen 880 p.



Præmietagerne: fra venstre: K. F. Poulsen, E. V. Sørensen, H. O. Arnbo, Iversen Nielsen, Pedersen Dueholm, J. O. Jakobsen. — Siddende: Knud Mikkelsen og Vagn Wedel.

DERBY vask

Gravene 13 - Viborg - tlf. 2776

Alt i moderne husholdningsmaskiner. - Salg - reparationer

Det danske Gødningskompagni $\frac{1}{2}$

Ålborg afdeling
Telf. 20022

Blikkenslagernes Andelsselskab - Aalborg

Danmarksgade 84 - tlf. 2 49 35

Vand - gas - sanitet - fjernvarme
Tilbud og overslag gives

Miniature Landscape Modelling.

Percival Marshall Ltd., London —
Ca. kr. 10,50.

En fremragende bog for den, der interesserer sig for landskabsmodellering. Og det endda ikke nødvendigvis i forbindelse med modelbaner, omend bogen i vid udstrækning har billeder — og fortræffelige billeder — fra forfatterens anlæg.

Der gøres grundigt rede for arbejdet med landskabet lige fra grunden, hvor det nøgne stativ skal opstilles til landskabet bliver kompletteret til den mindste detail.

Der er flere fotografier og en hel række fortræffelige skitser, der gør den ledsagende tekst let forståelig. jas.

Ps.: Forlaget har et stort katalog om modelbanebøger, der nok er værd at lære mere om.

★

Molte O Poco. *Le Nostre Locomotive Elettriche. Il Treno in Casa.* Udgivet af Italienske Statsbaner, Rom. Pris pr. stk. ca. kr. 4,—.

FS, de italienske Statsbaner er efterhånden blevet et helt lille bogforlag, der udgiver de dejligste småbøger om jernbaner og jernbaneforhold. Bøgerne er smukt trykt og nydeligt redigeret med interessant læsestof og førstklassers billedstof, der må fange enhver jernbaneinteresseret. Og samtidig er bøgerne — der sendes i handelen — en glimrende reklame for jernbanen. Jernbaner er jo nu engang samtalestof, og herhjemme må aviserne selv finde stoffet, fordi jernbanernes reklameafdeling ikke hjælper dem spor (og så bliver det publikums småkvaruleren, der fører ordet), medens man i Italien forstår reklamens magt og til enhver tid fortæller folk, hvad der sker af nyt.

I serien er indtil nu udkommet 9 bøger, de sidste tre om billetter, toget til døren og de elektriske locos.

★

Trains Annual. Ian Allan Ltd., London. Ca. kr. 10,50.

En bog for børn og voksne om jernbanen i dag, væsentlig i England, men med enkelte indlæg fra USA og — denne gang — Østrig. Bogen er interessant og læseværdig for enhver, omend den i udseende og indhold bejler ikke så lidt til de yngre generationer.

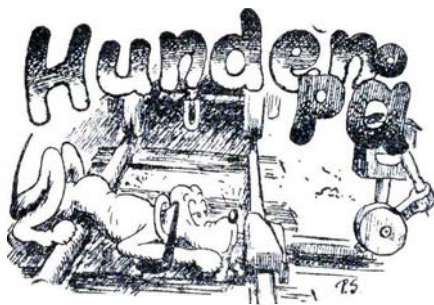

Herre-brevkasse

Spørg Oraklus

Andersen i Som skriver, at hans kone daglig plager ham med, at hun vil på en længere ferietur i år, men Andersen skriver, at hjemmets økonomi ikke tillader det. Da han i aften gik til nattjeneste, var hendes sidste ord: *Er det måske billigere at lade mig dø af kedsomhed herhjemme?* Og nu spørger Andersen om, hvad der er bedst og billigst.

Ja, kære Andersen, jeg føler med dig og forstår dine kvaler. Jeg synes, du skal gå med på din kones forslag, for dette vil i hvert fald kun give dig en eengangsudgift, hvortil du kan få hjælp fra sygekassen.

Trafikmedhjælper C. i Mog spørger om, hvor kvindens så ofte omtalte farlige alder egentlig ligger.

Vi har spurgt statens husholdningsråd, der ikke var i stand til at fastslå noget nøjere, men det kunne fastslås, at den i hvert fald er meget langstrakt, så tag Dem hellere i agt og gem Dem godt.

Oraklus.

Bare rolig!

Ved du, at jeg har fået den kontorist, som du ikke rigtig kunne med — —!?

— — Men du behøver virkelig ikke at se højtidelig ud af den grund, for jeg hæfter mig ikke sådan ved alt det, hun fortæller!

Er en ny skolelov nu også nødvendig?

— Hvordan går det med jeres nye lærer?

— Åh, joh, det går såmænd meget godt, — — efter at han har fået respekt for os!

Sidste nyt om den sag.

Fra pålidelig kilde i generaldirektoratet har vi lige erfaret, at tanken om at tage konkurrencen med bilene op ved ganske simpelt at købe dem alle, nu er definitivt opgivet, men at man stadig er Liebhaber til alle de rutebiler, som ejeren vil afstå goodwill.

Det ville vi aldrig finde på.

Bladene skrev forleden, at de Gaulles ministerium var dannet. Selv om så var, ville man da aldrig finde på at skrive det om et dansk ministerium.

Alt iberegnet.

En fisker i Nordsoen havde slået et hul på sit ben og konsulterede derfor pr. radio en læge i land, der spørger:

— Hvor stort er hullet? — — — som en tokrone?

— Nej!

— Som en 1-krone da?

— Nej!

— Jamen, De må da kunne sige mig, hvor stort det er!!

— Ja, — — i penge — — så er det kun 75 øre.

I den rette orden

Først boede han på Kultorvet, flyttede senere til Gasværksvej for — selvfølgelig — at ende ude på Kocksvej.

Temmeligt indlysende

— Hvad døde Deres forældre af? — spurgte forsikringslægen.

— Det er aldrig rigtigt blevet opklaret, men det var i hvert fald noget, der ikke var farligt!

Højst rimeligt

Socialrådgiveren taler med en vaskeægte spritter:

— De skulle holde op med det liv, De fører!

— Jeg tænker såmænd også tit nok på at ta' billetten, og når jeg en gang imellem er ædru, så har jeg lysten, men mangler modet, og når jeg er fuld, er det lige omvendt.

Fra eksamensbordet.

Fra en studines stilebog fik vi forleden lejlighed til at tilegne os dette interessante:

»Ved en lille dam så vi et idyllisk og romantisk syn. Der sad en bondepige og malkede en ko, men i vandet så det omvendt ud. — — —«

og så var der også

ham, der skrev på sin ansøgning, at han havde bestået psykopatproven!

LIND HANSEN
KULTORVET 14 · C. 6288
LEVERANDØR AF CLICHEER
OG BILLEMATERIALE
TIL DE MEST BETYDENDE
DAG- OG UGEBLADE I KØ-
BENHAVN OG PROVINSEN

Aarhus

Peter K. Dolby & Søn

Kunstdrejere
Signalfløjter - Hornarbejde
Aarhus . Sjællandsgade 43 - Tlf. 28468

Plantekælderen

Nr. Port 30 - tlf. Århus 2 27 70
Blomster-buketter-dekorationer
Stort udvalg i pottedplanter

Aage G. Bendtsen

har overtaget tandlægerne
G. & H. Petersens praksis
V. Ringgade 178 . Århus
Telf. 2 87 10

Oste-specialisten

Frederiks alle 137 - tlf. 3 34 34
Hver dag fuldfed, lagret ost
Salater - konserver - æg

M. A.

Sigaards køudsalg

Brendstrupvej 123 - tlf. 6 78 61
1. kl.s kød og flæsk
Hjemmelavet paalæg

Tobakshuset Sct. Poul

Bruunsgade 59 - tlf. Aarhus 2 01 28
Kun de førende mærker i
tobak - vine og spirituosa

Kolonialforretningen

Lundbyesgade 7 - Århus - Tlf. 2 66 39
Tobaksvarer - kaffe - vine
samt alt i 1. kl.s kolonial

Vorrevangens Fiskeforretning

Vorregårds alle 95 - Århus
Altid frisk fisk daglig
Preben Christensen - tlf. 6 74 07

Esther LINGHEDE

Tordenskjoldsgade 87 - tlf. 6 82 27
Undertøj - strømper - trikotage
l ingeri og småting

Kaffe- og spisesalonen WEST-END

Fr. Alle 92 . Århus
Middag - smørrebrødspakker
Hans Bech . Tlf. 3 47 84

Boulevard Kiosken

Sdr. Ringgade 2 - Århus - tlf. 3 03 08
Aviser - dag- og ugeblade
Telegrammer. **Tipstjeneste**

K F U M restauration

Klostergade 37 - tlf. Århus 2 14 16
Daglig god og billig kost
Pensionærer modtages

Kongsvang Maskinsnedkeri

Haraldsgade 27 - Århus - tlf. 2 88 84
Alt arbejde på eget værksted
Tilbud og overslag gives

STADION salonen

Stadion alle 32 - tlf. 2 03 65
Alt i moderne hårpleje
Sidste nye permanent

Hagstrøm Musik

v/ Rich. Høeg
Nye og brugte Instrumenter
Harmonikaundervisning

Indmeldelse og alle Oplysninger

Vestergade 4 - Aarhus - Telf. 2 5412

GULF - Østbanen

Århus - tlf. 3 00 05
Prøv vor ekstrafine knallertben-
zin, 4 tanke med 4 blandinger:
1:20 - 1:25 - 1:30 - 1:20 super
Ingen ventetid - åben fra 7-22

Damefrisørsalonen

Schleppegrellsgade 7 - Århus
Altid det nyeste indenfor mo-
derne hårpleje.
Gerda Larsen (ny indeh.)
Tlf. 3 13 78

GULDAGER

Tordenskjoldsgade 59 - Århus
Udvalg i trikotage - børnetøj -
l ingeri - småting
Tlf. 6 71 88

Murernes coop.

Forretning

Gerlachsgade 28 - Århus
Tilbud og overslag gives
Tlf. 2 45 44

P. Schmidts efft.

Marselis Boulevard 125, blok 17
Tlf. Århus 4 32 99
Alt i kleinsmedearbejde. A- og
E-svejsning. — Spec.: Have- og
indkørselslåger

Vi anbefaler . . .

FODKLINIKEN

Ny Munkegade 71² - tlf. 2 29 67
Anne Stæhr,
statsaut. sygeplejerske

Anna Kjærs efft.

I. Huitfeldtsgade 54 . tlf. 6 88 29
1. kl.s kolonial - konserver
tobakker og spirituosa

Central Baren

Klostergade 1 - Århus - tlf. 2 05 12
Små varme retter - smørrebrød
kaffe - wienerbrød - pølser

Mejeriudsalget

Ringkøbingvej 7 - Århus
Alt i 1. kl.s mejeriprodukter
øl og sodavand. - Tlf. 2 64 15

Købmand Kristensen

Vestergaardsgade 16 - tlf. 2 74 24
Kolonial . konserver . kaffe
tobaksvarer . spirituosa

Tobaksforr. MARSTRAND

Marstrandsgade 17 - Tlf. 3 36 83
Stort udvalg i usort. cerutter og
cigarer - tobakker - vine - spiri-
tousa - piber samt reparation af
piber

Aarhus opland

Stautrup Karosserifabrik

Rasmus Skaarups efft.
Nybygning og reparationer
Telf. Aarhus 4 11 48
Stautrup pr. Viby J.

Brabrand Kødforsyning

Hovedgaden 60 - tlf. 6 03 75
Kun 1. kl.s varer.
Bestilling på smørrebrød modt.

Alt i bøger - fyldepenne
papir og foto

Brabrand boghandel

Cai Marnow
Hovedgaden 70 - tlf. 6 01 70

Grenaa

Tobaksforretningen

Strandgade 6 - Grenå - tlf. 650
Tobakker - vine - spirituosa
i alle førende mærker

Grenå Produktforretning

v/ O. Arvid - tlf. 536

Alt købes til højeste dagspris

Grenaa Tandteknik

A. Meinhardtts efft.
Lillegade 20
Tlf. Grenaa 402

Aalborg

KAI AALBORG
TELF. 2 10 86 **QVIST**

HJØRNET BOULEVARDEN OG DANMARKSGADE

Køkkenudstyr - glas - porcelæn

Spis på K F U M

Jernbanegade 23
Tlf. Ålborg 2 59 26

Ålborg Flytteforretning

Ågade 2 - telf. 3 11 63
Flytning udføres overalt i landet
Aage Møller

Tandlæge Orla Glerup

Boulevarden 22 . Aalborg
Træffes: 10-12 og 13-17
lørdag 10-12
Tlf. 2 36 54

Mejeriudsalget

Ø. Havnegade 4 - Ålborg - tlf. 34973
Alt i 1. kl.s mejeriprodukter
øl og sodavand

Tandlæge Kaare Mills praksis videre-
føres af

tandlæge Morten Lind

Vesterbro 74 . Aalborg
telf. 2 77 93

Slagtermester Norvin

Kastetvej 7 - tlf. Ålborg 2 51 14
Alt i 1. kl.s kød og hjemmel.
pålæg og viktualier.

Kurvemager Larsen

Danmarksgade 47 - Ålborg
Kurvearbejde og reparationer
udføres. - Tlf. 2 71 47

Havefrøkontoret i Aalborg

Slotsgade 6 - tlf. 2 37 74
Alt i havefrø - kemikalier
redskaber og sprøjtemidler

Købmd. Maigaard Rasmussen

Max Heniusvej 14 Ålborg
Alt i 1. kl. kolonial - Kaffe -
Tobak - vine og spirituosa
Varerne bringes. Tlf. 22506

Købm. Lundtoft Andersen

Ørstedesvej 41 - tlf. 2 10 75
1. kl. kolonialvarer . kaffe
konserves . vine . tobakker

Aalborg

Rutebilstationens Kiosk

Aalborg - Tlf. 2 33 41
Aviser - dag- og ugeblade

Ismejeriet KRONEN

Prinsensgade 41 . tlf. 2 62 03
Alt i 1. kl.s mejeriprodukter
Øl og sodavand

Kaj E. Nielsen

Jysk Æskefabrik

Vesterbro 21 - telf. Aalborg 3 12 72
Gaveæsker . fiberæsker
skotøjsæsker. — Æsker efter opgave

Købmand Lang

Vendsysselsgade 25 - Aalborg
Telf. 3 01 24
Alt i 1. kl.s kolonial
Spec.: Ekstrafin kaffe

Nørresundby

BLIKAN - Nørresundby

Nørregade 4 - Teisensvej 6
Tlf. 3 35 94.

Aut. vand- og gasm.
Vand - gas - sanitet - central-
og fjernvarme



Vestergade 11 - Nr. Sundby

Salon Regina

Brotorv 1 - Nr. Sundby - tlf. 2 30 73
Alt i moderne hårpleje
1. kl.s betjening

Hjørring

Peer Morild

snedker- og tømrermester
Skagensvej 6 . Hjørring . Tlf. 1008
Alt snedker og tømrerarb. udf.
Tilbud og overslag gives

Henry Kristensen

Stokbrogade 1 . tlf. 1141
Tobak . piber . spirituosa
Usort. cigaretter billigt

Slagtermester V. Kjær

Østergade 33 . Hjørring . tlf. 768
Prima okse- kalve- og lammekød
griseflæsk. Frisklavet fars.

Frederikshavn

Blomsterforretningen RIO

Hjørringvej 13, Frederikshavn, tlf. 1842
Frugt - grønt - blomster
buketter og kranse

Slagtermester Nyholm

Stenbakkevej 36 Frederikshavn
1. kl. kød og hjemmelavet
paalæg. Tlf. 2112

Købmand Henry Jensen

Stenbakkevej 36 Fr.havn tlf. 2072
1. kl. Kolonial - Konserves -
Tobak - Vine - spirituosa

Havnegades Læderhandel

Axel Jørgensen
Tlf. Frederikshavn 244

Købmand Jespersen

Barfoedsvej 1 - Fr.havn - tlf. 1366
1. kl.s kolonial - konserves
tobaksvarer og spirituosa

Brønderslev

Slagtermester RENG

Bredgade 41 - Brønderslev
1. kl.s kød og hjemmel. pålæg
Tlf. 284.

Købmand Sv. R. Jensen

Nørrehus . tlf. Brønderslev 88
Kolonial - konserves - tobakker
Vine og spirituosa

Slagtermester Skaftved

Nygade 4 . tlf. Brønderslev 315
Alt i 1. kl.s kød og
hjemmelavet paalæg

Tolstrup Brugsforening

Bravensgade 9
Tlf. Brønderslev 114
Alt i 1. kl.s kolonial

Hjørring

PFÄFF symaskiner

Torvet 5 - Hjørring - tlf. 1840
Nye og brugte maskiner
Kommer overalt