

# Jernbane-Bladet



FÆLLESORGAN FOR  
JERNBANEETATEN



TIDSSKRIFT FOR STATS- OG PRIVATBANEPERSONALET

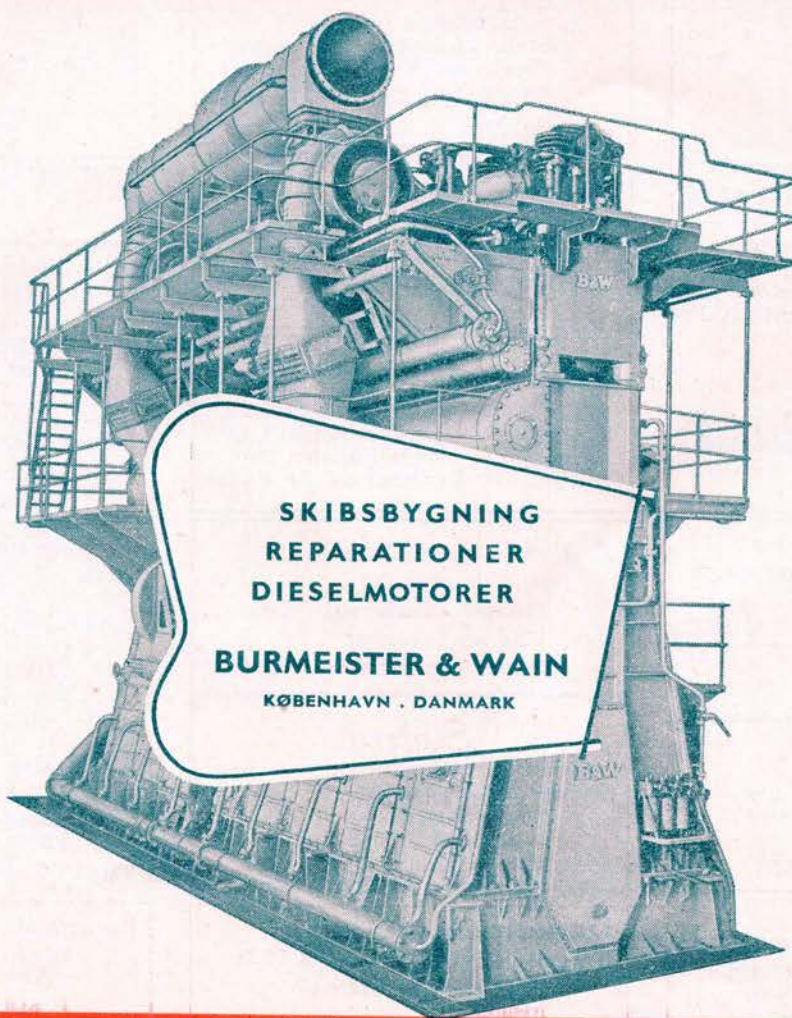

SKIBSBYGNING  
REPARATIONER  
DIESELMOTORER  
**BURMEISTER & WAIN**  
KØBENHAVN · DANMARK





## Aarhus

### Camillas kunststopperi

Altid 1. kl.s arbejde  
Frederiksbj. Torv 3<sup>2</sup>  
Linie 2 og 10  
Tlf. Århus 3 64 65

### Kløverparkens Selskabslokaler

Gode og hyggelige Lokaler  
udlejes til Festligheder, Møder  
o. l. Alt i Inventar og Service  
Aarhus . Hvidkløvervej 12  
Tlf. 6 7869 - Privat: 6 7821

### Mejeriudsalget

Hjelmensgade 4  
Tlf. Aarhus 2 29 09  
Alt i Mejeriprodukter - Øl og  
Sodavand. Frisk Brød hver Dag

Til Frokosten . . .  
friske og fine Salater fra

**Salatfabriken Charmant**  
Schleppegrellsgade 8  
Tlf. Aarhus 2 19 34

### Krægh' Bageri

Marstrandsgade 2  
Tlf. Aarhus 2 26 78  
Hver Dag friskt og lækkert  
Brød

### H. Andreasen

Købmand  
1. Kl.s Kolonial . Spirituosa  
Tobakker . Kaffe . Konserves  
Lollandsgade 69. Tlf. Aarhus 3 52 02

### Vin- og Tobaksforretningen

M. Petersen (ny Indeh.)  
Tobak - Cigarer - Cerutter  
Spirituosa og Vine i stort Udvalg  
Frederiksgade 32  
Tlf. Aarhus 3 38 62

## Hagstrøm Musik

v/ Rich. Høeg  
Nye og brugte Instrumenter  
**Harmonikaundervisning**  
Indmeldelse og alle Oplysninger  
Vestergade 4 - Aarhus - Telf. 2 5412

## Grenaa

### S. Graversens Eftf.

Thorkild Kirkebæk  
1. Kl.s Kolonialvarer . Kaffe  
Tobak - Vine - Konserves  
og Spirituosa.  
Grenaa . Lillegade 4 . Tlf. 325

### B. Keller Pedersen

Isenkram - Køkkenudstyr - Glas  
og porcelæn i stort udvalg  
Grenå . Storegade 9 . Tlf. 124

## Aarhus Opland

### Henning Sørensens Eftf.

Arent Larsen  
Kolonial - Konserves - Tobakker  
Vine og Spirituosa  
Viby . J. Kongevej 11 . Tlf. 4 10 09

### Winther på torvet

Viby Jyll. . Tlf. 4 13 20  
Tricotage . Hvidevarer . Udstyr  
Strømper . Garn i stort udvalg

### Aabyhøj ny Boghandel

v/ Emma Møller  
Silkeborgvej 203 (v/ Bygrønsen)  
Tlf. 5 82 52  
Stort udvalg i **Bøger** til ethvert  
Formaal. — Papirvarer . Kontor-  
artikler . Ugeblade

### Parfumerie Dorè

v/ Grethe Nielsen  
Sæber . Parfumeri . Toiletartikler  
og Bijouteri  
Silkeborgvej 243  
Tlf. Aabyhøj 5 87 63

### Vin- og Tobaksforretningen

v/ J. Djursfeld (ny Indeh.)  
Stort Udvalg i Tobak - Cigarer -  
Cigaretter - Vine og Spirituosa  
Silkeborgvej 222 Tlf. 5 71 75  
Aabyhøj

### Holger Sørensen

Tandlæge  
Røgelvej 4 v. Nøjsomhedsbakken  
Brabrand . Tlf. 6 07 01  
Konsultation: 10—12 og 14—16  
Lørdag 10—12, evt. efter Aftale



**Otto Knudsens Eftf.**  
v/ Gunnar Ejstrup  
Aut. Elektroinstallatør  
Udfører Arbejder f. DSB  
- Hovedgaden 69 -  
Brabrand . Tlf. 6 0234

### P. Didriksen & Søn

H. B. Jensens Eftf.  
Kolonial - Konserves - Kaffe  
Vine og Tobakker  
Odder - Rosensgade . Tlf. 2

## Esbjerg

### Anker Rasmussen

Slagtermester  
1. Kl.s Kød og hjemmel. Paalæg  
Varerne bringes  
Nygaardsvej 27 . Tlf. 657 . Esbjerg

### Damefrisørsalonen

Nygaardsvej 47 . Tlf. Esbjerg 1831  
Alt i moderne haarpleje og  
frisurer

## Kolding

### Kolding Smedie og Maskinfabrik

Sv. Nielsen  
Vestergade 16 . Tlf. 1317  
Smedie- og Maskinarbejde udf.  
Tilbud og Overslag gives

### Bagermester Andersen

Kikkenborgvej 2 . Tlf. 1275  
Kolding  
Prøv mit lækre, friske Brød  
*Bestillinger til Foreninger modt.*

### Købmand A. Holgaard

Munkensdam 3 . Tlf. 1248  
Kolding  
1. Kl.s Kolonial - Tobak  
Spirituosa

### Møbelforretningen

Søndergade 23 . Telf. Kolding 1019  
Stort Udvalg i moderne  
Nutidsmøbler  
1. Kl.s Værksted for Reparation  
og Ombetrækning  
Konto oprettes

Køb Record KAFFE hos

### C. N. Vinum

Haderslevvej 39  
Telf. Kolding 197

## Varde

*M. A. Buchardts Eftf.*

### H. C. Nielsen

Glarmester  
Alt Glarmesterarbejde udføres  
Bilruder indsættes  
Varde . Storegade 27 . Tlf. 279

### Laura Sørensen

Tandtekniker  
Konsultation: 9—13 og 15—17  
Lørdag 9—12  
samt efter Aftale  
Varde . Vestergade 1 . Tlf. 565

### Aagaards Møbler

Moderne Nutidsmøbler samt  
Stykmøbler  
Reparation . Ompolstring  
Varde . Østergade 11—13 . Tlf 573

### Vestjysk Vulkanisering

v/ Jens E. Eriksen (ny Indeh.)  
Autogummi - Vulkanisering  
Slidbaner paalægges  
Varde . Storegade 2 . Tlf. 617

### Købmand Bech

Havevej 10 . Tlf. Vinderup 79  
Tobak - Vine og Konserves  
1. Kl.s Kolonial

# Jernbane-Bladet



Redaktion og ekspedition:

Stationsmester  
H. E. Rybro, M. D. F. (ansvarhavende)  
Bernhard Bangs Alle 39, København F.  
Telefon Fasan 4091

Redaktionssekretær:

Togbetjent V. Jonvald - Tlf. Hvidovre 3642

Udkommer een gang om måneden.

**Abonnement  
6 kr. årlig.**

Girokonto 600 82

Medlem af  
International Tidsskriftsfederation

**MEDELM AF  
FORENINGEN AF DANSKE  
UGEBLADE, FAGBLADE OG TIDSSKRIFTER**

Bladet er tilsluttet Dansk Oplagstælling

FEBRUAR 1957



*Dette nr. indeholder:*

Fremtidens jernbaner . . . . .	side 27
Månedens emner . . . . .	» 28
Den nye krydsningsstation på Masnedø . . . . .	» 31
Mens vi venter på tog . . . . .	» 33
Ud at rabatte med DSB . . . . .	» 34
Det er ikke alle der ved . . . . .	» 35
Thyborøn-fantomet . . . . .	» 36
Hvor er min forsendelse . . . . .	» 39
Glyngøre station og havn . . . . .	» 40
Privatbane-nyt . . . . .	» 43
Model jernbane . . . . .	» 45
Ud og ind . . . . .	» 47
Dødsfald . . . . .	» 48
Boganmeldelser . . . . .	» 48
Hunden på . . . . .	» 48

# MAK

## dieselhydrauliske lokomotiver

240 HK—2000 HK

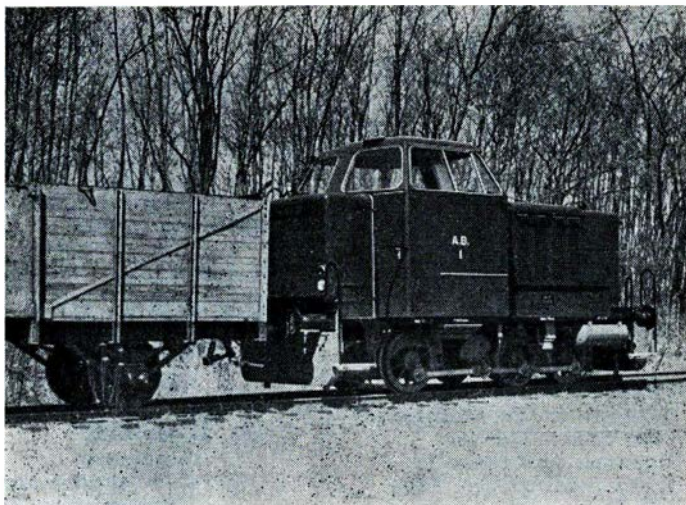

240 HK lokomotiv leveret til A/S Amagerbanen

Generalrepræsentation:

## IVAR BERTELSEN

Civilingeniør, Dr. techn.

H. C. Andersens Boulevard 20 · København V · Telf.: Byen 6045 - Byen 6085

# 'Ultimate' MASKINERNE



— der gør  
billetteringen lettere

Se dem i Herning Byomnibusser

## 1/2 SYSTEMEX

St. Kongensgade 47 · København K · Palæ 2890\*



## Fredericia

### .. i Trikotage Magasinet

faar De Kvalitetsvarer  
til konkurrencedygtige Priser  
Babyudstyr - Børnekonfektio:  
Bluser - Nederdele - Strikvarer  
samt alt i Trikotage

#### P. Munksgaards Eftf.

Rhein Knudsen  
Danmarksgade 50 . Tlf. 1128  
Fredericia

### «ELITE»

v/ E. Damkjær (ny Indeh.)  
Stort Udvalg i Bolcher - Konfek-  
ture - Chokolade  
Spec.: Gaveæsker  
Fredericia - Danmarksgade 6

### Nygaards Vaskeri

Dalegade 64 . Tlf. Fredericia 610  
Vaad Vask - Tør Vask  
Rullevask og Færdigvask  
1. Kl.s Behandling af Tøjet  
Alle Gulvtæpper renses til  
billige Priser

Hentes og bringes i By og Opland

### P. Svendlund Rasmussen

Tandtekniker  
Oldenborggade 24. Tlf. Fredericia 2654  
Konsultation 9—17. Lørdag 9—12  
samt efter Aftale

### Tandlæge Hedeager Sørensen

Vesterbrogade 31 . v/ Banegaarden  
Fredericia . Telf. 2666  
Konsult. 10-16. Lørd. eft. aftale

## L. A.

## Vejle

Aktieselskabet

### Bagermestrenes Rugbrødsfabrik

Lørbæk Mølle . Vejle

## Poulsen & Hansen

v/ Chr. Hansen & Søn  
Murermestre

Udfører Arbejder for D.S.B.

Vejle . Ørstedsgade 44 . Tlf. 260

Akkumulatordepotet

### WOTAN

Udfører Arbejder for D.S.B.

Vejle . Skovgade 14 . Tlf. 1468

## Vejle

### Th. Weissenborn

Smede- & Maskinværksted  
Gas . Vand . Sanitet . Varme  
Oliefyr  
Vejle . Volmersgade 5 . Tlf. 2075

### Markus Nielsens Eftf.

Svend Bach  
Alt i Kolonialvarer  
Stort Udvalg i Konserves  
Tobakker - Vine og Spirituosa  
Varerne bringes  
Søndermarksvej 62 . Telf. Vejle 433

### Kvalitetssko — Papesko

### PAPES Eftf.

v/ I. Jørgensen  
Vejle. Vestergade 14. Tlf. 1145

### O. Kessler

Gjarmester  
Alt i Gjarmesterarbejde udføres  
Tilbud og Overslag gives  
Sønderbro 2 . Tlf. Vejle 2112

## Horsens

### Horsens

### Andelsmejeri

Eksportflødefabrik

Iscremefabrik

Telefoner 542-543-578

### Smedegades Viktualieforretning

Smedegade 98 . Tlf. Horsens 1583  
Delikatesser . Viktualier og  
hjemmelavet Paalæg  
Lækkert Smørrebrød bringes

### Duplitryk

Grønnegade 19 . Tlf. Horsens 863  
Alt i Maskinafskrivning og  
Duplikering. — Stort Udvalg i  
Sange, Viser o. l. til Fest

### Købmand Møller

Alt i 1. Kl.s Kolonial  
Konserves - Kaffe - Spirituosa  
Tobakvarer  
Frederiksgade 74 . Tlf. 2027  
Horsens

### Merkantil Tryk

Hovmannsgade 41  
Tlf. Horsens 1032  
1. Kl.s Arbejde leveres

## Horsens

### Tobaksforretningen »Vesterport«

Stort Udvalg i Tobak . Cigarer  
Cigaretter . Spirituosa  
Kongensgade 23 . Tlf. 2468  
Horsens

### Møller Nielsens Eftf.

E. Pedersen  
Bageri & Konditori  
Lækkert Brød og friskl. Kaffe  
Høstedamsgade 5  
Horsens . Tlf. 2 41 04

## Herning

### Lund & Eriksen

Elektro-Installation

Udfører Arbejder for D.S.B.  
Herning . Bredgade 49 . Tlf. 70

### C. Pauli's Eftf.

Arne Højgaard  
Alt Elektrisk udføres  
Udfører Arbejder for D.S.B.  
Bryggergade 7a  
Herning . Telf. 158

### Mogensen & Nielsen

Snedkermestre  
Alt Møbel-, Bygnings- og Inven-  
tararbejde udføres  
1. Kl.s Arbejde  
Tilbud og Overslag gives  
Ringkøbingvej 83  
Tlf. Herning 791

### Købmand Kronborg

Gl. Landevej 163  
Tlf. Herning 577  
1. Kl.s Kolonial - Kaffe - Tobak  
Cigaretter og Spirituosa  
Varerne bringes

### Fruehøj Kolonial

Grundtvigsvej 64 . Telf. Herning 63  
Alt i 1. kl.s kolonial  
spirituosa og tobaksvarer

### Tobaksforretningen

Silkeborgvej 10 . Herning  
Tobak . Cigarer . Cerutter  
Cigaretter samt ugeblade

### Gulf Service

J. Nielsen . Silkeborgvej 40  
Tlf. Herning 1072  
Benzin . Olie . Vask . Smørring

### Købmand Hindkjær

Storegårdsvej 2 . Tlf. Herning 716  
Kolonial - Konserves - Tobak  
Vine og Spirituosa

# Fremtidens jernbaner

## Når ikke jernbanekyndige foreslår

Vil man spå om fremtiden, bør man vælge en tid der ligger tilstrækkeligt langt fremme, så er der nemlig ingen, som vil gå i rette med een om spådommene. Giver man sig af med at spå om den nærmeste eller nærmere fremtid, skal man være varsom med at forudsige større forandringer, fordi sådanne almindeligvis ikke sker på kort tid. De af os, der kan huske 50-60 år eller længere tilbage, kan jo let se, at der i denne tid er sket en del forandringer, selv om de måske ikke i virkeligheden er så store, som man ynder at forestille sig dem. Men bare man deler det nævnte tidsrum og 25-30 år, så må man nøjes med at sige, at der er foregået en vis udvikling, men om nogen virkelig større forandring kan man ikke tale. Derfor betragter man med mistro det billede af de danske jernbaner om 20-25 år, som Dansk Ingeniørforenings blad INGENIØREN i en større artikel har tegnet, og som vidner om en temmelig ungdommelig fantasi.

Bladet skriver blandt andet:

Der vil da i store træk kun være tre hovedlinjer: København—Esbjerg, Padborg—Frederikshavn og/eller Hirtshals samt Vejle—Struer. Disse vil alle være fuldt elektrificerede og befares af tog med en fart af ca. 170 km eller mere i timen. De resterende linjer, måske med undtagelse af Rødby- og Gedser-ruten, der sikkert også under hensyn til en forhåbentlig gunstigere udvikling sydpå vil blive bevaret som bane, vil utvivlsomt være erstattet af rute- og fragtbillinjer, drevet af DSB.

En Storebæltsbro vil i forbindelse med en fast timekøreplan for hurtige tog ad alle tre linjer gøre det næsten lige så naturligt for os alle uden videre foranstaltninger at tage et tog til provinsen, som vi i dag tager et S-tog til Klampenborg eller Holte.

Således skulle det altså se ud om bare 20-25 år. — Met det gør det ikke. Det kan man ganske roligt gå ud fra. En snes år er så kort et tidsrum, at en sådan forandring i den tid simpelt hen ikke kan ske i et i forvejen udbygget land og organiseret samfund. Det er muligt, at udviklingen vil gå noget i den retning, og hvis man havde sagt om 100 eller 150 år, var der formentlig ingen, som ville protestere, men om en snes år vil Danske Statsbaner være omtrent, som de er i dag. Der kan blive tale om en fremadskridende modernisering og eventuel nedlægning af ubetydelige sidelinjer, men til stort andet end tale om det bliver det ikke, hvad nedlægning af baner angår. Lad os engang se nærmere på de skitserede ændringer.

Jernbanerne er jo da endnu trods alt rygraden i trafikken på landjorden, og når man nu engang har dem, ville det være galskab, at anvende de umådelige summer til udbygning af et landevejsnet, der vil være nødvendigt for, at man med

biler kan transportere også det, der nu bliver befordret med banerne, og samtidig derved forøge forbruget af fremmed valuta i væsentlig grad. Desuden er en sag som nedlægning af en bane noget, der skal snakkes om overvejet i det uendelige, før der tages bestemmelse derom. Endelig må man erindre sig, at når det gælder nedlægning af en bane af nogen betydning, vil alle stritte imod, ikke alene de, der har specielle interesser i vedkommende bane, men også alle andre. Man vil nu engang ikke af med noget godt man har, hvis man ikke får noget bedre i stedet. Og det gør man jo ikke. Hvorfor vi efter det skitserede skulle beholde banen Vejle—Struer, men ikke Esbjerg—Struer, Roskilde—Kalundborg, Helsingør—København, Langå—Struer eller Skanderborg—Skjern er forøvrigt uforståeligt.

Hvad angår elektrificering og tog med en fart af 170 km/tim så er elektrificeringen en meget kostbar og langvarig historie, og selv om tanken derom ikke er fremmed for de bestemmende myndigheder, er gennemførelsen deraf sikkert udskudt til engang i en ikke så nær fremtid. At udbygge vore baner til en hastighed af 170 km/tim. vil være en måske endnu kostbarere foranstaltning. Det kan jo ikke hjælpe stort, at man på kortere banestykker kan køre med den fart. For at det skal have nogen betydning, må farten kunne holdes over længere afstande, og dette vil kræve ombygning og omlægning af så godt som

### BILLET-FORSALG

til alle forlystelser

Billetterne bringes om ønskes

**Århus Billet Bureau**

Borggade 3 - Åben 9-21

Telf. 3 18 00



alle bystationer. Og forøvrigt, hvad skulle en sådan hastighed gøre godt for? Kunne vi komme så langt, at vi overalt på hovedbanerne kunne køre med en fart af 120 km/tim. ville det sikkert være tilfredsstillende.

At bygge Storebæltsbro er noget, vi snakker om, ikke noget vi gør. Endnu ved vi jo ikke engang, om vi teknisk set kan gøre det, og økonomisk set ved vi, at vi ikke magter det. Desuden ved vi jo, når vi skal være fornuftige, at det går udmærket, som det går. Ingen mennesker ville være lykkeligere, tjene flere

penge eller leve livet bedre eller behageligere, selv om vi havde en sådan bro.

For den unge, der ser fremad, er 20 år en uhyre lang tid, i hvilken man mener, alt kan og bør ændres, og at frem for alt skal fart og hastigheder forøges i det uendelige, som om menneskenes lykke og velfærd afhang deraf. Men den, der har levet i tre eller fire gange dette åremål ved, at verden ikke ændrer sig så hurtigt, og at jernbanerne i hvert fald ikke gør det.

A r o s

nen ubeskåren, må mange nu erlægge en ikke altid ubetydelig del deraf i marketenderiet. For de mindre befæstede sjæle kan det ofte betyde et meget stort indhug i lønnen, og for sådanne kan marketenderierne være den rene ruin. Det er særlig den nemme adgang til bajersk øl og cigaretter, der koster dyrt, og mange kan ikke stå imod det fristende i let og bekvemt at kunne skaffe sig lidt ekstra forplejning eller stimulans. Derfor er marketenderierne en kostbar foranstaltning for arbejderne.

cop.

\*

### Hvad koster en rejse i udlandet?

Det er dyrt at rejse. Men hvad er ikke dyrt? Det vil sige, selve rejsen med tog er ikke særlig dyr. Men opholdet ude er ikke billigt, når man er på rejse, enten så det er herhjemme eller i udlandet. Med udlandet tænkes i denne forbindelse på vesteuropa. Hvor meget det koster afhænger af, hvilke fordringer man stiller. Vil man bare tage et eller andet sted hen og bo i sin ferie, og vil bo på et pensionat eller tilsvarende til pensionspris, er det billigere, end hvis man flytter rundt for at se så meget som muligt og kun bor en enkelt dag eller et par dage på hvert sted. Ligeledes er det selvfølgelig billigere at bo i en eller anden lille afsides by, end i de store byer og turistcentre, ligesom de opreklamerede mondæne bade- og feriesteder er dyrere, end de mere ukendte steder. Men man kan roligt regne med, at under tilsvarende forhold vil det være omtrent lige så dyrt i det ene land, som i det andet.

Hvad selve priserne angår, kan man regne med, at hvis man vil bo hvad man kalder ordentligt, men uden luksus, kan man få fuld pension med alt indbefattet for fra 20 til 40 kr. pr. dag, henholdsvis på de billigste og de dyreste steder, og hvis man bor mere end tre dage på stedet. Hvis man rejser rundt og vil bo på nogenlunde gode hoteller og spise på gode restauranter er priserne mere ensartede, og man kan da regne med, at det vil koste

# Månedens emner...

## En udvikling på godt og ondt

(Marketenderierne på arbejdspladserne)

De ældre af os husker endnu udmærket den tid, da arbejderne i større virksomheder (forøvrigt også i mindre) måtte spise deres medbragte mad siddende på filebænken, høllebænken, en pakkasse, et arbejdsemne eller hvor det nu kunne lade sig gøre, og dertil drikke, hvad man havde medbragt. Mange steder blev læredrengene før frokost sendt efter brændevin, og når det gik højt tillige efter øl. Men ofte måtte det ske i smug. I dag sidder arbejderne i rene, venlige spisestuer, hvor de som regel kan købe alt, hvad et arbejdende menneske kan have behov eller få lyst til at vederkvæge sig med: Mad og drikke af mange arter, cigaretter, cigarer, tobak, slikkerier og andre ting som sæbe, barberblade og meget andet. Der ligger et halvt hundred års udvikling mellem disse to stadier. En udvikling der ikke i enhver henseende er af det gode.

Udviklingen begyndte almindeligvis med, at en eller anden entreprenant blandt personalet anskaffede nogle kasser øl og begyndte salg deraf til kammeraterne. Efterhånden fik forretningen et sådant omfang, at organisationerne tog hånd i hanke med sagen. Der blev indrettet kaffestuer i virksomhederne, hvor der foruden øl solgtes kaffe med brød, mælk o.l. Salget udvidedes tid efter anden til også at omfatte forskellige andre ting, som tobaksvarer, sæbe og andet, som der kunne være afsætning af. Tiden krævede, at der toges rimelige hensyn til arbejderne bekvemmeligheder, og ved om- og nybygninger indrettedes efterhånden de moderne marketenderier, man har i dag, og som anses for en absolut nødvendighed for en ordentlig fabrik, værksted eller andet foretagende, der beskæftiger et større antal mennesker. Det kan altså være meget godt, og det tjener til at gøre arbejdstiden og opholdet i virksomheden mere menneskeværdigt og behageligt for arbejderne. Men medaillen har også en bagside.

Mens man tidligere gik hjem med løn-



**Til JYLLAND**  
over  
**HUNDESTED — GREAA**

Tog fra Hillerød

Hverdage:	7,15	11,15	16,15	20,15
Søndage:	7,15	10,55	16,12	23,15

Frederiksværkbanen

Husk billetten — glem ej heller  
lidt **Carletti** karameller



DE FÅS I JERNBANE-KIOSKEN

omkring 50 kr. pr. dag. Der bliver i dette tilfælde ikke nævneværdig forskel i de forskellige lande, og for tilsvarende forhold bliver det også nogenlunde lige dyrt i de store byer og i de mindre. Derimod bliver der betydelig forskel på »andre omkostninger«, om man vil tilbringe tiden med at se på naturen, eller man vil nyde tilværelsen i en storby, men dette kan enhver jo let regne ud. *Rejse-per.*

### En dygtig sælger.

Man ser dagligt i avisernes annoncespalter, at dygtige sælgere søges. Dette er ikke underligt, for dygtige sælgere er guld værd, for den der har noget at skulle have solgt. Men for de mere enfoldige er de dygtige sælgeres besøg kostbare. De dygtige sælgere er jo ikke dem, der sælger de varer, man har brug for, den slags er der ingen kunst ved at sælge. Men at sælge de ting, ingen har brug for, er forbeholdt de virkelig dygtige sælgere, dem der kan sælge isskabe på Grønland og centralvarmeanlæg i troperne, som kan få een til at købe nyt radioapparat hvert år og sælge kamme til de skallede. Ve de mennesker der kommer i kløerne på sådanne sælgere. Det ser ud til at DSB er faldet i kløerne på en sådan sælger. *Han sælger signaler.* *Obs.*

### Flere askebægere i rum for rygere.

Hvis man sidder og ryger på pladserne nærmest midtergangen i storrumsvogne, er man, ligesom når man sidder på midterpladser i kupeer, ilde stillet med hensyn til asken. Man kan jo ikke godt til stadighed sidde og række over sine medrejsende og genere dem dermed. At sidde og drysse aske, tændstikker og cigaretstumper på gulvet forekommer dog de fleste ret utiltalende, og dog er der praktisk taget ikke andet at gøre, som forholdene nu engang er. Det bør derfor overvejes, om det ikke kan lade sig gøre, at anbringe nogle flere askebægere. Enten på ydersiden af sofaerne eller nedsænket i armlæn eller på anden måde. Man taler så meget om, at vognene forurenes i alt for høj grad, men vil man det til livs, må man indrette det således, at det ikke er nødvendigt.

*Rejse-per.*



Hvorfor skal jernbanebilletten være dyrere for mig, når jeg rejser en tur for mig selv eller eventuelt sammen med min hustru, end hvis jeg tager med et rejseselskab? Jeg tænker i denne forbindelse nærmest på en længere rejse til udlandet. Det er uforståeligt, at det skulle være nogen fordel for banerne, at de rejsende klumper sig sammen i større eller mindre grupper, fremfor at rejse enkeltvis. Det er selvfølgelig et led i banernes takstpolitik og propaganda, at give rabat for større selskaber, men mon det ikke er forfejlet? Det tvinger jo bare alle mennesker til at foretage rejserne i selskaber, selv om man måske meget hellere ville rejse for sig selv, og det må være tvivlsomt, om der tjenes flere penge på denne måde, end hvis den enkelte kunne købe billetten

til samme pris, som rejseselskaberne. Yderligere er det at bemærke, at når man tvinger folk til at rejse i grupper, viser man dem vejen til at leje busser og således have køretøjet for sig selv.

*E. Hansen.*

### De lukkede ventesale.

Statsbanerne udfolder prisværdige anstrengelser for at få balance i regnskabet eller for at holde underskudet nede, dels ved nyt initiativ og nye fremstød, dels ved at der rationaliseres og spares overalt, hvor det er muligt.

Der spares bl. a. ved, at mange landstationer er lukket om natten og i de tidlige morgentimer. Jeg kom således en søndag morgen i januar til en midtjydsk landstation og skulle med første morgentog kl. 6½. Stationen var lukket, men der var oplyst såvel på perronen som i ventesalen, der imidlertid var låst, hvilket jeg synes er forkert, idet man som i mit tilfælde er henvist til at gå og vente på

**H. R. Norup**  
cand. pharm.

Torvegade 6. Tlf. **Randers 203**  
Parfumeri og Materialhandel

**»Mika«** Herre- og Damefrisørsalon  
Tlf. **Randers 1445**. Frederiksplads

1. Kl.s individuel Haarpleje for  
Damer og Herrer. Sidste nye Fri-  
surer og Permanenter.

**Frederiksberg Hvilehjem**

Nyelandsvej 80 - København F.

Sunde og rolige omgivelser

Tlf. Fasan 35.015

Gudr. Rasmussen.



## Annonce akkvisition

Jernbane-Bladet modtager gang på gang beklagelser fra bladets annoncører over, at samme dag Jernbane-Bladet udkommer, er deres telefon blokeret hele dagen af henvendelser angående annoncer til andre jernbaneblade. F. eks. havde vi en ny annoncør i vort januar nr. Allerede kl. 10 den dag bladet udkom, ringede vedkommende annoncør: Sæt aldrig mere min annonce i bladet, her står 5-6 mennesker ude på trappen, og vil have mig til at tegne annoncer også i Deres blade.

Af mange udtalelser fra vore annoncører ved vi, at en trafikkontrolørs hustru er særlig aggressiv og illoyal i sine henvendelser til vore annoncører.

### Kucørlanten spørger



Hvorfor bekendtgøres det ikke, at lyn-togene ikke overføres over Bæltet efter planen, men lejlighedsvis?

★

Hvis det kan betale sig at transportere de 65-aarige til halv pris, hvorfor saa ikke ogsaa alle de andre?

★

Hvornaar kommer vi saa langt, at de almindelige prisstigninger ikke medregnes i pristallet?

ud på en kortere rejse, og som har ret langt til stationen og må leje bil til denne, måske foretrækker at foretage hele rejsen pr. bil for at undgå at komme til at stå og vente på tog i kulden.

Jeg er en god kunde ved og en god ven af statsbanerne, og det er ikke for min egen skyld, jeg skriver dette, da jeg er friluftsmenneske og ingen skade tager af at vente på tog i kulden, men af hensyn til andre rejsende og i banernes egen interesse henstilles det herved høfligst, at ventesalene holdes åbne ved togtiderne.

O. Bøye.

... at de passagerer, der var med den bus, jeg rejste med, glædestrålende havde byttet deres siddeplads i dette rullende isskab med en ståplads i en opvarmet jernbanevogn, og alle var enige om, at de har foretaget julerejse i turistbus for sidste gang. Der konkurreres på det lavest mulige niveau.

Aftenbladet.

**Hammerums Herreds Spare-  
og Laanekasse**  
Østergade 10 . Telf. Herning 10

#### Hotel Ansgar

Østergade 11 . Tlf. Skive 111  
Gode hyggelige Værelser  
Smaa varme Retter og  
Smørrebrød

Rimelige Priser. — Pensionærer modt.

Vi gaar til

#### Hagstrøm Musik

C. Ovesen  
Prinsensgade 38  
Aalborg . Telf. Alba 12901

Harmonika udlejes med Forkøbsret

## Ligeså uundværlig

### JERNBANEN er for TRAFIKEN



### er STATSANSTALTEN for LIVSFORSIKRING



# Den nye krydsningsstation på Masnedø

Den nye krydsningsstation på Masnedø toges i brug den 18. juli sidste år. Indtil den 22. oktober betjenes stationen lokalt, men fra denne dato overgik den til fjernbetjening som et led i den fjernstyrede strækning Vordingborg—Orehoved. Fjernstyringen af denne strækning sker fra en central, der er placeret i signalposten på Vordingborg station.

Årsagen til disse nyanlæg er den, at trafikken på sydbanen, i særdeleshed om sommeren, efterhånden har taget et sådant omfang, at det for at kunne afvikle denne trafik såvidt muligt uden forsinkelser, har været nødvendigt at tilvejebringe krydsningsmulighed på den 9,2 km lange strækning mellem Vordingborg og Orehoved.

Nu ville det ikke have været så let en sag at bygge en krydsningsstation på Masnedø, dersom ikke dette anlæg allerede fra bygningen af Storstrømsbroen og de dermed forbundne nyanlæg havde været forudset og til en vis grad forberedt. Nedenfor skal kort redegøres for anlægets historiske baggrund.

## Fugleflugtslinien:

Det er formentlig de færreste, der nu-

omstunder husker på, at Storstrømsbroen udgør en del af den i mange år så ofte og med megen iver diskuterede »Fugleflugtslinie«. Fugleflugtslinien er som bekendt et projekt til en forbedring af samfærdselsforholdene imellem Skandinavien og Tyskland, hvorefter der skal etableres færgefart mellem Rødby Havn og Puttgarden på øen Fehmern samt anlægges en direkte jernbane fra Rødby havn til Nykøbing Fl. foruden en motorvej mellem Storstrømsbroen og Rødby havn.

Som et første led i denne plan vedtoges bygningen af Storstrømsbroen ved loven af 8. april 1932. Efter en byggetid på godt 5 år stod broen færdig og indviedes den 26. september 1937.

Oprindeligt var Storstrømsbroen projekteret som en ren jernbanebro for dobbeltsporet bane. På den tid, da dette projekt fremkom, det var i årene umiddelbart før og under første verdenskrig, var landevejstrafikken af så ringe et omfang, at man ikke så sig nødsaget til at tage noget hensyn hertil. Tiderne ændrede sig imidlertid, og da det senere gennemførte projekt til tilvejebringelse af en bro over Storstrømmen

i 1931 og 1932 var til behandling, var der naturligvis ingen tvivl om, at den projekterede bro skulle bygges som kombineret vej- og jernbanebro.

Det oprindelige projekt lod sig imidlertid let omarbejde, idet man fjernede det ene af de først påtænkte jernbanespor, og erstattede det med en kørebane for landevejstrafikken. Derved bibeholdt man også den for broen nødvendige stabilitet. Dette forslag blev som bekendt gennemført ved bygningen af Storstrømsbroen.

## Den nye krydsningsstation:

Ved udførelsen af de store arbejder i forbindelse med bygningen af Storstrømsbroen forudså man imidlertid som tidligere nævnt, at det en dag kunne blive påkrævet med en krydsningsstation på Masnedø. De dengang udførte dæmningsarbejder er da også fuldført under skyldig hensyntagen hertil, idet man dels har gjort stigningen fra Masnedundbroen op til Storstrømsbroen fladere og dels har udvidet dæmningen umiddelbart nord for Storstrømsbroen.



## HOS UBBE NIELSEN

får De altid det sidste nye inden for modens hårpleje

Ny elegant SKØNHEDSSALON

**Herning . Skolegade 49**

**Fru EVA NIELSEN**

Læge examineret skønhedseksperter  
Ring og bestil tid! - Tlf. 1843

## Arnold Andersenens *etc.*

v/ tømrermester Søren Balle

Tømrer- og snedkerarbejde  
Plastic- og gummigulve - Gulvafslibning  
Tilbud og overslag gives

**Randers . Tøjhusavevej 36 . Telf. 5965**

Den umiddelbare årsag til bygningen af den nye krydsningsstation på Masnedø er den stadig voksende trafik på sydbanen foranlediget af det stadig stigende trafikbehov via Gedser—Grossenbrode. Det første skridt i forbindelse med de nye arbejder var nedlægningen af Masnedø trinbræt fra og med sommerkøreplanens ikrafttræden i 1955. I løbet af efteråret 1955 og foråret 1956 udførtes derefter de nødvendige jord- og sporlægningsarbejder, hvorefter de komplicerede installationer i forbindelse med såvel stationens som hele strækningen mellem Vordingborg og Orehoved's overgang til fjernbetjening tilendebagtes. Som tidligere nævnt kunne stationen tages i brug den 18. juli sidste år.

Det nye krydsningsspor har en effektiv længde på ca. 700 meter. Maksimalhastigheden ad hovedsporet er 100 km/t, og ad krydsningssporet 50 km/t.

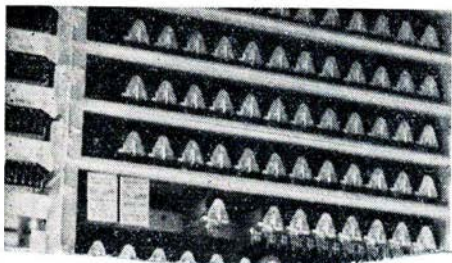

Trafikken over strækningen Vordingborg—Orehoved dirigeres nu fra fjernbetjeningscentralen på Vordingborg station, på den måde, at den fungerende stationsbestyrer i Vordingborg alene bestemmer, på hvilken af de tre stationer, Vordingborg, Masnedø eller Orehoved, en krydsning eller overhaling skal foregå. Endvidere dirigeres centralapparatet på Masnedø direkte fra Vordingborg, idet det dog i tilfælde af uorden ved anlægget kan betjenes på stedet ved udsendt mandskab fra Vordingborg. Centralapparatet på Orehoved station betjenes fortsat af denne station og er ikke undergået væsentlige ændringer.

Som noget ganske nyt her i landet anvendes der på den fjernbetjente strækning *akseltællere*, der gør det muligt at sikre sig, at de samme togstørrelser, der lukkes ind på strækningen også kommer ud igen, idet ny signalgivning ikke kan foretages, før akseltællerne atter er gået i normalstilling som tegn på at »akselregnskabet« balancerer. Akseltællerne fungerer ved hjælp af magnetiske påvirkninger af nogle skinnekontakter, selve tælleapparatet er sammen med de til anlægget iøvrigt hørende relæer anbragt i et særligt rum på Vordingborg station.

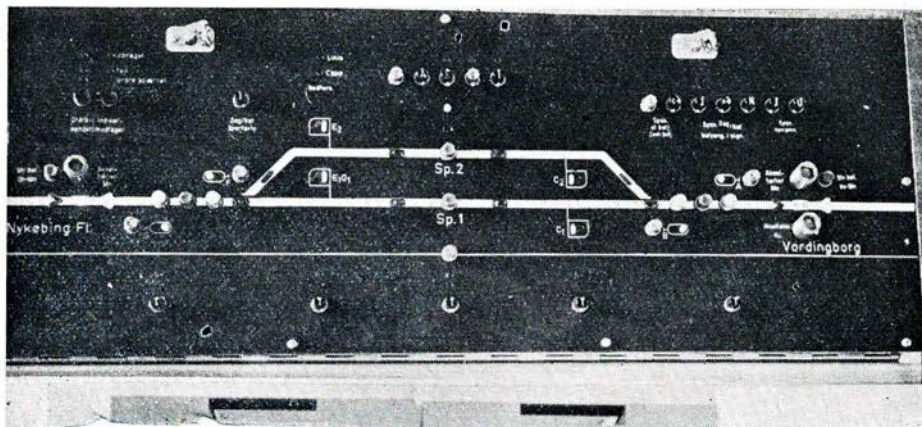

Kaffe - The - Cacao  
Konserves og Specialiteter

**TEHUS**  
Kubemagergade 20 - Telefon 2610  
FREDERICIA

**HENCKELS**  
Konfektion

Horsens · Smedegade 1 · Tlf. 1646

Stort Udvalg i Habitter, Kjoler, Bluser, Nederdele samt alt i Konfektion til billige Priser.

Opret en Familiekonto hos Henckel

**KAWO** Korset  
Specialisten  
Dagmar Schultz Petersen  
KAWO Korsetter

Ryegade 28 · Telf. Aarhus 2 40 26





## Karolines snedighed . . .

### Moderne vaskeri.

Jeg har aldrig været i tvivl om, at Karoline er en meget klog og fornuftig kvinde. Hun er på sin vis meget klogere end mig. Det mener hun da selv, omend hun aldrig har sagt det sådan direkte, og jeg skal ingenlunde gå i rette med hende om den sag. I erkendelse af dette forhold har jeg overladt til hende at administrere såvel mine indtægter som alt vedrørende hjemmets forhold. Når jeg skal være helt ærlig, og det bestræber jeg mig for at være, ganske særligt i alt som angår Karoline, så er det nu ikke alene på grund af hendes svimlende klogskab, det er mere fordi, som de gamle har sagt: Når konen selv har pungen, kan hun bedre se, når den er tom. Desuden er det fordi, jeg har set eksempler på, at når en mand dør, står konen fuldstændig uvidende og ubehjælsom med hensyn til deres økonomiske forhold, og jeg vil ikke udsætte Karoline for en sådan situation, hvis jeg skulle gå hen at himle i utide. Endelig er det så rart

bekvemmt at være fri for alle spekulationer, og koner vil så gerne administrere, det giver dem selvfølelse og selvbevidsthed,

de da **kan magte det, og det** kan Karoline. Det er ikke nok med, at hun er så klog, at jeg er det bare vand ved siden af. Nej, hun er endda så klog, at når det drejer sig om større eller vedvarende udgifter, drøfter hun sagen med mig. Og yderligere er hun så fornuftig, at hun i sådanne tilfælde praktisk taget retter sig efter, hvad jeg mener, og det synes jeg nu er det allerbedste bevis på hendes forstand. Selvfølgelig er det en betingelse for en fredelig og frugtbar forhandling, at jeg fremsætter mine anskuelser på en efter forholdene passende diplomatisk måde. Men den slags lærer man jo med tiden.

Jeg havde længe mærket, at hun gik og tumlede med et eller andet problem. Men så længe hun ikke selv snakkede om noget, ville jeg ikke spørge. Af erfaring ved jeg, at det kommer der ikke noget ud af, alt åbenbarer sig, når tidens fylde

kommer. Endelig i går formiddag lukkede hun op. Den stod på formiddagskaffe med wienerbrød: »I hvilken anledning?» spurgte jeg, da hun satte kaffen på bordet og sagde: Vær's god.

»Jo'e, jeg skal sige dig, der er noget, jeg skal have talt med dig om, og jeg synes altid, man snakker så godt og tænker så fornuftigt, når man sidder med en kop kaffe.«

»Det kan der være noget om. Hvad er det så, vi skal drøfte?«

»Ser du. Vi har talt med værten. (Vi var formodentlig Karoline og nogle af de andre koner i huset). Og han ville gerne lade installere et moderne elektrisk maskinvaskeri, hvis lejerne, eller i det mindste flertallet af lejerne ønsker det. Hvad mener du om det?«

Jeg havde været alvorligt bange for, at det skulle være noget ubehageligt, der var i gære, og blev glædelig overrasket ved at erfare, at det ikke var andet. Maskinvaskeri rager jo ikke mig det allerfjerneste. Kaffen smagte mig meget bedre nu og så sådan frisk wienerbrød, uhm: »Ja, det kan jeg jo ikke mene noget om. Det vil formodentlig være udmærket.«

»Ja, ikkesandt? Det mener jeg også. Men der er ikke mere end de 6 af de 12 lejere, som vil være med. De vil ikke betale til det, fordi de sjældent vasker selv.«

»Hvor meget skal der betales?«

»Lejen vil blive forhøjet med 8 kroner om måneden. Jeg synes ikke, det er så galt. Vi skal jo give 7 kr. for at leje en vaskemaskine bare i nogle timer. Det er kun for maskinen alene, her bliver også tørrecentrifuge.«

»Nej, hvis man ellers lejer en maskine en gang om måneden, må dette her da være at foretrække. Men du lejer jo ikke maskine.«



## TV-RADIOGRAMMOFON . . .



LL's smukke [nye og moderne møbel indeholder den store 1957 model Capella radio, 3-speed automatisk skifter [samt 21" fjernsynsmodtager. Gengivelse på lyd og billede er det bedste, der er fremme på markedet. Pris kr. 4240.— [og vort kontosystem letter Dem anskaffelsen.]

## BØRGE DALSGAARD

Vesterbrogade 6D - PA. 588 - MI. 394

»Nej, jeg synes, det er for dyrt i forhold til den nytte, man har af den. Med de moderne vaskemidler står man jo ikke og skrubber på tøjet.«

»Kan det så, når man har disse moderne vaskemidler, betale sig at give 8 kr. pr. måned for et maskinvaskeri?«

»Betale sig kan det vel nok ikke, sådan rent bogstavelig talt. Men det må jo være bekvemt og praktisk, og de 8 kr. kommer vi nok over. Jeg tror også, det bliver fremtidens løsen med hensyn til vaskeproblemet, at have et elektrisk maskinvaskeri i hver ejendom.«

»Ja, det er meget muligt. Fabrikerne sætter jo meget ind på at få solgt deres maskiner. Men jeg tror næsten, det er en forkert udvikling.«

»Hvorfor dog det? Det er da et fremskridt ligesom wc og støvsugere og køleskabe og den slags.«

»Vist er det et fremskridt. Men jeg tror, man i fremtiden vil gå over til at sende sit tøj på vaskeri.«

»Det er da alt for dyrt. Kan du huske, at vi sendte en storvask til vaskeri sidste år, da jeg var syg? Da betalte jeg 27 kr. for en måneds vask.«

»Hvor meget koster det dig, når du selv vasker?«

»Det koster 7 kr. og 45 til vaskemidler og 4 kr. til gas. Det er altså 11,45.«

»Og rulning?«

»Det bliver gerne henvend 4 kr.«

»Altså ialt, når du selv gør arbejdet, ca. 15 kr.«

»Det bliver sådan noget omtrent.«

»Når man så dertil lægger 8 kr. for maskinvaskeri, bliver det 23. Med andre ord tjener du kun 4 kr. ved at vaske en storvask. Jeg tror ikke, det bliver fremtidens vaskemetode, og jeg kan godt forstå, der er nogen, som ikke vil være med. Men jeg har ikke det fjerneste imod det, hvis der er stemning for det.«

»Det må jeg have tænkt nærmere over. Jeg syntes, det kunne blive så dejligt, men jeg kan godt se, at der alligevel ikke er så stor fidus i det.«

I dag til morgen sagde hun til mig: »Jeg er da egentlig ligeglad, om det bliver til noget eller ikke med det maskinvaskeri.«

lady.

# Ud at rabatte med DSB

Intet er ved det gamle — selv DSB har ændret sig, udenfor Storebælt. Før kunne man trygt komme i sidste øjeblik, fordi toget i reglen var forsinket, men nu er statsinstitutionen også på pletten, skriver JOKER i Ålborg Amtstidende.

Som nu forleden, hvor familien skulle et smut til Hjørring i al fredsommelighed. Stiltfærdigt gled jeg ind i en mindre kø ved billetlugen for at få et par af de kendte, små, brune papstykker, der mellem embedsmænd ophøjes til rejsehjemmel.

— To retur Hjørring, sagde jeg forretningsmæssigt og ventede blot at høre de melodiske klob-klob fra datostempleren — men det skulle blive anderledes.

Nye tider er kommet.

\*

Først stirrede ekspedienten et øjeblik på mig, så lænede han sig fortroligt frem og sagde:

— Vi har fået en ny rabatordning på ruten.

— Virkelig?

— Ih ja. Hvis De skal rejse ti gange frem og tilbage, får De det hele meget billigere — kun 50 kr. — og så må De rejse helt til Frederikshavn.

— Jamen, min kone og jeg skal bare ...

— Deres kone? Spiller ingen rolle, råbte ekspedienten begejstret og slog flot ud med hånden, hun kan rejse med på den samme billet!

— Jamen hør nu! Ti gange er slet ikke ...

— Det har vi også tænkt på, Hvem har lyst til at rejse frem og tilbage mellem Frederikshavn og Ålborg med sin kone ti gange? Har De? Har jeg? Har generaldirektør Skov? Nej, og derfor er det hele indrettet således, at De og Deres kone kun kan rejse fem gange — altsammen for den samme pris. Fint, ikke?

\*

Jeg trak vejret dybt og sagde med tilkæmpet venlighed til den ivrige sælger:

— Vær venlig at forstå mig. Min kone og jeg skal blot på et weekend-besøg i Hjørring, og ...

— Weekend, jubede manden. Men vi har også weekend-billetter, og der behøver De ikke et øjeblik tænke på at tage konen med. Hvem som helst kan købe weekend-billetter, også til Hjørring. Der er også rabat, svimlende rabat. De får det hele for halv pris, blot De ikke tager lynetoget.

— Hør nu her, nærmest råbte jeg. Min kone står og venter med et halvandet års barn på armen, så hvis De blot vil give mig et par billetter ...

— Barn. Ja, de kære børn. Det kunne De have sagt straks. Vi gør alt for den kommende slægt. DSB er specielt bygget for børnerige familier under sygekassegrænsen. Nu skal De høre: Vi har ikke mindre end 27 rabatordninger for folk, der har børn med på en rejse, foruden kupeer for børn med småmødre. Se bare her!

— Det er genialt dette her, ikke? Hvis De har to et kvart barn, kan De rejse for ...

— Hvor i alverden skulle jeg få et kvart barn fra?

— Ja, det blander DSB sig ikke i. Vi ønsker frem for alt et fredeligt samarbejde med det frie initiativ. Jeg står jo kun her for at vise Dem, hvordan De kan komme billigst af sted ...

— Jamen kære ven; i de sidste 10 minutter har jeg jo af al magt forsøgt at komme af sted, som De siger, men ...

— Fuldstændig rigtigt, min herre, men på den måde, De ønskede, ville det blive alt for dyrt for Dem. Faktisk har De slet ikke råd til at køre med tog, sådan som De helst ville. Det er meget morsomt at komme ud at se med DSB, men man skal spare, hvor man kan ...

Nu greb fortvivlelsen mig, og jeg råbte ulykkeligt:

— Jamen, jeg har kun et barn på halvandet ...

— Halvandet barn har vi skam også billet til. DSB svigter aldrig — i kulde eller sne, igennem skal vi. Nu skal De se vor rabatordning for halvandet barn ...

\*

Jeg opgav. Stille samlede jeg mine ting sammen og vendte mig for at gå, men

**LIND HANSEN**  
KULTORVET 14 · C. 6286  
LEVERANDØR AF CLICHEER  
OG BILLED MATERIALE  
TIL DE MEST BETYDENDE  
DAG- OG UGEBLADE I KØ-  
BENHAVN OG PROVINSEN

## Havanna Huset

Stort Udvalg  
Vin og Spiritousa  
Tobakker - Cigarer

Aarhus · Ryesgade 8 · Tlf. 2 2296



## RADIO

Frederiksgade 45  
Tlf. Aarhus 3 39 45

Stort Udvalg i Radio · Pladespillere  
Fjernsyn og Grammofonplader  
1. Kl.s Reparationsværksted  
Rimelige Betalingsvilkår



sådan noget tillader DSB ikke. Manden rev sin rude med »Tal her« op, stak en lang arm ud og trak mig tilbage, idet han bedende hviskede:

— De må ikke gå. Jeg står her jo for at hjælpe Dem. Vi har masser af rabatordninger, også for Dem. Er De ikke soldat, værnepligtig på orlovsrejse? Eller aldersrentenyder? Måske student — en fattig student, der må slide for at klare sine studier. Eller feriekolonibarn fra hovedstaden, deltager i en udflugt med dansevogn og det hele. Genindkaldt ... hvad som helst, jeg skal nok finde det rigtige for Dem. Vi har masser af rabatkort og rabatordninger ...

— NEJ, NEJ, NEJ, råbte jeg og sled for at komme løs.

— Et årskort, hylede den fortvivlede. Et månedskort da, bare otte dage — sølle otte dage på et kort. De kan ryge og rejse, hvorhen De vil, på sådan et ottedageskort, og De vil aldrig fortryde ...

Resten druknede i larm fra perronen, hvor Hjørringtoget raslede forbi med høj tuden.

Vi fattede os begge, blev rolige, og jeg sagde mismodigt:

— Det er for sent. Jeg skal alligevel ikke haveenbi ...

— Ingen billet have, sagde manden forbavset bag sin glasrude. Jamen, hvordan i alverden kan De så tillade Dem at komme og forstyrre mig i mit arbejde? Oplysningen er derovre, her sælges kun rejsehjemmel. Det er meget forkasteligt af Dem sådan at optage en embedsmands tid. Det koster penge hvert øjeblik, og DSB's underskud er stort nok i forvejen. Vi kommer alle til at betale det over statsbudgettet, når folk kommer her og spilder vor tid. Det er i strid med almindelig forretningsdrift, tjener kun til at forringe DSB's konkurrencedygtighed overfor andre trafikmidler, illoyal konkurrence på skatteydernes bekostning. ...

★

Hans vrede råb fulgte os langt op ad gaden på vej mod rutebilstationen.

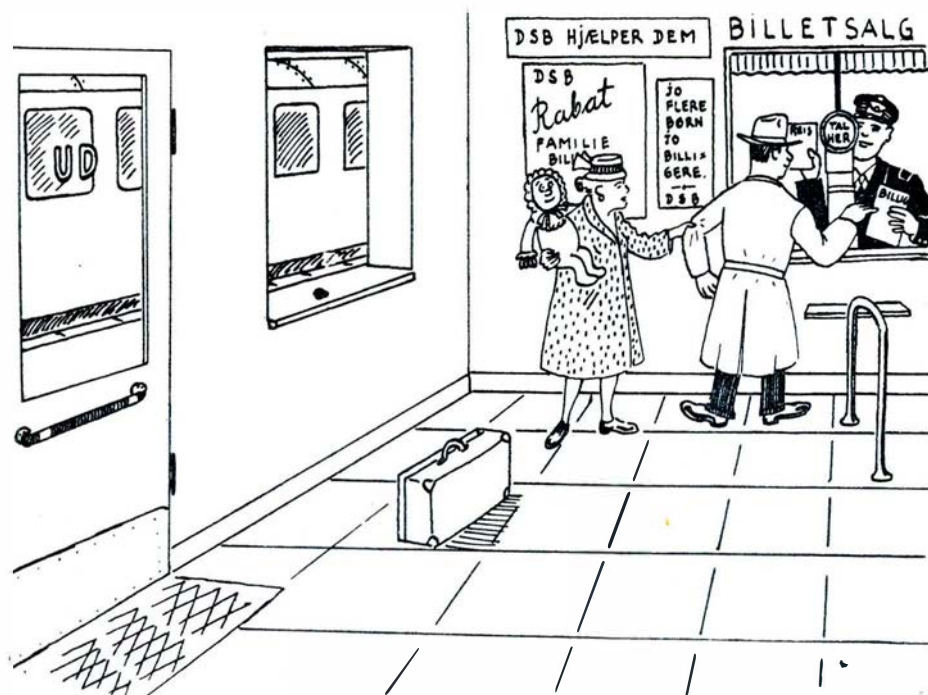

Kom nu far, toget er derude

## Det er ikke alle, der ved ...

at DSB's hjælpeværksted i Ålborg, der beskæftiger 8 mand, skal nedrives for at give plads for den nye rutebilstation. Personalet flyttes til centralværkstedet i Århus.

at antallet af rejsende på de forskellige overfarter på Øresund sidste år steg med godt to millioner.

at DSB antager 24 lærlinge om året på centralværkstedet i København, men der henvender sig 6 drenge hver dag og beder om at blive skrevet op.

at Fredericia kommune beskylder DSB for hårdhændet grund-politik i anledning af, at kommunen ønsker at købe en grund til en transformatorstation på det gamle jernbaneterræn, hvor der forlanges 25 kr. pr. meter eller 26.000 kr. for 880 kvadratmeter.

at en stationsmester, der fik at vide, at stationen skulle være lukket mellem kl. 12 og 15, svarede, at det havde han ikke noget imod, når blot distriktet ville bekendtgøre det i de lokale blade, men det ville man ikke.

at Skalbjer station står for at blive nedsat til trinbræt.

at togbetjent Tage Borregaard, fh Århus, er blevet banegårdsrestauratør i Padborg.

at et blad har regnet ud, at for de penge, en Storebæltsbro vil koste, kan man give hver mand i landet mellem 20 og 50 år en bil. Der er næppe tvivl om, hvad han helst vil have.

### Jyllands Postens Kiosk

Banegaardsvej 9. Skanderborg. Tlf. 171  
Aviser - Dag- og Ugeblade  
Papir og Telegrammer

— STØT vore  
ANNONCØRER



### AUTOFÆRGE-RESTAURATIONERNE

Werner Schwartzlose

Restaurant »Halsskov«  
Tlf. Korsør 1035

Restaurant »Knodshoved«  
Tlf. Nyborg 607

### Frederiksberg Barnevognsfabrik

Forhaabningsholms Alle 37 . Tlf. VE. 563

Direkte salg fra fabrik  
Barnevogne . Klappvogne . Dukkevogne  
Alle reparationer udføres

John Larsen

# Thyborøn-fantomet

Der eksisterer intet Thyborøn problem

THYBORØN ... *et godt feriemål* — skrev *Jernbane-Bladet* i sit juni nr. Hvor mange, der har rettet sig efter denne henstilling vides ikke, men bladets redaktør har i alt fald taget turen derop. Lad det være sagt straks, det var den lange rejse værd. Det der gjorde det største indtryk, ja, det virkede nærmest som et chock for en sjællænder — var når man kort efter Strande st. pludselig ser det frodige jydsk landskab forvandlet til en ørken. Gårde og huse ligger på den flade jord uden at være omgivet af haver eller hegn, ingen trævækst kan klare sig for vesten stormen.

Turen går videre over de nye 8-10 m høje sanddæmninger, hvorfra man har et vidt udsyn til alle sider. Mod syd Bovbjerg fyr og Ferring kirke. Længere mod øst de karakteristiske Engbjerg bakker og kirken med det nye tårn, der lyser omkap med de mange andre kirker, Hygum, Nørlem, Nr. Nisum og på Thylandssiden en hel række fra Oddesund og til Danmarks største landsbykirke i Vestervig. Fra Rønland skimter man i det fjerne mod Vesterhavet den gamle Knopper st. Den nye station på Rønland ser man stadig ikke noget til. Så standser vi ved Thyborøn by, hvor stationen ligger ovre på den gamle banestrækning. Kort efter er vi på Thyborøn havnestation, der er udfyldt med en træbarak, som aldeles ikke pynter i billedet.

Besøget ved havnen virkede også overraskende, idet havnen var stopfyldt med fiskekuttere, der enten lossede fisk eller fyldte is til næste togt. Jo, her var liv overalt — det var et helt lille Esbjerg.

Nu var vejret helt strålende smukt den pågældende dag, så hav og fjord var den rene idyl, men sådan er det kun de færreste dage i året.

## Skal 200 mill. kr. kastes i havet her?

Den stadig fremdukkende strid om Thyborønkanalens lukning er atter aktuel. Var det nu blot rent saglige grunde, man diskuterede her, lod det sig nok ordne, men når først det er økonomiske interesser, der spiller ind, er det straks sværere. Men det sværeste af det hele ligger nok i, at Folketinget, som træffer den endelige afgørelse, sidder så fjernt fra åstedet, og det kan kun være et fåtal af tingets medlemmer, der er inde i de lokale forhold ved Thyborøn. Med den trafik, der stadig er

på Thyborønbanen, tænker man ikke med særlig respekt på de mænd, der strittede mod banens flytning, og ønskede den nedlagt.

I det efterfølgende vil vi give et lille historisk rids af begivenhederne omkring banen og kanalen.

## Da banen kom til Thyborøn i 1899

Vemb—Lemvig banen åbnedes i 1879 og først 20 år senere førtes banen videre til Harboøre og nogle måneder senere til Thyborøn. På den sidst åbnede del af banen gik til at begynde med kun et togpar om dagen. Ofte måtte driften indstilles på grund af højvande i Limfjorden — i driftsåret 1913—14 måtte der aflyses 65 tog af denne årsag. Banen var fra først bygget på den meget lave strandbred, blev i 1921—22 ombygget og anlagt på en høj dæmning. Men havet tager 2 meter af kysten hvert år, så i august 1955 blev banen flyttet ind på Limfjordsdæmningen, hvor man nu må håbe den kan være i fred i en længere årrække.

## Thyborøn i dag

Civilingeniør Gunnar Andreasen, Harboøre, har i en kronik i *Politiken* i september i år, oprullet spørgsmålet på en populær og letfattelig måde, og man må

vel have lov at betragte civilingeniøren som både sagkyndig og lokalkendt, og vi citerer i det efterfølgende noget af kroniken:

— En dag læste jeg at alle vi heroppe lever i yderste livsfare. Det var god tid efter Grace Kellys bryllup og noget før Suez, så aviserne havde plads til at udpensle rædslerne. Sognerådsformanden i Thyborøn udtalte vor fælles opfattelse, at det hele var noget bøvln, og det gav et velmenende hovedstadsblad anledning til medynk med de mennesker, der levede som dem på Vesuvs skrån timer uden at ane risikoen. Men da jeg havde fulgt den flom af avisskriveri, der fulgte de næste 14 dage, blev jeg klar over, at spørgsmålet — gudhjælpemig — blev taget alvorligt over hele landet. Og da jeg havde læst den betænkning af de herrer doctores van Veen og Riidinger, som havde udløst hele stormen, var jeg da klar over, at vi faktisk risikerede, at det spøgelse, vi kalder Thyborøn-projektet, ville blive realiseret, hvis der ikke blev skubbet kraftigt til papirbjerget.

## Skal vi alle aflevere to 100 kr. sedler?

Denne indledning er en indtrængende henstilling om at læse denne kronik, om



Thyborøn Havn station



fornødent nogle gange. Hvorfor? For det første fordi vi alle er skatteborgere, og da der er ca. en million af os, vil det sige, at hver af os i gennemsnit skal aflevere to

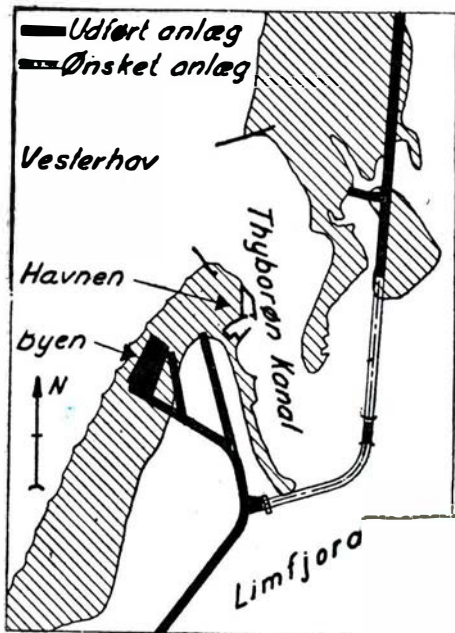

Thyborøn kanalen

100 krone-sedler til formålet vil Statens Vandbygningsvæsen i Thyborøn-kanalen. For fordi vi er en hel del landet synes, at der skal være lidt fornuft i det, der gøres, og har ingen endnu kunnet finde projektet. For det tredje fordi jylland med næb og klør vil hindre, at vore bedste erhverv ødelægges, endda helt uden for

Alt det, der i kommissionerne er sagt om Thyborøn-væsen, det kan være sandhed eller være sagen uvedkommende. Man tænker er: Når en kommission er afgivet i 1942 har på forskellige gange gennem Rigsdagen til almindelig diskussion i 14 år kan situationen så pludselig være anderledes, som de to doctores gø

### 3 spørgsmål

Jeg har stillet de følgende tre spørgsmål til talrige mennesker, både fra Thyborøn og fra andre steder, der har kendt de lokale forhold endog mere end jeg og folk, som har de mest faglige forudsætninger for at bedømme faktorer, der spiller ind. Der er ingen, der har kunnet aflive dem. I næste nummer vil læserne forsøge.

**Spørgsmål 1:** Kortet gengiver det, som de to doctores kræver gennemført over hals

ved for at redde Thyborøn. Men Thyborøn by og havn ligger da uden for det beskyttelsesprojekt, man vil have gennemført. Thyborøn by og havn vil altså ligge akkurat lige så udsat for havet, når projektet er gennemført, som det ligger i dag. Højvande og storm vil have nøjagtig lige så stor magt over Thyborøn efter at projektet er gennemført, som i dag.

**Spørgsmål 2:** Doktorerklæringen regner med et højvande på 3,05 m over daglig vande. Kan dette forekomme? Statsmeteorolog J. Egedal har i Politiken den 12. august 1956 nøgternt oplyst, at det største målte højvande ved Thyborøn er 1,39 m. Hvordan opstår så de 3,05 m? Doktorerne har anvendt et drabeligt matematisk apparat. Enkelthederne i det må fagmatematikerne tage sig af, men for resten lærte vi i geografi i skolen, at en stormflod opstår, hvor 2 kyster danner en tragtformet indsnævring, som f. eks. i den engelske kanal.

efter undertegnede mening er mere farlig end nogen i Holland (van Veen)? De områder, der rammes af den sørgelige stormflod i Holland i 1953, lå indtil 6 m under daglig vande. Ethvert digebrud her vil selv ved daglig vande vælte enorme vandmasser ind over en befolkning, der er værgeløs, fordi den har op til 100 kilometer til steder, der er over daglig vande. I Thyborøn ligger byen ca. 2 m over daglig vande. Der har ikke i historisk tid været et højvande, der nåede 2 m. Skulle det virkelig indtræffe, ville man måske få våde fødder i Thyborøn. Men det ville ske i løbet af et døgn eller to, og helt ind i Thyborøn by går et vejdiage og et jernbandedige, der ligger 5,0 m over daglig vande. Ad en nyanlagt vej og en nyanlagt jernbane er der otte km til Harboøre, der ikke har været oversvømmet i historisk tid. Men de 2 doctores foreslår alligevel, at der bygges særlige beskyttelseshøje i Thyborøn, som befolkningen kan søge tilflugt på, (høje skal de så være?)

Der er ingen mulighed for at snakke doktorerklæringen. De beskyttelsesaltninger, den foreslår, vil ikke gælder Thyborøn det fjerneste, hvis der kommer en stormflod. Der er ikke skygge af sandhed for, at en farlig stormflod vil komme. Men hvis den alligevel kom, ville den dræbe mange beboere, som det er i dag, og ville forlade tusindvis af mennesker til at blive stående stille end mindst 100.000 indbyggere alene på den danske kyst, endside da nogle millioner holdt på.

Hvorfor er erklæringen så skrevet? Årsagen må være, at der findes en Thyborøn-klub, der arbejder fanatisk for at få projektet gennemført.

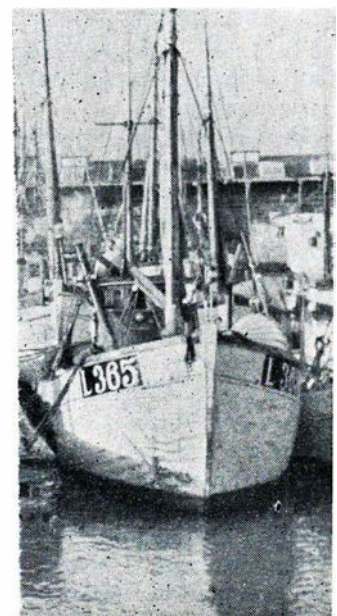

Thyborøn havn

## Fire kommissioner siden 1840

Allerede omkring 1840 nedsatte rentekammeret en kommission, der syslede med diger til et beløb af fire millioner rigsdaler, antageligt ca. 80 millioner kroner. I 1874 nedsattes en kommission til at behandle de truede Limfjords-tanger, og den nedkom med et kommissionsforslag på 180 sider, der ville koste statskassen ca. 60 millioner kroner i vore penge. En ny kommission nedsat i 1882 barslede med en betænkning på 244 sider og en tilsvarende forøgelse af udgifterne. Kommissionen af 1937 forløstes i 1942. Inflationen bragte sideantallet op på 598 og beløbet på ca. 200 mill. kr. Alle ville de bygge diger for at beskytte »den truede kyst«. Alle har de desværre fået en del af de beløb, de forlangte. Og alle har de formøbet disse beløb til ingen verdens nytte.

I 1936 skabte en af vandbygningsvæsenets ingeniører det, der kaldes katastrofe-teorien. Den gik ud på, at havet angreb kysten så stærkt, at Thyborøn by gik sin undergang i møde. At d støtte fra hele vandbygningsvæsenet ikke undre. Institutionen greb chancen at tjene en stor sag — forsvaret af »truede«, vestjyske kyst med samme som f. eks. generaler til enhver tid gribe chancen for at forsvare et »fædreland. At det lykkedes katastrofeteorien at få støtte i videre kreser beror på den kendsgerning, at kampen meget voldsomt og uovervindeligt altid haft et stort publikum.

## Thyborøn-loven af 1946

Ved Vrist, lidt syd for Harboøre, endnu et langt stykke inde i landet diger, der blev bygget som en følge af fortidens kommissionsbetænkninger. Harboøre til Thyborøn ligger også langt inde i landet — et dige bygget som følge af Thyborøn-loven af 1946 — som man nu vil fuldføre.

Tag lige med, at dette gigantiske niørværk, som vi kalder Danmarks sandkasse, består af en sandvold på 25 meter fra Vesterhavskysten, at den har slugt 25 millioner kroner, at den er bygget af flyvesand på flyvesand, og at den aldrig vil kunne holde til vand.

Så langt tilbage, som vi geologisk kan se, har Danmark, har en nordgående strøm fra Vestjyllands kyst bort (se statsgeografenfreis kort over Danmark i istiden). Den kan simpelt hen måles på et kort, så det er meget uromantisk, at denne strøm fra Bovbjerg og nordpå til Thyborønholm tager ca. 2 m land om året og ved at gøre det trods al heroisk indsats. Det er en kyststrøm, der fjerner materialer fra kysten.

Det har intet med bølgeslag at

Selv en nok så stærk brænding vil efter tilstrækkeligt mange år give en kystlinje en endelig form. En kyststrøm bortskærer derimod kysten, og dette er i særlig grad tilfældet på strækningen Bovbjerg—Lodbjerg, hvorpå Thyborøn ligger.

Denne bortskæring finder sted helt ned i dybder på 20 meter og mere, som Thyborøn-kommissionens egne målinger viser. De kyst»sikringer«, som velmenende sjæle har udført i det sidste hundrede år, går nogle få meter ned under havets overflade. De kan aldrig forhindre bortskæringen af kysten på større dybder. Det er indlysende — i hvert fald for almindelige dødelige — at når kysten graves væk på dybder af 10 og 20 meter og derover, er det aldeles ligegyldigt, hvad der foretages på mindre vanddybder, endsig på kysten. Det hele falder alligevel i havet, efterhånden som kysten undergraves.

## Lukningen af Thyborøn kanal

kyst, vil tidevandet, når det går mod kysten, føre en del af strømmen ind i åbningen og derved danne en tragtformet munding med forholdsvis dybt vand. Dette skabte Thyborønkanalen på samme måde, som det i århundreder har været forudsætningen for f. eks. Themsens besejling. Lukkes en sådan åbning, sker der en omgående tilsanding. Lukkes Thyborøn-kanalen enten totalt eller ved sluse, vil Thyborøn havn øjeblikkeligt sande til. De påtænkte bølgebrydere uden for kan kun få tilsandingen til at gå endnu hurtigere.

I 1955 landedes der fisk for næsten 14 millioner kroner i Thyborøn. Dette beløb er steget år for år, bygningen af to sildeoliefabriker vil forøge fiskeriet af industri-fisk og måske på få år bringe de 14 millioner kroner op på det dobbelte. I Limfjorden fiskedes der sidste år for ca. 7 millioner kroner saltvandsfisk. Alt dette går til, hvis Thyborøn lukkes. Limfjordshavnens sejlsads mod vest vil gå til. Der er strid om, hvad tabet herved vil blive, men at tabet er en kendsgerning. Østersfiskeriet Så har Thyborøn afgørende betydning for Østershavet. Dette kan ikke gøres uden, men den fiskerflåde, der i dag er koncentreret mellem Esbjerg og Skagen (der er overbelastet i forvejen) vil tvivlsomt stå uden steder hen. Hvor stor en del af den fisk, der enten helt forsvinder eller kun kan lande sin fisk i udenlandske havne, kan ingen afgøre. Og alt dette tab kan det danske samfund spare på, hvis det danske samfund spendere millioner kroner på at sætte i værk.

## Problemerne i Limfjorden

Østershavet er et stort rummel om overfloden af landbrugsjord i Limfjorden, fordi Thyborøn er åben. Den er en dydeligt »situationens general-tilfælde« på spil. Det er spekulation i vand. Og så er spekulationen i vand, som en østenstorm kommer ind i fjorden, løber i dag ud i Østershavet. Lukkes Thyborøn, bliver der endnu større højvande med vand, som end der i dag kan blive med

★

## Thyborønproblemet

Det første punkt er negativt, hvis det ikke er en klar løsning: Fortsæt vedligeholdelsen af Thyborøn havn og af sejlsads og forstedse arbejder på Thyborøn-projektet. Stand aldt »vedligeholdelsesarbejder« på Thyborøn, til en undersøgelse af kysten og omgænderne har bevist, at de er pengene værd omgående op syd for Thyborøn, gør arealet byggemodent og af-



stå det til fremstillingspris til Thyborøns fremtidige byggeri. Forbyd fremover alt byggeri mindre end 400 m fra Vesterhavskysten og erstat de ejendomme, der tages af havet, når det sker. Det hele vil årligt koste mindre end ½ pct. af Thyborøn-pro-

jektet og vil skabe tilfredshed. Og endnu mere tilfredshed blev der, hvis vi fik bare en beskedent del af de mange sparede penge til nogle af alle de mange ting, Vestjylland savner så hårdt.

ring sendes via duplex-maskiner til hovedkvartererne, eller i hvert fald til de hovedkvarterer, der må formodes at være interesseret i vognens løb.

Når vognen atter ruller ud, registreres den påny.

Man er således i stand til ved et enkelt tryk på en maskine straks at finde vognens kort frem og via hullerne konstatere, om dens løb er normalt, hvor den befinder sig nu, rullende og mellem hvilke rangercentre, eller muligvis på en rangerbanegård.

## Hvor er min forsendelse?

Det amerikanske jernbaneselskab »New York Central«, der for nogle måneder helt skiftede ledelse, har siden da ført en kraftig kampagne for at skaffe sig stadig flere transportter, og denne kamp har ikke alene givet resultat, men givet så forbløffende resultater, at man simpelthen har set sig nødsaget til at gøre noget ekstraordinært.

Vognparken er blevet udvidet med næsten 50 procent gennem nyanskaffelser, og endvidere har selskaber ved kontrakter med andre selskaber fået oprettet en hel lille klearing-central i lighed med den europæiske ordning med Europ-mærkede vogne.

Også aftalerne med andre selskaber om transport af NYC's vogne og tog over deres spor er blevet yderligere udbygget, og til fordel for alle interesserede parter.

Sidst har NYC sat ind på den rent service-prægede side af sagen. Når så mange vogne ruller døgnet rundt som tilfældet er over NYC's spor, er det af væsentlig betydning at

1. Ledelsen til enhver tid kan følge vognene og overvåge, at de ikke bliver unødigt sinkede undervejs.

2. Kunderne til enhver tid næsten omgående kan få at vide, hvor forsendelsen er, og hvornår de kan ventes frem.

På den måde kan modtagere f. eks. nedskære ventepenge for biler og omlæsningsfolk til det minimale, en post som jernbanerne har udnyttet kraftigt i propagandaen for stadig flere forsendelser, fortrinsvis vognladningsvise.

NYC's spornet er inddelt i fire distrikter, nemlig ganske enkelt Nord, Syd, Øst og Vest med direktioner i Detroit, Minianapolis, New York og Cleveland. Kontrolsystemet er bygget op omkring hulkortmaskiner, hvor de fire hovedmaskiner og hovedregistraturer findes i distrikternes hovedkvarterer.

Hver vogn har sit kort, og undervejs hver gang et tog ruller ind på en rangerbanegård registreres den ved ankomsten i en hulkortmaskine, og denne registre-

### Vognkortene

Hver vogn har i distriktet tre kort. Første kort, bevægelseskortet, har følgende oplysninger:

type, nummer, læsset eller tom, indhold, hvor meget, bestemmelsesby, bestemmelsesstat, afsender, rute, ankomst-tognummer, ankomst-tid, ankomst-dag, -måned, -år.

Kort nummer to, trafik-kortet, har følgende oplysninger:

type, nummer, ordre-måned, -dato, -nummer, ønskede rute, afsendelsesby, -stat, afsender.

Endelig det egentlige oplysningskort, kort nr. 3:

type, nummer, instruktioner:

påbud: Første eller sidste vogn, eksplosionsfarligt, gift, over profil, hastighedsbegrænsninger.

Indhold: Levende dyr, fodres, vandes, med eller uden hvile undervejs.

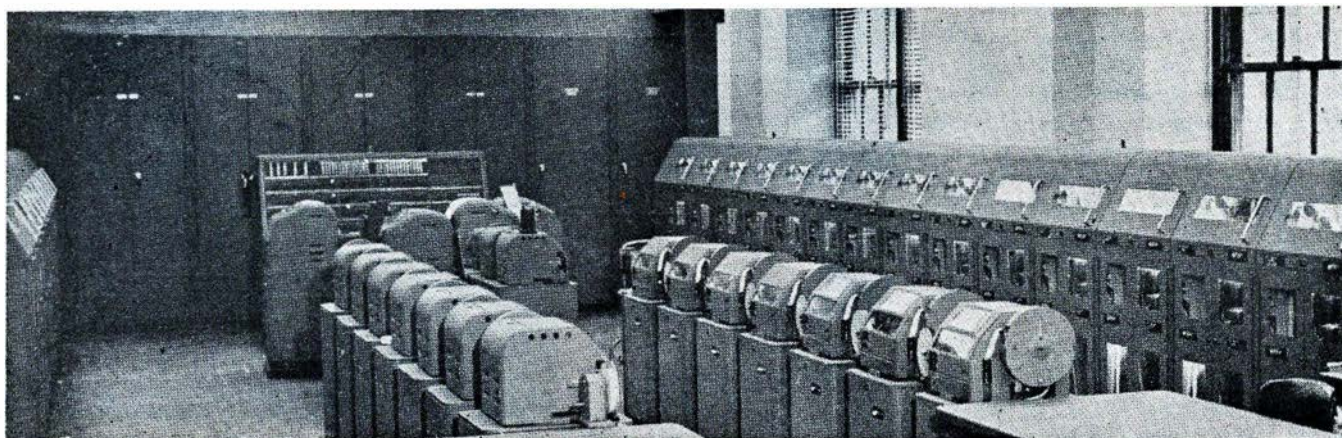

Registreringsmaskineriet i et af distrikternes oplysningscentre.

### DSB Restaurant

ESBJERG

Carl Christensen

Telefon 681

### Banegårds-Restaurationen

Holbæk

Telf. 1262

Karl Aage Hansen

Er der Ophold i Gedser —  
besøg da

### Gedser Hotel



Anden service: Isning undervejs, hvor og med hvor stort indhold af salt.

Disse kort »følger« vognene undervejs og erstatter som sådan fragtbrevene, der kan sendes pr. post, hvis det skulle ønskes. Dog er det ikke togføreren eller pakmesteren, der har ansvaret for disse kort eller bringer dem med. Man har nemlig taget hensyn til det menneskelige moment, der kan glemme et kort, tage et forkert o. s. v.

Som nævnt før bliver en togstamme registreret, når den ruller ind på en banegård. Denne registrering føres til maskinerne i form af hulkort, og her findes så vognenes forskellige kort frem, og det aflæses, hvad der skal ske med vognen.

Når en ny togstamme er færdig, og toget ruller videre, registreres det under ud-kørslen. Denne registrering føres til maskinen, hvor kortene automatisk findes frem og alle instruktioner sendes pr. maskine automatisk til næste rangerbanegård. Her er korrækken parat til at modtage toget og uddele nye instrukser for dets indhold.

Ydermere er der i de fire distrikters hovedkontorer særlige afdelinger, der foretager de samme registreringer, så man her til enhver tid kan finde en vogn frem.

Hvis en kunde i New Yorks distrikt har en vogn på vej fra Detroit's distrikt til Clevelands, henvender kunden sig blot på sin nærmeste station. Her beder han om oplysninger om vogn nr. det-og-det. Anden oplysning behøves. Stationen kontakter så centret i New York, der via maskinen forespørger i Detroit eller Cleveland. Her kan man omgående — og uden fejl — give de ønskede oplysninger, idet vognen jo automatisk er blevet registreret under hele sit løb.

Har den station, der er spurgt, maskine, får den simpelthen via maskineriet et trykt kort, der kan aflæses uden videre; har den ingen maskine, så kommer der et almindeligt telegram om vognen.

Systemet er her blot skitseret, idet det jo naturligt er et uhyre kompliceret maskineri, der kræves, og centre for oplysninger er selvfølgelig inddelt meget mere skematisk end det er muligt at gøre rede for på en begrænset plads.

Endvidere kræver forhold som disse jo meget store forretninger, som f. eks. næppe kan ventes i Danmark. Men på den anden side kan vi vel vente forenklede systemer her i landet.

F. eks. kan det nævnes, at det samme kortsystem til dels lægger grunden for fragtberegningen, og at man ved ganske enkelte greb i maskinen omgående kan se, hvor mange og store forsendelser en enkelt kunde har, og således lægge dette til grund for eventuelle fragtreduktioner. Endvidere kan en forsender, på en og

samme forsendelse fra en station men til flere modtagere i flere byer, nøjes med et fragtbrev, der så bliver fragtberegnet forholdsvis efter modtagerstationernes afstande og ladningernes vægt. Dette giver i højere grad end det er tilfældet f. eks. i

Danmark mulighed for at give de enkelte forsendere de rabatter, han virkelig er værd, og giver i det hele taget en klækkelig nedgang i det store bogføringsarbejde. jas.

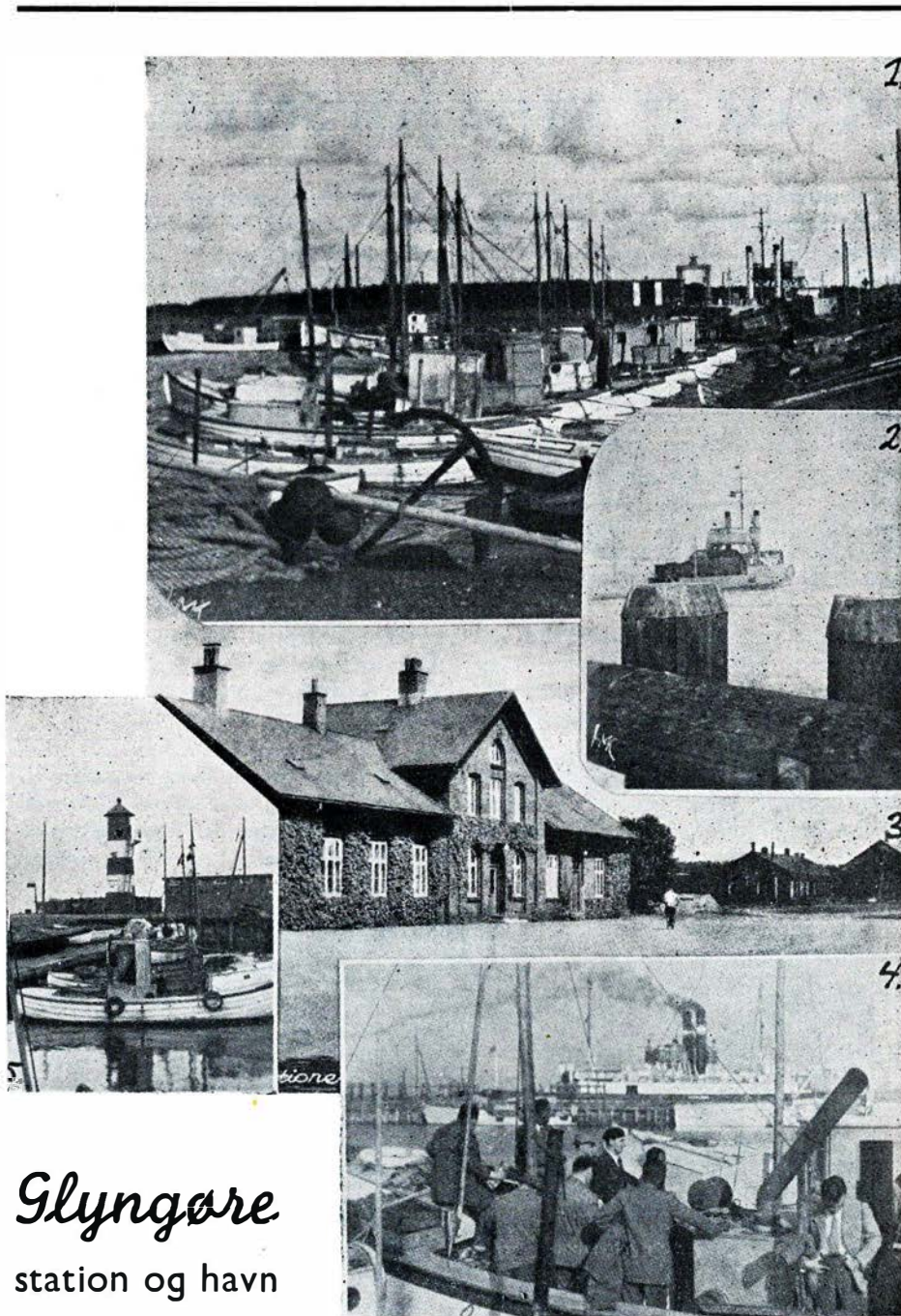

## Gylngøre station og havn

Vi bringer her en billedmontage fra Gylngøre, hvor vi har landets mest alsidige stationsforstander, idet denne foruden sin egentlige gerning som stationsforstander tillige er postekspeditør, havnefoged og fyrmester. Gylngøre havn tilhører DSB.

1. Gylngøre havn
2. Isbryderen »Valdemar«
3. Gylngøre station
4. Indere på studierejse
5. Gylngøre havnefyrtårn





## Dagbogen . . .

**Svenstrup J.**, d. 2. En personbil kørte ved 17-tiden uden om en bil, der var standset op foran den sænkede bom, og knuste bommen. Det lykkedes at udsætte togets afgang til bilen var fjernet fra sporet. Kun materiel skade.

**Tingsted d. 4.** En traktor med påhængsvogn kørte i dag under de fjernbetjente bomme nord for Tingsted station. Bommen gik ned over påhængsvognen, hvorved den knækkede. Føreren af traktoren blev så konfus, at han kørte traktoren i grøften.

**Kalundborg d. 6.** Et kvarterstid efter at toget kl. 20.14 var afgået fra stationen fandt man en 79-årig mand liggende på kørt og dræbt i spor I. Det antages, at manden er faldet fra perronen ned i sporet før togets afgang. Ingen har bemærket ulykken.

**Svebølle d. 7.** En bil kørte i formiddag gennem den sænkede bom på overskæringen i Viskinge. Bommen blev drejet ind over banen og bilen standsede midt i sporet. Ledvogterse fru Berthelsen løb toget i møde, og det lykkedes at få det standset før overskæringen.

**Tønder d. 7.** Under rangering på stationen sprang jernbanearbejder C. Nissen Sørensen ned fra et rangertræk og blev ramt af motortoget til Tinglev. På sygehuset konstateredes det, at han var sluppet heldigt, idet han kun havde pådraget sig nogle hudafskrabninger og et chok.

**Kolding d. 8.** Togfører Sv. A. Bertelsen, Fredericia, blev ved 7-tiden ramt af et gennemkørende godstog, medens han holdt med et persontog på Kolding st. Da der blev givet afgang til toget, savnedes togføreren. Ved søgen efter togføreren, fandt man ham liggende mellem spor I og II. Han var alvorligt kvæstet i hovedet, brækkede ribben og bækkenbrud.

**Vanløse d. 12.** Nogle tomme S-togsvogne blev ved godt 6-tiden kørt fra depotspor før afløbsskoen var fjernet. Den ene vogn afspreddes og holdt så nær ud i det ene af de gennemgående spor, så der måtte køres på enkelt spor mellem Vanløse og Valby.

**Slagelse d. 16.** En DSB rutebil fik i dag hele den ene side revet op, da en kvindelig bilist ville overhale den. Da damen så, at der kom en stor kølevogn imod hende, drejede hun sin vogn ind i rutebilen.

**København H d. 17.** Et rangerende S-tog ødelagde ved 9-tiden køreledningen, hvorved opstod en kortslutning, der standsede S-togstrafiken til og fra Hovedbanegården i 40 min.

**Korsør d. 17.** Da en påhængsvogn til en lastbil ved midnatstid skulle trækkes ombord på færgen Halsskov, væltede påhængsvognen og dens last af olietønder og sæbespånere spredtes over færgens dæk. Der kom ingen til skade ved uheldet. Det viste sig, at påhængsvognen havde 50% overlæs.

**Trustrup d. 17.** En personbil bremsede ved middagstid op før overskæringen ved Trustrup, men i det glatte føre rutschede bilen ind foran toget til Århus. Bilen fik et skub ud over en skrænt, hvor den rullede en hel omgang til den atter stod på hjulene. Bilens fører kunne åbne døren og trådte ud uden at have fået den mindste skramme.

**Nr. Alslev d. 17.** Ved 21-tiden knækkede trækstangen på en godsvogn i et sydgående godstog, der skulle krydse et ekspres-tog på stationen. Uheldet medførte et trafikstop på 45 min. både for tog og de mange biler, der efterhånden samlede sig på begge sider af overskæringen på stationen.

**Hellerup d. 19.** Et S-tog påkørte ved 14.30-tiden en trolje med et svejseaggregat på strækningen mellem Hellerup og Svanemøllen. Da togets bremsesystem blev ødelagt, måtte det efterfølgende tog skubbe toget videre.

**Grenå d. 19.** En motorcyklist kørte ved 14-tiden ind i den sænkede bom på Århusvej i Grenå. Der vil i nær fremtid blive opstillet automatiske halvbomme ved denne overskæring.

**Svendborg d. 20.** Da en motorvogn ved 6-tiden skulle køre ud fra remisens, tændte gnister fra udstødningen ild i remisens tag. Der er lige sat nye aftrækskanaler op i

remisens tag, og man havde endnu ikke fået pudset alt træværket. Svendborg brandvæsen slukkede ilden, men henved 30 kvadratmeter af taget var da brændt.

**Helsingør d. 21.** Da en togstamme ved 18-tiden skulle rangeres fra spor I skete der et sammenstød med en Mo vogn, der blev afsporet med to hjulsæt.

**Vojens d. 22.** Under rangeringen i nat var jernbanearbejder Hans Juhl uheldig ved at glide i det glatte føre. Han faldt ind mod togstammen og fik skulderen i klemme mellem to buffer.

**Hovedbanegården d. 28.** To private arbejdere, der var beskæftigede ved overdækningen af banegraven mellem Hovedbanegården og Vesterport blev ved 9-tiden ramt af et trinbræt på et S-tog. Den ene var dræbt øjeblikkelig, og den anden døde på vej til hospitalet.

**Bække d. 28. decbr.** Ved 17-tiden kørte en personbil mod de sænkede bomme ved Bække st. Den første bom drejede ind over banen og den anden bom blev også fejlet til siden. Bilisten slap uskadt fra uheldet, men bilen blev slemt molesteret.

**Horsens d. 4.** En varebil, der var kørt i grøften ved overskæringen i Thorsted, blev i eftermd. påkørt af skinnebussen, da bilens bagparti ikke var sporfri. Bilens fører løb ellers toget i møde, men det lykkedes ikke at standse helt før påkørslen skete, med det resultat, at bilen blev skubbet endnu længere ned i grøften.



**- mærk Forskellen**

C. C. WAKEFIELD & CO. A/S

**EL N. K. KORNTVEO**



aut. El-Installatør  
Lys - Kraft - Varme  
Udfører Arbejde for DSB  
**Durup . Telf. 84**

Der staar Blæst om Storms Gardiner  
Vi har altid et stort Udvalg i moderne  
Gardinstoffer — atl i Syning, Ophængning  
og Montering

**STORMS Gardiner**

Kattesund 4 . Tlf. Horsens 2 41 59

Firmaet med Kvalitetsvarer

**N. Rask Nielsen**

Nørregade 18—20. Tlf. Aarhus 2 48 48

Stort Udvalg i Cykler - Knallerter  
og Barnevogne. 1. Kl. Værksted

## Randers

### Stig Mogensen

Slagtermester  
1. Kls Kød - Flæsk og  
hjemmelavet Paalæg  
Randers . Tjærebyvej 41 . Tlf. 4507

### Kurt Heilskov

Vestergade 13 . Tlf. Randers 4127  
Stort Udvalg i Jakkør - Bønkla-  
der - Lingeri - Skjorter - Sokker  
Undertøj - Arbejdstøj

### Krone Magasinet

Kirkegade 7 (bag Sct. Mortens  
Kirke) . Tlf. Randers 6433  
Stort Udvalg i Manufaktur, Tri-  
kotage, Lingeri, Smaating  
Spec.: Sengestyr

### S. Utrups Eftf.

Kjemtrup & Demant  
Muremestre & Entreprenører  
Kontor: Markedsgade 1  
Tlf. Randers 1644 - 5609

### Købmand Holt

Hadsundvej 6  
Tlf. Randers 3530  
Kaffe - Konserves - Tobak og Spi-  
rituosa samt alt i Forbrugsvarer  
Varerne bringes

### Randers Autoophug

A. Pedersen  
Ny Grenaavej (overf. Viadukten)  
Tlf. Randers 396

### Vesterport Cyklelager

Vesterport 1  
Randers . Tlf. 3161  
Herre-, Dame- og Børnecykler  
samt Knallerter  
1. Kls Reparationsværksted

### A. Jensens Eftf.

Knud Greve (ny Indeh.)  
Frukt . Grønt . Sydfrugter  
Blomster . Dekorationer . Kranse  
Bringes overalt i Byen  
Randers . Storegade 11 . Tlf. 1160

### Renseri 4890

1. Kls Rensning og Presning  
Uniformer modtages  
Hentes og bringes overalt  
Randers . Adelgade 21 . Tlf. 4890

### »Gulf« Service Stationen

Vesterbro (overfor Banegaarden)  
Benzin . Olie . Vask . Smørring  
O. Volt  
Tlf. Randers 3002

## Randers

### Kjærsgaard Jensen

Frederiksplads . Randers . Telf. 1911  
1. Kls Kolonial - Tobak - Vine  
og Spirituosa . Varerne bringes.

### Konfektur »Østerbro«

Udbyhøjvej 42 . Telf. Randers 5462  
Chokolade . Bolcher . Konfektur  
Gaveæsker . Friskp. flødeskum

### CITY bageriet

v/ H. Dam, Markesgade 10  
Prøv vort lækre brød  
Aabent søndag - lukket tirsdag

### KETTY salonen

Pr. Christiansgade 2 . Tlf. 3779  
Alt i moderne haarpleje  
permanent, fønbløgning

### Husk KIOSKEN

Århusvej 24A . Telf. Randers 3453  
Aviser - Dag- og ugeblade  
papir. - Telegrammer bringes

## Silkeborg

### Hotel Phoenix

Johan P. Nielsen (ny Vært)  
Gode Værelser  
og veldlavet Mad  
Søndergade 21  
Tlf. Silkeborg 828

### Hjemmebageriet

Friskbagt Brød hver Dag  
Estrupsgade 7  
Silkeborg . Tlf. 109

### Lysbro Bageri

Orla Hansen (ny Indeh.)  
Friskt og lækkert Brød  
Bestillinger modtages  
Lysbrogade 15 . Tlf. 2292  
Silkeborg

### Peter Kristensen

Bagermester og Konditori  
Nygade 33 . Silkeborg . Tlf. 337  
Altid friskt og lækkert Brød

### »VIOLA«

Torben Junge  
Blomster - Buketter - Kranse  
Bredgade 8 . Tlf. Langå 29

### Tobaksforretningen

Storegade 6 . Bjerringbro . Tlf. 268  
Cigarer - Tobak - Vine  
Persiener - Rullegardiner

## Holstebro

### Banegaardskiosken Holstebro

v. Tage Skjød Pedersen  
Dagblade - Ugeblade - Bøger  
Holstebro . Telefon 948

### Arne Laursen

Købmand  
Viborgvej 12 . Tlf. Holstebro 676  
1. Kls Kolonial  
Tobak - Vine - Spirituosa

### Købmand Jacobsen

Skivevej 34  
Tlf. Holstebro 623  
Kolonial - Konserves - Kaffe  
Spirituosa og Tobakker

### Jacob Knudsen

Kolonial - Vine - Tobakker  
Konserves - Chokolade - Frugt  
Allegade 5 . Tlf. Holstebro 609

### De Styrkes Bedst,

med ægte **Struer Grovbrød**  
Undvær det ikke. Faas overalt  
Struer Brødfabrik . Tlf. 309

### Kjolestøjskiosken

v/ V. E. Vestergaard  
Stort Udvalg i Kjolestoffer  
Bluser - Nederdele  
Fint Udvalg i Strømper  
Ringkøbing . Nygade 9 . Tlf. 211

### Joh. Hansens Eftf.

A. Simonsen  
Aut. Elektroinstallatør  
Lys - Kraft - Varme  
Udf. Arbejder for DSB  
Storegade 15 . Tlf. 45  
Brande

## Skive

### Vaskeriet »Frem«

v/ K. Bundgaard (ny Indeh.)  
Vaad Vask - Husholdningsvask  
og 1. Kls Manchetvask.  
Tøj modtages til Varmerulning  
samt Farvning og Rensning  
Vestergade 7 . Tlf. Skive 1368

### Frode Hansen

v/ B. Ehlert Nielsen  
Stort Udvalg i **Damekonfektion**  
Rimelige Priser. Konto oprettes  
Thinggade 21 . Tlf. Skive 1574

### Brdr. Nielsen . slagtermestre

Bredgade 43 . Tlf. Ikast 22  
1. kls kød og hjemmel. pålæg



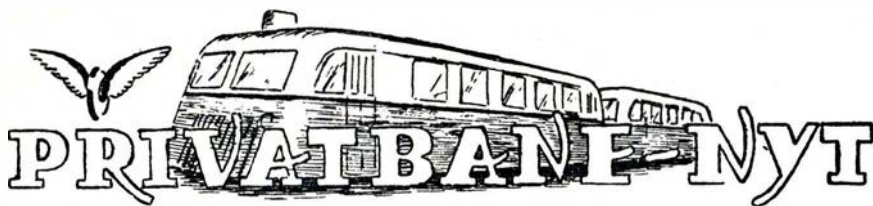

## Dagbogen . . .

Vadum d. 6. Da skinnebussen mod Fjertritslev ved 22-tiden skulle passere overskæringen ved Vadum kirke påkørte den en personbil, der ikke standsede ved overskæringen. Føreren af bilen, hans hustru og et barn blev alle dræbt på stedet. Skinnebussen blev så beskadiget, at den ikke kunne fortsætte. Der er ikke blinklys ved denne overskæring.

Abybro d. 11. Ved 18-tiden kørte en motorcyklist gennem bommen på hovedvej 17. Han faldt dog så heldigt, at toget, der passerede i det samme, ikke ramte ham.

Avnede d. 13. Ved godt 19-tiden kørte en personbil mod de sænkede bomme på Sæbyholm overskæringen. Bommen blev slået mod toget, der passerede samtidig, men der skete kun materiel skade.

Havbro d. 13. På en privat overskæring ved Jelstrupvejen kørte en mælkevogn ind da toget nærmede sig. Kusken drejede hestene til siden, men den ene hest blev ramt af toget og dræbt på stedet. Den anden hest og kusken faldt i grøften, men kom intet til.

Skagen d. 14. Ved 14-tiden opdagedes det, at det brændte i en personvogn, der henstod på et sidespor. Efter en times arbejde fik brandvæsenet ilden slukket, men da var der så godt som intet tilbage af vognen.

Odsherredsbanen sendte d. 23. et »ligtog«, bestående af 7 lok, 4 personvogne, 6 godsvogne, 4 motorvogne samt som rosinen: en hel Storm P. esk lugemaskine, en fantastisk blanding af tærskværk, sneplov og meget andet med hjul og trisser. Toget sendtes til ophugning i Ringsted. I stedet har banen købt en K-, en D- og en G-maskine af DSB for 60.000 kr.

Hammelbanen. Århus byråd har vedtaget at købe banens arealer i Århus til tak-

sationspris. Arealet skal indgå i det store motorvejsprojekt fra Århus bykerne til en kommende østjysk motorvej.

Hornbækbanen har købt 8 km spor fra den nedlagte Hørve—Værsløv bane. Det er meningen at udskifte sporet mellem Hellebæk og Hornbæk, der nu har ligget i 50 år og er stærkt slidt. Skinnerne har kostet 300.000 kr. og banen regner med at kunne sælge det gamle spor for 120.000 kr.

Frederiksværkbanen ønsker at anskaffe et nyt dieselloko af samme slags som det banen fik i 1946, samt et sæt skinnebuser.

## Jernbane retssager



### Ulovlig turistikørsel

Ved underretten var en vognmand på Lolland idømt en bøde på 1200 kr. for ulovlig turistikørsel mellem Nakskov og København. Da anklagemyndigheden havde krævet en bøde på 4000 kr. blev sagen anket til landsretten, der fastsatte bøden til 2500 kr. subsidiært 30 dages hæfte.

Vognmanden benægtede ikke, at kørselen han havde foretaget var ulovlig, men han havde været nødt til det for at klare økonomiske forpligtelser.

Forsvarerens procedure var ret opsigtsvækkende, idet han hævdede, at sagen drejede sig om et spørgsmål, hvor det private initiativ og offentlige koncessioner støder sammen, hvorfor han mente, man ikke ensidigt måtte støtte sagens ene part!

### 14 dages hæfte m.m.

I maj 1955 kørte en lastbil gennem de sænkede bomme på Mørdrupvej i Espergærde og ind i et motortog. Bilens fører idømtes 14 dages hæfte med tab af kørekortet i et år for uforsvarlig kørsel. DSB tilkendtes en erstatning på 10.291 kr. for diverse skader på materiellet.

### Ingen erstatning til DSB

DSB havde krævet en erstatning på 1889 kr. for skade på lynetoget Uldjyden, der i januar 56 stødte sammen med en lastbil på Remisevej overskæringen i Herning. Retten frifandt vognmanden under hensyn til, at DSB havde stillet en stationsarbejder til rådighed for vognmanden, og det var denne, der havde åbnet leddet og vinket bilen frem uden at have bemærket lynetoget.

### Langelandsbanen

En personbil kørte i oktober sidste år trods rødt blinklys ud foran Langelandsbanens motortog på en overskæring ved Lindelse st. Føreren af bilen fik en bøde på 150 kr. og ejeren af bilen en bøde på 75 kr. for at bilens bremses og styretøj ikke var i orden. Banen fik 807 kr. i erstatning for skade på toget.

## Syntetiske problemer

Anders Ledøje stod ved de nedrullede bomme og ventede på slæberen, da børnene netop kom fra søndagsskole. De benyttede naturligt ventetiden til at forelægge ham dagens problem:

— Synes du ikke også, Anders, at det er lidt mærkeligt, så godt han blev behandlet — den forlorne søn?»

— Ja-ah, svarede Ledøje og kløede intelligensnerven bag øret, ja, han ligefrem kradsede i den — for den historie var øjensynlig helt gået ham af minde. — Jo, ser I, børn, når jeg skal sige *min* mening, så skulle det jo nok have været en forloren datter — for tænk, nu om dage, hvor forlorent quindekønnet er blevet: — deres kulør er uægte, figuren er kunstig, deres tunge er falsk og tænderne er forlorne — jo, ja, tiderne er andre nu, end da den historie passerede.

Aviser - Ugeblade - Tobak

### Kiosken

BANEGAARDEN - SLAGELSE

H. P. Torup

### Industri Hotellet

Toldbodvej 5

Tlf. Svendborg 196

Hyggelige Værelser

God Mad. Husk Dagrestauranten

Billige Priser paa Øl . Spi-  
rituosa og Smørrebrød

. . . og Maanedens Forbrug  
af Tobaksvarer, kan De købe i

### Banegaardskiosken

Hillerød

Arne Christensen

## Hillerød

**Købmanden paa Holmetorvet**  
Kolonial - Konserves - Tobakker  
og Spirituosa, Varerne bringes  
Holmetorvet 7 - E. Pedersen  
Hillerød - Tlf. 2441

Spis hver Dag

### RUTANA

Brødet der smager  
Sundhed i Skiver  
friskskaaret og  
friskpakket  
hver Dag



### Hillerød Fællesbageri ½

### Fiskehuset

Tamsborgvej 19 . Tlf. Hillerød 145  
Altid friske fisk  
Ny indehaver: Aksel Miland

## Nykøbing F.

### Nykøbing F. Karosserifabrik

E. Vestergaard  
Alt Karosseriarbejde udføres  
Skader oprettes  
Gaabensevej . Tlf. 85 07 17  
Nykøbing F.

### Frisørsalonen

Slotsgade 27. Tlf. Nykøbing F. 85 16 89  
1. Kl.s Haarpleje  
1. Kl.s Betjening  
Alt nyt indenfor Faget

## Roskilde

### Tage Kæseler

Værktøj og Bygningsbeslag  
en gros  
Jernbanegade 58 . Tlf. 4536  
Roskilde

Kolonial - Kaffe - Konserves  
Vine og Tobakker

### V. Thamsdorff

Gl. Landevej 17 . Tlf. 662  
Roskilde

## Ringsted

**Se godt — og se godt ud —**  
med Brilller fra  
**Specialoptiker Kay Svan**  
Nørregade 49 . Tlf. 1035  
Ringsted

**Aktuel** - Lilletorv, Tlf. Ringsted 1245  
Stort Udvalg i Bluser - Neder-  
dele - Strømper - Undertøj og  
Strikkevarer

## Slagelse

Nyd Kaffen — Hyggen —  
Udsigten og den gode Musik

### HØYERS KONDITORI

Fisketorvet 3—5 . Tlf. 401  
Slagelse — Svend Kragh

### RECORD

Løvegade 39 . Tlf. Slagelse 1634  
Vin - Tobakker - Cigarer  
Stort Udvalg  
A. P. Nielsen

Vi spiser i —

### Schweizercafeen

. . . *et godt Madsted*  
Frederiksgade 2 . Telf. 2035  
Slagelse

Damerne gaar til

### Solgaards Salon

Jernbanegade 12  
Tlf. Slagelse 1808  
Alt i 1. Kl.s Haarpleje  
Sidste nyt indenfor Faget

### Broderiforretningen

Klingenberg 4 . Tlf. Slagelse 3461  
Broderiartikler - Garner - Duge  
Bordløbere samt Udvalg i  
**Keramik og Hjemmepryd**

### Marius Hansen

1. Kl.s Kolonialvarer  
Tobak - Vine og Spirituosa  
Løvegade 44 . Telf. 526  
Slagelse

### Antvorskov Kolonialhandel

Telf. Slagelse 1416  
1. Kl.s Kolonial - Kaffe  
Stort Udvalg i Konserves  
Tobak - Vine og Spirituosa  
Varerne bringes

### Vin- og tobakforretning

Smedegade 19  
Telf. Slagelse 3417x  
Vin - Tobak - Cigarer - Cerutter  
Cigaretter i stort udvalg

## Næstved

### Fiskehuset

A. Christoffersens Eftf. . H. Formann  
Friske Fisk hver Dag  
Ramsherredsgade 23  
Næstved . Tlf. 107

### GULF Service

v/ Børge Jensen  
Farimagsvej 13A  
Telf. Næstved 1330  
Benzin - Olie - Vask - Smøring

### Frugtbørsen

Ramsherred 9 . Tlf. Næstved 490  
Frukt - Grønt - Konserves  
Blomster - Kranse  
1. Kl.s Varer

## Sønderjylland

### Stenbrud- og Skærve- fabrik Nørre Smedeby

Vilbæk pr. Kliplev  
Tlf. Kliplev 87716

Vi bor på **Hotel »Norden«**

A. Brøndt - Tlf. 2 40 30  
1. kl.s madsted. Gode værelser  
Haderslev . Storegade 55

### N. Raupach's Eftf.

Hans Nissen  
Slakteri - Pølsemageri  
Kød og Flæsk  
Slotsgade 16 - Telf. Haderslev 2 36 17

Central Drogeri - Materialhandel

### Hans Lindemann

Gravene 11  
Telf. Haderslev 2 27 65

### Langwadt's Eftf.

Guldsmed Kirkeby  
Nørregade 26 . Tlf. Haderslev 2 3226  
Alt i Guld- og Sølvvarer  
**Stort Udvalg i Mønstre**  
Alt i Reparationer og  
Omforandringer udføres



### Hans Wiuff

Aut. El-Installatør paa  
Haderslev By og NES  
Alt El-Arbejde udføres  
Haderslev. Storegade 43. Tlf. 2 19 35

Velklædt på konto —

hos **BOLETTE**

Storegade 9 . Haderslev. Tlf. 2 3533  
Dame-, herre- og børnekonfektion  
sengeudstyr og hvidevarer

### Anton Schrøder

Aut. Installatør  
Udfører Arbejder for  
Grindstedbanen  
Agerbæk - Tlf. 44



## Vejen

### Brdr. Dall

Nørregade 77 . Tlf. Vejen 29  
Frisk Kød og hjemmel. Paalæg

### Cykle- og Knallertforretningen

Søndergade 1 . Tlf. Vejen 295  
Udvalg i Cykler og Knallerter  
1. Kl.s Værksted. Konto oprettes



# MODEL JERNBANE

Med dette nummer af Jernbane-Bladet præsenterer vi noget helt nyt for bladets læsere, nemlig en modelkonstruktion helt i metal.

Mange hobbyfolk viger imidlertid tilbage for metalarbejde, idet de mener, at arbejdet er for vanskeligt, de nødvendige redskaber for kostbare, og det færdige resultat for magert i forhold til anstrengelserne. Men efter at have læst følgende konstruktionsbeskrivelse og studeret tilhørende tegninger, vil De sikkert indrømme, at det hele i grunden er ganske nemt, blot man tager et problem ad gangen, og hvem siger, at det hele skal gøres på een aften?

Vi begynder denne gang med en simpel model, for senere på grundlag af de her indvundne erfaringer at gå over til bygning af vanskeligere modeller af vogne og trækraft.

Dette nummers modelkonstruktion er en tømmervogn med aftagelige sidestøtter. Vogne af denne type er typiske for tømmertransporter og findes i denne eller lignende konstruktioner i alle tømmerproducerende lande.

Som forbillede for hosstående tegning er valgt CSD litra Pd 4.40191. CSD er forkortelse af Ceskoslovenske Statni Drahy, altså De Tjekoslovakiske statsbaner.

Hvorfor dog en model af en tjekoslovakisk vogn? Jo, da jernbanetransport er international — f. eks. har omhandlede vogn befaret danske strækninger i transitfart med last af Skoda-vogne og Aero Minor'er til Sverige — så bør modelbyggeren også være det. Vognen her er desuden blot valgt for typens skyld.

Tegningerne a og b viser vognen i fuld H0-størrelse. Af pladshensyn er dog kun tegnet vognens venstre halvdel, hvorfor vognens længde blot skal fordobles. Målene herfra kan nu overføres med passer eller målebånd til det ønskede materiale.

Vognen opbygges om bunden, der består af 0,5 mm zinkplade. Zink er tilpas billigt og samtidigt let at bearbejde. Vognens sider og pufferplanker er blot vognbundens ombukkede kanter. Bukningen

af disse foregår bedst i enskruestik. For ikke at mønsteret i skruestikens kæber skal sætte mærker i metalpladen, bruger vi mellemlæg af hårdt træ eller strimler af kobber eller zink. Metal af hårdere arter som mellemlæg giver nemlig mærker i zinkpladen alligevel. Ved bukning af zinkpladen må man huske på, at den lettest lader sig bøje ved en temperatur på 20° — altså almindelig stuetemperatur. Hvis metallet er koldere, er det yderst tilbøjeligt til at bryde i bøjningsstedet.

For at opnå en bredde af vognbunden på 30 mm må man ved bukning af siderne tage hensyn til materialets tykkelse. Ved optegning på zinkpladen skal bredden derfor kun være 29 mm, et tillæg på to sider à 0,5 mm giver nemlig 30 mm. Læg endvidere mærke til at pufferplankerne er lidt højere end siderne og lidt længere end vognbundens bredde.

Når alle fire sider er bukket, skal bunden rettes op således, at den er fuldkommen plan og fri for spændinger, der vil økse den. Til dette formål tjener en lille træklods, der lige passer til vognbundens indvendige dimensioner, fig. d. Man vender kun undersiden af den vordende vogn opad, anbringer den på en plan flade og banker med kraftige slag på træklods, til vognbunden er helt plan.

Denne klods bruges endvidere, når man skal illustrere plankerne, som vognbunden er dækket med. Med en skarpkantet skrue-trækker skærer man en spån i 0,25 mm's dybde i zinken, således som det fremgår af fig. d. sammenholdt med oversiden af vognen fig. b.

Herefter tildannes holderne til de aftagelige sidestøtter. Arbejdet hermed fremgår af fig. c. Med en flad tynd nålefil »flækkes« de u-formede holdere, der helst må fremstilles af 0,5 mm messingblik, der her er at foretrække fremfor zink, der ikke er stærkt nok til så små dele. Sidestøtterne tilfiles bedst af ca. 3 cm lange søm med 1,5 × 1,5 mm tværmål. Hver støtte forsynes med en tilfilet knast, der forhindrer, at støtterne falder igennem holderne, der fasloddet til vognsiden skal bære støtten.

Stiverne, også kaldet armeringen, under vognen fremstilles af ca. 1 mm tråd. Hjul-sættene indsættes i en »bro« med påsatte attrap-lejer. Disse lejer er af plastic og købes ligesom broen færdige. Begge dele er af Long-fabrikat. Broen loddes fast på

undersiden af vognen ved først at fortrinne denne og den tilstødende side af broen, der så blot behøver at fastholdes i rigtig stilling, medens man med en varm loddebolt presser broen mod vognbunden, til

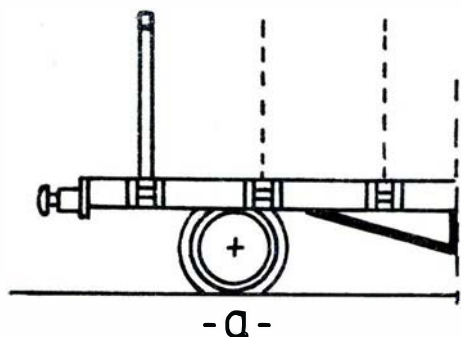
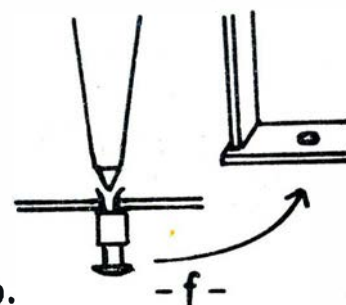
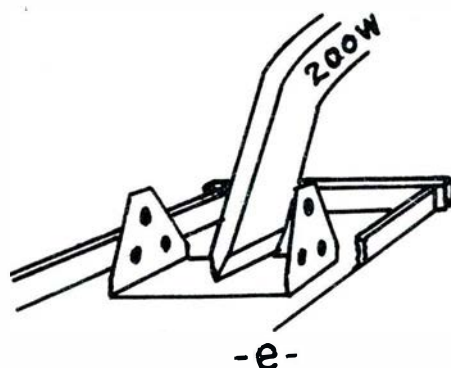
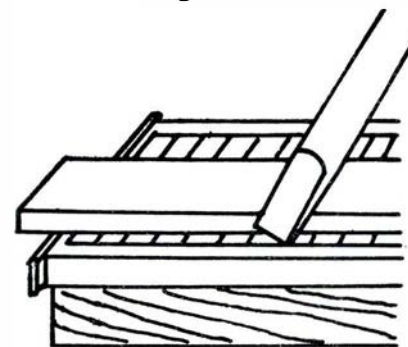
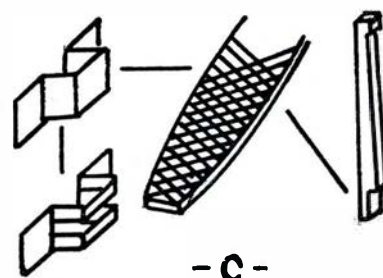
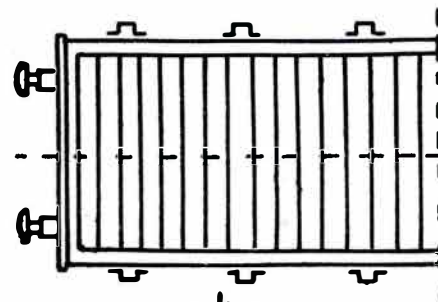

**Aarhus Hobbyforretning**  
 Alt til Modeljernbane  
 Aarhus  
 Frederiksgade 17 . Telf. 2 4167

## Aalborg

### Gartner Pedersens Eftf.

P. E. Christensen  
Alt i Aarstidens Frugt og  
Grøntsager. — Varerne bringes  
Absalonsgade 35 . Tlf. 4437  
Aalborg

### Salon Stryna

v/ Lilly Harpso-Jensen  
1. Kl.s individuel Haarpleje  
Moderne Permanent  
Aalborg. Sjællandsgade 12. Tlf. 10025

1. Kl. Kolonial . Konserves . Kaffe  
Stort Udvalg i Tobak - Cigarer -  
Spirituosa hos

### Købmand Enevoldsen

Holbergsgade 2 . Tlf. Aalborg 1610

Kolonial - Kaffe - Konserves  
Vine og Tobakker

### Købmand Nielsen

Konshøjsvej 21  
Tlf. Aalborg 5347

Ny mand paa **B P-tanken**

Mørupsplads v/ Falck . Aalborg  
Starter, dynamo, tænding ordnes  
Knud Andersson . Tlf. 4463

### Frugtforretningen WESTEND

Kastetvej 116 . Aalborg . Tlf. 10083  
Aarstidens frugt og grønt  
sydfrugter og konserves

### Torkild Jensen

Købmand  
Petersborgvej 47 . Aalborg  
1. kl.s kolonial. — Tlf. 10973

### Tandlæge Inger Sejersen

Tandlæge Odders efft.  
Boulevarden 10  
Tlf. Aalborg 3637

## Frederikshavn

### Mejeriet

1. Kl.s Mejeriprodukter  
Mælk udbringes  
Gl. Torv . Tlf. 106  
Frederikshavn

Spis **AALBORG RUGBRØD** fra

### Kælderbageriet

Stort Udvalg i alle Slags Kager  
Spec.: Hjemmebagt Frønkbrød  
lagt i Sødmealk  
Frederikshavn. Søndergade 54. Tlf. 353

## Frederikshavn

### Nordjysk Vulkanisering

v/ Villy Sørensen  
Autogummi - Vulkanisering  
**Slidbaner paalægges**  
Frederikshavn . Elmevej . Tlf. 1248

### Gulf Service

Aug. Precht Jensen  
Aut. Renault Forhandler  
Benzin - Olie - Vask - Smøring  
Hjørringvej 12 . Tlf. 1525  
Frederikshavn

## Brønderslev

### Frits Halvorsen

Entreprenør  
Betonvarefabrik  
Bredgade 109 . Tlf. 425  
Brønderslev

### Th. Nørgaard

Tømrer- og Snedkermester  
Langelandsgade 3  
Tlf. Brønderslev 644  
Alt Tømrer- og Snedkerarbejde  
udføres  
Tilbud og Overslag gives  
**Udfører Arbejder for D.S.B.**

### Farvehandler Stege

Bredgade 16  
Tlf. Brønderslev 110  
Tapeter - Farver - Lakker  
og Maling  
Rullegardiner og Persienner

## Hjørring

### Købmand Riishøj

Hjørring . Bassinggade 2 . Tlf. 380  
1. Kl.s Kolonial - Konserves  
Kaffe - Tobakker  
Varerne bringes

Vi gaar til

### Fotograf Christensens Eftf.

Hjørring . Østergade 4B . Tlf. 397  
**Portræt . Studie**  
**Børnefoto**

### I. F. Petersens boghandel

v/ O. Olesen  
Stokbrogade 2 . Hjørring  
Telf. 52

### Kaj Rasmussen

Karup Blikkenslagerforretning  
Vand - Gas - Varme - Sanitet  
**Udfører Arbejder for D.S.B.**  
Karup . Viborgvej 27 . Telf. 59

## Viborg

### Philipsen & Hall



aut. elektroinstallatører  
Elanlæg udf. overalt i  
landet. — Radio - Køle-  
anlæg - Lys - Kraft

Viborg. Sct. Mathiasgade 58. Tlf. 173-174

### Viborg Guld- og Sølvsmiede

Gunnar Andresen  
Guld- og Sølvarbejder udføres  
1. Kl.s Værksted  
St. Sct. Pederstræde 12

### I. C. Christensen »Luna«

Aut. Vand- og Gasmester  
Sanitet - Vand - Gas  
Smede- og Blikkenslagerarbejde  
**Centralvarmeinstallationer**  
Viborg . Gothersgade 20 . Telf. 1081

### Købmd. Frede Østergaard

Kirkebakvej 41 . Tlf. Viborg 677  
Kolonial . Konserves . Kaffe  
Tobak . Vine . Spirituosa

Malerfirmaet

### A. P. Andersens Eftf.

Alt Malerarbejde udføres  
Mogensgade 14  
Viborg . Tlf. 718

### Jyllandsgades Bageri

K. Skov  
Altid det bedste  
Jyllandsgade 8. Tlf. Viborg 1261

### Trikotageforretningen

Trikotage . Lingeri . Strømper  
og smaatting  
Middagshøjvej 22B  
Tlf. Viborg 12

### Købmand Tandrup

Middagshøjvej 21 . Tlf. Viborg 854  
Kolonial . Konserves . Kaffe  
Tobak og spirituosa

### Aut. N D Forhandler

Jørgen Pedersen & Søn  
Stort Lager af Kugle- og  
Rullelejer  
Viborg . Vesterbrogade 12  
Tlf. 1600 (3 Ledn.)

### FRANK Rasmussen

Ure og Brillor  
1. Kl.s værksted  
Torvet . Brande

### Dyhr & Nielsens efft.

M. Christensen  
Alt i atelier-, selskabs- og  
udfotografering  
Hadsten . Tlf. 115



tinnet mellem disse flyder sammen. Eventuelle uvedkommende tinklatter bortskræbes med en kniv. Fladhovede skruer til fastgøring af koblinger anbringes på lignende måde.

Nu fastsættes lejerne til broen gennem to tapper, der er på bagsiden af hvert leje. Tapperne stikkes gennem broens der-til indrettede huller og klemmes flade med en lunken loddebolt eller med f. eks. en opvarmet skruestrækker. Denne kan passende opvarmes over et gasblus, eller endnu nemmere over en cigarettænder. De bedst anvendelige puffere er af Märklin-fabrikat. Disse puffere ender i en rörnitte, der med et slag på en kørner fastgøres urokkeligt på pufferplankerne, fig. f.

Når vognen er samlet helt, foretager man den sidste afpudsning med fil og sandpapir. Herefter er vognen klar til maling. Da maling og lak ikke binder godt på zink, må denne først overpensles med eddikesyre, der ætser overfladen, der således bliver ru og fint kornet. Dette er dog så fint, at det ikke ses med det blotte øje. Herefter skylles vognen grundigt i rent vand og er efter endt tørring klar til maling. Vognflade, sider og pufferplanker og støtter males stengrå, armering og puffere sorte. Plasticlerne røres ikke. Når den grå lak er tør, gnider man med en blød klud lidt sort lak ned i rillerne på oversiden af vognbunden. Denne aftørres nu med en ren klud for at opnå, at den sorte lak kun kommer i rillerne, der nu tydeligt viser, at vognbunden er opbygget af planker.

Eventuel påskrift på vognen sker med sort farve.  
J. B. Dyrkilde.

#### Figursavning.

Ved en forglemmelse manglede forklaringen på udsavning af figurer m.m. til modellerne i januar nr. De følger hermed:

a. og b.: trælisterne kontursaves før den egentlige udskæring påbegyndes.

c. og d.: efter lidt øvelse går man over til lidt vanskeligere opgaver. Skaffet på

hakken og trillebørens vanger og ben fremstilles af tændstikker, sider og bund af træet fra en tændstikæske, der også bruges til fodstykke på figuren d.

e.: en hyggelig familiegruppe, der viser hvad den mere øvede billedskærer med lidt tålmodighed kan fremstille.

#### Stationære anlæg.

Til at pynte på et anlæg og gøre det naturtro hører en del af de faste an virkelige station er udstyret med. Stationsbygning — pakhus — remise — vandtårn m. m. Det er en bekostelig historie at købe disse ting færdig, og langt de fleste modelbanefolk foretrækker da også at fremstille dem selv, ikke alene af økonomiske grunde, men også fordi det er morsommere at bygge mest muligt selv, og her har vi en virkelig værdifuld hjælp i de elskværdige folk på banetjenestens kontorer i generaldirektoratet. Skriver man og spørger efter en tegning af eet eller andet, kan man altid være sikker på et positivt svar. Alt hvad der findes af bygninger og andre stationære anlæg landet over på vore stationer findes også i generaldirektoratets arkiver, og bedre arbejdstegninger kan man ikke ønske sig.

For ganske nylig så jeg på et modelanlæg lystårne i anvendelse. Den slags høje master liver gevaldigt op i landskabet, og de bygges på følgende måde: Ganske tynde 2-mm finérplaster saves til således, at man først får de fire hjørnepiller i tårnets fulde længde, og derefter skal de forskellige skrå- og tværdragere tilpasses. Her skal man være opmærksom på, at tårnet for at få det slanke udseende skal indsnævres betydeligt mod toppen. Dragerne limes på og sættes i spænd, til de er tørre. Foroven monteres platformen, hvor projektørerne er anbragt, og hele vejen udvendig kan man pålime en trappe med eller uden rygbøjler. Til slut skal tårnet males eller bronceres, og derefter er det klar til montering på anlægget.  
V. J.



#### Lem

Overtrafikass. P. E. Rasmussen, Vamdrup, er udnævnt til stationsforstander i Lem, hvor stfst. P. Jensen har søgt afsked på gr. af alder (69 år).

#### Skanderborg

Trafikkontrollør A. P. Brøndsted, 2. dist. T er udnævnt til stationsforst. ved Skanderborg st., hvor stfst. P. M. Petersen har søgt afsked på gr. af alder (66 år).

## Himmelekspressen

meddeler at man med tak modtager brugte klædningsstykker.

VASBYGADE 4 - KØBENHAVN SV.

Aktieselskabet

# DANSK NORMAL-TID

Vestergade 10 . København K.  
Telf. C. 2150

INDREG. VAREMÆRKE

## ELEKTRISKE URE

### Vestjydsk Hobby

Strandbygade 14  
ESBJERG . Tlf. 2306

Gør Deres indkøb ———  
hos vore annoncører

## Haardfrossen Klaris

lev. i Banevogn fra Skagen, Hirtshals og Thyborøn.

Skagen: **A/S Skagens Isværk . Rigstelf. 238**  
Frederikshavn: **A/S Frederikshavn Isværk . Tlf. 443**  
Thyborøn: **A/S Thyborøn Isværk . Tlf. 3**  
Hirtshals: **A/S Hirtshals Isværk . Tlf. 70**  
Esbjerg: **A/S Vestjydsk Krystal-Isværk . Tlf. 66**

## Silkeflag

(12,5x23,5 cm) med håndmalede initialer, vingehjul eller hvad ønskes. i guld, til jubilæum, fødselsdag, afsked o. l. 5 kr., hvidlakeret flagstang med forgyldt knap kr. 2,75.

**S. A. A. Jacobsen**, trafikekspedient  
Vester Sottrup . Postgiro 15148

## Dødsfald

Lokomester A. J. Carstensen, fh mdt Gb, 87 år.  
Lokofører F. E. Rademacher, fh Køge, 81 år.  
Baneformand L. P. Hestbæk, fh Viborg, 79 år.  
Lokofører N. M. Frederiksen, fh Nyborg, 73 år.  
Overportør Alfred Jensen, fh Fredericia.  
Skibsfører M. N. Blaaagard, Korsør, 69 år.  
Stationsforst. A. Christensen, Brovst, 69 år.  
Lokomester H. E. Johansen, Viborg, 68 år.  
Rangermester E. Witt, Nørrebro, 65 år.  
Pakhusformand A. T. Pedersen, Silkeborg, 63 år.  
Overportør E. A. R. Pedersen, Langå, 59 år.  
Signalmontør K. L. V. Jensen, Kh, 55 år.  
Trafikkontrollør E. Balstof, 2. dist. T, 54 år.

## BOG - anmeldelse

### Nye bøger

Som et led i »Jernbane-Bladet«s service overfor læserne vil vi i det nye år bestræbe os for så vidt som overhovedet muligt at give en orientering i form af en kort omtale af alle de bøger, der kommer om jernbaneforhold. Det er lykkedes os at skaffe så gode forbindelser, at vi selv bliver orienteret om så at sige alt det, der udkommer af interesse verden over, og disse oplysninger lader vi gerne gå videre til læserne, idet vi vil ofre de enkelte publikationer det, de synes os værd for et dansk jernbane-interesseret publikum, det være sig den aktive jernbanemand eller hobby-manden.

Ved hver omtale bringer vi bogens forfatter, titel, forlag og — hvor det er muligt — den omtrentlige pris i dansk mønt. Bøgerne kan så rekvireres gennem de fleste større boghandlere.

### Købmand Jensen

Banegaardsvej 43 Tlf. Skanderborg 80

Kolonial - Kaffe - Konserves  
Vine og Tobakker  
Varerne bringes

### Mælkeudsalg

Adelgade 130 . Tlf. Skanderborg 23  
Alt i l. kl.s mejeriprodukter  
Tvebakker - småkager m. m.

Heinrich Eisen: *Der Schienenwolf*. Carl Röhrig Verlag, Darmstadt. Ca. kr. 20,00.

»Jernbane-Bladet« har tidligere omtalt et par af Eisen's romaner om jernbaneforhold, bl. a. hans »Bahnhof Russkinaja meldet sich nicht ...« med emne fra østfronten under den sidste verdenskrig. den beretter et kapitel af jernbanernes udvikling i Europa.

Der er mange illustrationer, såvel gamle tegninger som fotografier, alt i alt et materiale af historisk værdi.

*75 Jahre elektrische Eisenbahnen in Österreich*. Østrigske Forbundsbaner. Wien.

Ingen pris nævnt.

Denne bog er den første i en serie, som de østrigske forbundsbaner har forberedt, og den beretter gennem tekst og et hav af billeder om de elektriske baners udvikling i et land, der har elektriciteten næsten som en naturlig reserve, som en slags kompensation for de vanskelige forhold bl. a. med bjerge, banerne har haft og har at slås med i landet.

## Hunden på ...

### Det ærgrer mig,

skriver ekspedient Steghede, at togkontoret stadig kommer med sine elektrotog og ikke siger el-tog, når det nu engang er vedtaget at rationalisere ved forkortelse med »el«.

Således hedder det jo dog idag f. eks.:  
El-strøm  
El-værk  
El-dorado  
El-verhøj osv., osv.,  
men de derinde bliver ved med det gamle.

### Ah — ha!!

Efter et skænderi med påfølgende klage fulgte en tilrettevisning:

»Hende må De skam ikke kalde kælling. — — hun er jo slet ikke gift!!«

### Dementi.

De samvirkende gruppeformænd på Mols beder os kraftigt tilbagevise Pravadasses frække påstand om, at de skulle være fadsister, der på et møde i Lygten havde ført medlemmerne bag lyset.

Angrebet er helt uden mening, siger de, for mødet blev holdt i Mørke.

### Nej, selvfølgelig!!

At banevogtere får ledgigt er da ingen under, — — med det klima og de utætte led og bomme, vi har.

### »Vogt Dem for Lommetyv!«

står der overalt på stationerne i Tyskland.

Og det kan man forstå, ikke er uden grund, når man nu hører, at en lommetryv på Bahnhof Münchhausen Øst har stjålet en fuldt læsset ladvogn på perronen.

Heller ikke togdetektiverne har bemærket, at nogen har fjernet sig med den.

### Ak, ja!

Jernbanelægerne må have travlt, sagde en gammel kone forleden, for der er jo — efter sigende — så mange baner, der skranter.

*Ved billetlugen —*

En meget generende dame af den type, der ikke er så mange af mere, stod foran billetsalget i næsten et kvarter og spurgte om alt muligt samtidig med, at køen voksede. Omsider gik hun, men da hun vendte sig om, hørte hun en bemærkning fra billetsælgeren. Damen blev rasende og sagde: — De skal høre fra mig.

Næste dag kom der en skrivelse fra distriktet, hvori man udbad sig en forklaring på, hvordan han kunne tillade sig at kalde damen for en møgharpe? — Han svarede tilbage, at han havde været så glad for damen, og havde sagt: — Må jeg takke!

### Boganmeldelse.

*En fortrinlig konfirmationsgave.*

Visse-Vasses Forlag har igen forøget rækken af nyttebøger ved at udsende: »Hvad skal jeg gøre, hvis jeg falder i vandet — og ikke kan svømme?!« — Efter at denne bog har set dagens lys, må man sige, at man skal tage det meget roligt. Man skal nemlig blot slå op på side 15, hvor man vil finde de fornødne anvisninger i en let tilgængelig form.

Jovist er denne en bog, man sluger — uden at føle synkebesvær. Den er fint illustreret i lette vandfarver og trykt på det moderne terylenepapir, der bevarer læg og folder, og så smukt fremhæver vandmærket, der består af små havmænd og frømand.

Indbindingen er den bedste: tangmønstreret bølgeblik med sælskindstryg, alt i alt en bog, der holder — hvad den lover. En solid gavebog.

### Ah, hold op

— De skulle holde op med at ryge, det er skadeligt for helbredet!

— Det passer ikke! Min onkel, som røg fra morgen til aften, blev 93 år. men min bror, som aldrig røg, døde ung.

— Hvor gammel blev han?

— Syv uger!



## Odense

### OLYMPIA sålen

Sdr. Boulevard 182 . Odense  
Knud Nielsen (ny indeh.)  
Rågummi-, GREYHOUND-,  
lædersåler

### AUTO-maleren

Hans Nielsen  
Bogensevej 92 . Næsby  
Tlf. Odense 10.263

### Forsatsvinduer - Isolering

Spar brændsel - forlang tilbud  
**Tømrerm. Juel Nielsen**  
Rødegårdsvej 100  
Tlf. Odense 16.548

## SALON WIKIE

Jytte Andersen  
Drosselvej 9 . Odense  
Telf. 2189

### Mogens Bechsgaard

Cigarer - Cerutter - Cigaretter  
Vine og Spirituosa i stort  
Udvalg  
Odense . Skibhusvej 88 . Tlf. 2785

### Fiskehuset

Skibhusvej 177 . Telf. 11782  
Odense  
**Altid friske Fisk**  
. . . en sund Spise

### Fønix Kiosken

Kongensgade 31 . Odense . Tlf. 9331  
Aviser - Dag- og Ugeblade  
Telegrammer

### Bladcentralen

Rødegårdsvej 46  
Tlf. Odense 10883  
Aviser - Ugeblade - Kioskartikler  
Tipstjeneste

### Købmand Faurshou

Albanigade 22  
Tlf. Odense 1780  
Kaffe - Konserver - Kolonial  
Vine - Tobakker

### Park Konditoriet

v/ A. Olsen  
Skibhusvej 37 Tlf. Odense 6791  
Kun friskt og lækkert Brød  
føres

### Smedegaardens Konditori

Østerbækvej 90  
Tlf. Odense 15156  
Altid friskt og lækkert Brød  
Rimelige Priser

### Købmand Hassing

Heltzengsgade 26 . Tlf. Odense 4360  
Alt i 1. Kl.s Kolonial  
Tobak . Vine . Spirituosa

## Odense

### Østergaard

Tolderlundsvej 68  
Tlf. Odense 3313  
1. Kl.s Kolonial  
Tobak - Vine - Spirituosa  
**Spec.: Fine Blandinger i Kaffe**

### H. Koch

Tobaks- og Vinforretning  
Klaregade 7 . Tlf. 3474  
Odense

### Møbelpolstring

Ombetrækning af enhver art  
Smukkeste udførelse  
**WERNER PETERSEN**  
Eckersbergvej 8  
Telf. Odense 14741

### Vesterbro kiosk

v/ C. Holm (ny indehaver)  
Vesterbro 77 . Tlf. Odense 6390  
Aviser - Ugeblade - Papirvarer

### Charcuterie ROYAL

v/ Elna Hougaard  
Vindegade 70. Tlf. Odense 5524  
Viktualier - Smørrebrød

L. M. Johansens slagterforretning

er overtaget af **Kaj Nielsen**

anbefales jernbanepersonalet  
Vingårdsvej 30  
Tlf. Odense 9717

### Odense støvsuger central

Vindegade 13  
Tlf. Odense 6478  
Nye og brugte støvsugere

### Cykleforretningen

William Hansen  
Nørregade 50 - Odense  
Tlf. 2186

### Skomager Hans W. Petersen

Søndergade 12  
Tlf. Odense 3562  
Værksted: V. Stationsvej 20  
Tlf. 6307

### Ejnar Petersen

Snedkermester  
Alt Snedkerarbejde udføres  
Nye og brugte Møbler  
**Begravelsesforretning**  
Middelfart . Østergade 52 . Tlf. 164

Tegn abonnement på

## Jernbane-Bladet

## Nyborg

### C. Rademachers Frisørsalon

Baggersgade 4  
Tlf. Nyborg 313  
Moderne Haarpleje  
Sidste nye Permanenter

### Ejv. Jørgensens Eftf.

O. Rosendal Knudsen  
Tandtekniker  
Konsult. 9—17 og efter Aftale  
Lørdag lukket  
Nyborg - Kongegade 22 - Tlf. 1081

### Parfumeri Desirée

v/ Aa. Gertz  
Kongegade 16. Tlf. Nyborg 1196  
Sæber - Parfumer - Toiletartikler  
Smaating og Bijouteri

## Bellis

## blomster og krans

Vestergade 2 . Tlf. Nyborg 408

## Svendborg

### Svendborg

#### Akkumulator Service

v/ A. Nørregaard  
Møllergade 102  
Tlf. Svendborg 3288  
Kun 1. Kl. Arbejde

### C. K. Hansen

v/ Wilh. Gommesen & H. Dreyer  
Aut. Vand- og Gasmestre  
og Blikkenslagere. - Alt Arbejde  
udføres. Tilbud og Overslag  
Kullingsgade 10 . Tlf. 489-3273  
Svendborg

### AUTO-LAK

v/ Sv. Aa. Hansen  
1. Kl.s Autolakering i alle Farver  
Rutebiler . Last og Personvogne  
Nyborgvej 176 . Tlf. 1692  
Svendborg

### Ostebørsen

Korsgade 2 . Tlf. Svendborg 1343  
God lagret Ost for enhver Smag  
Æg . Salater og Konserver  
L. Hansen (ny Indeh.)

## HVILEHJEM

### SOLBORG

Lindealle 25 . Odense . Tlf. 3095

Sygeplejerske fru E. Tønder Jo-  
hansen og frk. Eva Petersen  
1. kl.s nobel pleje og rekreation  
for ældre

## Aarhus

### Nil-Bro vask

selvbetjeningsvaskeri  
Ny Banegaardsgade 53  
Telf. 3 65 65  
Fineste vask paa een time

### Reenbergs osthushus

Vesterbrogade 4 . Tlf. Aarhus 2 04 56  
Udvalg i vellagret ost  
samt æg, konserver, salater

### Købmand C. A. Jensen

Stadion Alle 1 . Tlf. Aarhus 3 58 21  
1. Kl.s kolonialvarer - kaffe  
konserver - tobak - vine

### Bagermester Arne Dyg

Jerichausgade 17 . Tlf. Aarhus 2 75 04  
Altid friskt og lækkert brød  
Bestilling modtages til foreninger

### Husk SINGER symaskiner

Holbergsgade 1 . Tlf. Aarhus 3 40 24  
Nye og brugte maskiner  
alle maskiner reparerer

### Sølvstens frugt og grønt

N. Juelsgade 15 . Tlf. Aarhus 6 80 77  
Alt i aarstidens frugt - grønt -  
blomster og sydrugter

### Rytterparkens

frugt- og blomsterforretning  
Finsensgade 64 . Tlf. Aarhus 6 75 14  
Frugt - grønt - buketter m. m.

### Vi handler i »48«

Ost - Konserver - Æg  
Billige Sydrugter til absolut  
Bundpriser  
Nr. Alle 48 . Tlf. 3 48 48  
Aarhus

### Konfekturforretningen

Is . Chokolade . Bolcher  
Friskt brød hver dag  
Fynsgade 11. Tlf. Aarhus 2 9753

### Hoffman Vask

Fagmæssig Behandling af Tøjet  
Hentes og bringes  
Holmevej . Tlf. 7 13 13  
Aarhus

### Peter K. Dolby & Søn

Kunstdrejere  
Signalføljer - Hornarbejde  
Aarhus . Sjællandsgade 43 - Tlf. 28468

### Vin- og Tobaksforretning

v/ Sigrild Jensen (ny Indeh.)  
Vin - Tobak - Cigarer - Cerutter  
Stort Udvalg  
Vester Alle 31 . Tlf. 2 49 89  
Aarhus

### A. Rylunds Eftf.

Stort Udvalg i Frimærker  
Spec.: Album og Samleartikler  
Klostergade 20 . Tlf. 2 3248  
Aarhus

### Helbo Sørensen

Kolonial - Konserver - Kaffe  
Tobak og Spirituosa  
Ny Munkegade 103  
Aarhus . Telf. 2 25 89

### Tobakshuset Sct. Poul

v/ A. Poulsen (ny Indeh.)  
Stort Udvalg i **Vine - Tobakker**  
**Cigarer og Cerutter**  
Brunsgade 59 . Tlf. Aarhus 2 01 28

### Kaffe- og spisesalonen WEST-END

Fr. Alle 92 . Århus  
Middag - Smørrebrødspakker  
V. Nielsen . Tlf. 3 47 84

### Vin- og Tobaksforretningen

v/ S Jensen  
Vin - Tobak - Cigarer  
Sdr. Aile 26 . Tlf. 2 30 62  
Aarhus

### Tobaksforretningen

Silkeborgvej 178 . Tlf. 5 77 28  
Tobak - Cigarer - Cerutter  
Vine og spirituosa. Åbner kl. 6

### Hos Ferm Lynvask

Møjlgade 82 . Tlf. Aarhus 2 18 26  
bliver Snavsetøjet duftende rent  
paa 1/2 Time  
Strygning og Varmerulning i  
hyggelige Omgivelser  
**Ferm Lynvask er Færdig-Vask**

Jernstærke Sko til Jernbanefolk



Reginakrydset

Aarhus

### Slagtermester Frandsen

Jordbrovej 5  
Tlf. Aarhus 6 97 81  
1. Kl.s Kød - Flæsk og  
hjemmelavet Paalæg

### La Fleur

Klostergade 3 . Tlf. Aarhus 2 69 65  
Aarstidens Frugt og Grønt  
Blomster - Buketter og Kranse

### Salon New-Look

Den nye Damefrisørsalon, hvor  
dygtigt Personale skaber Frisu-  
ren, der netop passer til Deres  
Udseende  
Aaboulevarden 60 (Importørens Hus)  
Tlf. Aarhus 3 22 61. Bestil venligst Tid

### Købmand Nedergaard

Lundingsgade 11  
Tlf. Aarhus 3 31 38  
1. Kl.s Kolonial  
Tobaksvarer, Vine og Spirituosa  
Spec.: Ekstrafin Kaffe

### Frugt- og Grøntforretningen

v/ O. Winther  
Alt i Aarstidens Frugt - Grønt -  
Sydrugter og Konserver  
Sdr. Alle 32  
Tlf. Aarhus 2 97 03

### Trøjborg Legetøj

St. Billes Torv 20 . Tlf. 6 88 37  
Legetøj for drenge og piger  
Papir - Toiletteart. - Fyrværkeri

### Frugt og blomster

Aarstidens frugt - grønt -  
blomster og kranse  
Randersvej 114  
Tlf. Aarhus 6 44 10

### Firkløveret

Chokolade - Konfektur - Bolcher  
Dessertis. - Spec.: Gaveæsker  
Hans Brogesgade 4  
Tlf. Århus 3 63 27

### Vagn Lindstrøm

tandlæge (ny praksis)  
Sdr. Alle 5 - Tlf. Århus 3 26 36

### Trikotageforretningen

Trikotage - Lingeri - Undertøj  
Strømper - Småting  
Sdr. Ringgade 15 . Tlf. 4 35 69

Vi mødes paa

### Marstrandborg

Thorvaldsensgade 1  
Tlf. Aarhus 2 70 47  
Altid et godt Stykke Smørrebrød

### Mejeriudsalget

Skanderborg 10. Aarhus. Tlf. 4 24 85  
Øl, Sodavand, 1. Kl.s Mejeripro-  
dukter. Friskt Brød fra „Emmery“  
hver Dag