

# Jernbane-Bladet

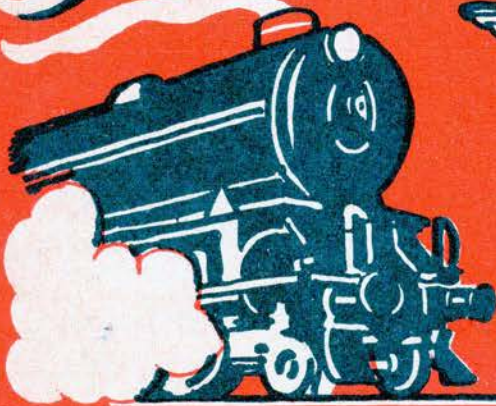

FÆLLESORGAN FOR  
JERNBANEETATEN



TIDSSKRIFT FOR STATS- OG PRIVATBANEPERSONALET

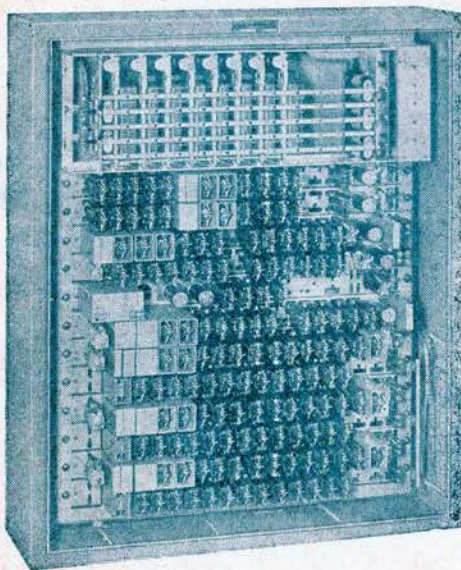

## AUTOMATISK LOKALTELEFONCENTRAL

### *Standard Electric A/S* 7010-PABC

er en fuldautomatisk lokalcentral af koordinatvælgertypen indrettet for tilslutning til det offentlige telefonnet.

Centralens maximale kapacitet er 10 lokallinier, 3 tovejs centralledninger og 2 lokalsnorpar, d.v.s., at der samtidigt kan tales fra 7 apparater.

Centralen kan arbejde over radiokanaler bl. a. på færger og skibe til det automatiske telefonnet.

*Standard Electric A/S*

RÅDMANDSGADE 71 . KØBENHAVN N. . \*TAGA 7000



## Roskilde

### Gl. Postgaards

#### Farvehandel

v/ G. Bidstrup  
Stort Udvalg i Tapet - Farver -  
Lakker - Maling - Rullegardiner  
og Linoleum  
Roskilde . Skomagergade 15  
Telf. 2956

### MALCO

Roskilde coop. Malerforretning  
Alt Malerarbejde udføres  
Værksted: Støden 4  
Telf. Roskilde 2069 - 2182

### Roskildebaren

Ringstedgade 18 . Tlf. 2561  
**God daglig Kost**  
Smørrebrød med hjemmelavet  
Paarlæg. Middagsmad bringes.  
Pensionærer modtages  
Pris: Kr. 35,00 pr. Uge

### Tage Kæseler

Værktøj og Bygningsbeslag  
en gros  
Jernbanegade 58 . Tlf. 4536  
Roskilde

Kolonial - Kaffe - Konserver  
Vine og Tobakker

### V. Thamsdorff

Gl. Landevej 17 . Tlf. 662  
Roskilde

### TEMPO-Kiosken

Vestergade 29 . Tlf. Roskilde 4625  
Aviser - Dag- og Ugeblade  
Tobak og Spirituosa

**Ugeblade og Søndagsaviser bringes**

### Kolonialforretningen

Københavnsvej 72  
Tlf. Roskilde 2130  
Kolonial - Kaffe - Vine og  
Tobakker

### Købmand Madsen

Fruegade 6  
Telf. Roskilde 1121  
1. Kl.s Kolonialvarer - Vin  
Tobak - Konserver bringes

### Kolonialforretningen

1. Kl.s Kolonial . Konserver  
Vine og Tobakker  
Varene bringes  
Nykøbing F. . Kreibergsgade 19  
Tlf. 85 01 82

### Slagterforretningen

1. Kl.s Kød og Paarlæg  
Øster Allé 54  
Nykøbing F. . Tlf. 85 10 82

## Slagelse

Nyd Kaffen — Hyggen —  
Udsigten og den gode Musik

### HØYERS KONDITORI

Fisketorvet 3—5 . Tlf. 401  
Slagelse — Svend Kragh

### RECORD

Løvegade 39 . Tlf. Slagelse 1634  
Vin - Tobakker - Cigarer  
Stort Udvalg  
A. P. Nielsen

Vi spiser i —

### Schweizercafeen

. . . *et godt Madsted*  
Frederiksgade 2 . Tlf. 2035  
Slagelse

### Nygades Farvehandel

Nygade 2 . Tlf. Slagelse 233  
Tapeter . Farver . Lakker  
Persienner og Voksdug

### Marius Hansen

1. Kl.s Koloniaivarer  
Tobak - Vine og Spirituosa  
Løvegade 44 . Tlf. 526  
Slagelse

### Frugtforretningen Vesterport

v/ Kullber  
Alt i frisk Frugt - Grønt og  
Sydfrugt - Blomster og Kranse  
bringes overalt

**Slagelse** . Bredegade 64 . Tlf. 1732

### Kolonialforretningen

B. Andersen  
Kolonial - Konserver  
Spirituosa - Tobakker

**Slagelse**. Sdr. Stationsvej 11. Tlf. 1477

## Helsingør

### Beklædningsmagasinet

Alt i Herre- og Damekonfektion  
**Kontant som Konto**  
Stort Udvalg - Rimelige Priser  
**Helsingør** . Stengade 40 . Tlf. 21 03 55

### Slagterforretningen

Kongensgade 7  
Telf. Helsingør 21 20 63  
1. Kl.s Kød og hjemmel. Paarlæg  
Prøv min grovh. Medister:  
2,75 1/2 kg.

### MONOPOL

v/ Gynter Nielsen  
Stort Udvalg i Herre- og Dreng-  
Ekvipering samt Arbejdstøj  
Helsingør. Bjerregade 7. Tlf. 21 00 96

## Næstved

### GULF Service

v/ Børge Jensen  
Farimagsvej 13 A  
Telf. Næstved 1330  
Benzin - Olie - Vask - Smøring

### Viktualieforretningen

Aaderupvej 50  
Telf. Næstved 3161  
Viktualier - Delikatesser  
**Hjemmelavet Paarlæg**

### ORANGE

Th. Sodborg  
Frukt - Grønt - Sydfrugter  
Blomster og Kranse  
Jernbanegade 27 . Tlf. 2071  
Næstved

### Fiskehuset

A. Christoffersens Eftf. . H. Formann  
Friske Fisk hver Dag  
Ramsherredsgade 23  
Næstved . Tlf. 107

### Jens Niensens Eftf.

H. E. Christiansen  
Herresko - Gummistøvler samt alt  
i Herrefodtøj. - Uldforede Træsko-  
og Træskostøvler. Reparationer af  
Træsko og Fodtøj.  
Næstved . Kindhestegade 1  
Telefon 1054

**Se godt — og se godt ud —**  
med Brilller fra

### Specialoptiker Kay Svan

Nørregade 49 . Tlf. 1035  
Ringsted

### Købmanden paa Holmetorvet

Kolonial - Konserver - Tobakker  
og Spirituosa, Varene bringes  
Holmetorvet 7 - E. Pedersen  
Hillerød - Tlf. 2441

### Bageriet

Frisk Brød hver Dag  
Stubbedamsvej 3  
Bramstræde 7  
**Tlf. Helsingør 21 02 29-21 09 16**

**Gør  
Deres  
indkøb  
hos vore**



*annuncører*

# Jernbane-Bladet



Redaktion og ekspedition:

Stationsmester

H. E. Rybro, (ansvarhavende)

Bernhard Bangs Alle 39, København F.

Telefon Fasan 4091

Redaktionssekretær:

Togbetjent V. Jonvald - Tlf. Hvidovre 3642

Udkommer een gang om måneden.

Abonnement

6 kr. årlig.

Girokonto 600 82

Medlem af

International Tidsskriftsfederation

**MEDLEM AF  
FORENINGEN AF DANSKE  
UGEBLADE, FAGBLADE OG TIDSSKRIFTER**

Bladet er tilsluttet Dansk Oplagstælling  
pr. 1. juli 1955

APRIL 1956



Dette nr. indeholder:

Omkring normeringsloven ...	Side	87
Månedens emner .....	»	88
Det er ikke alle, der ved ...	»	89
Sagt og skrevet .....	»	89
Erindres det .....	»	89
»65-års« billetterne .....	»	90
Elektrisk signaloverføring ...	»	91
Mens vi venter på tog .....	»	93
FN nyt .....	»	94
Hornbækbanens O-s-k-a-r ...	»	95
Sfæriske rullelejer i jernbane- akselkasser .....	»	98
Græsslåning på banerne .....	»	100
Et 50 års jammers minde ...	»	102
Månedsmagasinet .....	»	105
Privatbane nyt .....	»	105
Model jernbane .....	»	107
Ud- og ind .....	»	112
Hunden på .....	«	112

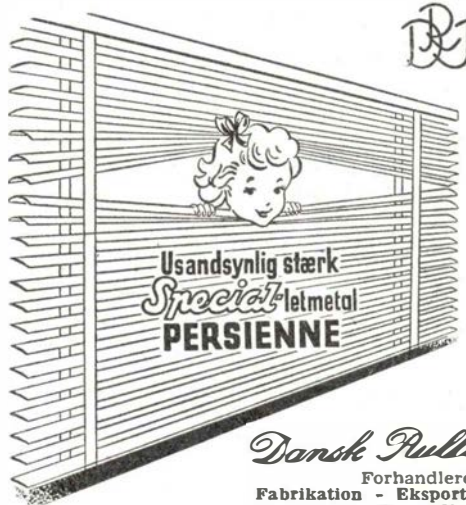

I vor nye Model er alle Mekanismer indbygget i Metalkasse. Der er Friløb for Indstillingssnor, effektiv Lukkemekanisme og Snorelaas, og alle Lister er af Metal, saa den fylder mindre. Leveres i 50 mm, 35 mm og 25 mm Lamelbredde — ogsaa til Montering mellem dobbelte og sammenkoblede Vinduer.

*Danske Pullegardin Industri*

Forhandlere overalt i Danmark.

Fabrikation - Eksport, Gl. Kongevej 143, Kbhvn. V.  
Eva 61 44 - 61 45.

Jyllands Afd.: KOLDING, Laasbygade 35 Tlf. 37 06.

Leverandør til Danske Statsbaner

Fredgaard's

5 % SPECIALTILBUD

— giver Dem på en helt ny, nem og behagelig måde lejlighed til at få opfyldt ethvert radio- eller fjernsynsønske, vi kan f. eks. tilbyde

**PHILIPS fjernsyn**

med 17" rør

Kontant pris..... kr. 1725-,  
ved leveringen betales... kr. 86-,  
pr. md..... kr. 86-,

**Fredgaard**

Amagerbrogade 30 — Sundby 8803  
Gl. Kongevej 165 — Eva 9565  
Nørrebrogade 116 — Nora 8803  
Nørrevoldgade 94 — Minerva 3522



## Odense

### D. N. F.

ET GODT MADSTED

Odense . Asylgade . Tlf. 6025

### Inge & Palle Ambjørn

Tandlæger

Kons. 9—12 og 13—17

Lørdag 9—12

Odense . Klaregade 15 . Tlf. 3578

### Nedergades Jernhandel

Alle Metaller, Jern, Klude, Flasker m. m. købes til højeste Dagspriser

Nedergade 45 . Tlf. 738

Odense

### Raagummi- - GREYHOUND- samt Læderforsaalinger

OLYMPIA Skotøjsreparationer

H. Olsman . Haandskomager

Odense . Søndre Boulevard 182

### Hygiejne Varer

Fineste Kvalitet

Pr. Dusin: 6-8-10-12-14 Kr.

Sendes diskret over hele Landet

### TITUS

Nedergade 12 Tlf. 11663

Odense

### Odense Konfektion

Konto oprettes

Kongensgade 17 . Tlf. 8270

Odense

### Grand Garager

Benzin - Olie - Vask - Smøring  
Quickservice

C. Schøndorff

Odense . Slotsgade . Tlf. 1516

### Mogens Bechsgaard

Cigarer - Cerutter - Cigaretter

Vine og Spirituosa i stort

Udvalg

Odense . Skibhusvej 88 . Tlf. 2785

### Bager Justesen

Tolderlundsvej

Tlf. Odense 7776

Friskt og lækkert Brød hver Dag

### M. P. Christiansens Eftf.

Gørda Christiansen

Sagfører, cand. jur.

Vestergade 34 . Tlf. 560-2460

Odense

## Odense

### Mejeriudsalget

1. Kl.s Mejeriprodukter

Morgenbrød og Mælk bringes

Munkebjergvej 37

Odense . Tlf. 5727

### »NETHES LEGETØJ«

Stort Udvalg i Legetøj for Piger  
og Dreng

LEGO og TEKNO Legetøj

Odense . Skibhusvej 177 . Tlf. 12177

### Hans Jørgensen & Søn

Entreprenørfirma

Udfører Arbejder for D.S.B.

Pjentedamsgade 49 . Tlf. 683

Odense

## Nyborg

### OTTO WAGNER

Frukt - Grønt - Blomster

Leverandør til DSB

Nyborg . Mellemgade 20 . Tlf. 362

### S. B. Sommerlund

Malermester

Udfører Arbejder for D.S.B.

Nyborg . Aldershvilevej 35 . Tlf. 449

### N. H. Brunhede

Belysningsanlæg-Motorinstallationer

Tekniske El-Installationer

Udfører Arbejde for DSB

Nyborg . Nørretorv . Tlf. 1363

### C. Rademachers Frisørsalon

Baggersgade 4

Tlf. Nyborg 313

Moderne Haarpleje

Sidste nye Permanent

### Ejv. Jørgensens Eftf.

O. Rosendal Knudsen

Tandtekniker

Konsult. 9—17 og efter Aftale

Lørdag lukket

Nyborg - Kongegade 22 - Tlf. 1081

### Torvehallen

Edith Nielsen

Frukt - Grønt - Sydfrugter

Blomster og Dekorationer

Dronningensvej 16 - Tlf. 1032

Nyborg

### Parfumeri Desirèe

v/ Aa. Gertz

Kongegade 16. Tlf. Nyborg 1196

Sæber - Parfumer - Toiletartikler

Smaating og Bijouteri

## Svendborg

Vi har altid noget nyt...



v/ K. Christensen  
SVENDBORG

### Rosé's Farvehandel

Vestergade 35

Tlf. Svendborg 1246

Farver - Lakker - Maling - Tapet

Rullegardiner-Persienner-Voksdug

### C. K. Hansen

v/ Wilh Gommesen & H. Dreyer

Aut. Vand- og Gasmestre

og Blikkenslagere. - Alt Arbejde

udføres. Tilbud og Overslag u/

Forbindende

Kullinggade 10 . Tlf. 489-3273

Svendborg

### Slagtermester Thrane

Assensvej 29 . Tlf. 758

Faaborg

1. Kl.s Kød og hjemmel. Paalæg

## Middelfart

### Ejnar Petersen

Snedkermester

Alt Snedkerarbejde udføres

Nye og brugte Møbler

Begravelsesforretning

Middelfart . Østergade 52 . Tlf. 164

Jernbanepersonalet handler i

### SPECIAL Ure og Optik

M. Kristensen

Middelfart . Algade 63

### Singer Symaskiner

Nye og brugte Symaskiner

1. Kl.s Reparationsværksted

Kommer overalt

Østergade 25

Middelfart . Tlf. 898

Vi bor paa

### Centralhotellet

Middelfart . Østergade 2

— Et godt Madsted

Tlf. Middelfart 195

## Omkring normeringsloven

Det er ikke alle, som skal tage alting alvorligt, heller ikke meget alvorlige skrivelser fra de højeste myndigheder. Man kan også udtrykke det sådan, at hvis man er alt for blåøjet og godtroende, bliver man sat til side for de mere vakse.

I efteråret udsendte finansministeriet et cirkulære til samtlige styrelser, hvori man gjorde opmærksom på, at der på forslag til den kommende normeringslov ikke ville kunne optages forslag om oprettelse af nye tjenestemandstillinger, medmindre det kunne påvises, at være tvingende nødvendigt, at forslag om bestående tjenestemandstillingers oprykning i højere lønklasser normalt ikke ville kunne optages osv. Samt at der i alt måtte vises den yderste tilbageholdenhed. Kort sagt, der lukkedes af for økonomiske forbedringer for tjenestemændene.

Når man så er godtroende nok, forbavses man i højeste grad ved at se, at normeringsloven har optaget forslag om, at 600 — seks hundrede — politibetjente rykkes op som overpolitibetjente.

Det ville sikkert være både synd og dumt at misunde de 600. Men hvis man ser nøgtern og upartisk på sagen, mon så ikke der findes 600 eller det dobbelte eller tre- eller firedobbelte af dette antal indenfor jernbane- og postvæsenet, som der kunne være langt mere grund til at rykke op? Men måske er de for blåøjede.

Aros.

### Forhøjelse af huslejen i lejeboliger

Det viser sig nu, at den store husleje i lejeboligerne i Lyngby, som vi omtalte i forrige nr. af bladet, ikke bliver nogen enlig svale, idet alle beboere af DSB lejeboliger kan vente en meget betydelig forhøjelse af boligafgiften i disse. Til trods for, at betækning fra lønningsslovskommissionen kan ventes inden for ikke al for lang tid, har man fundet det nødvendigt allerede nu at optage lovændring til tjenestemandsløvens § 38, i normeringsloven, der herefter lyder således:

Boliger i ejendomme, der tilhører eller er lejet af staten, kan, forsåvidt de ikke er tjenesteboliger, i hvilke en tjenestemand er pligtig at bo, af den styrelse, under hvilken den pågældende ejendom hører, udlejes til tjenestemænd til en under hensyn til boligens størrelse, alder, kvalitet og udstyr passende leje.

De nærmere regler om lejefastsættelsen udfærdiges af finansministeren efter stedfunden forhandling med den pågældende forhandlingsberettigede centralorganisation af tjenestemænd. Ændringer i lejen kan gennemføres efter regler, der på tilsvarende måde fastsættes af finansministeren.

### Til lovforslaget var knyttet følgende bemærkning:

Fra det af finansministeriet under 29. august 1952 nedsatte udvalg vedrørende

statens tjeneste- og lejeboliger, hvori stats-tjenestemændenes 3 centralorganisationer er repræsenteret, har ministeriet modtaget en enstemmig indstilling om en ændret affattelse af tjenestemandsløvens § 38, således at der tilvejebringes hjemmel for en ekstraordinær forhøjelse af lejen for visse af statens lejeboliger ved finansministerens foranstaltning.

Af statens lejeboliger henhører ca. 2300 under statsbanerne, og lejen for disse boliger har hidtil været fastsat på grundlag af en i 1923 med de forhandlingsberettigede tjenestemandorganisationer truffen aftale. Der er nu med organisationerne opnået enighed om, at udviklingen siden 1923 har gjort en ikke uvæsentlig forhøjelse af de hidtidige lejer rimelig, bortset fra lejen for visse meget ringe boliger. Der er endvidere med organisationerne enighed om det ønskelige i, at lejen for samtlige boliger fastsættes efter ensartede retningslinier under hensyn til de nødvendige omflytninger af personalet, som driften kræver.

Den nuværende samlede leje for statsbanernes lejeboliger, der er udlejede til tjenestemænd, andrager ca. 730 000 kr. årlig, og den i fællesskab med organisationerne påtænkte forhøjelse kan anslås til ca. 500.000 kr. årlig, som det er hensigten at søge gennemført med virkning fra 1. april 1956. Det vil iøvrigt blive tilstræbt, at lejeniveauet for ensartede boliger i de forskellige styrelser såvidt muligt holdes på samme højde. På grund af de særlige aftaleforhold, der hidtil har foreligget ved statsbanerne, og som har vanskeliggjort passende lejereguleringer gennem årene, ligger lejeniveauet ved denne etat i særlig grad lavt, således at den påtænkte regulering ikke skønnes at ville afføde omfattende konsekvenser for andre styrelser.

### Alt i Bogtryk

ERIK LINDE'S

Bogtrykkeri

Mindegade 6 o. G. - Tlf. 2 2262

A A R H U S

Tandtekniker Malachowicz

Lissau's Eftf.

v/ Hugo Hagen (Ny Indeh.)

Horsens. Søndergade 44. Tlf. 1601



# Månedens emner...

## Landevejstrafik og hospitaler

I 1955 passerede mere end 5 millioner rejsende den dansk-tyske grænse. Kun ca. en tiendedel af disse rejste med tog. Ad vejen over Kruså kørte 491.000 motorkøretøjer, et tal, der ventes at ville stige betydeligt i år, hvor de nye toldkontrolsteder tages i brug til foråret.

Den nye motorvej, Hørsholmvejen, har i følge dagspressen kostet 2,80 kr. pr. løbende millimeter, det bliver ca. 3 millioner kr. pr. km. (Der forlyder ikke noget om forrentning og afskrivning). Ved indvielsen udtalte overingeniør K. O. Larsen, at sikkerhedsforanstaltningerne ville medføre besparelser på hospitalsudgifterne. Allerede den første dag, vejen var åben for trafik, blev en af trafikanterne i hårdt kvæstet tilstand indlagt på amtssygehuset i Gentofte.

I anledning af den belastning, som trafikulykkerne betyder for hospitalerne, der fra flere sider været rejst spørgsmål om, hvorvidt der kunne være mulighed for, at hospitalerne ved en andel i vejmillionerne kunne holdes skadesløs for udgifterne ved behandling af det stigende antal tilskadekomne trafikanter. Spørgsmålet har været nævnt i folketinget, ligesom man i sygehusrådet har overvejet sagen. Man har undersøgt muligheden for takstforhøjelse for disse tilfælde, men der findes ingen hjemmel for, hos de tilskadekomne eller hos skadevolderne eller deres forsikringsselskab at kræve mere end den normale takst. Altså må vi allesammen være med til at betale for færdselsulykkerne.

## Resultatet

Fra den 1. april forhøjedes min løn med 22 kr. pr. måned. Fra samme dato bliver skatten, jeg skal betale, forhøjet med 38 kr. pr. måned. Det er i realiteten den måde, hvorpå man får dækning for de forøgede leveomkostninger.

11. lønkl.

## Stere O skopet

Jyllands-Posten har observeret vor søgfulde tegning om jernbanemænd hos St. Peter, og skriver:

Generaldirektoratets folk er nemlig jernbanemænd, selv om personalet ude på stationerne somme tider mener noget andet, hvilket følgende historie vidner om:

En flok jernbanemænd kom op til St. Peter, der afviste dem med ordene: »Her er ikke adgang for jernbanemænd.« Flokken kikkede ind gennem porten og een sagde: »Der sidder da nogle fra generaldirektoratet derinde,« hvortil St. Peter svarede: »Ja, men det er heller ikke rigtige jernbanemænd.«

Historien er maaske gammel. Den gælder i hvert fald ikke mere, og derfor ser man da også, at statsbanernes generaldirektorat gør, hvad det kan for at bøde på de takstforhøjelser, som folketinget beslutter, og som efter sagkyndiges mening blot betyder, at statsbanerne får mindre at køre med end tidligere.

●●●●●●●●●●  
● **Vi har modtaget..**  
●●●●●●●●●●

## Sygekassen

Statsbanepersonalets sygekasse er jo et temmeligt kostbart foretagende for en meget stor del af interessenterne. Antagelig betaler langt den største del af disse betydeligt mere til denne sygekasse, end de ville komme til at betale til en af de almindelige statsanerkendte sygekasser. Om selve det princip, at bidragets størrelse afhænger af den enkeltes lønindtægt, kan man mene, hvad man vil, men noget kunstigt er det, og om noget rimeligheds- eller retfærdighedsprincip kan der ikke være tale. Derimod kan man måske sige, at det er et smukt, kollegialt og kammeratligt træk af de bedst lønnede

at betale en uforholdsmæssig stor del af udgifterne, så de dårligst lønnede til gengæld kan slippe billigere. Hvis man gennemførte samme princip overalt, således at man betalte alt i forhold til sin indtægt, ligesom skat og her sygekasse, ville det hele blive meget simplere, idet det så ville være ligegyldigt, om man tjente lidt eller meget.

Bortset fra dette, kunne sygekassen måske være god nok, hvis den ikke vedblivende holdt fast på, at man skal søge om praktisk talt alt, hvad det må forventes, en sygekasse skal betale. Der skal indsendes ansøgninger, og de skal bevilliges. Hvilket formål tjener dog dette? Hvis det ikke udelukkende er, fordi det tilfredsstiller ledelsens barnagtige trang til at spille stor? og føle sig stor ved at modtage ansøgninger og bevillinger? Man får jo ikke mere, end man har ret til. Antagelig da ikke. Det er indenfor denne institution forøvrigt ikke mange givet at finde ud af, hvad man kan forlange for sit bidrag. Men i alle tilfælde er dette med ansøgninger og bevillinger utidssvarende og bør afskaffes, fordi det er irriterende og ydmygende for medlemmerne, selv om det kan være smigrende for ledelsen.

Medlem.

## SKAFOTTET

### DSBs toiletter

Når man som jeg ofte kommer med DSB til den dejlige by, Faaborg, kan det til tider blive nødvendigt at besøge det lille »Trykkeri« for herrer, men ak. Første dør th. gratis afbenyttelse står der. Ja, et sørgeligt syn møder een. Toiletrullen er som regel oprullet og ligger på gulvet i en pæn dyngede færdig til brug, og endda i opløst tilstand fra en konstant fugtighed fra gulvet, der fremkommer ved, at man trækker og slipper for den foregående »kunde«. I tilgift oplever man det nydeligste »springvand« af en brunlig substans fra en utæthed i afløbsrøret.

Anden dør th. får nu unægtelig interesse, men her er entreen 25 øre. Man kan være heldig en enkelt gang og komme

Husk billetten — glem ej heller lidt **Carletti** karameller



DE FÅS I JERNBANE-KIOSKEN

Garn  
Trikotage  
Børne-  
Konfektion



**K. MADSEN**

Aarhus - Clemensbro - Tlf. 3 64 66

indenfor og håber at møde den beskedne service, men ej her findes så meget som et som til at hænge frakken på. Har man forrettet sit lille »ærinde« og gerne vil have vasket sine hænder, ja, så er der ikke andet vand end på gulvet. Der er ellers en dejlig håndvask, men ingen vand. DSB har ellers nogle dejlige papirhåndklæder i overflod andre steder, men i Faaborg kendes de ikke.

Det skal indrømmes, det er ikke meget, man får for en 25 øre i Faaborg hos DSB. P.H.

## Det er ikke alle, der ved...

- at Slagelse har 25 kortrejsende, der har deres arbejdsplads i København, og således må rejse 180 km om dagen til og fra arbejdet.
- at DSB nu anskaffer yderligere to dansesvogne, så man derefter har fem.
- at den gamle signalpost for enden af perronen på Struer st. nu er revet ned, og derved giver mulighed for at forlænge perronen med 80—100 mm.
- at DSB i år skal være vært for den europæiske jernbaneunion, UIC's, kongres, der afholdes i tiden 23. maj til 5. juni.
- at DSB i tiden 17.—31. januar solgte 6500 65-billetter til en samlet pris på 100.000 kr.
- at den interimistiske Lyngby station i det gamle posthus nu er klar til indflytning, men da forholdene både for personale og publikum bliver ret primitive, foretages indflytningen ikke før det er højest påkrævet.
- at et nyt jernbaneorkester i Aabenraa nu er en kendsgerning med 26 interesserede medlemmer.
- at Ulstrup st. har fået bygget to nye ramper i forbindelse med pakhuset, ligesom vingsignalerne udskiftes med dagslyssignaler.
- at jernbaneforeningens 7. kreds ved et møde i København havde lejet en sporvogn, der kørte deltagerne »ud i det blå«. Der var arrangeret en gættekonkurrence om turens endemål. Fire

havde gættet rigtigt, at det var National Scalas frokostbord, der ventede på dem.

at DSB's havneudgifter i Korsør havn forhøjes nu, efter at have været gældende i 75 år, fra 27.000 kr. til 78.000 kr. årlig, med fremtidig regulering hvert 4. år.

## Sagt og skrevet

### Direktør Kuhlman

Hvis nu en banelikviderer, har den store mængder af jernbaneskiner, der ved eksport kan sælges for 450 kr. pr. ton. Men der er udførselsforbud for den slags, og stålvalseværket i Frederiksværk betaler kun 200 kr. pr. ton. Fra en 40 km lang jernbane bliver der 2000 tons jern, og prisforskellen bliver mindst 500.000 kr. Det må ikke gå ud over funktionærerne, at man på denne måde formindsker boets værd med en halv million.

Jeg mener, at det under sådanne forhold er statens pligt at støtte og give en rimelig ækvivalens på en eller anden måde.

### Afd.ing. A. Jeppesen, DSB

De fire målestationer ved Lillebæltsbroen, der hver blot består af en cementklods, anvendes til at sigte ud mod målepunkterne på bropillerne. Pillerne bevæger sig, dels forårsager broens vægt, at de sætter sig, dels påvirkes den af kræfter ved temperaturpåvirkninger. Vi fører periodisk kontrol dermed — hver tredje måned — for at se, hvor meget pillerne bevæger sig, og om det er efter ønske. Hvis ikke det er det, træffer man foranstaltninger til at føre pillerne tilbage. Nede i pillerne er der et hulrum, som man kan fylde med sand og tømme, og derved forandre pillernes tyngdepunkt så meget, at der sker en bevægelse.

Men der er ikke sket nogen i den retning i de sidste ti år, jeg har haft med det at gøre!

*Erindres det...*

## For 50 år siden, april 1906 Slangerupbanens åbning

I rigtigt aprilsvejr, men under megen festivitet blev Slangerupbanen i torsdags indviet. Kl. 10 samledes de indbudte på den smukke station ude på det yderste Nørrebro, og efter at man havde set sig om på stationen, steg man ind i toget og rullede afsted.

Da toget trukket af 2 flagsmykkede loko (byggede af Société Cockeriel, Belgien) og formeret af kombinerede II og III klasses særdeles praktiske og smukt udstyrede gennemgangsvogne (leveret af Scandia i Randers) kørte ind på Bagsværd station gennem en æresport, modtoges det af et orkester, hvorefter dyrlæge Frederiksen holdt en velkomsttale og udbragte et leve for banen. I Farum gjordes atter ophold og toget ankom til Slangerup kl. ca. 12, hvor det hilstes velkommen af beboerne, og man gik så gennem æresporte op til hotellet, hvor der var anrettet frokost.

★

Da et tog fredag den 13. nærmede sig Skovlunde station, løb en lille 2 års pige ind på banelinien og kom ind på sporet, ligesom toget skulle til at passere. Lokoføreren bremsede af al kraft, men det lyk-



*Skönhed*, som De ikke aner,

findes langs

★ *private baner*

## Arnold Andersens Eftf.

v/ Tømrermester Søren Balle

Tømrer- og Snedkerarbejde  
Plastik- og Gummigulve - Gulvafslibning  
Tilbud og Overslag gives

Randers Tøjhusvej 36 . Telf. 5965

STADIGVÆK..



## Skjorten

uden Afgift . . . FOR DEM  
37,50 - 29,50

VAREHUS WILDE NYBORG . TELF. 240



kedes ikke at standse toget, før det havde nået barnet. Fyrbøder Schmidt entrede da ud paa lokoet og lagde sig ned over buffen, således at han med sin ene fod skubbede barnet bort fra skinnerne, så at barnet slap ganske uskadt.

### For 25 år siden, april 1931

På stovring station indtraf den 7. ds. et alvorligt uheld, idet godssærtig 6909 korte ind på stationen for stopsignal og med betydelig kraft påkørte bagenden af det holdende tog 2915, der skulle overhales. Ved sammenstødet blev 11 vogne afsporet og 8 af disse tildels knust; maskinen for tog 6909 afsporede med truckhjulene. Der kom ingen til skade ved uheldet. Begge hovedspor blev spærrede, og de rejsende fra efterfølgende to måtte udveksles, ligesom nordfra kommende kvægvogne blev dirigeret over privatbanen fra Svendstrup til Aars og derfra til Hobro.

★

Motortog 1203 er den 12. ds. blevet påkørt af en bil, der ved en overkørsel mellem Roskilde og Lejre påkørte og sprængte de lukkede bomme. Motortogets bivogn blev let beskadiget og måtte sættes ud af toget, og bilisten slap med skrækken.

★

Generaldirektor Andersen Alstrup er på hjemrejsen fra et ferieophold i Schweiz blevet syg under et ophold i Mainz og har efter lægens råd ladet sig indlægge på et af byens hospitaler den 9. de. Sygdomstilfældet er dog kun af lettere art.

### P. Hess Christensen

Blikkenslagermester  
aut. Vand- og Gasmester  
Alt Arbejde i Faget udføres  
Tilbud og Overslag gives

AARHUS . FREDERIKSGADE 24 . TLF. 3 16 14

MALERFIRMAET

### POUL SØRENSEN & CO.

v/ K. Høyer Andersen



Udfører Arbejde for DSB

Aarhus - Saturnvej 9  
Tlf. 4 1776

## „65-års“ billetterne

Hvem sidder der i stuen  
kedsommelig og trist,  
og hvorfor er i grunden  
der i humøret brist?

Det er såmænd »Den gamle«,  
som fyldte femogtres.  
Skønt endnu ung i sindet,  
er han dog ej tilfreds.

Og hvem er det, der synes,  
at livet blev så svært.  
Hvem har den nye tidsånd  
endnu tilbunds ej lært?  
Det er såmænd »Den gamle«,  
der altid tænke vil:  
»Nej, dengang vi var piger,  
da var der piger til!

Hvem fatter ej, at pristal  
og pristalsstatistik  
er netop det, der gør, at  
så skidt det hele gik?  
Det er såmænd »Den gamle«,  
der eet kun har forstået —  
at alt er blevet ringere,  
mens dagene er gået.

Hvem sine triste tanker  
dog pludselig forlod,  
den dag han så med undren  
hvad i avisen stod?  
Det var såmænd »Den gamle«.

Op sprang han så adræt:  
»Nu skal jeg ud at kore  
på »65-billet«.

Og hvem er det, der suser  
afsted med DSB —  
fra mandag og til fredag  
så skal han ud og se?  
Det er såmænd »Den gamle«,  
der nu ta'r ud på sjov,  
imens en venlig tanke  
han sender til hr. Skov.

Onkel Christian.

### Vor Lægerubrik

Svar til K. Knorr: Deres lidelse skyldes selvfølgelig den uskik, som De selv indrommer, at De i mange år har gået og suget vacuum op med munden i stedet for at vente til der kom et loko. Alt det fugtige tvist og slangestøv, De derved har fået i halsen, har naturligvis rustet denne.

Har De prøvet med smergellærred (eller sandblæsning) og monje?

Hvis dette ikke hjælper, og De stadig har synkebesvær — så forsøg med en plastikbøsning, og som sidste udvej må De komme herop.



## OLUF BRØNNUM & CO.

KONGELIG HOFLEVERANDØR

HOLBERGSGADE 8-10

TLF. CENTRAL 8750

KØKKENUDSTYR . PORCELAIN . GLAS  
HOTEL-. RESTAURANTIONS-. HOSPITALS-. OG SKIBSINVENTAR

### En god medrejsende

er et lækkert Stykke Mad  
fra

### Special Smørrebrød

Aarhus . Sdr. Alle 2 . Fr. Alle 87  
Telf. 35813

### Lindbergs Tandteknik Eff.

v/ E. Bartram

Konsult.: 9-13 og 14-18 eller efter Aftale

Kun de nyeste og bedste  
Materialer anvendes

Aarhus . Vestergade 4 . Tlf. 3 4343



# Elektrisk signaloverføring

Stockholm har forlængst taget et stykke af byens nye tunnelbane i brug, og det ventes, at hele bybanenettet, der kommer til at omfatte 39 km dobbeltspor, deraf 8 km i tunnel, med ialt 48 stationer, vil være færdig i 1957.

Vi skal i en senere artikel omtale hele dette projekt nærmere, men det er denne gang denne banes signalsystem, der omtales.

Vi bragte i februar-nr. en lille artikel om signaloverføring ved trafikradio, (den er forøvrigt kritiseret af afdelingsingeniør Wessel-Hansen), men den var ikke skrevet af nogen teknikere, og omtalte blot en forsøgsstrækning på en tysk sidebane. Derimod er systemet med signaloverføring til toget taget i brug i fuldt omfang på Stockholms bybanenet, hvor der ingen signaler findes på banestrækningen. I stedet findes som vist i billedet til venstre et miniatursignal, der hele tiden angiver, med hvilken højeste hastighed toget må fremføres. Signalet kan vise følgende tre signaler:

H (høj hastighed) = 70 km/t

M (mellem » ) = 50 »

L (lav » ) = 15 »

Et tog får normalt signalbilledet H, men kommer toget for nær det foran kørende tog eller andre hindringer, der kan registreres på kontrolrummets tavle, viser sig, ændres signalbilledet *automatisk* til M eller L. Bliver togets fart større end som signalbilledet viser, træder en summer i funktion, ligesom en klokke ringer når det skifter fra M til L. Når føreren trykker på en kvitteringspedal, standser ringningen.

## Automatisk nødbremning

Når føreren modtager summerne, skal kørekontrolløren straks drejes til 0-stilling, og bremsehåndtaget på fuld bremsning. Sker disse to ting ikke i løbet af 1-1½ sekund, bringer automatisk bremsning derefter toget til fuldstændig standsning, hvorefter toget først kan sættes igang igen efter 20 sekunders forløb.

Sporene er inddelt i 200 m lange isolations intervaller, hvorfra signalbilledet i førerrummet modtager sine impulser ad induktiv vej.

Dette signalsystem skulle have følgende fordele i forhold til automatisk blok:

- 1) Togets hastighed kontrolleres på ethvert punkt af banen.

- 2) Flere forskellige hastigheder kan kontrolleres.

- 3) Signalerne i førerrummet er altid synlige i usigtbarvej.

- 4) Faste anordninger i sporet for automatisk togkontrol undgås.

## Kontrol-signalposten

Banens forholdsvis få sporskifter fjernstyres fra en signalpost ved Alvik, hvor der som vist paa billedet findes en skematisk sporplan af hele banen, hvorpå togene markeres ved en rød streg.

Oprindeligt havde man regnet med, at anlægget af dette system ville være billigere at installere end automatisk blok, men det har vist sig, at omkostningerne er blevet adskilligt større end beregnet.

Efter den store og hastige udvikling i fjerndirigeringsystemerne, bliver spørgsmålet så, om ikke en ultra kortbølge-radioforbindelse til togenes førerrum, som det anvendes af politi, brandvæsen, ja, selv af enhver taxabil, vil kunne erstatte banernes signalsystemer. At det vil være langt det billigste siger sig selv, når de fantastiske pengeslugende kabelanlæg kan spares.



Førerrum med hastighedsviserne

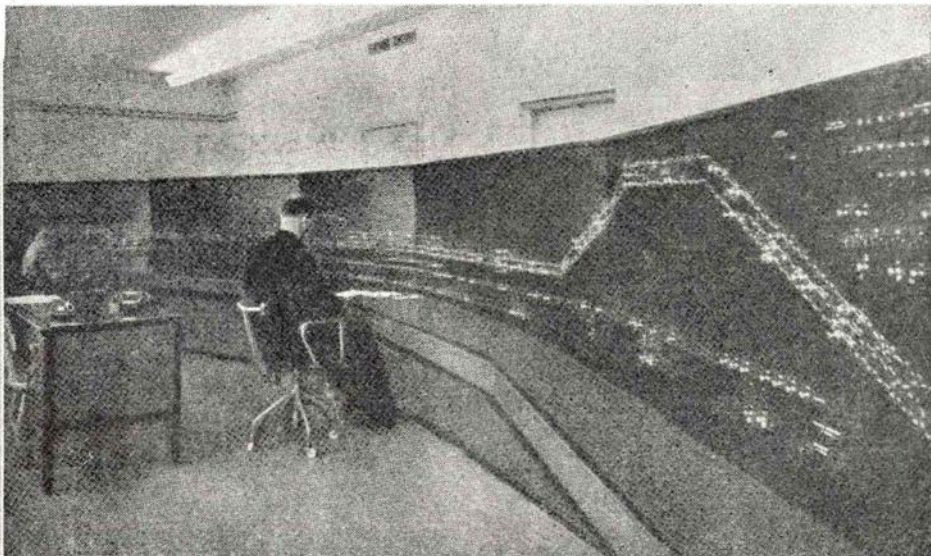

Kontrolsignalposten i Alvik



**HOS UBBE NIELSEN**  
får De altid det sidste nye inden for modens hårpleje  
Ny elegant SKØNHEDSSALON  
**Herning . Skolegade 49**  
**Fru EVA NIELSEN**  
Læge examineret skønhedsexpert  
Ring og bestil tid! - Tlf. 1843

Dagens Middag  
2 Retter Mad  
og Kaffe

**325**

Banegaardsplads



Frisklavet Kaffe  
hele Dagen  
fra Kl. 6,30  
Mindre Selskaber  
og Spisninger  
modtages

Folmer Stenumgaard

Telf. 191

## Fredericia

### ..i Trikotage Magasinet

faar De Kvalitetsvarer  
til konkurrencedygtige Priser  
Babyudstyr - Børnekonfektion -  
Bluser - Nederdele - Strikvarer  
samt alt i Trikotage

#### P. Munksgaards Eftf.

Rhein Knudsen  
Danmarksgade 50 . Tlf. 1128  
Fredericia

### Slagter- & Viktualieforretningen

Alt i frisk og hjemmelavet  
Paalæg og Dølikatesser  
Fredericia . Havepladsvej 156  
Telf. 2508

### Vin- og Tobaksforretning

Vin - Tobak - Cigarer - Cerutter  
Cigaretter - Ugeblade  
Danmarksgade 31 . Tlf. 1074  
Fredericia

### P. Hansen & Søn

v/ Kaj Hansen  
Blikkenslagermestre  
*Udfører Arbejder for D.S.B.*  
Fredericia . Calvinsvej 4 . Telefon 97

### Løve Apoteket

Danmarksgade 19  
Tlf. Fredericia 137 - 237

### Husk Kaffeforretningen

Code Blandinger i Kaffe og The  
Lettere Kolonial - Konserves -  
Spirituosa  
Eneforh. af Christgaus Kaffe  
Fredericia . Kongensgade 57

### Fredericia Mejeri

Gothersgade 14  
Fredericia . Tlf. 1428 - 1429

### FARVEHUSET

Farver - Lakker - Tapeter  
Maling - Rullegardiner  
Gulvbelægning  
Fredericia . 6. Julivej . Telf. 2580

### Anton Schrøder

Aut. Installatør  
Udfører Arbejder for  
Grindstedbanen  
Agerbæk - Tlf. 44



## Vejele

Kvalitetssko — Papesko

### PAPES Eftf.

v/ I. Jørgensen  
Vejele. Vestergade 14. Tlf. 1145

Aktieselskabet

### Bagermestrenes Rugbrødsfabrik

Leerbæk Mølle . Vejele

### Th. Weissenborn

Smede- & Maskinværksted  
Gas . Vand . Sanitet . Varme  
**Oliefyf**

Vejele . Volmersgade 5 . Tlf. 2075

### Poulsen & Hansen

v/ Chr. Hansen & Søn  
Murermestre  
*Udfører Arbejder for D.S.B.*  
Vejele . Ørstedsgade 44 . Tlf. 269

Akkumulatordepotet

### WOTAN

*Udfører Arbejder for D.S.B.*  
Vejele . Skovgade 14 . Tlf. 1468

### Rutebilernes Service - Station

Viggo Hansen  
Benzin - Olie  
Leverandør til DSB  
Telf. Vejele 3756

### Aagaard Karosserifabrik

Ducolakering - Træarbejde  
Sadelmagerarbejde  
Plade- og Smedearbejde  
Vejele. Vedelsgade 71-77. Tlf. 448-1654

Vi handler i

### Kolonialforretningen

Langelinie 10 . Tlf. Vejele 1192  
Kolonial - **KAFFE** - Konserves  
Vine og Tobakker  
M. Jepsen Pedersen (ny Indh.)

### Kajs Bageri

Friskt og lækkert Brød daglig.  
Bestillinger modtages  
Gulkrog 33 . Tlf. 443  
Vejele

### Ch. & P. M. Eriksen

Murer- & Entreprenørfirma  
Jernbeton-, Murer- og Flisearbejde  
*Udfører Arbejder for D.S.B.*  
Vejele . Nyboesgade 34 . Tlf. 2196

## Vejele

### C. V. Christensen

v/ P. R. Christensen  
Blikkenslageri  
Sanitære Installationer . Centralvarme  
*Udfører Arbejder for D.S.B.*  
Vejele . Ørstedsgade 4 . Tlf. 301

### Gritzner Symaskiner

Forhandler  
**P. V. Christensen**  
Vejele . Nørrebrogade 10

## Grenaa



### Chr. Pedersen

<sup>1</sup>/<sub>s</sub>  
Blomster - Buketter  
Kranse og Dekorati-  
oner sendes overalt

Grenaa . Lillegade 21 . Telf. 164

### S. Graversens Eftf.

Thorild Kirkebæk  
1. Kl.s Kolonialvarer . Kaffe  
Tobak - Vine - Konserves  
og Spirituosa.  
Grenaa . Lillegade 4 . Tlf. 325

### Købmand Mogensen

Kolonial . Konserves . Kaffe  
De ringer — vi bringer  
Bredgade 2 . Tlf. 9  
Grenaa

### Blomsterboden

Blomster og Kranse ekspederes  
overalt  
Grenaa . Aastrupvej 1. Tlf. 221

### Salon Bauna

B. Dinhof  
1. Kl.s Haarpleje  
Sidste nye Permanent  
Grenaa . Baunehøj . Tlf. 1041

### P. Didriksen & Søn

H. B. Jensens Eftf.  
Kolonial - Konserves - Kaffe  
Vine og Tobakker  
Oddør - Rosensgade . Tlf. 2

### Joh. Hansens Eftf.



A. Simonsen  
Aut. Elektroinstallatør  
Lys - Kraft - Varme  
Udf. Arbejder for DSB  
Storegade 15 . Tlf. 45  
Brande





## Karolines afmagringskur . . .

### Slankningsdille

Karoline vil slankes. Det er ikke første gang, hun beslutter sig til det. Det er sket adskillige gange tidligere, men tilfældet synes mere alvorligt denne gang. Hun vil nemlig ikke nøjes med at slanke sig selv, hun vil også slanke mig, og det er det, jeg særlig hæfter mig ved, for jeg ønsker aldeles ikke at blive slanket. Jeg vil ganske vist heller ikke bryde mig om at blive tykkere. Jeg er 170 cm høj og vejer 88 kg almindelig påklædt, og det finder jeg passende. Ikke alene fordi jeg befinder mig godt med det, men også fordi jeg passer til mit tøj, og det til mig. Jeg har ikke råd til at købe nyt tøj, og jeg synes ikke om at gå rundt med kludene slaskende om mig og ligne et skelet, der nok er betrukket, men ikke polstret. Alt dette har jeg forsøgt at forklare Karoline, men hun er utilgængelig for fornuft, når først hun har fået en sådan fikse ide. Det er for hende som en religiøs overbevisning, som hun holder fast paa, indtil et eller andet tilfælde bringer hende ned på jorden igen.

Hvad hendes personlige slankning angår, så trænger hun slet ikke til at tabe sig. Hun er 160 cm og vejer 66 kg uden tøj, siger hun, og det passer nok så nogenlunde. Jeg synes, hun er pæn, som hun er, og dejlig blød og rund uden skarpe hjørner og kanter. Men selv tror hun fuldt og fast, at hun vil tage sig bedre ud, hvis hun taber sig en halv snes

kg. Jeg har forklaret hende, at i så tilfælde ville det ikke være godt med, at hun skulle anskaffe nyt tøj, men hendes hud ville også blive for stor og derfor rynket, så hun kom til at se meget ældre ud. Men alt preller af på hende, hun følger sin overbevisning.

Sagen har desuden den ulempe, at hver gang vi sætter os til bords, må jeg høre på et alt andet end interessant foredrag om kalorier, kulhydrater og vitaminer og meget andet, som ingen af os har den ringeste forstand på. Og det værste ved det hele er, (jeg kender det fra tidligere forsøg) at når hun endelig begynder at tabe sig, taber hun samtidig sin sundhed, velbefindende og gode humør. Hun bliver vranten, irriteret, træt, uoplagt, ømfindelig og sårbar overfor selv ganske ubetydelige hændelser eller udtalelser, så hun ikke er til at omgås, og hun græder ved mindste lejlighed, ja nærmest uden anledning. Det er rentud sagt slet ikke morsomt. Men før eller siden retter det sig.

Da vi i går satte os til bords for at spise aftensmad, var det første, jeg bemærkede, at der i stedet for den lyse hvidtøl, der plejer at stå ved min kuvert, stod et glas vand. Nå, det kunne jo være en fejltagelse, eller muligvis kunne hun have glemt at købe. Men det ærgrede mig. Så langt jeg kan huske tilbage, har jeg drukket en øl til min mad, og jeg har betragtet det som en selvfølge, at jeg skulle

blive ved dermed til mine dages ende. Mine forældre drak altid øl, når de var tørstige, og vi børn blev vænnet til det samme. Det var ikke, fordi der var overflod i nogen retning i mit hjem, men øl var altid tilstede i ønskeligt omfang. Det vil sige, vi drak øl, når vi drak. Det var jo dengang, man selv bryggede sit øl eller købte det i ankre. Jeg skal indrømme, at jeg i tidens løb er forsumpet så meget, at jeg nu drikker vand til varm mad, (hvis jeg drikker) men aldrig til smørrebrød.

Jeg skulede jo noget til vandglasset og prøvede at tage en slurk deraf:

»Du synes måske, det er lidt bart med vand til maden?« spurgte hun, sådan lidt kvik.

»Ja'e, såmænd.«

»Men det er der nu ikke noget at gøre ved. Sådan bliver det for fremtiden.«  
?????

»Øl feder.« Hun satte enden af en pegefinger hårdt ned mod bordet.

Jeg svarede ikke.



Det snukke og fornemme ANNE-MARIE sølvplet har dobbelt sølvbelægning på alle steder, som har vist sig at være særlig udsat for slid

De med sort markerede steder viser, hvor der er dobbelt sølvbelægning



Fås kun hos guldsmede

sølvplet med slidforstærkning  
et FRIGAST fabrikat



Stort Udvalg i moderne  
Opholdsstuer  
Behagelige Betalingsvilkår

Har De et Møbelproblem??

— saa er vi gerne til Tjeneste med Raad og Vejledning

## STERLING Møbler

VESTERGADE 35 . AARHUS . TELF. 3 2797

I. Kl.s  
Værksted  
for  
Reparation  
og  
Ombetrækning



Vi fører alt i  
**MusikINSTRUMENTER**  
 og Tilbehør  
 Vi har direkte Import —  
 derfor er vore Instru-  
 menter billigere og  
 bedre. —  
 Alt i Grammofonplader  
**Esbjerg**  
**Harmonikaservice**  
 Strandby-Plads 3. Tlf. 3309

**Karl Sørensen Eftf.**  
 Carlo Krusell  
 Stort Udvalg i **Lædervarer**  
 Tasker - Kuffertter - Punge og  
 Tegneböger  
 Viborg, St. Sct. Mikkelsgade 18. Tlf. 199

**C. V. Christensen**  
 v/ P. R. Christensen  
 Blikkenslageri  
 Sanitære Install. . Centralvarme  
**Udfører Arbejder for D.S.B.**  
 Vejle . Ørstedsgade 4 . Tlf. 301

**Herresalonen VESTERPORT**  
 M. Jørgensen (Ny Indeh.)  
 Alle Variationer i forskellige  
 Frisurer  
 Horsens . Kongensgade 17 . Tlf. 3010

*Køb Kager De ka' li'*  
 i **FINNS BAGERI**  
 Aaben Søndag. - Lukket Tirsdag  
 Hestedamsgade 30  
 Tlf. Horsens 1071

**E L**  

**Otto Knudsens Eftf.**  
 v/ Gunnar Ejstrup  
 Aut. Elektroinstallatør  
 Udfører Arbejder f. DSB  
 - Hovedgaden 60 -  
 Brabrand . Tlf. 6 0234

**Damefrisørsalonen**  
 S. Jensen (ny Indeh.)  
 Alt i moderne Haarpleje  
**Brabrand. Hovedgaden 34. Tlf. 6 0540**

»Og vi skal ikke fedes.«  
 Jeg sagde ikke noget.  
 »Vi må nemlig til at gøre noget for at  
 komme af med det overflødige fedt.«  
 »Hvad er det for noget?«  
 »Det er det, der i tidens løb har sat  
 sig på os. Der er 120 kalorier i en hvidt-  
 ol.«  
 »Og hvad så?«  
 »Ja, så tager du 120 gram på ved at  
 drikke den.«  
 »Du tror vel ikke, at jeg tager 120  
 kilogram på?«  
 »Nej.« Det kan du da nok forstå.«  
 Hun var meget fidel.  
 »Du kan vel også nok forstå, at jeg  
 ikke tager 120 gram på?«  
 »Nej, det skal nok passe. Videnskaben  
 har regnet det ud.«  
 »Så har videnskaben regnet galt, eller  
 også har du fået det galt i halsen. Det  
 sidste er mest sandsynligt.«  
 »Hvordan det?«  
 »Du kan sgu da vel forstå, det er noget  
 sludder?«  
 »Det er aldeles ikke noget sludder. Det  
 er, hvad der passer.«  
 »Lille Karoline, brug da din forstand  
 og tænk dig om. Hvis jeg drikker en øl  
 med 120 kalorier for meget daglig, ville  
 jeg jo, efter dit regnestykke, tage 120  
 gram på om dagen. Det er ca. et kilo om  
 ugen og 50 kg årlig. Jeg ville jo så alle-  
 rede nu have vejlet flere tusinde kilo. Og  
 hvad med dem, der drikker flere øller dag-  
 ligt gennem hele livet? Du må da kunne  
 forstå, det ikke kan passe?«  
 — — — »Nej'e — Nej'e, det kan det  
 da vist heller ikke.« Hun rejste sig hur-  
 tigt og gik ud i køkkenet. Hun kom  
 straks tilbage og satte — en guldbajer  
 foran mig (hvor hun så havde den fra?),  
 idet hun sagde: »Om forladelse. Jeg har  
 været dum.«  
 »Ja, men du er alligevel en perle, Ka-  
 roline.« *lady.*

Europa-kommission, ECE's transport-ko-  
 mité, der fornylig afsluttede en konference,  
 hvor man enedes om afgørelser af stor  
 betydning for den europæiske trafik på  
 jernbaner, landeveje, floder og søer.  
 Fra flere sider rejstes spørgsmålet om  
 turisttrafik mellem øst- og vesteuropæiske  
 lande, og delegerede fra begge lejre støt-  
 tede stærkt ønsket om en lettelse i denne  
 trafik, idet man dog samtidig gjorde op-  
 mærksom på, at mange af de problemer,  
 der i denne forbindelse kræver en løs-  
 ning, ligger udenfor de egentlige trans-  
 portmæssige. Men komitéen vedtog en-  
 stemmigt at opfordre ECE's plenarmøde  
 i april til at drøfte nødvendigheden af  
 lettelse for turistrfikken over hele  
 Europa.

### Blinklys hvor jernbane skærer landevej

Blandt de resolutioner, der anbefales af  
 en række europæiske lande, var en, der  
 gik ind for anvendelsen af blinklys —  
 eventuelt i forbindelse med lydsignal —  
 til at markere kommende tog, hvor jern-  
 baner krydser veje uden et bomsystem.  
 Det foreslås, at anvendelsen af blinklys  
 kun må godkendes som trafiksignal ved  
 kryds og i et begrænset antal tilfælde, der  
 nærmere opregnes, og som bl. a. omfat-  
 ter oplukning af broer. Det røde blinklys  
 skal ifølge forslaget forbeholdes som ad-  
 varselssignal for alle landevejstrafikanter  
 og overalt have betydningen: »Fuldt stop,  
 krydsning umiddelbart forude«.

Det vedtagne resolutionsforslag indehol-  
 der også nærmere bestemmelser om, hvor-  
 dan blinklyset skal placeres, og hvilken  
 form for »positivt« signal der bør anven-  
 des til at markere, at der *ikke* er noget  
 tog på vej over krydset. Skiltet med det  
 sorte lokomotiv i en rød indrammet tre-  
 kant med hvid eller lysegul baggrund øn-  
 skes bibeholdt til angivelse af, at en jern-  
 bane skærer i niveau forude.

**F. N. nyt**  
 Øst og Vest fortsætter samarbejdet for  
 i fællesskab at løse en række af Europas  
 transportproblemer. For handlingerne her-  
 om foregår gennem F.N.s økonomiske

**Vasekøbmanden 1/5**  
 Vesterbrogade 33  
**Fredericia . Telefon 2700**

**AGRICOLD**  
 Dansk Landbrugs Fryse- og Kølehus  
 Esbjerg  
**Esbjerg Eksportslagteri**

 - den bedste gas  
 på det bedste anlæg.  
**1/5 NORDISK FLASKEGAS**  
**ESBJERG** TLF. 3515



# Hornbækbanens O-S-K-A-R

Forfatterinden Karen Aabye har til Berlingske Tidende haft en samtale med lokofører Oskar Jensen ved Hornbæk-banen:

— Davs, Oskar! Davs O-S-K-A-R!

Sådan lyder det langs ruten en arbejdsdag.

Tiden har skåret dybt i Oskar Jensens ansigt, kraftigt og med manér. Et par blå øjne har han for vane at knibe sammen, som står han altid på udkik. Han er 67 år og har tjent Hornbæk-banen i 46 år. Han er værd at lytte til. En jævn, enkel mand — netop derfor.

— Min far arbejdede ved banerne heroppe, fik en dag et stykke jern over benet og døde af blodforgiftning få dage senere. Det var i 1901. Mor var dengang otteogtredivede, vi var seks børn, hvoraf jeg var den ældste og tolv år. Den yngste var to måneder. Og så var det sket. Vor tilværelse måtte lægges om.

— Hvordan?

— Jo. Der var kun to muligheder. Enten skulle mor ta' mod fattighjælp, eller hun skulle prøve at komme i gang med en rulleforretning. Fattighjælp var udelukket, den slags er aldrig slået an i vor familie, og om pensionering eller erstatning for ulykken var aldeles ikke tale. Min mor mistede hjemmets forsørger under udøvelsen af hans arbejde. Der går frasagn om i familien, at hun vistnok fik udbetalt en erstatning af halvtreds kroner!!! Men noget sikkert ved man ikke om det.

— Blev det til rullen?

— Ja. Det gjorde det. Tillige fik mor en avisplads, hun løb med »Socialen« om formiddagen og Helsingør Dagblad om eftermiddagen. Tillige gjorde hun rent på avispladsen. De forstår, det var et arbejde, hvor vi alle sammen kunne hjælpe med, både ved rullen og med aviserne. Og det gjorde vi. Desuden be'r jeg Dem erindre, at mor holdt de tre pigebørn i gode betalingsskoler, mens vi tre drenge alle kom i lærepladser.

## H. Sønderby & Co.

Møllesten- og Maskinfabrik  
Tarm, Tlf. 16—34

## DSB Restaurant

ESBJERG

Carl Christiansen  
Telefon 681



Lokofører Oskar Jensen, H. H. G. J.

## Mor sang altid

— Fortæl mig, hvordan Deres mor så ud?

— Hun var køn, og hun løb altid. Der var ikke tale om nogen sinde at pjække den. Nå, pligt og arbejde. Og altid en nyttegave til jul og pinse. Jo, der er endnu noget, jeg må mindes mor for. Hun sang altid — også da hun som gammel endte sine dage i dette hus. Så langt nåede mor: Villa på Strandvejen. Ja, ja. Det gør alligevel godt at vide det.

Hvad sang hun?

— Jeg forsikrer Dem, hun kunne alle Damarks melodibøger, og hun havde faktisk en sang til al slags vejr. Hun havde humør, som væltede alle sorgerne omkuld på forhånd. Jeg kan godt gå i stuerne her og synes, jeg hører mor synge. Når det sneede, så var det med denne her: »og sneen den fæg så viden om jord ...« og når det var solskin, så var det med denne her: »Sol er oppe, skovens toppe ...« og når det var regnv... nej, nej, nu må jeg holde inde, for det har ingen ende. Det indser De nok. Gor De ikke?

— Måske.

— Men jeg siger Dem: Hun kunne hele sangen af »Hjelmar og Hulda«, og den har enogtyve vers, og den om slaget på Rheden. Og når vi tog på vores tur til Falster — da var mor blevet gammel — og alle vi andre sov i bussen, så sang mor. Kan De ikke godt forstå, at med sådan en mor kan man klare en hel masse. Ja. Og så kom jeg altså i lære.

## Intet er som et loko

— Som hvad?

— Kedelsmed. Det var fem års læretid med seks øre i timen det første år, stigende til fjorten øre det sidste. Fra seks morgen til seks aften. Så to timer på teknisk skole og så hjem og ta' fat i rullen. Jeg ville gerne efter læretiden ha' været ud og gå på valslen, men jeg havde jo mor og de mindre søskende. Nå, et års tid arbejdede jeg hos Burmeister & Wain, indtil jeg i 1910 kom til banen her som lokofyrbøder. Jeg har altid kunnet li' lokomotiver. Jeg havde det fineste legetøjstog, da jeg var dreng. Det var ikke sådan, som unger har det nuomstunder, kostbart og alt det. Næ, det var tomme tændstikæsker skubbet ind i hinanden. Ved De noget så festligt og smukt, som når et loko kommer kørende?

— Ja — jo — ja — — —

— De forstår det ikke. Det er ikke at forlange. Man skal faktisk ha' haft loko inden i sig — helt inden i sig — forstår De mig? — i mange mange år, sådan som jeg har haft det, for helt at begribe det store i det. I 1911 forlovede jeg mig med Mathilde.

— Hvor traf De hinanden?

— På et bal. Jeg mødte op med forbindelse over en flække på tværs af hagen.

## Havanna Huset

Stort Udvalg i  
Vin og Spiritousa  
Tobakker - Cigarer

Aarhus . Ryegade 8 . Tlf. 2 2296

**Lund & Erichsen**  
Elektro-Installation



Udfører Arbejder  
for DSB  
Bredgade 49 . Tlf. 70  
Herning

Jernbanefolkene handler i

## HENCKELS

Konfektion

Horsens . Smedegade 1 . Tlf. 1646  
Stort Udvalg i Habitter, Kjoler,  
Bluser, Nederdele samt alt i Konfektion til billige Priser.  
Opret en Familiekonto hos Henckel

## Randers

### N. Kaiholm Christensen

1. Kl.s Kolonial . Tobak . Vine  
og Konserves

Spec.: Kaffe i 5 forsk. Blandinger

Randers . Brødregade 1 . Tlf. 382

### Randers Autoophug

A. Pedersen

Ny Grenaaavej (overf. Viadukten)

Tlf. Randers 396

### Energivejens Osteforretning

H. Svoldgaard

Vellagret Ost

Konserves - Margarine

Randers . Energievej 14 . Telf. 2285

### V. Moesgaard Nielsen

Elektroinstallatør-Ingeniør

Udfører Arbejde for Banerne

Randers . Kirketorvet 2 . Tlf. 534-514

### Kjolesalonen Raadhustorv 6' overfor Posthuset

Alt i moderne Dame- og  
Herreskræderi

Tlf. Randers 749

### Skanse Salonen

Krista Vester (Ny Indeh.)

1. Kl.s moderne Haarpleje  
Sidste nye Frisurer

Randers . Strømmen 30 . Telf. 6156

### Konfekturforretningen

Største Udvalg i Bolcher og  
Gaveæsker

Randers - Vestergade 11 - Telf. 3196

### Stig Mogensen

Slagtermester

1. Kl.s Kød - Flæsk og  
hjemmelavet Paalæg

Randers . Tjærebyvej 41 . Tlf. 4507

STORT UDVALG I

**Myhlius**  
GARDINER  
MADRASER  
UDSTYR  
JENSEN  
MIDDELGADE 3 TLF. 606

RANDERS

### Otto Reppien

Guldsmid & Urmager  
Lev. til DSB Personale

Adelgade 100 . Tlf. 234  
Skanderborg

## Herning

### C. Engelbrecht & Søn

Blikkenslager og Skiferdækker  
Vand-, Gas- og Centralvarme

Udfører Arbejder for D.S.B.

Herning Bredgade 14 Tlf. 47

### AROMA Kaffe

— en Nydelse for sig. — Der er  
Kvalitet i hver en Bønne.

Kaffeforretningen **AROMA**

Herning . Bredgade . 6 Tlf. 645

### Herning Frøhandel

S. P. Andersen

Den nye Forretning

Sølgade 17

Herning . Telf. 2320

### C. Pauli's Eftf.

Arne Højgaard

Alt Elektrisk udføres

Udfører Arbejder for D.S.B.

Bryggergade 7a

Herning . Telf. 158

### A. & W. Christensen

Specialværksted for pølstr. Møbler

Udfører Arbejder for DSB

Herning . Østergade 35 . Tlf. 1744

### Bredgades Farvehandel

Tapet - Farver - Maling

Leverandør til DSB.

Bredgade 50

Herning . Tlf. 905

### MØBELGAARDEN

v/ S. G. Bendtsen

Herning . Sønderg. 9 . Telf. 891

### E. Blach Hansen

Guldsmid og Juveler

Leverandør til DSB Personale

Herning . Østergade 3 . Telf. 800

### Herning Elektro

Bosh-Service

Reparationer - Salg - Service

Lev. til DSB-Rutebiler

Herning . Østergade 27 . Tlf. 1520

### Martha Merrild Andersen

Tandtekniker

Konsult. 9—12 og 13—17

samt efter Aftale

Herning . Østre Kirkevej 5 . Tlf. 1354

### Herning Fjerrenseri

Kanalsyning fra Morgen til Aften

og ellers alt i Dyner

Kommer overalt

Herning . Skolegade 46 . Tlf. 1810

## Aalborg

### AKAFA

### FABRIKERNE

A. m. b. A.

Telf. Svenstrup 98

### Mejeriudsalget

v/ A. Jensen

1. Kl.s Mejeriprodukter

Øl og Sodavand

Aalborg . Jernbanegade 8 . Tlf. 3465

### Salon Stryna

v/ Lilly Harpsø-Jensen

1. Kl.s individuel Haarpleje

Moderne Permanenter

Aalborg. Sjællandsgade 12. Tlf. 10025

### Brdr. Rasmussen

aut. El-Installatør

Boulevarden 9 . Tlf. Aalborg 9475

Stort Udvalg i Lamper og Lyse-  
kroner. — Husk vort moderne

Radioværksted

### Boulevard Apoteket

Boulevarden 19

Aalborg . Tlf. 338

### Købmand Andersen

Kolonial - Konserves - Kaffe

Tobak - Vine - Spirituosa

Varerne bringes

Vestergade 7

Skive . Tlf. 1115

### K. Jacobsen

statsaut. Installatør

Alt i El-Anlæg

Lysekroner - Lampetter

Skive . Frederiksgade 3 . Telf. 482



### Marthas Chokoladeforretning

Is - Chokolade - Konfekt

Ringkøbing - Nygade 11

### J. P. Bisgaard

Møbel- og Maskinsnedkeri

Udfører Arbejder for D.S.B.

Skjern - Finderupvej 3 - Tlf. 168

### Henning Pedersen

Esbjerg Værktøjsmagasin A/S

Leverandør til DSB

Esbjerg . Kongensgade 69 . Tlf. 3040



Det generede jeg mig over og holdt mig i baggrunden. Der var osse det, at Mathilde kom fra et andet socialt lag end jeg. Det er tosset, det var jeg, men jeg følte mig som rullekonens søn — og det skulle jeg faktisk være stolt over. Det er jeg i dag ... men dengang ... Mathilde var en smuk pige, det synes jeg osse, hun er nu.

— Husker De hendes kjole?

— Ja. Tydeligt. Et rødt liv, højhalset, og en sort nederled. På en gage af 1.500 kr. årlig gifte vi os, i 1916 blev jeg lokofører, vistnok en af de yngste lokoførere, banen har engageret. Fire børn fik vi, en søn og tre døtre, der alle sidder fint og godt i det, og så har vi fire dejlige børnebørn. Det er mærkeligt at vende sig og se sig tilbage over det, der blev ens liv. Fra dengang jeg begyndte ved banerne med 75 kr. om måneden, ofte en arbejdsdag fra fem morgen til to natn, og fra 1. maj til 1. oktober kendte vi ikke fridage, hverken søgn eller heligdage. Og så til i dag, da det siges, at meget er gået frem. Ja. Det er det vel.

### Et liv leves ...

— Men et liv leves ikke uden modgang, Oskar Jensen. Hvor kom Deres til at ligge?

Han stikker tommelfingrene i vestens ærmegav. Han sunder sig lidt.

— Sygdom fik vi ikke. I alle de seks og fyrretyve år har jegkun forsømt 10 dage. Det var dengang under den spanske. Men det at være lokofører, det er ikke det samme som at sælge bolcher eller perlormsknapper. Der er ligesom lidt mere fare ved det. Lidt større ansvar.

Et lille kort smil kravler op over kinden.

— Og selv om man varetager sit arbejde med opfyldelse af pligt, alvor og ansvar, så kan det ydre pludselig melde sig med en regulær øretæve. Engang havde en mand i fuldskab lagt fem sveller over jernbanelinien. Jeg kom med halvfjerds km fart. Vi havde to hundrede mennesker i vognene. Det lykkedes at standse rettidigt, vi kom bare op at ride på den første svelle.

Oskar Jensen smiler ikke:

— Helt ligetil er vores gerning ikke. Jeg

laver ikke teater ud af det, eller prøver at gøre det til mere, end det er. For rapporter, der er optaget over ulykker på banen med mig som fører, frakender mig skylden. Alligevel kan det være meget svært. Engang for mange år siden kom jeg kørende på Hornbæk-linien, da en mand kastede sig foran maskinen og begik selvmord. Dræbt på stedet. Intet kunne afværge ulykken. I sig selv er dette en svær og alvorlig oplevelse — og dog måtte man som fører af lokoet møde i retten og svare for sig, som om man kunne ha' nogen andel i det skete. Der er noget galt i vort retsvæsen. Dommeren udtalte flere gange om mig: Delinkventen har forklaret ... som om jeg var en anklaget.

Oskar Jensen bøjer sig frem.

— Dette her er alvor for mig, siger han. Den dag i dag så mange år efter sidder skrækken for det, man kalder lov og orden i landet, mig endnu i blodet. Jeg kender min pligt og mit ansvar, og jeg har aldrig haft nødig at bøje nakken i skam under mit arbejde. Måske er retsvæsen i dag mere menneskeligt. Man må håbe det. Jeg har bryllupsdag den 28. april. Det skete den 29. april — dagen før min dreng blev født. Jo ... det er det, jeg siger, at et sådant arbejde er ligesom lidt mere ansvarsfuldt end at sælge bolcher.

### Den smukkeste bane

— Hvor længe bliver De ved?

— Jeg ville egentlig gerne gå nu, men man har bedt mig om at blive, til jeg fylder halvfjerds. Lad os nu se. Jeg vil savne det meget, for der er ingen bane i hele verden, der kan være smukkere end min. Vinteren. Stilheden, som man godt kan fornemme, selv om man farer igennem den med en skinnebus. For nu er det jo længst blevet til skinnebus i stedet for loko. Og hvad mneer De om Julebæk skov i forårstiden, når kronerne lukker sig over hovedet på os, og vi kører gennem en tunnel af grønt. Jeg har set hejrer, lelle De, på mine ture. Jeg har set storfugl slå ned på markerne uden for Gilleleje. Der er ikke en dag, hvor jeg ikke ser ræv og vildt. Jeg er midt ude i naturen. Der står et træ et sted, hvor linien knækker. Det tre har jeg set vokse op. Det er

mit træ fremfor nogen andens. Vi kender hinanden, træet og jeg.

Oskar Jensen slutter:

— Men jeg kommer aldrig rigtig over savnet af lokoet. Kan De ikke se, at det er noget helt andet med et loko? I stedet for en skinnebus med et par vogne, der kommer »løvende« af sig selv ... kan De ikke?

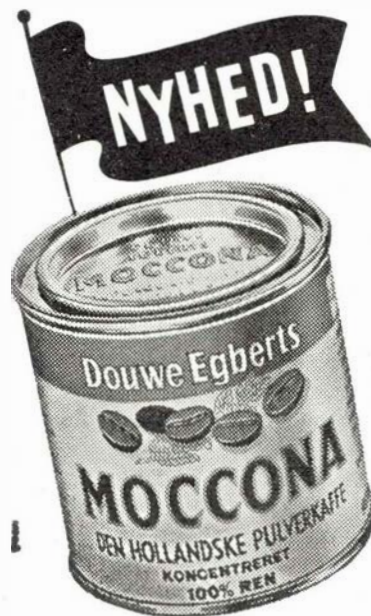



**GEDSER-**  
OVERFARTEN  
RESTAURATIONEN

---

POUL GUDMANN



Werner Schwartzlose

# Sfæriske rullelejer i jernbaneakselkasser

Af ingeniør Palmgreen, SKF

Lejringen af hjulene har altid været en detail af vital betydning for jernbanevognenes driftssikkerhed og en faktor med betydelig indvirkning på jernbanernes driftøkonomi. Lige så længe der har eksisteret jernbaner, har man bestræbt sig for at forbedre lejekonstruktionerne, ikke alene for at få dem mere pålidelige og økonomiske, men også for at muliggøre en forøgelse af jernbanernes transportkapacitet ved at forhøje vognenes lastevne, øge toghastighederne og formindskede kørselsmodstanden.

Denne udvikling har resulteret i, at rullelejer nu kan siges at have vundet almindelig anerkendelse som de mest fordelagtige for al tung, hurtig og intensiv jernbanetrafik. Dette resultat er blevet nået ved mangeårige fælles anstrengelser fra rullelejeindustriens og jernbanernes side.

Den virksomhed, der som den første for alvor tog problemet op, må siges at have været SKF, der stadig indtager en ledende stilling på området, og som er den første fabrik, der har leveret ialt over 1 million jernbaneakselkasser. Det store flertal af disse akselkasser er blevet forsynet med rullelejer af dobbeltradede, sfærisk konstruktion, en type der egentlig kom frem, for at problemet med jernbanelejerne skulle kunne løses på tilfredsstillende måde.

Et studium af udviklingen og af den rolle, som nævnte lejetype spiller, har derfor både historisk og aktuel interesse.

Allerede år 1911 indbyggede SKF forsøgsvis akselkasser med sfæriske kuglelejer i nogle tunge personbogvogne på de svenske statsbaner og kort efter også i damplokomotiver. Af grunde, der nu synes helt naturlige, viste det sig, at den plads, der stod til rådighed for akselkasserne, ikke var stor nok til at give kuglelejerne den nødvendige bæreevne. Forholdene var gunstigere for de 3-akslede malmvogne på de nordsvenske malmbaner, hvor et større antal kuglelejeakselkasser blev påmonterede i begyndelsen af 1915. Her fik kuglelejerne lejlighed til i lang tid at vise deres driftstekniske fordele. Man foretog omfattende undersøgelser af togmodstanden i sammenligning med tidligere anvendte vogne med glidelejer. Man kunne drage den slutning, at besparelsen i energiforbrug resp. den mulige forøgelse af antallet af vogne i et tog skulle være tilstrækkelig til at tillade amortisering af lejeomkostningerne i løbet af kort tid. Formindskelsen af start-

modstanden viste sig at være betydelig, i særdeleshed ved stærk kulde.

Det var imidlertid først i en senere periode med rullelejedrift i stor skala, at man kunne konstatere, at de største fordele ved anvendelse af rulningslejer i jernbanevogne giver sig til kende ved forøget driftssikkerhed og formindskede driftsomkostninger.

År 1918 tog SKF jernbanernes driftsforhold og problemerne med lejekonstruktionerne op til indgående studium i den hensigt at skabe en for jernbanedriften passende lejetype. Det viste sig, at problemet kun kan løses med rullelejer af meget bærekraftig type. Af praktiske grunde stræbte man efter at nå til en konstruktion, hvor lejets yder- og indering hang sammen og ikke krævede indbyrdes justering og med aksiel bæreevne i begge retninger.

Efter nogle års intentivt arbejde forelå i fuldt gennemsøgt stand et sådant leje, nemlig det dobbeltradede, sfæriske SKF-rulleleje. Det var parat til at stå sin prøve på de svenske statsbaner i årene 1919—1920.

Den første montering af større omfang blev foretaget på Pennsylvania Railroad, hvor 48 akselkasser ifl. fig. 1 blev indbygget år 1921 og var i drift til 1946, da vognene blev hugget op. Denne akselkassekonstruktion er af særlig interesse

## Første selvindstillende leje

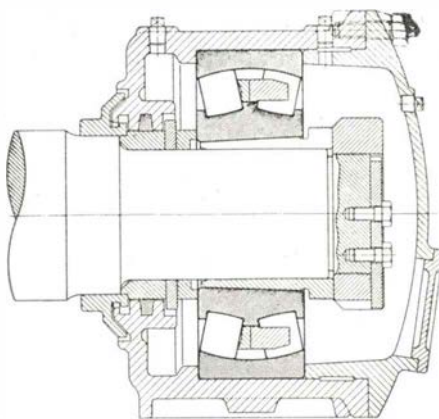

Fig. 1.  
Akselkasse til tunge amerikanske personbogvogne installeret år 1921

der ved, at det var første gang man med held anvendte et eneste helt selvindstillende leje i en jernbaneakselkasse. Det var også første gang, man monterede akselkasselejer på aftræksbøsning og derved sikrede en fast pasning mellem lejeinderring og akseltap uafhængigt af nøjagtigheden af tappens udførelse. Det blev også betydeligt lettere at demontere lejet ved undersøgelse af tappens.

Nu er værkstedernes udrustning til nøjagtig fremstilling af akseltappene i mange lande blevet forbedret, således at man med sikkerhed kan imødekomme fordringerne til snævrere tolerancer. Man udnytter mere og mere dette forhold ved at montere lejerne direkte på akseltappen og dermed opnå besparelser såvel med hensyn til omkostninger som plads.

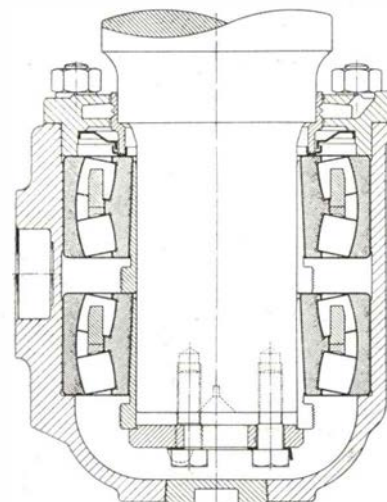

Fig. 2.

Rullelejeakselkasse med to sfæriske rullelejer til godsvogne

I to-akslede godsvogne af den almindeligste type i Europa må akselkassen være styret af akseltappen, og man benytter da to lejer i hver akselkasse, fig. 2. Denne lejeanordning er blevet den mest benyttede i mange forskellige slags jernbanevogne og lokomotiver, selv om de sfæriske lejers selvindstillende egenskaber ikke helt udnyttes her.

Det sfæriske lejes enestående egenskaber har imidlertid i mange interessante tilfælde givet konstruktørerne en værdifuld frihed ved udformningen af bogi-, vogn- og lokomotivkonstruktioner. I bogierne af diamondtypen er en eenlejeakselkasse med et sfærisk leje, fig. 3, næsten en nødvendighed. I andre tilfælde



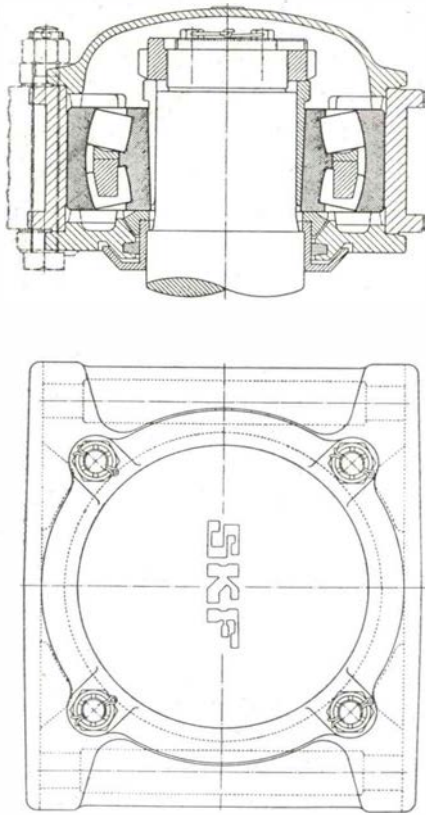

Fig. 3.

Helt selvindstillelig akselkasse til diamondbogi til lokomotivtender

kan man opnå flexibilitet og andre fordele ved akselkassens selvindstillelighed. Et eksempel herpå er den svejtsiske bogi-lejring ifl. fig. 4, der har nået verdensry

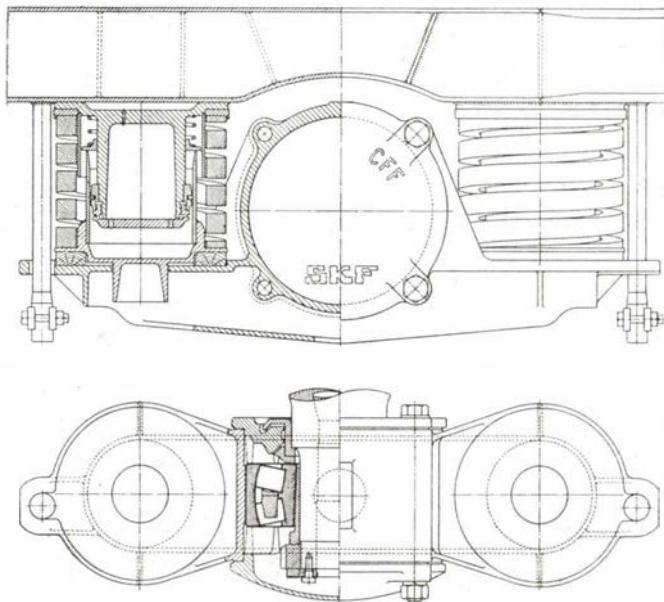

Fig. 4.

Lejringen af den svejtsiske Schlieren-bogi med et sfærisk rulleleje i akselkassen

for sine gode egenskaber. Eenlejeakselkasser byder også på fordele ved lejrings placering indenfor hjulene på driv-

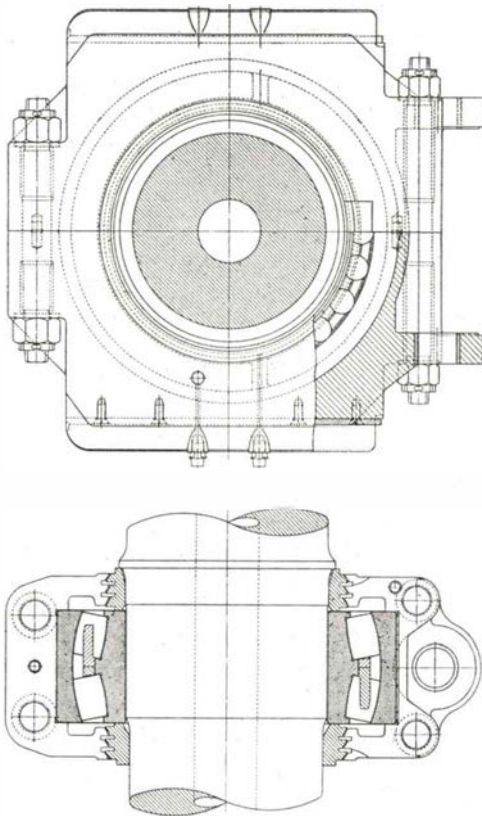

Fig. 5.

Eenlejeakselkasse til driv- og kobbelaksler til damplokomotiver med lejrings indenfor hjulene

og kobbelaksler til lokomotiver ved sin ubetydelige aksielle byggelængde, fig. 5. Akselkasser med underliggende bærefjeder eller balance, fig. 6, bliver ofte mest økonomiske med en eenlejekonstruktion.

I årenes løb er kravene til rullelejeakselkasserne vokset. Trykkene på akslerne, toghastighederne og de årlige kilometertal øges, og man ønsker at anvende rullelejer i bogivogne og andre vogn typer, hvor pladsen til rullelejerne er stærkt begrænset. Dette har tvunget rullelejefabrikanterne til at udvikle deres konstruktioner for at give lejerne et maksimum af bæreevne. Det er lykkedes SKF at gøre dette ved en radikal omkonstruktion af det sfæriske rulleleje, hvilket har medført 40 pct. forøgelse af bæreevnen. Herved kan man nu opnå mindre ydre akselkassedimensioner end tidligere for akseltappe af en vis dimension, d. v. s. med en vis tilladt belastning.

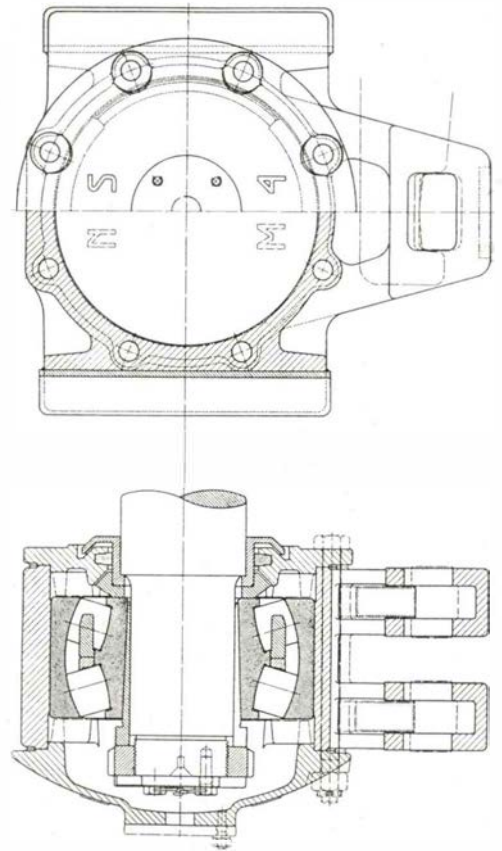

Fig. 6.

Akselkasse med underliggende balance til motorbogi i hollandske motorvognstog

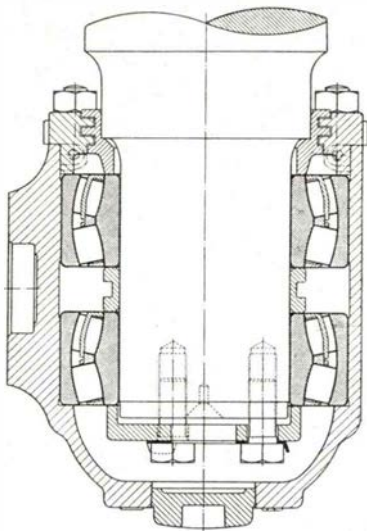

Fig. 7.

Akselkasse til europæiske godsvogne med 20 tons akseltryk, udført i henhold til UIC-normer.

Som eksempel på sådanne moderne akselkassetyper kan nævnes en ifl. UIC's standardmål udført SKF godsvognsakselkasse til vogne med 20 tons akseltryk, fig. 7, og en ifl. AAR-normer udført SKF-akselkasse til personvogne, elektriske lokomotiver og diesellokomotiver med op til 24 tons akseltryk, fig. 8.

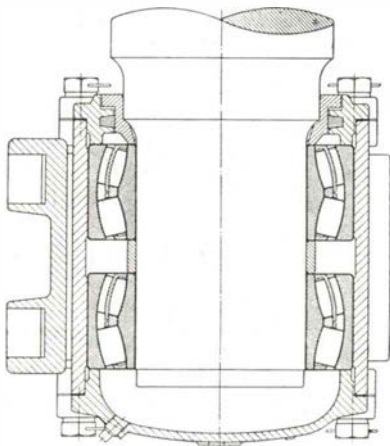

Fig. 8.

Akselkasse til amerikanske personvogne, elektriske lokomotiver og diesellokomotiver med op til 24 t akseltryk, udført i henhold til AAR-normer.

En akselkasse til amerikanske godsvogsbogier, fig. 9, er genstand for omfattende prøver i USA. Den er specielt tilpasset til de største toghastigheder og har en indenfor visse grænser fri aksiel pendling af akslen i forhold til bogirammen, muliggjort af lejets sfæriske konstruktion. Denne akselkasse skulle også være den mest økonomiske lejring, der overhovedet er konstrueret til godsvogne.

Udviklingen har i de sidste decennier frembragt gode akselkasser selv med cylindriske eller koniske rullelejer af typer, der er tilpasset til formålet, hver og en med sine karakteristiske egenskaber. Som generelt anvendelige må de sfæriske rullelejer dog tilkendes en central plads indenfor den moderne jernbanelejeteknik. SKF-akselkasse nr. 1000000 indeholdt sfæriske rullelejer.

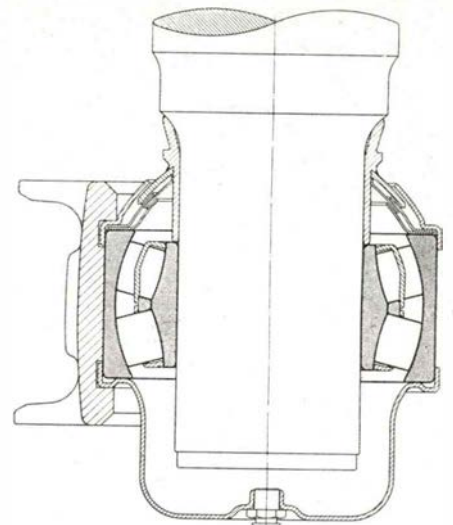

Fig. 9.

Pendlende akselkasse til godsvogsbogier af amerikansk type.

## Græsslåning på banerne.

Græsslåning på skrånninger og i grøfter er fra arilds tid foretaget med le, og det gik, så længe man havde de »gamle«, der både kunne bruge og holde en le i orden, og da arbejdslønnen ikke betød det samme som i dag. Nu derimod — i maskinernes tidsalder — går det ikke mere. Man må have maskiner, der kan slå græsset i en fart. Der har været forsøgt med flammekastere og græshæmmende midler, men det synes så afgjort, at det er motoriserede græsslåmaskiner, der hurtigst og lettest får græsslåningen udført.

At det er sådan i dag, skyldes vel ikke mindst FRIMODT KONNING's indsats, da dette firma, der har hjemsted i Pjedsted, har taget den gamle solide ALLEN motorslåmaskine til hjertet, og givet den et nyt ansigt, hvilket vil sige, at maskinen monteres med en række af firmaets egne opfindelser, der gør den velegnet til det, man i dag kræver af en motorslåmaskine. Maskinen sælges herefter under navnet ALLEN-TRAKO.

Den sværeste opgave var at få maskinen

til at køre sikkert og støt på skrånninger, hvad der netop kræves til græsslåning på banestrækninger, men det viste sig bl. a. ved demonstrationen på Østjællandske Jernbane ved Fakse i 1955 (maskinen på banens venstre side), at ALLEN-TRAKO har løst opgaven næsten til fuldkommenhed, efter de dér fremsatte udtalelser fra dem, der overværede maskinens præstation. Ved denne lejlighed kortes maskinen af en vejmand fra amts vejvæsenet på en både naturlig og sikker måde.

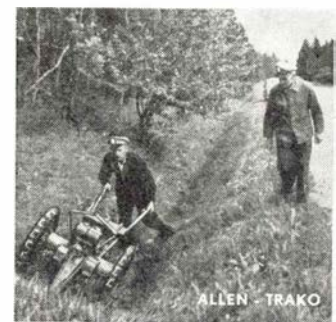

Amtsmaskinen slår vejgrøfter. Anlæg: 1.5

Med den nye Salon for Damerne kan vi nu betjene Dem med

**ALT i moderne Haarpleje**

**AXEL HØY**

Herresalon Damesalon  
Aaboulevarden 45 Klostergade 56  
Telf. 3 1806 Telf. 3 2020

AARHUS

Hele Familien velklædt paa

**Familiekonto**

uden Udbetaling  
Stort Udvalg i Dame- og Herrekonfektion. Børnebeklædning og Lingeri. Hvidevarer. Arbejdstøj

**BOLETTE** <sup>1/5</sup>

Immervad 3 . Aarhus . Telefon 3 2962

**ELNA**

er langt foran . . .

**ELNA Symaskinen**

H. Nedergaard  
Sct. Clemensstræde 9  
Aarhus . Telf. 3 3600



Jernbane-Bladet spørger fabrikant, ingeniør Frimodt Konning:

Hvad kan ALLEN-TRAKO, som vi så i Faxe, præstere?

Hvad koster den?

Howdan med holdbarhed og reservedele?

Kan maskinen bruges til andre formål?

Tror De selv på maskinen?

— Maskinen med sin 3' grovfingerbjælke slår teoretisk ca. 3300 m<sup>2</sup> pr. time, hvilket svarer til ca. 1/3 hektar, men i det daglige arbejde bliver det naturligvis mindre, idet vendinger, bevoksninger og andre hindringer, og som ved al maskinkørsel, førerens omtanke og snille spiller ind, og man kommer vel næppe over 2/3 effektiv arbejdsydelse. Jeg har forespurgt flere kunder, bl. a. amtsvejvæsener, hvor der slås græs på store strækninger, om man kunne opgive mig arbejdsydelser for maskinerne. Man var straks villig dertil, men man indså senere, at dette arbejde faktisk var uoverkommeligt, og man nøjedes med at konstatere, at maskinerne har været så fordelagtige i brug, at man stadig har købt flere og flere maskiner. Det kan således nævnes, at et amtsvejvæsen, der i 1950 købte een ALLEN-TRAKO græsslåmaskine, nu har købt ialt 19 maskiner.

Hvad maskinen koster? er svært at svare på i dag, hvor alt står i prisstigningens tegn, men maskinen, der blev vist



Kommunemaskinen med græsfejer og ca. 1 1/2 m finfingerbjælke slår idrætspladser.

i Faxe, kostede godt 3000 kr., og maskinerne vi i øjeblikket har på lager er end ikke steget 3 pct. af prisen fra 1954, d.v.s. slet ingen stigning i 1955, og finere kan det vel ikke være. Jeg holder altid på, at det ikke er nok, at maskinen er god, den skal også være billig, ja, så billig, at prisen ikke spiller den afgørende rolle!

**Holdbarhed og reservedele?** Holdbarheden er meget stor, f. eks. er motoren i den første maskine, jeg solgte i 1950 ikke udboret endnu, ej heller nogen af de øvrige. Reservedelsforbruget det første år kostede et halvt hundrede kroner, alt efter hvor mange sten, jernstykker og fremmedlegemer, der fanges af knivene. Men der er ingen ventetid på reservedele, da vi sender disse samme dag bestillingen indgår. Skulle der vise sig en eller anden forstyrrelse i maskinens arbejde, behøver De blot at ringe til os, Pjedsted nr. 60, og vi kan da altid give så god vejledning, at De hurtigt er køreklar igen.

**Brugbar til andre formål?** Ja, det er den. Den leveres også med 4' finfingerbjælke med græsfejer beregnet til større plæner og idrætspladser. Dette er noget nyt, som vi bragte på markedet for et par år siden, og dette aggregat har har vakt berettiget opsigt. Ønsker man at skifte fra 3' grovslåning til 4' finslåning, skal der kun skiftes tre skruer — lettere kan det vel ikke være?

Foruden græsslåning kan maskinen udføre en lang række andre arbejder, der alle kan udføres efter en hurtig omstilling i maskinen. Der kan nævnes hækkeklipping, pløjning, kultivering, rivning af pladser og gange, rabatkant skæring og slibning af maskinens egne knive. Dette, at man kan slibe maskinknivene ude, langt fra værksted, med maskinens egen motor, er en uvurderlig fordel! Endelig kan der også leveres kompressor til sprøjtemaling o.s.v.

Af nykonstruktioner arbejdes der på en moderne fejekost og en moderne natriumklorat-sprøjte for såvel kontinuerlig



Amtsmaskinen slår kanalkanter  
Anlæg: 1,0

som diskontinuerlig drift, og holder disse to maskiner, hvad det ser ud til, vil de tilfredsstille ethvert rimeligt krav.

**Om jeg tror på maskinen?** Ja, det kan De tro, jeg gør, ellers havde jeg ikke lagt min over 30 år gamle virksomhed om til slåmaskiner!

**Om et allersidste spørgsmål** om Deres største ønske for tiden fremover? — At jeg med ALLEN-TRAKO må vinde bærers tillid som jeg hidtil har vundet mine øvrige kunders!  
Niels.



**Pfaff  
Symaskiner**

Aarhus . Parkallé 7  
Telf. \*2 5100

**STAUB'S Tapet- og Farvehandel**

Farver - Lakker - Tapeter - Voksdug  
Linoleum - Rullegardiner - Persiener  
Gardinstænger

Hj. af Tordenskjoldsgade og P. Skramsgade - Telf. Aarhus 6 88 26



**Kaj Johansen**

aut El-Installatør

Alt El-Arbejde udføres . Stort Udvalg i Belysninger . Lysekroner . Lampetter . Læselamper

Fredericia . Nymarksvej 1 . Tlf. 2032

**Vagn Jensen**

Landsretssagfører

Borgvold 18 (Hj. af Gl. Havn)  
Vejle . Telf. 325

Leverandør til Forbrugsforeningen • Leverandør til Forbrugsforeningen

Leverandør til Forbrugsforeningen

Leverandør til Forbrugsforeningen

LIVET OG IS LIGE TIL DBAEN

**Wembley\***

DAME- OG HERRESKRÆDERI • FINERE KONFEKTION • UNIFORMER

- JAGTVEJ 76
- KØBENHAVN 7
- NYHA 250

Leverandør til Forbrugsforeningen • Leverandør til Forbrugsforeningen

# Et 50 års jammers minde

## Vognfabriken »VULCAN« - Maribo

Endnu sidder der rundt om på Lolland-Falster adskillige gamle håndværksmester, der fik deres læreår på waggon-fabriken i Maribo og som ved 50-års milepælen vil mindes den hurtigt opblomstrende virksomhed, der dog kun opnåede 11—12 leveår midt i Lollands hjerte. En af dem, der fulgte Maribo-fabriken så at sige »fra vugge til grav«, men som efter et enkelt års virke i Randers ventte tilbage til Ma-

ribo, er den nu fra Lollands-banen pensionerede maskinarbejder Lars Jungersted, der nu er 75 år. Jungersted, der udstod sin læretid på waggonfabriken, beretter her i en samtale med »Lolland-Falsters Folketidende« om dens virke.

— Lad mig da begynde med fabriken grundlægger, fabrikant Kiehn. Han kom til Maribo først i 90'erne efter nogle års ophold i Tyskland, hvor han var indehaver af en eller anden fabriksvirksomhed. Kiehn, der var en både dygtig og forretningsmæssigt indstillet mand, startede maskinfabriken »Vulcan« i Vestergade, baseret på fremstilling af tipvogne, entreprenørspor, tørveæltmaskiner og dobbeltpløve. Senere optoges et pumpepatent — og efterhånden nåede fabriken op på at beskæftige 30—40 mand.

I 1897 fik Kiehn overdraget leverancen af samtlige roevogne til den nyanlagte Maribo Sukkerfabrik — en så betydelig ordre, at pladsforholdene i Vestergade hurtigt viste sig at være for små. Fabriken blev så flyttet over på Nørrebro, hvor Kiehn i forvejen havde sikret sig betydelige arealer med udvidelse for øje. Herovre antog virksomheden efter forudgående vejanlæg det helt store format, idet den ene maskin- og monteringshal rejstes efter den anden i tilslutning til de to grundmurede bygninger, der dannede fabriken egentlige kerne. Efter fabrikationen af de mange roebane-vogne optog men så fremstillingen af jernbane-godsvogne, og inden længe gik »Vulcan« et skridt videre og begyndte at fabrikere såvel boggiepersonvogne som loko. Med denne fabri-

kation fulgte en stedse stigende arbejdsstyrke — og faktisk var det i de år således, at enhver smed eller maskinarbejder, der gik ledig i hovedstaden, omgående blev dirigeret ned til Maribo.

I 1899 overgik fabriken fra at være Kiehns privateje til aktieselskab, arbejdsstyrken voksede støt, udvidelse fulgte efter udvidelse, og hovedaftager blev efterhånden DSB og tillige mange privatbaner, der fra waggonfabriken i Maribo blev forsynet ikke alene med vognmateriel men også med loko. Alt så såre lovende ud, »Vulcan« blomstrede, arbejdsforholdene var gode og alt hvad arbejderne krævede af tekniske forbedringer blev gennemført.

### Fabrikanten var fagforenings-modstander

— Hvordan vil De karakterisere fabrikant Kiehn?

— Som en overordentlig initiativrig og foretagsom mand, nærmest hvad man vel i dag ville kalde en amerikaniseret type — en mand med stor faglig indsigt og med fornøden myndighed i hele sin optræden. Stejl kunne ha være, og det gav sig bl. a. udslag i hans syn på den dengang opdukkede fagbevægelse. Han var ikke morsom at komme på kant med — og det fik man da også i årenes løb forskellige beviser for. Den høje og kraftige mand, der vejede sine 230—240 pund, boede privat i villaen ned mod Klostersøen på fabrikens grund. Han var første mand på arbejdspladsen om morgenen — og sikken tordentale han kunne holde, om oget gik ham imod. Jeg tænker i denne forbindelse både på fagbevægelse og på rigsdagsvalgene i 90'erne — det var ting, som denne iøvrigt overmåde fremsynede mand ikke rigtigt fattede.

Aktieselskabet

## DANSK NORMAL-TID

Vestergade 10 . København K.  
Telf. C. 2150



INDREG. VAREMÆRKE

### ELEKTRISKE URE

### Duplikering af alt for alle

**Silkeborgegnens Skrivestue**  
v/ Pensionistinde Ellen Christensen  
Estrupsgade 24. Tlf. Silkeborg 1923  
ved Banegaard og Posthus  
Postordre ekspederes hurtigt og samvittighedsfuldt.

### N. K. KORNTVED



aut. El-Installatør  
Lys - Kraft - Varme  
Udfører Arbejde for DSB  
Durup . Telf. 84

### SALON »Jytte«

v/ Jytte Petersen

anbefaler sig med:

Permanent - Vandondulation -

Fønbøgning - Klipping samt

Tilskæring - alt i 1. Kl.s Arbejde

Nyborg . Taarnvej 4 . Telf. 830

## Ligeså uundværlig

### JERNBANEN er for TRAFIKEN



### er STATSANSTALTEN for LIVSFORSIKRING



## 22 arbejderhuse — med 200 kroner i udbetaling

— Dog bag den hårde skal et forstående hjerte?

— Ja, så ganske afgjort. Arbejdernes velfærd lå fabrikant Kiehn stærkt på sinde. Et synligt udslag heraf var da også hans opførsel af de 22 arbejderhuse, der den dag i dag står i Skamminge — og som ældre maribonitter endnu kalder Kiehn-husene. De blev af fabrikkens arbejdere og funktionærer erhvervet for 33—3500 kr. med en udbetaling på 200 kr. — og havde man ikke dem, ja, så klarede Kiehn sagen med transport på uglønnen, og arbejderne rykkede ind. Udenfor alle husene var der dengang plantet roser, alt efter tysk mønster for arbejderboliger.

## »Vulcan« på kant med DSB

— Men så kom senere det store spil?

— Ja, det lå jo sådan, at efterhånden som virksomheden voksede måtte der jo investeres større og større summer i fabriken — og det var vel nok dette, der efterhånden affødte visse vanskeligheder. Kiehn stod som altid meget stejl i forhandlingerne — og en skønne dag blev han da også uvenner ikke alene med sin bestyrelse og sin bankforbindelse, men

beklageligvis også med ledende mænd indenfor DSB, der jo stadig var fabrikkens største kunde. Smidighed kendte Kiehn vistnok ikke — og resultatet blev, at han takkede a' og i vrede forlod den virksomhed, han selv havde grundlagt og oparbejdet. Rejsen gik til hovedstaden — og enhver forbindelse mellem Kiehn og fabriken var for steds afbrudt.

I mellemtiden var der iøvrigt opstået stærkt divergerende meninger om, hvorvidt »Scandia« i Randers eller »Vulcan« i Maribo skulle nedlægges. DSB, som Kiehn var kommet på kant med, var mest interesseret i »Scandia« — og efterhånden kom Randers utvivlsomt til at stå endog meget stærkt i de løbende forhandlinger, idet man havde selve byen bag sig og altså derigennem et solidt økonomisk rygstød. Kiehns efterfølger, ingeniør Sohl, var en moderniseringsmand og forte fabriken op til højeste ydeevne — men beklageligvis døde han ganske pludseligt efter at have deltaget i et vigtigt forhandlingsmøde i København, netop om spørgsmålet: Maribo contra Randers.

## Da Maribo tabte det høje spil

— Og spillet tabtes altså for Maribo?

— Ja, det gjorde det — vel nok fordi

der var for lidt offervilje i den lille by. Randers tog føringen i de afsluttende forhandlinger, — og en skønne dag i 1906, altså netop i år for 50 år siden, blev det så bekendtgjort, at waggonfabriken i Maribo skulle nedlægges og alt brugeligt overføres til »Scandia« i Randers. Det var unægtelig et hårdt slag for Maribo — et knæk, som mange af datidens borgere mente byen ville få svært med at overvinde. Det store fabrikkompleks på Nørrebro blev med andre ord likvideret. De store monterings- og maskinhaller, der var opført af træ ende deres dage som ladebygninger rundt om på Lolland, medens de to grundmurede ejendomme som bekendt senere blev overtaget af mejeriet »Trifolium«, der forblev her indtil man for få år siden flyttede ud til nybygningen i den vestlige bydel. Den væsentlige del af fabrikkens arbejdere accepterede ledelsens tilbud om mod en flyttestøtte på 200 kr. at flytte til »Scandia« i Randers. Andre blev hernelde, gik over i andet erhverv eller etablerede sig som selvstændige håndværksmestre rundt om.

Endnu kan man i gamle jernbanevogne finde det ovalformede bomærke fra waggonfabriken »Vulcan« så glansfulde, men korte virkeår i Maribo.



# 1956 10.000 i Danmark

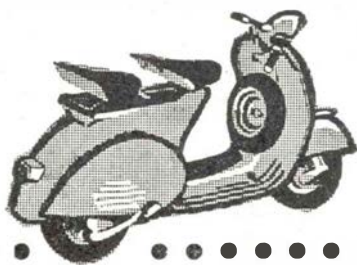

### SUPER 150

Cylindervolumen 150 cc - Boring og slaglængde (kvadratmotor) 57 mm  
5,5 HK v/5000 omdr./min.

Kompression 6,5: 1

På indkøbst. kr. **2.948,-**

På dollarpr. kr. **4.038,-**

excl. lev.omkostn. og reservehjul.



### GRAND SPORT

Cylindervolumen 150 cc - Boring og slaglængde (kvadratmotor) 57 mm  
8 HK v/7500 omdr./min.

Kompression 7: 1

På indkøbst. kr. **3.655,-**

På dollarpr. kr. **5.017,-**

excl. lev.omkostn. og reservehjul

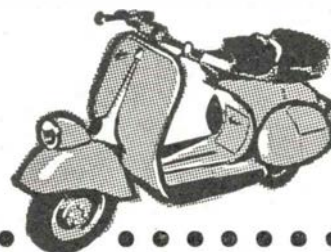

### DE LUXE 125

Cylindervolumen 125 cc - Boring og slaglængde (kvadratmotor) 54 mm  
5 HK v/5000 omdr./min.

Kompression 6: 1

På indkøbst. kr. **2.717,-**

På dollarpr. kr. **3.703,-**

excl. lev.omkostn. og reservehjul

**IMPORT: F. BÜLOW & CO. - FORHANDLERE OVER HELE LANDET**

**RING ELLER SKRIV EFTER BROCHURE: F. BÜLOW & CO . ESPLANADEN 6 . K. . TELF. MI 4525**

## Horsens

### Husk Bageriet

C. Andersen (Ny Indeh.)  
Frisk og lækker Brød anbefales  
Horsens . Fugholm 8 . Tlf. 1733

### Sønderbro Dampvaskeri

1. Kl.s Behandling af Tøjet.  
Hentes og bringes overalt i Byen  
Sønderbrogade 21 . Tlf. 24406  
Horsens

### Autoværkstedet

#### V. Andersens Eftf.

v/ Gunnar Nielsen  
Alle Reparationer udføres  
Vask og Smøring

Horsens . Amaliegade 11 - Tlf. 1221

### Vin- og Tobaksforretning

Aa. Dissing  
Stort Udvalg i Tcbak, Vine og  
Spirituosa

Horsens . Kattesund 15 . Tlf. 1782

### Tangs Bageri

Hver Dag friskt og lækker Brød  
Aaben Søndag. Morgenbrød udbr.  
Fredensgade 12 . Telf. 3497  
Horsens

### Købmand Møller

Alt i 1. Kl.s Kolonial  
Konserves - Kaffe - Spirituosa  
Tobaksvarer  
Frederiksgade 74 . Tlf. 2027  
Horsens

### Møller Nielsens Eftf.

E. Pedersen  
Bageri & Konditor  
Lækker Brød og friskl. Kaffe  
Hestedamsgade 5  
Horsens . Tlf. 2 41 04

### La-Setta

Horsens . Søndergade 38 . Tlf. 12131  
Stort Udvalg i smaa fikse  
Børnekjoler til rimelige Priser

Husk

### Anna Andersens Eftf.

D. Sørensen  
Stort udvalg i frue- og  
ungpige hatte. Omforandr. udf.  
Horsens, Borgergade 18, Tlf. 1196

### Viktualieforretningen

v/ Helmuth Jespersen

Alt i Viktualier. Delikatesser  
og hjemmelavet Paalæg  
Løvenørnsgade 44 . Tlf. 262  
Horsens

## Silkeborg

### Vestre Tricotagelager

v/ L. G. Sørensen  
Alt i Tricotage - Lingeri  
**Postindlevering**  
Lyngbygade 111 . Tlf. 449  
Silkeborg

Malerfirmaet

### FARSØE

Udfører Arbejder for D.S.B.  
Skolegade 34 - Telf. 1820  
Silkeborg

### Hjemmebageriet

Friskbagt Brød hver Dag  
Estrupsgade 7  
Silkeborg . Tlf. 109

### Dukkehemmet

Stort Udvalg i Legetøj  
til Piger og Dreng  
Reparation af Dukker  
Eneforh. af Märklin Modeltog  
Østergade 6  
Silkeborg . Tlf. 638

### Færgegaardens

#### Frugt- og Grønthandel

Frisk Frugt og Grøntsager  
Blomster - Dekorationer - Kranse  
Færgegaarden 2  
Silkeborg . Tlf. 1655

### Kolonial - Konserves

#### Tobak - Vine - Spirituosa

**Købmd. Johs. Muurholm**  
Varene bringes

Silkeborg . Finsensgade 5 . Tlf. 918

### Brøudsalget

Asta Jensen  
Nybagt Brød og Kager  
Morgenbrød udbr. Søndag  
Chocolade og Konfekturer

Silkeborg . Estrupsgade 6 . Tlf. 1352

### A. J. S. MATCHLESS N. S. U.

Aut. Forhandler

### Niels Blumensaadt

1. Kl.s Værksted  
Originale Reservedele - Tilbehør  
Udstyr

Silkeborg . Vestergade 51 . Tlf. 2330

### Bageriet

Jørgen S. Pedersen  
Frisk og lækker Brød hver Dag  
Aabent Søndage  
Silkeborg . Vestergade 87  
Tlf. 1198

### Vi handler i ERICA

v/ J. P. Jensen  
Frisk Frugt - Grønt - Sydfrugter  
Blomster og Dekorationer  
Silkeborg . Lyngbygade 13 . Tlf. 167

## Silkeborg

### Søren Jessen

#### Varme - fjern og nær

Gas - Vand - Sanitet  
Silkeborg  
Møllegade 25 . Tlf. 313

### B. HORNUM

Slagtermester  
Kød - Flæsk - Paalæg - Hestekød  
Silkeborg  
Estrupgade 29 . Tlf. 513

### Tømrernes Kooperative Forretning

Silkeborg . Skolegade 46 . Tlf. 1846

### Osteforretningen

God vellageret Ost  
Æg og Konserves  
Søndergade 30  
Silkeborg . Telf. 340

### A. Lund

Wooler Cykler og Autocykler  
Gritzner Symaskiner  
Borgergade 56  
Silkeborg . Telf. 2379

### Aagaard Jensen

Slagtermester  
1. Kl.s Kød - Flæsk - Paalæg  
Varene bringes  
Silkeborg - Nygade 41 - Tlf. 427

### Kolonialforretningen

v/ Chr. Jensen  
1. Kl.s Kolonial . Vine . Tobak  
Karshøjvej 34  
Silkeborg . Tlf. 1537

## Skanderborg

### Strøgets Fiskehal

S. Johannesen  
Altid friske Fisk - Konserves  
Adelgade 134 . Tlf. 710  
Skanderborg

### Købmand Jensen

Banegaardsvej 43  
Tlf. Skanderborg 80  
Kolonial - Kaffe - Konserves  
Vine og Tobakker  
Varene bringes

### Banken for Skanderborg og Omegn

T e l e f o n 5 1 6





## Marts dagbogen

5. marts. Ved middagstid kørte et rangertræk på Tønder H station ind i siden på en beholdervogn, der indeholdt 60.000 kubikmeter gas. Da der opstod en læk i beholderen, strømmede al gassen ud. Lykkeligvis blev terrænet omkring vognen afspærret, så ingen ild kom i nærheden af gassen, hvorved man undgik eksplosion.

6. marts. Et nyt stort toguheld skete ved 23-tiden, da et godstog nærmede sig Vejle fra nord. En godsvogn afsporede og væltede ud i et godstog, der lige var afgået fra Vejle. Tre godsvogne væltede ned ad en dyb skrænt, og ialt blev ca. 25 godsvogne i de to tog ødelagt eller beskadiget. Kun det nordgående togs togfører pådrog sig nogle skrammer, men han ønskede ingen lægebehandling. Årsagen til uheldet var en hjulbandage, der losnede sig fra hjulet på en tankvogn.

8. marts. Isforholdene på Storebælt er nu lettet så meget, at der igen sejles normalt.

9. marts. En dreng, der havde fundet en afrevet afviservinge til en bil, havde pillet spolens kobbertråd frem, hvorefter han svingede spolen ud i luften med det resultat, at tråden dalede ned over S-togenes køreledninger ved Dybbølsbro. Der opstod kortslutning, så ledningerne brændte over og faldt ned. Det tog næsten to timer, før togene kunne passere igen.

13. marts. Ved middagstid afsporede en godsvogn i et tog på strækningen mellem Vejrup og Glejbjerg. En bremseklods faldt ned i sporet på en vejoverskæring. Falck fik i løbet af en halv time vognen på sporet igen.

16. marts. Ved midnatstid glemte en rejssende at stå af S-toget på Enghave st. Da toget satte i gang, lukkede han dørene op til den side, hvor der ingen perron er. Han styrtede ned og pådrog sig brud på kravebenet og en hjernerystelse.

16. marts. En lastbilchauffør opdagede for sent, at et tog nærmede sig Birkevej overskæringen i Ålestrup. Toget ramte bilens forparti, men der skete ingen større skade. Der er hverken bomme eller blinklys, og det er kun kort tid siden, at en lastbil blev fuldstændig knust på denne uoverskuelige overskæring.

18. marts. Ved 21-tiden kørte en motorcykel med to unge mennesker mod de sænkede bomme i Ullerslev. Med frygtelig kraft kørte de mod den første bom, der knækkede. Den anden bom holdt, og føreren blev slynget op over bommen og en halv snes meter hen ad vejen. I det almindelige virvar, der opstod, var ingen klar over, at der havde været to på motorcyklen, og først 20—30 min. senere fandt man den anden unge mand, der i den tid var blevet kørt over af lyntoget Nordjyden. Han er formentlig slynget et stykke hen ad banen ved sammenstødet med den første bom. Han var død, da man fandt ham.

20. marts. Da lyntoget Limfjorden befandt sig ved Vinderup, opdagedes det,

at det brændte i en af banemotorerne. Man forsøgte at slukke ilden med togets slukningsmidler, men da dette intet hjalp, fortsatte toget til Skive, hvor brandvæsenet var tilkaldt og var parat til at slukke. Ilden havde nu bredt sig til nogle skille rum, men ilden blev hurtigt slukket, uden at der anrettedes større skade, og med 45 min. forsinkelse fortsatte toget på de øvrige banemotorer.

21. marts. Ved midnatstid blev et stort godstog, der kom fra nord, rangeret ind på Tinglev st. på et spor, hvor der henstod 5 godsvogne. De 5 vogne knustes, og såvel maskinen som 7 godsvogne i toget afsporede.

22. marts. Under rangering med et godstog på Gelsted st. kom togfører T. M. Lund, Fredericia, ved 5-tiden alvorligt til skade. Togbetjenten opholdt sig ved sporskiftet, så der er ingen, der har set, hvorledes uheldet er sket. Toget skulle optage en vogn, og togføreren foretog tilkoblingen. Da togf. havde fået trykket nogle ribben ind, er han formentlig ramt af bufferne.

29. marts. På grund af strejke blandt arbejdsmændene på de store oliefirmaer, kan baner og rutebiler ikke få forsyning af brændstoffolie. DSB nedskærer fra i dag køreplanen med 40 pct. Lyntogene standses bl. a.

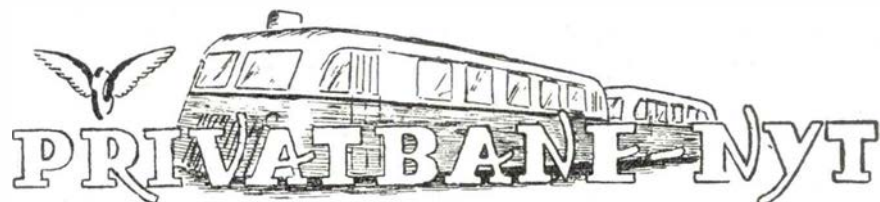

## Dagbogen ...

10. marts. Svendborg amtsråd besluttede i dag, at man kun ville gå med til at deltage i udgifterne ved Langelandsbanens drift i et år til april 1957.

13. marts. En personbil kørte ved 9,30-

tiden mod motortoget på en overskæring i nærheden af Bækmarksbro st. Bilen ramte toget med voldsom kraft. Bilens motor blev revet af og slynget godt 30 m bort. Føreren af bilen blev slynget ud af bilen og kom ind under toget, hvor han blev frygteligt kvæstet. Han afgik ved døden kort efter at være bragt på sygehus.

## »Konditoriet« - Gedser

Her er DSB's Personale velkommen . . .



## Midtjysk Vulkanisering

Kaj Madsen & Co  
Udfører Arbejder for D.S.B.

Herning - Paghs Alle 13 - Telf. 1220

## Frederikshavn

### Mejeriet

1. Kl.s Mejeriprodukter  
Mælk udbringes  
Gl. Torv . Tlf. 106  
Frederikshavn

Spis **AALBORG RUGBRØD** fra

### Kælderbageriet

Stort Udvalg i alle Slags Kager  
Spec.: Hjemmebagt Franskrød  
lagt i Sødsmælk

Frederikshavn, Søndergade 54. Tlf. 353

### Nordjydsk Vulkanisering

v/ Villy Sørensen  
Autogummi - Vulkanisering  
**Slidbaner paalægges**

Frederikshavn . Elmevej . Tlf. 1248

### Gulf Service

Aug. Precht Jensen  
Aut. Renault Forhandler  
Benzin - Olie - Vask - Smøring  
Hjørringvej 12 . Tlf. 1525  
Frederikshavn

Blomsterforretningen **IRIS**

Blomster-Buketter-Dekorationer  
Kranse. — Sendes overalt  
Danmarksgade 58 . Tlf. 187  
Frederikshavn

Bedre Brillor i Danmarksgade 70

### Frederikshavn Optik

v/ Bent Mortensen  
Leverandør til Sygekasserne  
Telf. Frederikshavn 453

### By Kiosken

Henry Christensen  
Aviser - Dag- og Ugeblade  
Papir - Telegrammer

Frederikshavn, Vestergade 10. Tlf. 1534

### Kolonialforretningen

Kolonial - Tobak - Spirituosa  
Vaskemidler  
Frederikshavn  
Finnsvej 31 . Tlf. 1753

### Jens Nielsen

1. Kl.s Kolonialvarer bringes  
Hjørring  
Bøsren 12 . Tlf. 54 og 1450

### V. Karnø's Eftf.

v/ Aase Bonkegaard  
. . . nu som før  
Kvalitetsvarer i Sengeudstyr  
Gardiner - Dækkeøj  
Brønderslev . Algade 1 . Tlf. 3

### Frits Halvorsen

Entreprenør  
Betonvarefabrik  
Brønderslev . Bredgade 109 . Tlf. 425

## Hjørring

### Slagter Wisborg

1. Kl.s Kød - Paalæg - Delikatesser  
Sæbyvej 3 . Telf. 725  
Hjørring

Vi gaar til

### Fotograf Christensens Eftf.

Hjørring . Østergade 4B . Tlf. 397

**Portræt . Studie  
Børnefoto**

### Kolonialforretningen

H. Rasmussen  
1. Kl.s Kolonial - Konserver  
Kaffe - Tobakker - Spirituosa  
Varerne bringes

Hjørring . Nørretorv 6 . Telf. 193

### Sadelmager Andersen

Alt i Sadelmagerarbejde - Om-  
polstring - Reparation og Møbel-  
polstring. Stort Udvalg i Stoffer  
Hjørring . Østergade 38 . Telf. 1841

### Købmand Riishøj

Hjørring . Bassinggade 2 . Tlf. 380  
1. Kl.s Kolonial - Konserver  
Kaffe - Tobakker  
Varerne bringes

### Sdr. Harridslev Mejeri %

Hjørring  
Tlf. Sdr. Harridslev 20  
1. Kl.s Mejeriprodukter

### Broderimagasinet

Østergade 32 - Tlf. Hjørring 194  
Stort Udvalg i Broderier  
Vi anbefaler os med Tegning  
og Montering

## Aalborg

Legetøjsforretningen *»Bette Anna«*

Stort Udvalg i Legetøj til Piger  
og Drengene.  
Forhandling af Tekno og Lego  
Aalborg . Boulevarden 42 . Telf. 6435

### »HYGGE-Persiennen«

— der hygger  
Kvalitet — helt af Metal. Direkte  
fra Fabrik, derfor billigst  
**Ring til os Telf. 9676**

— vi kommer og giver Dem et  
Tilbud. Absolut u. Forbindende

### »HYGGE-Persiennen«

**Aalborg . Schleppegrellsgade 62**

## Aalborg

### Slagterforretningen

E. O. Lind  
1. Kl.s Kød og hjemmelavet Paalæg  
Aalborg . Bogøgade 2 . Tlf. 3657

### Kolonialforretningen

Bygholmen 14 . Telf. Aalborg 1224

1. Kl.s Kolonial - Tobak - Vin -  
Spirituosa. — Varerne bringes

### Sønderparkens Slagterforretning

1. Kl.s Kød og hjemmdl. Paalæg  
Varerne bringes overalt  
Hobrovej 95 . Tlf. 12985  
Aalborg

### Tobaksforretningen

N. Ebbesensgade 6 . Tlf. Aalborg 366  
Vin - Spirituosa  
Tobak - Cigarer - Cigaretter  
Karl Christiansen (ny Indeh.)

### Transport-Service

Ove Mark  
Kørsel og Spedition overalt  
Aalborg . Rørdalsvej . Tlf. 9350

### Bageriet

H. Christensen  
Frisk og lækkert Brød anbefales  
Aalborg  
Ny Kastetvej 2 . Tlf. 164

### Tobaksforretningen

Jens Hjort (Ny Indeh.)  
Tobak - Cigarer - Cigaretter  
Vine og Spirituosa  
Aalborg . Boulevarden 33 . Tlf. 1255

### Sønderparkens Mejeri

v/ B. Simonsen  
1. Kl.s Mejeriprodukter  
Hobrovej 95 . Tlf. 12884  
Aalborg

### Købmand Knud Møller

1. Kl.s Kolonialvarer - Konserver  
Kaffe - Tobakker og Spirituosa  
Varerne bringes  
Danmarksgade 21 . Tlf. 2246  
Aalborg

### I. M. Andersens Eftf.

P. Bastholm  
Stort Udvalg i Tobak, Vine, Ci-  
garer, Cigaretter og Cerutter  
Aalborg . Boulevarden 38 . Telf. 3083



17. marts. Efter at Aarhus amtsråd nu har givet meddelelse om, at det kun vil deltage i tilskud til Ryomgaard—Gerrild—Grenaa banens drift for tiden 1. april 1956 til 30. juni 1956, har banens bestyrelse i dag vedtaget at standse banens drift fra 30. juni i år. På mødet blev det meddelt, at direktør la Cour, Pindstrup Mosebrug, havde givet tilsagn om at ville give tilskud til banens fortsatte drift, men da tilbudet lå betydeligt under, hvad amtet skulle have betalt, kunne tilbudet ikke modtages. Bestyrelsen vil dog drofte tilbudet med likvidationsudvalget. Banens personale, der var opsagt pr. 31. marts, er anmodet om at fortsætte til 30. juni.

22. marts. Aarhus amtsråd vedtog i dag, at det kun vil yde garanti til Hads—Ning Herreds jernbane i 5 år, og ikke som af banen ønsket i 10 år. Dog således, at spørgsmålet om banens likvidation tages op i passende tid før de 5 år er forløbet, såfremt banens driftsregnskab og status er væsentligt ringere end på nuværende tidspunkt.

22. marts. Landsnævnet har i dag vedtaget, at alle Hammelbanens bilruter overdrages DSB.

25. marts. Aarhus Amtstidende havde i dag arrangeret et muntert udflugts- og afskedstog på Hammelbanen.

25. marts. Ved middagstid kørte en knalvertkører mod Sæby-toget på overskæringen på Slagterivej i Nørresundby og blev dræbt på stedet. Der er både blinklys og alarmklokker ved overskæringen.

### Hammelbanens sidste tog

Efter at sidste ordinære tur fra Aarhus kl. 21 var ankommet til Hammel, hvor toget plejer at overnatte til første morgentog, returnerede toget til Aarhus. På vejen tilbage blev blinklyssignaler, signaler og andre installationer sat ud af funktion. Ved 1-tiden var toget tilbage i Aarhus, og hermed afsluttedes banens 54 års virksomhed. Banens bestyrelse havde om formiddagen taget afsked med banens gruppeformænd.

— Og hvad nu med personalet?

— Jeg tænker på at købe mig en landejendom.

— For tiden søger jeg en stilling på Amagerbanen.

— Jeg har besluttet at gå tilbage i mit gamle håndværksfag.

Og stationsmester S. Jensen, Harlev, siger:

— Jeg har været med fra de gode år, og dengang kunne folk godt selv trække deres kreaturer ind til banen. Jeg tror ikke, det kan lade sig gøre nu. Næh, der er sket noget i de år, alting har udviklet sig, og skal man se rent socialt på det, kan man vel ikke sige andet, end at udviklingen er sket til det bedre.

Folk har fået det for godt, det er grunden til, at Hammelbanen nu må pakke sammen. Den egn, banen gennemløber, er blevet for velstillet, alle har biler næsten, man er blevet for magelige, vil ikke alene selv bringes til doren, men vil også have varer og gods bragt der.

## MODEL JERNBANE

### Slagelse modeljernbane klub 10 år

I foråret er det 10 år siden, at *Slagelse Model-Jernbane Klub* blev startet som den tredje klub i Danmark. Klubben oprettedes på initiativ af civilingeniør P. E. Harby og daværende togbetjent B. O. Sørensen. På den stiftende generalforsamling, der afholdtes den 17. marts 1946, blev P. E. Harby valgt til formand, B. O. Sørensen til næstformand og H. H. Larsen til kasserer og sekretær.

I klubbens vedtægter hedder det, at den skal virke for udbredelsen af kendskabet til modeljernbaner og disses forbillede: de rigtige jernbaner, samt søge at bygge et modeljernbaneanlæg i størrelse »0«. Interessen for det første formål har det skortet en del på blandt medlemmerne i de forløbne år, men en synlig bedring

er at spore. Derimod har opbygningen af modelbaneanlægget haft — i hvert fald en del af medlemmernes — store beivring.

I klubbens første tid havde den god tilgang af medlemmer, der tilsyneladende var glødende interesseret i at komme igang med at bygge anlægget, og der blev udklækket mange mere eller mindre geniale planer. Klubbens største problem var imidlertid at få et lokale, der egnede sig til at opbygge et anlæg i. Dette lokale skulle jo helst have en passende størrelse, være nogenlunde centralt beliggende og ikke for dyrt. B. O. Sørensen var vidende om, at der på Slagelse jernbanestations hovedbygning fandtes et lokale, der opfyldte disse krav så nogen-

lunde, og tillige havde en meget uregelmæssig udformning, der ville give anlægget en særlig kolorit. Man søgte DSB om tilladelse til at leje dette lokale, og efter lang ventetid — syntes vi da — fik vi lejemålet i stand fra juli kvartal 1946.

Den mellemliggende tid blev benyttet til planlægning af anlægget, en plan der i sin idé siden er fulgt, naturligvis med de nødvendige tilføjelser af de forskellige detailprojekter, man altid støder på ved sådanne arbejder.

Nu var 1946, med efterkrigens materiale-mangel, et uheldigt tidspunkt at begynde opbygningen af et anlæg på. Der var store vanskeligheder ved at fremskaffe

**Køge**

**Installationsforretning**

Brdr. Olsen

Udf. Arbejder for DSB og Privatb.

Køge . Torvet 15 . Tlf. 1301

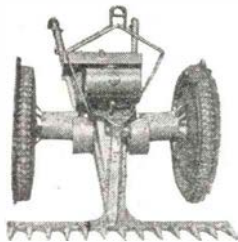

## ALLEN-TRAKO - AMTSMASKINEN

*engelsk - dansk - anerkendt - har stor Arbejdsydelse*

Den slog Græs paa Østsjællandske Jernbane ved Faxe (venstre Side) — Kører støt paa Anlæg 1. — Reducer Omkostningerne — Forlang Tilbud

**FRIMODT KONNING - TRAKO Manufacturing**

**Pjedsted . Telefon 60**

Eneforhandling

## Esbjerg

### Anker Rasmussen

Slagtermester  
1. Kl.s Kød og hjemmel. Paalæg  
Varene bringes  
Nygaardsvej 27 . Tlf. 657  
Esbjerg

### Købmand Kjems

Strandvejen 85 . Telf. Esbjerg 4203  
1. Kl.s Kolonial . Kaffe  
Konserves . Vin . Tobakker  
Varene sendes

### Bagermester Johs. Jacobsen

Nørregade 73 . Tlf. Esbjerg 2048  
Prøv vort lækre Brød  
Morgenbrød bringes

### Urmager Graulund

Alt i Dame- og Herreure  
Metal- og Sølvvarer  
1. Kl.s Værksted  
Gl. Vardevej 21 . Tlf. 2646  
Esbjerg

### Bageriet LYON

V. Madsen (Ny Indeh.)  
Frisk og lækkert Brød  
Tirsdag lukket  
Frodesgade 13  
Esbjerg . Tlf. 4970

### Restaurant »Strandbo«

v/ Verner Fischer  
Landevejsfrokost  
3 Snitter, 1 Øl, 1 Snaps Kr. 5,00  
Esbjerg . Darumvej 16 . Tlf. 4922

### Lakereriet Højglans

v/ W. Monberg & Erik Pedersen  
Org. Rust Proof **Autolakering**  
1. Kl.s Arbejde - **Rutebiler**  
Esbjerg, Helgolandsgade 10. Tlf. 3887

### A. Chr. Knudsen

Farvehandel  
Tapeter - Farver - Maling  
Stort Udvalg i Rullegardiner -  
Persiener - Linoleum  
Esbjerg . Nygaardsvej 19 . Tlf. 1264

### Kiosken

Kronprinsensgade 13  
**ESBJERG** . Tlf. 3133  
Aviser - Dag- og Ugeblade  
Papir - Telegrammer - Telf. box

### Rises Eftf.

v/ Chr. Jensen  
Friskbagt Brød og Kager  
Bestillinger modtages  
Nørregade 55 . Tlf. 116  
Esbjerg

## Sønderjylland



**Stokkebyes  
Blomster**  
Blomster-Buketter  
Dekorationer og  
Kranse  
Bringes overalt

Haderslev . Storegade 97 . Tlf. 2 38 58

### Karl Fr. Schmidt

Blikkenslager og Brøndborer  
**Udfører Arbejder for D.S.B.**  
Christiansfeld - Jernbanegade 1  
Telf. 6 11 11

### Stenbrud- og Skærve- fabrik Nørre Smedeby

Vilbæk pr. Kliplev  
Tlf. Kliplev 87716

### Vi bor paa **Hotel »Norden«**

A. Brandt  
1. Kl.s Madsted. Gode Værelser  
Haderslev , Storegade 55  
Telf. 24030

### August Christensen

Murermester  
**Udfører Arbejder for D.S.B.**  
Tinglev . Tlf. 44055

## Andelsmejeriet

### »Riberhus«

Tlf. Ribe 7

### Frisørsalonen

Minna Koch  
1. Kl.s moderne Haarpleje  
Tangevej 63  
Ribe . Tlf. 741

### Varde Cykleservice

v/ W. Schou  
Nye og brugte Cykler  
1. Kl.s Værksted  
Forh. af Mobylette og Wooler  
Varde . Vestergade 32 . Telf. 642

### Brdr. Vagtborg

Murermester  
**Udfører Arbejder for D.S.B.**  
Vestbanevej 12  
Tlf. 484 og Bellevue 784 - Varde

## Kolding

## F. SLOTH

DSB Vognmand  
Kolding . Tlf. 51

### Laasbygades Farvehandel

Persiener . Rullegardiner og  
Gardinstænger leveres og opsættes  
Gamle Persiener forandres til  
Letmetal  
Kolding, Laasbygade 53 . Tlf. 3804

### Frisørsalonen MARGIT

v/ Inge Christensen  
Moderne Haarpleje - Sidste  
nye Permanent  
Kolding . Adelgade 8 . Tlf. 1556

### Parfumeri BØTTERN

Elisabeth Arden og Marinello  
Præparater  
Toilet-, Parfume- og Sygepleje-  
artikler  
Kolding . Helligkorsgade 12 . Tlf. 963

### Kolding Smedie og Maskinfabrik

Sv. Nielsen  
Vestergade 16 . Tlf. 1317  
Smedie- og Maskinarbejde udf.  
Tilbud og Overslag gives

## Varde

M. A. Buchardts Eftf.

### H. C. Nielsen

Glarmester  
Alt Glarmesterarbejde udføres  
Bilruder indsættes  
Varde . Storegade 27 . Tlf. 279

### Laura Sørensen

Tændtekniker  
Konsultation: 9-13 og 15-17  
Lørdag 9-12  
samt efter Aftale  
Varde . Vestergade 1 . Tlf. 565

### Aagaards Møbler

Moderne Nutidsmøbler samt  
Stykmøbler  
Reparation . Ompolstring  
Varde . Østergade 11-13 . Tlf. 573

### Vestjysk Vulkanisering

v/ Jens E. Eriksen (ny Indeh.)  
Autogummi - Vulkanisering  
Slidbaner paalægges  
Varde . Storegade 2 . Tlf. 617



træ til borde samt skinner og skinnesøm og mange andre dele, som var nødvendige dertil. Dele til rullende materiel manglede også i udstrakt grad. Vi fik f. eks. sat en produktion af aksellejer og boggiesider, støbt i zink eller aluminium, igang, og havde en overgang en ret betydelig »eksport« deraf til andre klubber, dog uden særlig fortjeneste.

Vi fik imidlertid fat i noget emballage-træ, det eneste der dengang kunne skaffes, til bordplader. Nogle granlægger til underliggere og bordben blev også tilvejebragt, og med dette begyndtes opbygningen af bordpladerne i august måned. En del skinner og lasker var det også lykkedes at skaffe. Sømmene var det største problem. Herhjemme var det umuligt at fremskaffe egnede messingsøm, hvorfor de måtte købes i Sverige. Dengang var det ikke tilladt at udføre disse derfra, men ad mærkelige veje lykkedes det at få nogenlunde det kvantum vi skulle bruge.

I sommerens løb var der lavet nogle spor, som var klar til at lægges så snart bordene var færdige dertil. De første spor blev lagt den 23. november 1946.

Et par medlemmer havde bygget nogle vogne, og i løbet af efteråret havde en ML-vogn set dagens lys, det var ikke noget ufejlbarligt vidunder, men dette til trods var det en stor dag, da den rullede afsted med tre godsvogne.

I marts 1947 havde vi det første besøg af klubben i København. Tiden forinden havde været ret anstrengende, da vi gerne ville have så mange spor, at der kunne blive til to sporintervalier og tre stationer med overhalings- og omløbsspor. Det var ikke ualmindeligt, at kl. blev 2—3 om natten, inden vi forlod anlægget, og temperaturen taget i betragtning — omkring 8—10 graders kulde i lokalet — var det en streng omgang, især når man heller ikke havde noget at fyre med hjemme.

Nå, dagen oprandt. Vi havde nået så nogenlunde det vi havde sat os som mål, og besøget forløb godt, så det med kulden erindres kun med behagelig glæde.

Der er løbet mange hjul over skinnestødene siden dengang, og vi har haft mange gæster — vel et par tusinde —

siden da. Den videre opbygning fortsatte med uformindsket energi før nogles vedkommende, medens andre mødte engang imellem med gode råd og kritik af det udførte arbejde, uden selv at gøre en reel indsats. Andre igen tabte helt lysten og gled ud lidt efter lidt. Vel — der har naturligvis også været lavet ting som var mindre heldige og truffet ikke helt korrekte dispositioner, men af skade bliver man jo klog osv. Vi er nu kun to aktive medlemmer tilbage fra dengang, men andre er kommet til og arbejdet går støt videre. Der udtænkes stadigvæk nye finesser såvel tekniske som udsmykningsmæssige, altsammen ting der kræver en masse — men en masse herlige — arbejdstimer. Både P. E. Harby og B. O. Sørensen er forlængst rejst fra byen og andre har indtaget deres pladser i klubbens ledelse.

Anlæggets udformning vil sikkert være en del af læserne bekendt fra tidligere publikationer i de forskellige hobbyblade, og skal ikke gennemgås her. Kun skal nævnes, at station Slaglille er fuldt udbygget med sikringsanlæg, bygninger og andet almindeligt udstyr inclusive en arbejdende læssekran. Nyskov er også så

nogenlunde færdig hvad bygninger angår. Der mangler kun nogle depoter og sikringsanlægget. Spor- og betjeningstavlen, der er bygget med DSBs nyeste som forbillede, er intakt. På stationerne Jystrup og Hyllested er der kun lagt sporene. De til disse stationer hørende bygninger med mere er endnu ikke tilvejebragt. Een af grundene til, at der ikke er gjort så meget ved disse stationer er, at de i modsætning til Slaglille og Hyllested er beliggende i den del af lokalet, der ligger umiddelbart under bygningens skifertag. Dette tag har været meget utæt for såvel regn som kulstøv, men er nu fornyet som et led i den ombygning, der for tiden finder sted. Det har altid været ønskeligt at få taget beklædt med isolationsplader, både på grund af synsmæssige og af temperaturmæssige forhold. Dette arbejde er nu igang, og vi håber at få dette tilendebragt i løbet af jubilæumsåret.

Det rullende materiel, der befarer bane-strækningerne ejes af de enkelte medlemmer med enkelte undtagelser, der er skænket klubben til ejendom.

Af trækraft disponerer medlemmerne over 15 stk. damploko af følgende litra:

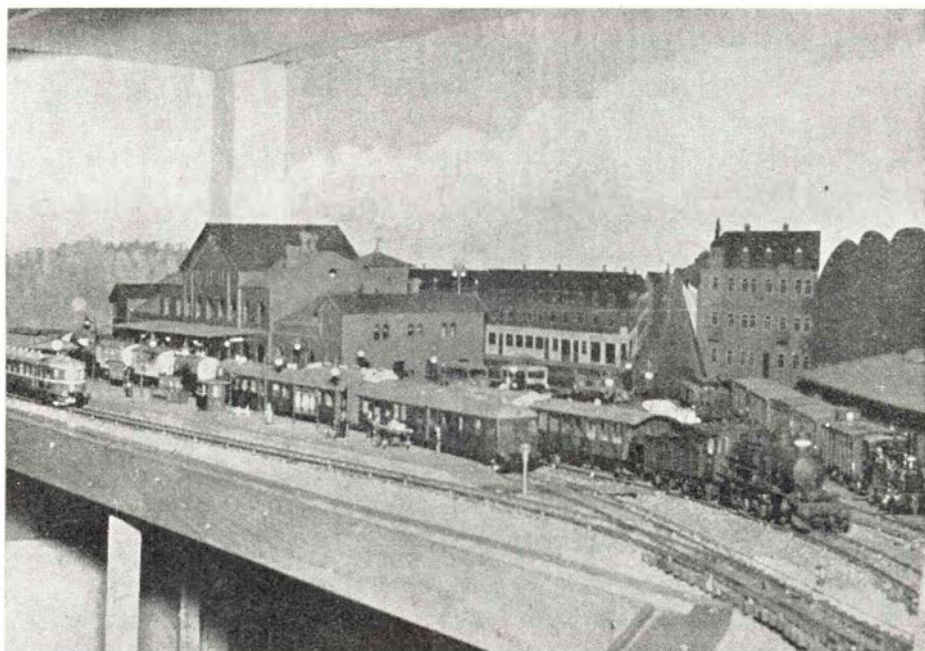

»Juletrafik« på Slaglille station 1954

TEGLGAARDSTRÆDE 4  
KØBENHAVN K.  
CENTRAL 2194

**CHRISTTREUS Bogtrykkeri**

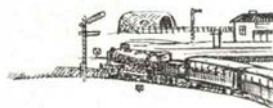

**MÄRKLIN  
FLEISCHMANN - TRIX  
MODELTOG**

Løsdele - Maskiner - Vogne - Modelhuse og Byggesæt  
løvrigt alt til Hobby - Sagkyndig Betjening

**VALBY HOBBY**

MØLLEALLE 16 - VALBY - TELEFON VALBY 2266

## Viborg

### Aut. N D Forhandler

Jørgen Pedersen & Søn  
Stort Lager af Kugle- og  
Rullelejer  
Viborg . Vesterbrogade 12  
Tlf. 1600 (3 Ledn.)

### Philipsen & Hall ½

Aut. Elektroinstallatører  
Elanlæg udf. overalt i Landet  
Radio - Køleanlæg - Lys - Kraft  
Viborg. Sct. Mathiasgade 58. Tlf. 173-174

### Niels Kalhave ½

Centralvarme - Bad - Sanitet  
Vand - Gas - Støbegods  
**Udfører Arbejder for D.S.B.**  
Hj. af Reberbaneg. og Sct. Hansgade  
Viborg . Tlf. 592 - 593

Altid friske rene, fyldte

**Chocolader** i løs Vægt og fikse Pakninger. - Bestilling paa Dessertis modt.

**Ellen Lewring**  
Mathiasgade 18  
Viborg . Tlf. 1861

### Købmand Eriksen

1. Kl.s Kolonialvarer bringes  
overalt  
Aarhusvej 171  
Viborg . Tlf. 2064

Malerfirmaet

### A. P. Andersens Eftf.

Alt Malerarbejde udføres  
Mogensgade 14 . Tlf. 718  
Viborg

### G. Kærgaard

Ramsgaarden . Tlf. Viborg 1674  
Alt i Aarstidens Frugt- og  
Grøntsager.  
Sydfrugter og Konserver  
Varerne bringes

### BOLETTE

Stort Udvalg i Dame-, Herre- og  
Børnekonfektion samt Arbejdstøj.  
Konto oprettes.  
Viborg St. Sct. Hansgade 6. Tlf. 1543

### Sjællandsgades Bageri

E. Christensen  
Friskbagt Brød hver Dag  
Bestillinger modtages  
Ogsaa aabent Søndage  
Viborg . Sjællandsgade 18 . Tlf. 2259

### F. V. Backhausens Eftf.

Viborg Stifts Bogtrykkeri  
Bogbinderi - Papirhandel  
Viborg Stiftstidende  
Tlf. Viborg 8 - 30 - 502

## Holstebro

### Banegaardskiosken Holstebro

v. Tage Skjød Pedersen  
Dagblade - Ugeblade - Bøger  
Holstebro . Telefon 948

### Chris Mikkelsen

Ingeniør . Aut. Vand- og Gasm.  
Centralvarme - Sanitet - Oliefyfyr  
Svinget 8 . Tlf. 537  
Holstebro

### F. Juhl Nielsen

1. Kl.s Herre- og Dameskræderi  
Holstebro . Østergade 8  
Tlf. 331

### Tandlæge A. Steen Sørensen

Skolegade 4  
Holstebro . Tlf. 328

Køb med Fordel hos

### Finn Telling

Alt i Kolonial - Vine - Tobakker  
Konserver - Chokolade - Frugt  
Holstebro - Allegade 5 - Tlf. 609

### Dame-Magasinet

Bazarbygningen . Nørreport  
Tlf. Holstebro 407  
Tricotage . Undertøj . Uldgarn .  
Strømper . Lingeri

### Købmand Dahl Nielsen

Kolonial - Konserver - Kaffe -  
Tobak og Spirituosa  
Varerne bringes  
Holstebro. Sct. Jørgens Bakke 4. Tlf. 245

### H. Pedersen

Aut. TRIUMPH Forhandler  
1. Kl.s Værksted for Motorcykler  
Skolegade 30  
Holstebro. Tlf. 1620

## Skive

### Fyldepenne-Magasinet

reparerer alt i Fyldepenne og  
Pencils fra Dag til Dag.  
Byens eneste Specialforretning  
Skive. Vestergade 1. Tlf. 147

### Østertorvs Boghandel

Stort Udvalg i Bøger . Papir .  
Fyldepenne og Skrivepapir  
**Duplikering**  
Skive - Østertorv 5 - Tlf. 446

### Braarup Forsamlingshus

v/ Martin Andersen  
Udlejning af Service indtil 200  
Personer til billige Priser  
Skive . Braarupvej 92. Tlf. 1622

## Struer

### Jernbanehotellet

F. Carlsen (Ny Indeh.)  
Hyggelige Værelser  
God daglig Mad  
Struer . Østergade 54 . Telf. 45

### Nørgaard Jensen

Slagtermester  
1. Kl.s Kød og hjemmel. Paalæg  
Varerne bringes  
Struer - Telf. 808

### De Styrkes Bedst

med ægte **Struer Grovbrød**  
Undvær det ikke Faas overalt  
Struer Brødfabrik . Tlf. 309

Vi bor og spiser paa

### Hotel »Struer«

N. Holbæk (ny Vært)  
Struer . Østergade 30 . Telf. 100

### J. P. Bisgaard

Møbel- og Maskinsnedkeri  
**Udfører Arbejder for D.S.B.**  
Skjern - Finderupvej 3. Tlf. 168

### Damefrisørsalonen CHICK

v/ Esther Andersen  
Alt i moderne Haarpleje  
Sidste nye Permanenter  
1. Kl.s Betjening  
Langaa . Bredgade 17 . Tlf. 61



### Ikast Vulkanise- ringsanstalt

v. Einer Madsen  
Udf. Arb. for DSB  
Ikast . Østergade 26  
Tlf. 140

### Kaj Rasmussen

Karup Blikkenslagerforretning  
Vand - Gas - Varme - Sanitet  
**Udfører Arbejder for D.S.B.**  
Karup . Viborgvej 27 . Telf. 59

### Sterrings Produkthandel

Opkøber alt i Produkt - Jern  
og Metaller - Papir og Arkiver  
Aakjærvej  
Nykøbing Mors . Tlf. 160

### Thisted Værktøjsmagasin

Knud Mortensen  
Isenkram - Udstyr - Værktøj  
Storegade 10  
Thisted . Tlf. 400



E, P, PR, S, C, O, N, D, F og HS, og af motormateriel 1 lyntog, Mo, Me, Ml, My, Mk-Fk, 1 Ardelet traktor, og af privatbanemateriel 1 skinnebus og 3 dieselloko.

Af vogne er der vel henved 100 stk. af vidt forskellig type fra gamle toakslede kupevogne til de mest moderne stål-vogne litra AC og WL. Godsvognene er repræsenteret med gamle treakslede vogne fra GDS til de nyeste G-vogne. Selv en model af en 6-akslet fladvogn mangler ikke. Privatejede godsvogne findes i ret stort tal fra de kendteste olie- og benzinvogne til spritfabrikkernes cisternevogne og de så iøjnefaldne gasvogne. Selv olvognene er repræsenteret.

Af fremtidsplaner findes naturligvis en masse. Bl. a. har vi planer om at bygge et færgeløbe med tilhørende færge og hvad dertil hører. Elektrificering af den dobbeltsporede strækning fra Nyskov til Hyllested. Bygning af et centralværksted (Fialværkstedet i Aarhus Mølleeng). Bygning af et stenbrud med dertil hørende tipvognsbane og sorteringsanlæg, der skal kunne arbejde og sortere stenmaterialet i fem forskellige størrelser. En del af dette anlæg er forøvrigt under bygning. Af rullende materiel vil vi også gerne have en del mere, bl. a. modeller af de lokotyper vi ikke allerede har. Forskellige vogntyper mangler vi for så vidt også. En arbejdende korekran hvormed man kan rykke ud til toguhæld og sætte vogne og loko på sporet. Som læserne vil kunne se, mangler vi hverken idéer eller energi til at gå igang med dem.

Ved et jubilæum får man undertiden lyst til at rette ryggen og gøre status, så lad os se på hvor meget der er nået i de forløbne 10 år.

På anlægget ligger der i øjeblikket ca. 205 meter spor på ca. 10.000 sveller. Skinnerne er befæstede med omkring ved 45.000 skinnesøm. Til den elektriske in-

stallation er medgået imellem 2500 og 3000 meter ledning.

Skønmæssigt har der været kørsel på anlægget ca. 5 timer om måneden, det er 600 timer på de 10 år. Banestrækningen har vel været befaret med ca. 15 tog i timen, det er 9000 tog. Hvert tog har gennemsnitlig været på ca. 30 aksler, der er 270.000 vognaksler. Banestrækningen er ca. 50 meter lang, det bliver henholdsvis 450.000 togmeter og 13,5 mill. vognakselmeter. Det er unægteligt tal, der vækker til eftertanke, og ingen af de nævnte værdier er sat for højt, tværtimod.

Hvor mange timer er der så medgået til at udføre dette arbejde? Det vil jo ifølge sagens natur være umuligt at sige noget blot nogenlunde nøjagtigt derom. Kun ved jeg, hvor meget jeg selv har lagt, skønmæssigt naturligvis. Hvis vi regner med gennemsnitlig 12—15 timer ugentlig i 10 år. Det bliver et sted imellem 6 og 7000 timer. Dertil kommer så de øvrige medlemmers arbejdstid. Det syntes vel at være en lang tid at anvende til en hobby, men er man grebet helt af den, er det dejlige timer at tilbringe. P. E. J.

## Til lykke

Jernbane-Bladet ønsker den driftige klub hjertelig til lykke med jubilæet. Fra tid til anden vil vi, så vidt gøriligt, bringe nyheder i bladet fra de initiativrige modelbanefolk i Slagelse.

## Opfordring til hobbyfolk over hele landet

Til efteråret, nærmere betegnet i november måned, kan Danske Jernbaners Idrætsforbund fejre 10 års jubilæum, og i den anledning påtænkes det at lade afholde en udstilling på Københavns Hovedbanegård. Denne udstilling, der er tænkt placeret ved nedgangen til perron 3, muligvis perron 4, skulle vise hvad jernbanemænd landet over sysler med i deres fritid. I montrer og på vægge kan der udstilles og ophænges hobbyting af næsten alle arter. Ifald der er nogen, der har noget liggende de gerne vil vise frem, (det behøver ikke at være færdige ting) så lad idrætsforbundet det vide. Der er kontortid hver onsdag fra 19,30 til 21,30 i syrepakhuset Gb., og kolleger ud over hele landet kan skrive til »Danske

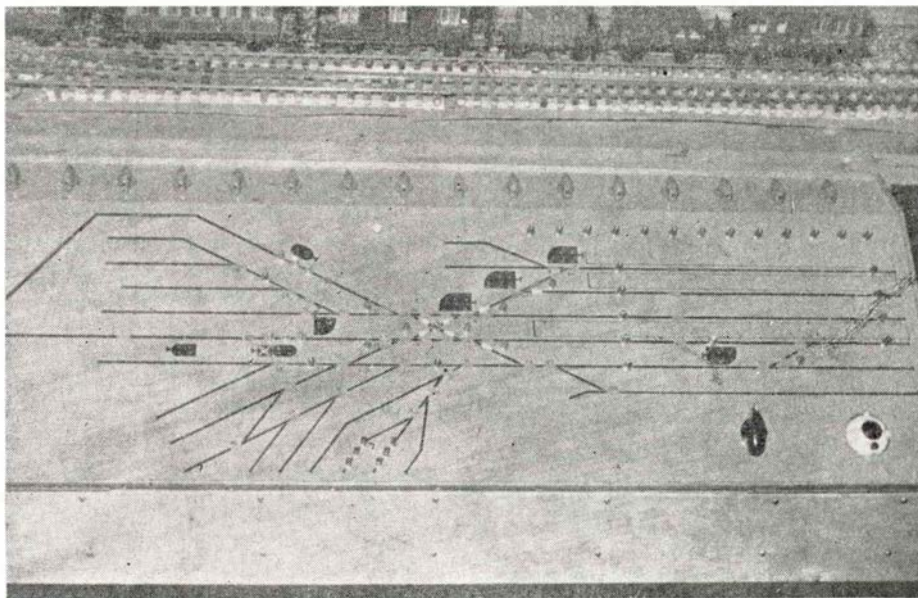

Spor- og betjeningstavle til Nyskov

### Aarhus Hobbyforretning

Alt til Modeljernbane

Aarhus

Frederiksgade 17 . Telf. 2 4167

*Det solide Bindeled  
mellem en Jernbane og dens  
Kunder er*

**Svogerslev  
Læssetransportøren**

Jernbaners Idrætsforbund«, Københavns Godsbanegård, København V. Og husk, der er et halvt år endnu, så der er endnu tid til at tage fat. V. J.



### Lamdrup

Stationsmst. T. V. Pedersen, Christianshede, er efter ans. flyttet til Lamdrup st., hvor stationsmst. J. M. Jensen efter ans. er overgået til trafikspekulant ved Vigerslev st.

### Kølvraa

Trafikspekulant A. T. Lund, Gelsted, er forfremmet til stationsmester ved den nye station i Kølvraa.

### Lundtoft

Stationsmst. C. M. Juul, Bjørndrup, er forflyttet til Lundtoft st., der hidtil har været entreprisestation.

## Dødsfald

Vognopsynsmand G. Balschmidt, fh. Kh., 86 år.

Overportør J. Larsen, fh. Hedehusene, 80 år.

Overportør Kr. Sørensen, fh. Frederikshavn, 79 år.

Togfører Karl H. Jensen, fh. Kh., 78 år.

Baneformand J. Chr. Larsen, fh. Flakkebjerg, 78 år.

### JYLLANDS EN GROS RENSERI

v/ P. Christensen  
Uniformer renses til Favorpris  
Franco Returnering  
Lev. til DSB Personale  
Vinderup . Telf. 111

EL



## Helge Paulsen

aut. El-Installatør

Leverandør til DSB Personale

AARHUS . De Mezasvej 26 . Telf. 3 0415

Privat: Læssogade 31 . Telf. 2 3827

Lokofører Henry Rosenmejer, fh. Aalborg.

Signalformand K. Kjeldsen, fh. Skive, 71 år.

Lokofører Anthon Jensen, fh. Odense.  
Lokofører R. C. Schultz, fh. mdt. Gb., 71 år.

Overportør C. Linnebæk, fh. Nørrebro, 68 år.

Portør S. L. Andersen, Fredensborg, 66 år.

Jernbanedraget Laur. Pedersen, fh. Aalborg.

Togfører N. Nielsen Sørensen, Kh., 64 år.

Lokofører Alb. Andersen, Frederikshavn, 64 år.

Overtrafikass. S. Frandsen, Vedbæk, 63 år.

Stationsmester K. M. Bjarne, Flakkebjerg, 60 år.

Overtrafikass. J. C. Greisen, Sundby omnibusst., 56 år.

Togbetjent E. O. Nielsen, fh. Kh., 58 år.

Godsekspeditor A. F. Christensen, Struer, 54 år.

Overskibsfyrb. S. A. Petersen, Korsør, 50 år.

Togfører H. Spage Jensen, Kh., 43 år.



### Vandt De i obligationslotteriet?

#### — Hvorfor ikke?

Vi har spurgt finansministeren:

— Kan det i det hele taget betale sig at spille?

— Ih ja, De må endelig ikke holde op — det er jo sikre penge!

— Hvilke numre er de heldigste?

— For os? — — de der ikke er solgt!

— Hvad kræves for at være heldig?

— Et vindende væsen — er meget væsentligt!

— Når kommer sidste trækning?

— Krampetrækningen?? — forhåbentlig aldrig — — i min tid!

### Mere popularitet

Tobakshandleren på Østerport station er smart og har allerede lanceret et nyt shagtobaks-mærke, der har fået navn efter de nye skinnetarzaner, idet den hedder: »My own blend«.

Den er billig og trækker også godt.

### Overarbejde? — Det gør vi gratis!

Nu er det snart overarbejdssæson og altså strejketid. Men i år er det helt anderledes. Da vil overassistentene gerne pukke 16 timer i døgnet, men kun hvis de må gøre det helt gratis. På den måde skulle de nemlig kunne undgå at komme ud i et forfærdeligt økonomisk ufore ved det følgende års skat.

(Det smager unægtelig stærkt af poujade — ikke?)

Men det forlyder imidlertid også, at de samme overassistenter koner selvfølgelig vil forlange erstatning for afsavnet af mændene og dette med et beløb, som vil rette sig efter den pris, den enkelte sætter på sin ægtefælle, hvilket vist slet ikke er så lidt, og sikkert også stigende.

Erstatning er jo ikke indtægt og derfor ikke skattepligtig.

### Tænk!!

Når nu trækraften overalt bliver My, må det anses for naturligt, at »Lokomotivtidende« tager navneforandring. Der er foreslået — »Oliebladet«.

**LIND HANSEN**  
KULTORVET 14 · C. 6286  
LEVERANDØR AF CLICHEER  
OG BILLEDmateriale  
TIL DE MEST BETYDENDE  
DAG- OG UGEBLADE I KØ-  
BENHAVN OG PROVINSEN

## Haardfrossen Klaris

lev. i Banevogn fra Skagen, Hirtshals og Thyborøn.

Skagen: A/S Skagens Isværk . Rigstelf. 238

Frederikshavn: A/S Frederikshavn Isværk . Tlf. 443

Thyborøn: A/S Thyborøn Isværk . Tlf. 3

Hirtshals: A/S Hirtshals Isværk . Tlf. 70

Esbjerg: A/S Vestjydsk Krystal-Isværk . Tlf. 66



## Aarhus

### Park Kiosken

Aviser - Dag- og Ugeblade  
Telefonbox  
Vorregaardsalle . Tlf. 6 95 00  
Aarhus

### Sct. Paul's Apotek

Jægergaardsgade 76  
Aarhus  
Telf. 2 1248

### Bisgaards Eftf.

N. E. Friis Jensen . Malermester  
1. Kl.s Malerarbejde  
Tilbud og Overslag gives  
Aarhus. Møensgade 20 . Tlf. 3 34 32

### Vin- og Tobaksforretning

v/ Verner Hansen (ny Indeh.)  
Stort Udvalg i Vine, Spirituosa,  
Cigarer, Tobakker, Cerutter og  
Cigaretter  
Aarhus . Havnegade 26 . Tlf. 3 3528

Alt Møbel- og Reparationsarbejde samt  
nyt paa Bestilling

### Snedkerm. Andersen

Heibergsgade 26 . Tlf. 2 9119  
Aarhus

### Osteforretningen

v/ M. Jørgensen (ny Indeh.)  
Altid vellagret Ost samt  
Konserves  
Aarhus. Mejlgade 82b . Tlf. 2 7029

Tandtekniker

### BJERRE Klausen's Eftf.

Konsultation 9-17  
Aarhus  
Bruunsgade 45 . Tlf. 3 42 65

### Jens S. Olsen

Købmand  
Alt i 1. Kl.s Kolonial . Tobak og  
Spirituosa. Varerne bringes  
Aarhus. H. C. Ørstedesvej 3. Tlf. 4 0165

### Budcentralen A. A. A.

Al Budkørsel besørges  
Ferm El-Vask udlejes  
Ny Munkegade 66 . Tlf. 2 8781  
Aarhus

### Vin- og Tobaksforretningen

v/ S. Jensen  
Vin - Tobak - Cigarer  
Sdr. Alle 26 . Tlf. 2 30 62  
Aarhus

## Aarhus

### A. Rylunds Eftf.

Stort Udvalg i Frimærker  
Spec.: Album og Samleartikler  
Klostergade 20 . Tlf. 2 3248  
Aarhus

### »Legetøjshuset«

Egen Import — derfor billigst  
Forhandling af **Lego og Tekno**  
Nørregade 5  
Aarhus . Tlf. 2 95 52

### Frugt- og Grøntforretningen

E. Wærum Eskildsen  
Alt i Aarstidens Frugt og Grønt-  
sager. Sydfrugter og Konserves  
Varerne bringes  
Aarhus. Gl. Munkegade 8. Tlf. 3 55 54

### Tobaksforretningen

E. Larsen  
Tobak - Cigarer - Cigaretter  
Vine og Spirituosa  
Aarhus . Falstersgade 53 . Tlf. 3 15 57



### AUTOCYKLE

... et godt Befordringsmiddel  
En gros: Ad. Søndergaard & Sønner I/S  
Tlf. Aarhus 4 3144

### GÆLDER DET HAARET

### Vagn's Frisørsalon

Frederiks Allé 108  
Aarhus . Tlf. 3 11 91

### Slagtermester Tvede

1. Kl.s Kød og hjemmel. Paalæg  
Mod Aflevering af denne  
Annonce 5 pCt. Rabat  
Aarhus . Mejlgade 72  
Telf. 2 83 87

### Osteforretningen »Mycella«

Fin lagret Ost - Marmelade  
Konserves - Hørkram  
Lundbyøsgade 11  
Aarhus - Tlf. 2 2237

## BLIKAS

Blikkenslagernes coop. Forretning  
Aut. Gas- og Vandmestre  
Rustfri Staalarbejde  
Gerlachsgade 20 . Tlf. 2 8600  
Aarhus

### H. P. Ottosen

Papdækkermester  
Alt Arbejde udføres m. Garanti  
Aarhus. Otto Rudsgade 96. Tlf. 6 8263

## Aarhus

Vi handler hos **ORANGE**

v/ Ellen Christiansen  
Chokolader-Konfekt-Gaveæsker  
Rutebilstationen . Tlf. 2 79 17  
Aarhus

### Yoga slanker

Individuel træning  
Kun Enetimer  
**YOGAINSTITUTTET**  
Aarhus . Clemenstorv 11, 3. Sal  
Tlf. 3 2132 - privat 3 3997

### Tobaksforretningen

v/ Sv. Rasmussen  
Tobak - Cigarer - Cigaretter  
Vine og Spirituosa  
Aarhus  
Vester Alle 31 - Tlf. 2 4989

### Mejeriudsalget

v/ E. Jørgensen (Ny Indeh.)  
1. Kl.s Mejeriprodukter  
Øl og Sodavand. Varerne bringes  
Aarhus  
Otto Rudsgade 13 . Tlf. 6 84 26

### Star Salonen

Ruth Østerby  
1. Kl.s individuel Haarpleje  
Silkeborgvej 144  
Aarhus . Tlf. 5 8457

Vi anbefaler

### Den lille Salon

I. Helm-Petersen  
1. Kl.s individuel Haarpleje  
Aarhus . Skovvej 55 . Tlf. 2 7132

### Stautrup Karosserifabrik

Rasmus Skaarups Eftf.  
Nybygning og Reparationer  
Telf. Aarhus 4 11 48  
Stautrup

Vi handler hos **»HUGO B«**

Stort Udvalg i Herreekvipering,  
Skjorter, Undertøj, Strømper og  
Lingeri

**Viby, Jyll. . Torvet 4 . Telf. 4 1837**

### Henning Sørensens Eftf.

Arent Larsen  
Kolonial - Konserves - Tobakker  
Vine og Spirituosa  
Viby . J. Kongevej 11 . Tlf. 4 10 09

### Vin- og Tobaksforretningen

v/ J. Djursfeld (ny Indeh.)  
Stort Udvalg i Tobak - Cigarer -  
Cigaretter - Vine og Spirituosa  
Silkeborgvej 222 . Tlf. 5 71 75  
Aabyhøj

# Aarhus

## Vi handler i »48«

Ost - Konserves - Æg  
Billige Sydfrugter til absolut  
Bundpriser  
Nr. Alle 48 . Tlf. 3 48 48  
Aarhus

## G. V. Schive

♂ Isenkram - Køkkenudstyr  
Lev. til Jernbanepersonalet  
Aarhus . Bruunsgade 46-48  
Telefon 26191

## Hoffman Vask

Fagmæssig Behandling af Tøjet  
**Hentes og bringes**  
Holmevej . Tlf. 7 13 13  
Aarhus

## HOFF-MAD

Prøv vore varme veltillavede Retter  
**Suppe hver Torsdag**  
Lækkert Smørbrød - og ikke dyrt  
1. Kl.s Kød - Paalæg - Hestekød  
Aarhus. Ny Munkegade 62. Tlf. 2 6245

## Peter K. Dolby & Søn

Kunstdrejere  
Signalføjter - Hornarbejde  
Aarhus . Sjællandsgade 43 - Tlf. 28468

## AARHUS OG OMEGNS BEGRAVELSESFORRETNING

v. E. Haugaard Jensen

Aarhus . Nørregade 1 . Tlf. 35183

## Teglgaardens

### Frugt- og Grøntforretning

Frugt - Grønt - Konserves  
Blomster - Buketter - Kranse  
Aarhus. Teglværksgade 1. Tlf. 2 7693

## ALLEENBERGS

nye Værtinde søger Pensionærer  
saavel Heldags- som Middags-  
pensionærer.

NB. Kaffe, Smørbrød og Mid-  
dagsmad udbringes ved Bestilling  
paa Tlf. 2 90 86

Jernbanefolkene gaar til

## O. R. MØBLER

Stort Udvalg i moderne Nutids-  
møbler samt gode Kvalitetstæpper  
Reparation og Ompolstring  
Aarhus. Jærgaardsgade 4 . Tlf. 2 2480

## Jes Neergaard Jessen

Landsretssagfører  
Aarhus  
Fr. Alle 93 (Hj. af Jærgaardsg.)  
Tlf. 2 7577

## MAJOLICA

Isenkram - Udstyr  
Kravlegaarde - Serviceudlejning  
Bringes og hentes  
Aarhus. Otto Rudsgade 27. Tlf. 6 93 98

## A/S H. C. Møllers Sæbefabriks Eftf.

Leverandør til DSB  
Aabyhøj . Erik Bøghsvej 8  
Tlf. 5 7100

## Helbo Sørensen

Kolonial - Konserves - Kaffe  
Tobak og Spirituosa  
Ny Munkegade 103  
Aarhus . Telf. 2 25 89

## MØBLER

efter Deres eget Hoved

**Aarhus Inventar- og Møbelsnedkeri**  
Aarhus . Saltholmsgade 9 . Tlf. 3 1617

## Gerda Riisbergs Eftf.

Ellen Jensen  
lægeaut. Fodplejerske  
Aarhus . Søndergade 2 . Tlf. 2 0337

## Petersen & Winther

v/ O. Petersen  
Chokolade og Sukkervarer  
en gros. - Leverandør til DSB  
Aarhus . Mejlgade 55 . Tlf. 2 6688

## Jensen & Nielsen

Stenhuggerfirma  
Aarhus, Kirkegaardsvej 1. Tlf. 2 1379

J. A.

## Kød - Flæsk - Paalæg

K. Andreassen  
Spc.: Hamburgerryg og Medister  
Lev. til DSB Personale  
Aarhus . Lundbygade 19 . Tlf. 3 5834

**TASSO** Ovne og Kaminer

**CALDO** Oliefyr til Indbygning

## 1/2 H. Rasmussen & Co.

Aarhus  
Ny Banegaardsgade 53. Tlf. 3 1818

## Kolonialforretningen

Eckersbergsgade 31  
Tlf. Aarhus 2 30 73  
1. Kl.s Kolonial og Konserves  
Kaffe-Tobak-Vine og Spirituosa

## Slagter- & Viktualieforretningen

v/ S. K. Mikkelsen  
1. Kl.s Kød og hjemmelavet  
Paalæg  
Aarhus. Guldmedegade 31. Tlf. 2 2491

## Vin- & Tobaksforretning

v/ Poul E. Jørgensen  
Vin . Tobak . Spirituosa  
Cigarer . Cerutter  
Ny Banegaardsgade 53  
Aarhus . Telf. 2 7980

## Aaboulevardens Kolonial

Udvalg i Kolonial - Kaffe  
Vine - Spirituosa - Tobak  
Varenes bringes  
Aarhus . Aaboulevarden 55. Tlf. 2 5315

## Ormstrup SKO

Herre-, Dame- og Børnefodtøj  
1. Kl.s Værksted anbefales  
Aaboulevarden 84  
Aarhus . Tlf. 30057

Vi gaar til

## Slagter Wistisen

1. Kl.s Kød og hjemmelavet  
Paalæg  
Sjællandsgade 82  
Aarhus . Tlf. 2 1560

## Thunøgarden

### Kolonialforretning

Kolonial - Konserves - Kaffe  
Vine og Tobakker  
Aarhus . Thunøgade 18 . Tlf. 3 5980

## Henry Holm Nielsen

Tandlæge  
Magasins Kontorhus  
Aaboulevarden 70 . Tlf. 2 7940  
Aarhus

## Køreskolen

v/ Lerberg Nielsen  
God og grundig Undervisning  
Rutinetimer  
NB. Vogne udlejes uden Fører  
Aarhus. Nordborggade 20 Tlf. 2 3665

## Vin- og Tobaksforretning

H. Larsen (ny Indeh.)  
Stort Udvalg i de førende Mærker  
i Vin, Spirituosa, Tobak, Cigarer  
og Cigaretter  
Aarhus . De Mezasvej 2 . Tlf. 3 0012