

T H U
Dansk

101

1. oplag november 1976: 100 stk
2. oplag marts 1977: 150 stk

TFJ, Thisted-Fjerritslev Jernbane, blev åbnet for trafik den 19. november 1904. Fra starten havde man 4 damplokomotiver, (ex. DSB litra P), 6 personvogne, 2 person- og postvogne, 2 pakvogne, 2 rejsegodsvogne, 8 lukkede og 12 åbne godsvogne, alle bygget hos Vulcan i Maribo, og 1 sneplov fra Scandia, Randers. Dette materiel blev senere udvidet, damplokomotiverne var fra starten for små, de blev udskiftet med større maskiner ligesom vognparken blev forøget og fornyet. I 20'- og 30'erne anskaffedes motormateriel og diesellokomotiver, og sidst i 40'erne kom skinnibusserne til. TFJ's vognpark var aldrig stor, sammenlignet med så mange andre privatbaner, men klarede i sin tid, til nedlæggelsen den 31. marts 1969, trafikken på bedste måde. Iøvrigt kan vi henvise til artiklen om TFJ i Signalposten, 5. årgang (1969) nr 5.

JMJK, Jydsk model jernbane klub, har i dette hæfte samlet størstedelen af de tegninger, der hidrører fra TFJ. Som supplement til dette hæfte kan anbefales Signalpostens Fotohæfte nr 3 med mange fotos af både stationer og rullende materiel. Desuden kan enkelte fotos købes hos Jernbanehistorisk Selskabs fotoarkiv.

Beklageligvis er bygningstegningerne ikke af samme kvalitet som vogntegningerne, da vi her ikke har haft mulighed for at nedfotografere originalmaterialet direkte.

Vi vil gerne rette en hjertelig tak til hr Skov, landsarkivet, Viborg, ing. Andersen, Scandia, K.K.Joensen, Frichs, T. og O.Jørgensen, Sjørslev, L.Ehlers, Aarhus. Endvidere tak til H.G.Alkjær og P.Thomassen for uvurderlig hjælp med materieloversigten, samt til W.Bay for tegning af lokomotiv nr 1 - 4 og 5 - 8 og til Asger Christiansen for tegning af I 100.

Jernbanehistorisk Selskab:

Tegningsarkiv, Nørrebro St. 2200 Kbh. N giro nr 6125506
Fotoarkiv, Nørrebro St. 2200 Kbh. N, giro nr 125305
Signalposten, v. Ulf Holtrup, Dalbyvej 12, 2700 Brønshøj
giro nr 6491722.

Dette hæfte er udgivet af Jydsk model jernbane Klub og kan købes for 30 kr ved at indsætte beløbet på giro nr 5457157, JMJK, Fredensgade 8, 8382 Hinnerup.

Tryk: H.Børgesen, Aarhus

Aarhus, d. 1. marts 1977

Kaj Stender Niels Jørgen Hansen

TFJ var en af de mere stille baner i Danmark. Den blev ikke hjem-søgt af det store antal jernbanefans, måske fordi den lå lidt af vejen fra de gængse rejseveje, måske fordi den ikke havde noget op-sigtsvækkende materiel, som f. eks. Skagensbanen, som dårligt havde to ens køretøjer, eller Ålborg privatbaner med alle deres mærkelige typer vogne. For modelbyggeren er TFJ værd at efterligne, for den havde materiel, som er forholdsvis nemt at bygge, og som i grunden er typisk for en dansk privatbane.

Jeg besøgte banen første gang i 1963, og jeg skal forsøge at beskrive mine indtryk af, hvad jeg så og bemærkede.

Det første TFJ-køretøj, jeg fik øje på, da jeg hoppede ud af det Mx-trukne iltog i Thisted, var det dengang nyanskaffede Frichs-diesellokomotiv, som man havde købt fra Horsens Vestbaner. Det havde fået litra M1 4 og var på vej over i remisen. Det var formentlig kommet med dagens godstog, som kørte meget tidligt på TFJ. Disse forholdsvis nye "privatbane-Mt-ere" var meget vellykkede og samtidig vældig pæne at se på. Rammen var flot svunget og bogierne var lette og elegante, hvad der også tydeligt fremgår af tegningen.

Det meste af privatbanens materiel stod ved læssevejen, så jeg kastede mig over det fra en ende af. Det var meget naturligt, at der stod en masse Q-vogne, for det var den tids mest talrige vogn-type ved både DSB og privatbanerne. Der var en gammel spinkel type, som nærmest lignede DSB Qf, og desuden en lidt nyere vogn, nærmest en Qg. De to andre typer var mere specielle. Der var en, der blev kaldt litra H og som havde en bremsekupe i den ene ende, og som ifølge påskriften var fast pakvogn. Desværre stod der ikke noget om hvorfra og hvortil. Den anden type var noget nyere end de andre, den havde cylinderpuffer, forstærkning af rammen og var så stor som en Qr. Det mærkelige ved den var den lange akselafstand og de spinkle hjul og akselgafler, som harmonerede meget dårligt med resten af vognen. Sådan en havde jeg aldrig set før, og jeg fandt senere ud af, at den var bygget under krigen, og at banen selv havde leveret hjul og akselgafler fra ældre ophuggede vogne til den. Der holdt også nogle hvide vogne, som lignede en formindsket udgave af DSBs Ib med dobbelte vægge, men ellers var spinkelt bygget.

Et par af pakvognene undrede mig meget, for vinduerne var forskellige i størrelsen og sad ikke i samme højde. De lignede en modelbyggeres første forsøg, som var faldet lidt uheldigt ud. En person og pakvogn var mere normal og lignede noget, jeg havde set ved andre privatbaner.

Jeg gik over til remisen, hvor der holdt både vogne og trækraft, som så spændende ud. På et opstillingsspor stod damplokomotiv nr 8, desværre hensat, men inde i remisen holdt nr 7 og var tilsyneladende køreklar. Det var meget smukke maskiner, som mindede meget om de fyenske privatbaners, blot var TFJs noget kraftigere, hvad der sikkert har været nødvendigt på den bakkede bane. Desuden havde de rød puffer-planke og hvidt/blåt/hvidt skorstensbånd. Det er en stor skam at der findes så få billeder af dem i drift, og måske endnu større skam, at ikke et blev bevaret. I remisen holdt også det lille l-B-1 Frichs-lokomotiv fra 1936, en type der kun var 4 af. TFJs havde cylinder-puffer, og det fik det til at se mere moderne ud. Efter tegningen at domme er det ikke født med disse puffer.

Udenfor remisen holdt et skinnebustog, men det var ganske normalt. Det kunne man ikke sige om den lille toakslede motorvogn, som også stod og nød solen. Det var en af de tidlige Triangel-modeller med et par sjove smalle vinduer i den ene side, og mærkelig nok med lukkede endeperroner. Måske man ville skåne de rejsende for den seje jyske vestenvind. Det var et kært lille køretøj, hvoraf den ene dog heldigvis blev bevaret for eftertiden i Vrads, desværre malet brun og ikke lakeret, som den var på TFJ.

Jeg skulle videre til Fjerritslev med TFJ, og jeg blev i højt humør, da jeg opdagede, at det var Triangelvognen, der skulle trække toget, som bestod af person- og pakvognen og et par godsvogne. På en station undervejs fik vi en personvogn med, C 8, og det var en nydelig lille personvogn, som mindede en del om DSBs motorbivogne litra Fd.

Mærkeligt nok så jeg ikke noget til banens store personvogn, C 9, men den kan have stået inde på værkstedet i Thisted, hvor jeg ikke var inde. Først på en senere tur kom jeg på skudhold af den gamle postvogn D 11, som var bygget af Vulcan. Den blev overtaget af DJK, som ophuggede den. Den var ikke i særlig god stand, men trods alt burde den nok have været gemt alligevel.

Jeg håber at denne lidt ualmindelige gennemgang af TFJs materiel har givet nogle mod på at bygge nogle modeller af det. Det var ikke så meget, der blev bevaret for eftertiden, så den eneste måde at genoplive banen på er at gå igang med at bygge noget af den i O eller Ho.

HGC.

Materieloversigt:

trækraft

Nr 1	1883	Esslingen,	til TFJ 1904, udr. 1915
Nr 2	-"	-"	, til TFJ 1904, udr. 1923
Nr 3	-"	-"	, til TFJ 1904, udr. 1923
Nr 4	-"	-"	, til TFJ 1904, udr. 1928
Nr 5	1916	Henschel	, oph 1954
Nr 6	-"	-"	, oph 1935
Nr 7	1919	-"	, oph 1965
Nr 8	1925	-"	, oph 1964
M 1	1928	Triangel	, oph 1969/70
M 2	-"	-"	, 1969 til VBV, Vrads
ML 3	1936	Frichs	, oph 1969/70
ML 4	1953	-"	, opr HV D1 100, 1962 til TFJ, 1969 til HP 14

skinnebusmateriel

Sm 4	1948	Scandia	, oph 1969/70
Sm 5	-"	-"	, oph -"
Sm 6	1952	-"	, 1957 fra HJJ Sm 311, oph 1969/70
Sp 10	1948	-"	, oph 1969/70
Sp 11	1951	-"	, oph -"
Sp 12	1952	-"	, 1957 fra HJJ Sp 321, oph 1969/70
Sb 20	1956	-"	, oph 1969/70

personvogne

B 1	1904	Vulcan	, udg 1949
B 2	-"	-"	, udr 1931/32
B 3	-"	-"	, ombygget 1935, oph 1956
B 4	-"	-"	, udg 1936/37
C 1	-"	-"	, udg 1949
C 2	-"	-"	, omb 1929 (motorbivogn), omb 1950 (post og rejseeg.) D 11, til DJK 1969, oph 1971/72
C 3	1906	Scandia	, udr 1949
C 4	-"	-"	, udr 1949
C 5	1910	-"	, udr 1957
C 6	1910	-"	, udr 1957
C 7	1934	-"	, til DJK 1969
C 8	1934	-"	, udr 1969
C 9	1943	-"	, udr 1969

post- og personvogne

D 1	1904	Vulcan	, udr 1936
D 2	1904	-"	, 1928 motorbivogn, 1937 ren post og rejseeg. 1943 omnr D 12, udr 1960
D 3	1932	Scandia	, 1963 omb., udr 1969

rejsegodsvogne

E 1	1904	Vulcan	, omb 1920(kassen forl.) 1943 E 21, udr 1969
E 2	1904	-"	, " " " ") 1943 E 22, udr 1969
Qs 1	1904	-"	, 1943 omnr E 23, oph 1969
Qs 2	1904	-"	, 1943 omnr Qs 32, udr 1949
H 1	1911	Scandia	, 1943 omnr H 41, udr 1969
H 2	1911	-"	, 1943 omnr H 42, udr 1969

lukkede godsvogne

Q 1	Vulcan	1904	udr før 1943?
Q 2	-"	-"	senere Q 54 (brun)
Q 3	-"	-"	senere Q 91 (hvid)
Q 4	-"	-"	senere Q 92, 1949 I lo2 (hvid)
Q 5	Scandia	1914	senere Q 55 (brun)
Q 6	-"	1914	senere Q 53, 1951 I lo3 (hvid)
Q 11	Vulcan	1906	senere Q 51, oph før 1943?
Q 12	-"	1906	senere Q 52 (brun)
Q 13	-"	1906	udg 1929/30, måske til FFJ Qb 332
Q 14	-"	1906	senere Q 67
"Q 13"	Scandia	1899	vogn fra FFJ, Q 243, senere Q 63?
Q 15	-"	1906	
Q 16	-"	1906	
Q 17	-"	1906	
Q 18	-"	1906	
Q 19	Arlöf	1908	
Q 20	-"	1908	
Q 21	Scandia	1911	
Q 22	-"	1911	
Q 23	-"	1914	
Q 61	-"	1944	
Q 62	-"	1944	
Q 93	-"	1944	
I 100	Atlas	1885	

→ Q 64 - 66 + 68 - 72 (brune)
 } Q 96, senere I lo1 (1949?)
 oph 1969/70 ?

købt brugt fra Sverige 1896, til DSB Za 9821
 senere Za 99521, 1946 til TFJ, 1969 til HgJK

åbne godsvogne

K 1	Vulcan	1904	1934 nedskåret til P 1' 1943 P lo7?, udr ca 1943
K 2	-"	1904	udr før 1943
K 3	Scandia	1906	1934 nedskåret til P 6, 1943 P lo6, oph 1953
K 4	-"	1906	udr før 1943
P 1	Vulcan	1904	udr 1934
P 2	-"	1904	udg før 1943
P 3	-"	1904	1943 P lo8, oph 1951
P 4	-"	1904	udr 1937
P 5	-"	1904	udr før 1943
P1 11	-"	1904	1943 P1 111, oph 1953
P1 12	-"	1904	1943 P1 112, oph 1961
P1 13	-"	1904	udg 1937
P1 14	-"	1904	udg før 1943
P1 15	-"	1904	1943 P1 115, udg 1943
Pj 16	Scandia	1942	1943 Pj 116, udr 1969
Pj 17	-"	1942	1943 Pj 117, udr 1969
Pj 18	-"	1942	1943 Pj 118, udr 1969
Pj 19	-"	1943	1943 Pj 119, udr 1969
Pj 20	-"	1943	1943 Pj 120, udr 1969
Pj 21	-"	1943	1943 Pj 121, udr 1969
Pj 122	-"	1922	ex DSB Pj 16995, 1945 til TFJ, udr 1969
Pj 123	-"	1922	ex DSB Pj 17023, 1945 til TFJ, udr før 1966
Pj 124	-"	1923	ex DSB Pj 17177, 1945 til TFJ, udr 1969
Pj 125	-"	1923	ex DSB Pj 17200, 1945 til TFJ, udr 1969

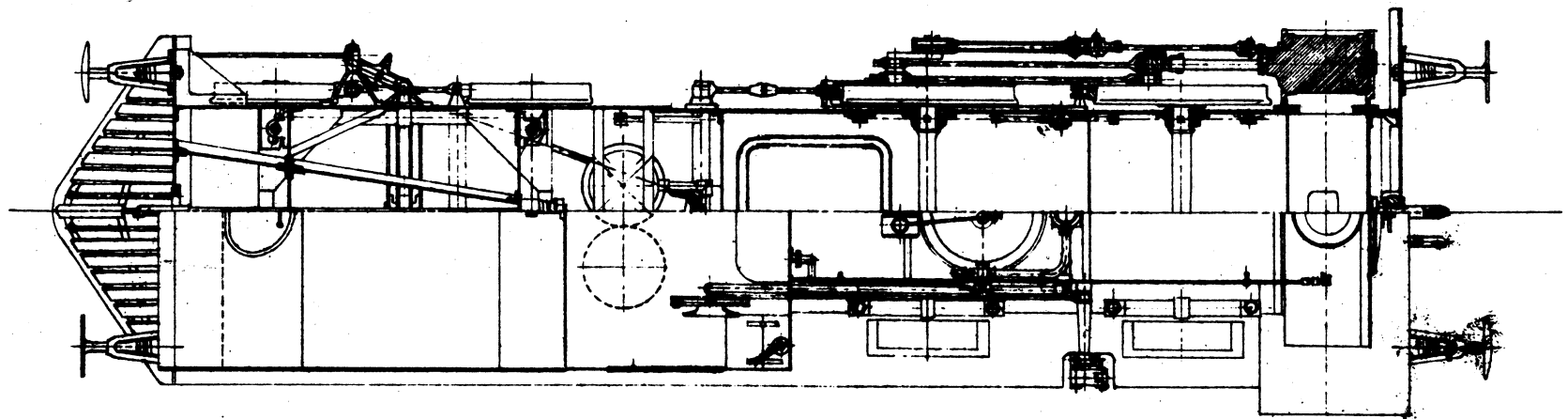
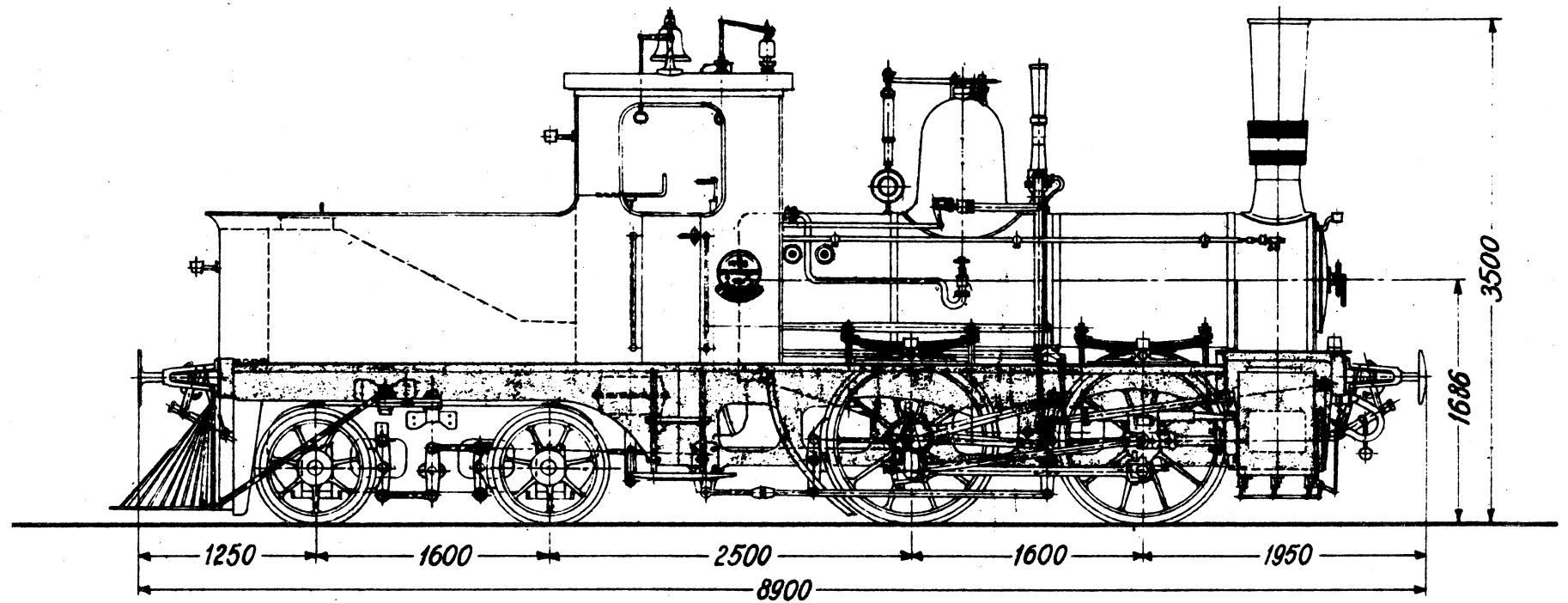

TFJ 1-4 ESSLINGEN 1883

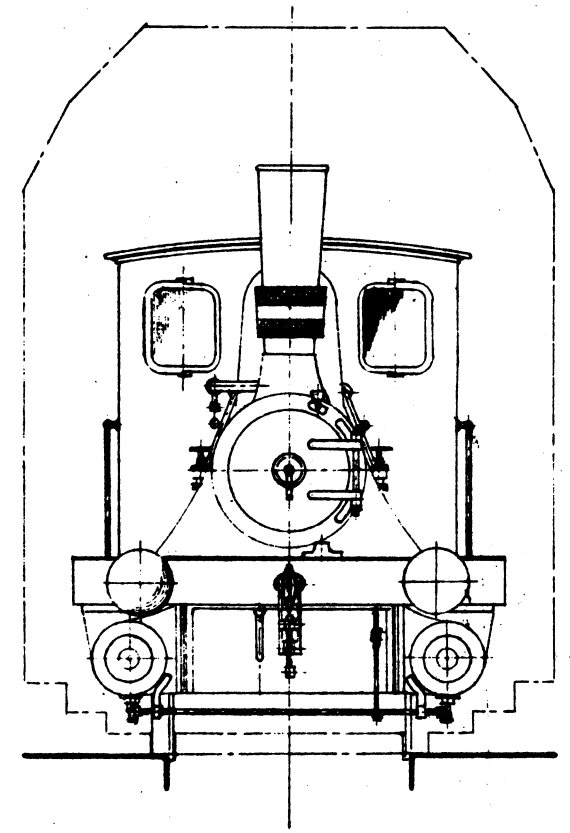
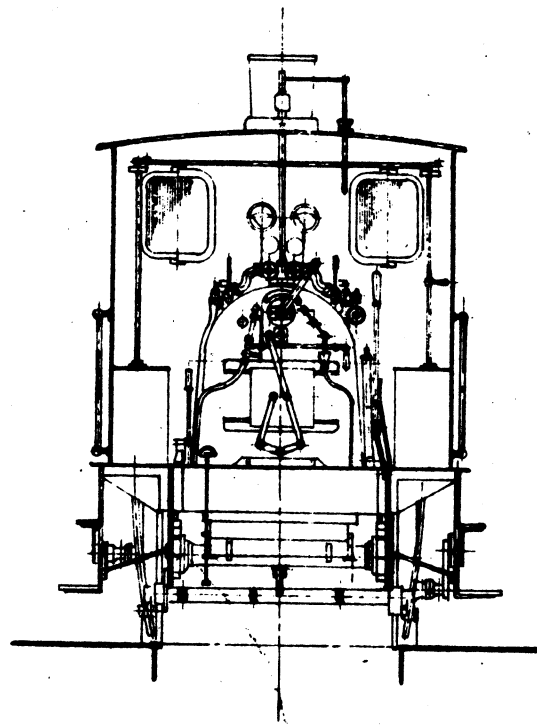
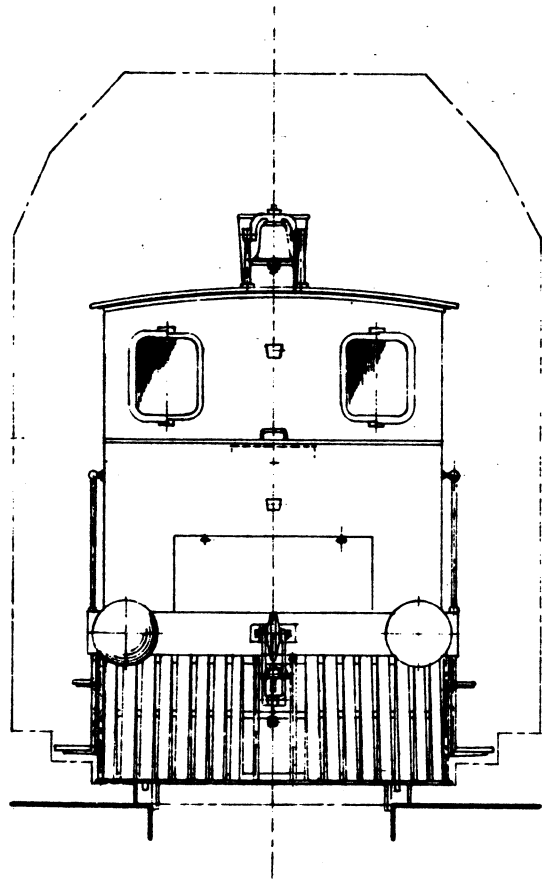

TFJ 1-4

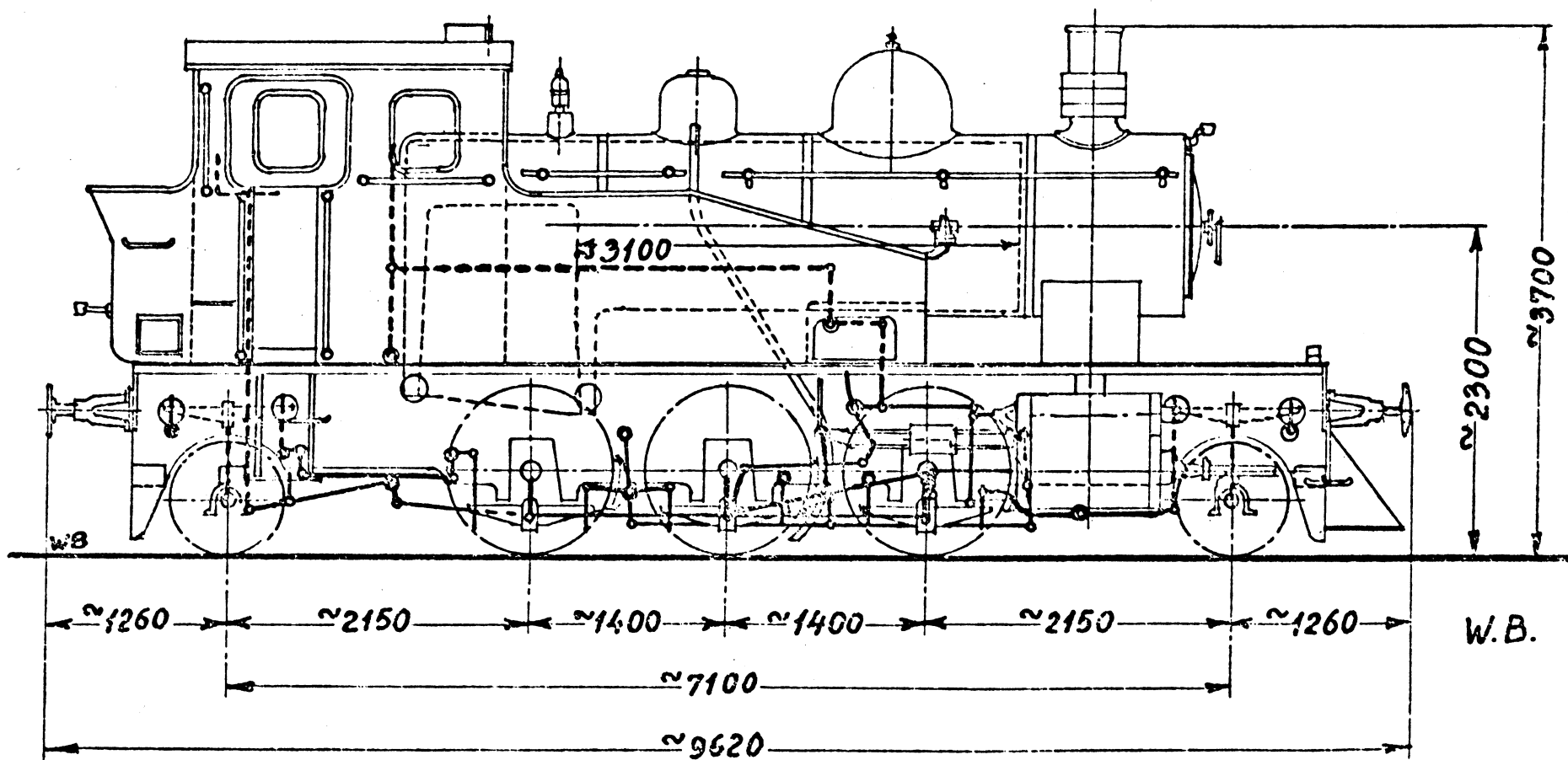

TFJ Nr 5 - 8 HENSCHEL 1916 - 25

MOTORVOGN-39 SIDDEPLADSER

SKALA 1:20

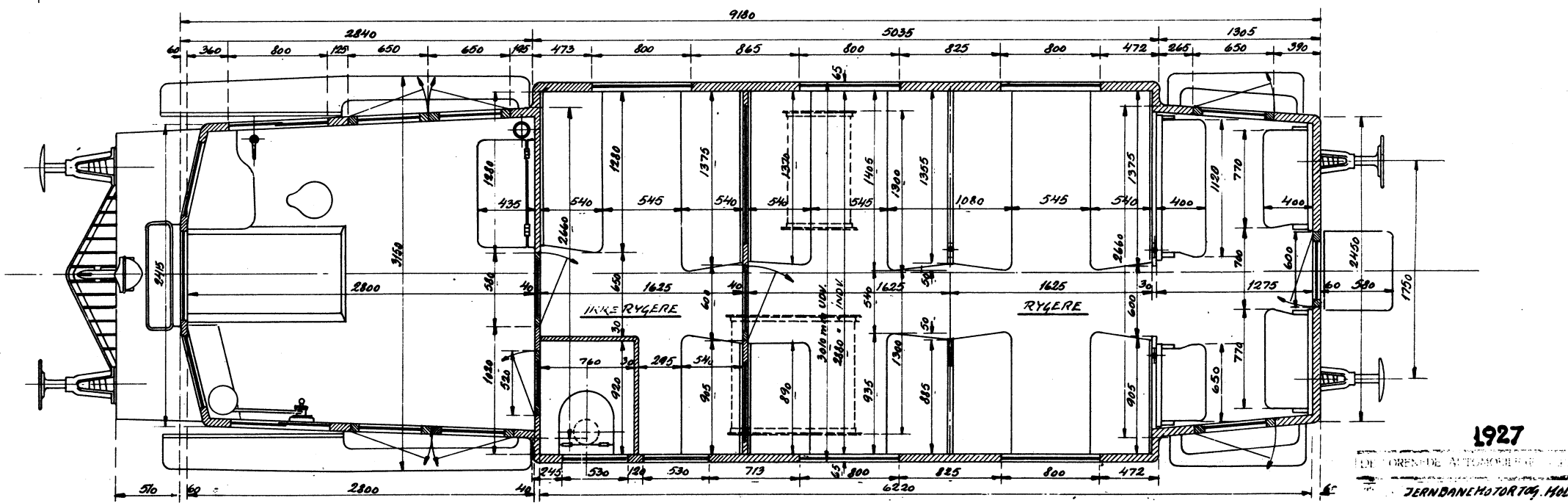
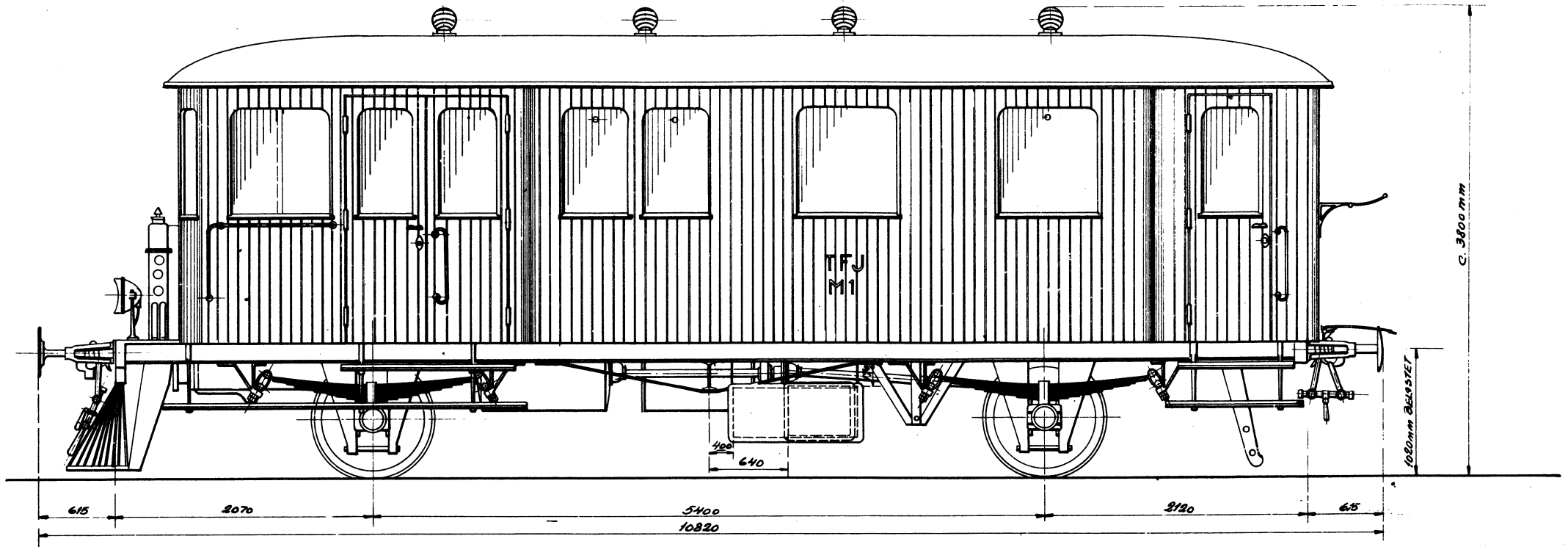

1927

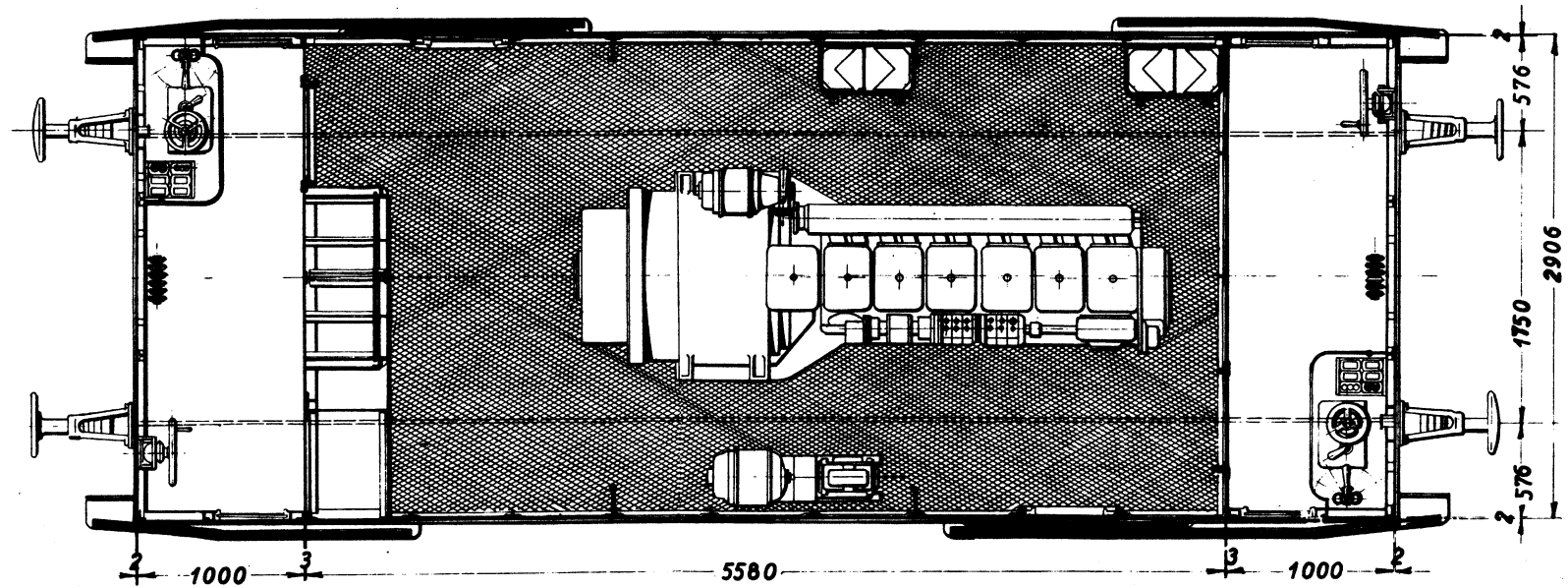
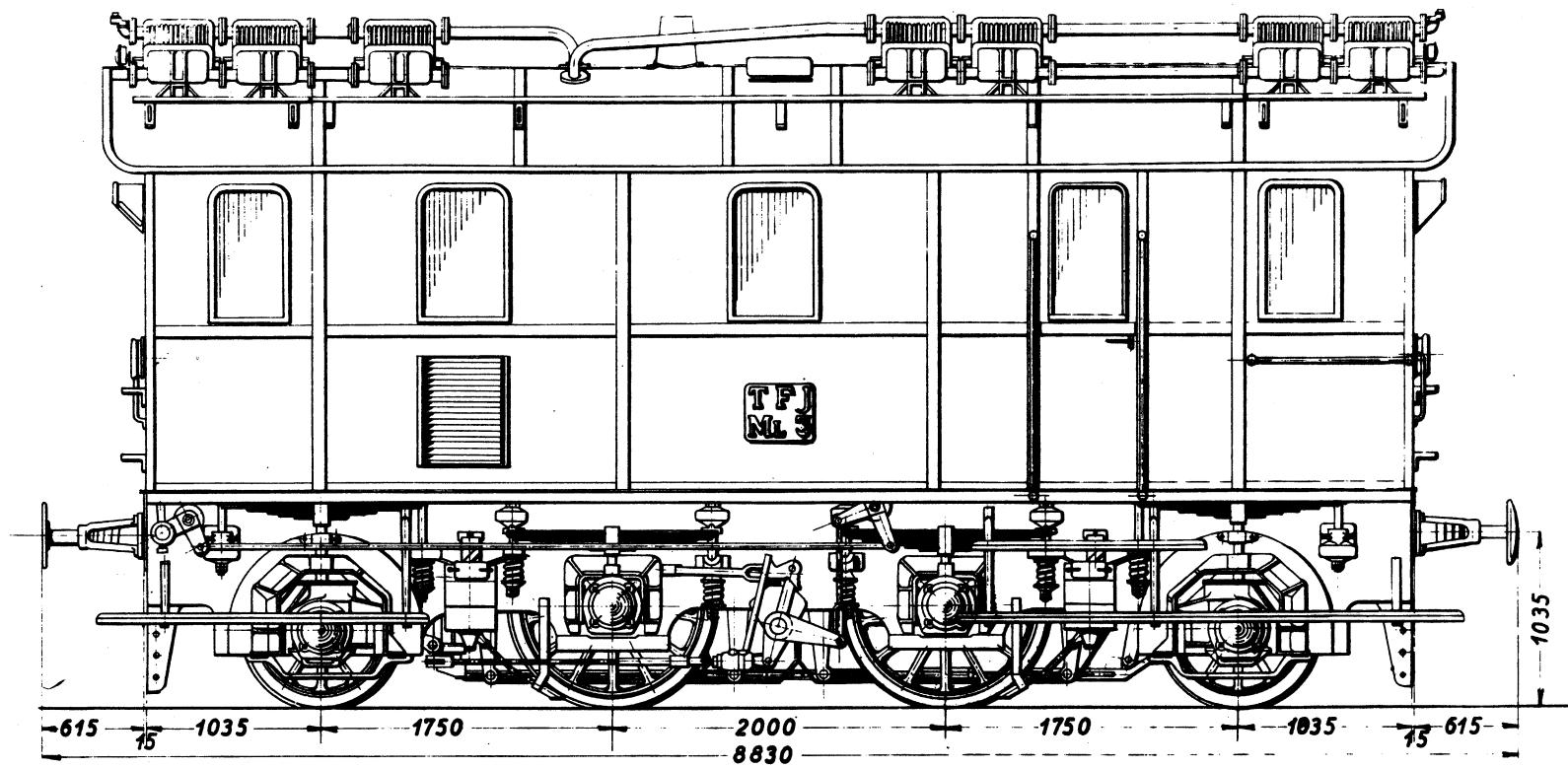

TFJ ML3 1936 FRICHS nr 252

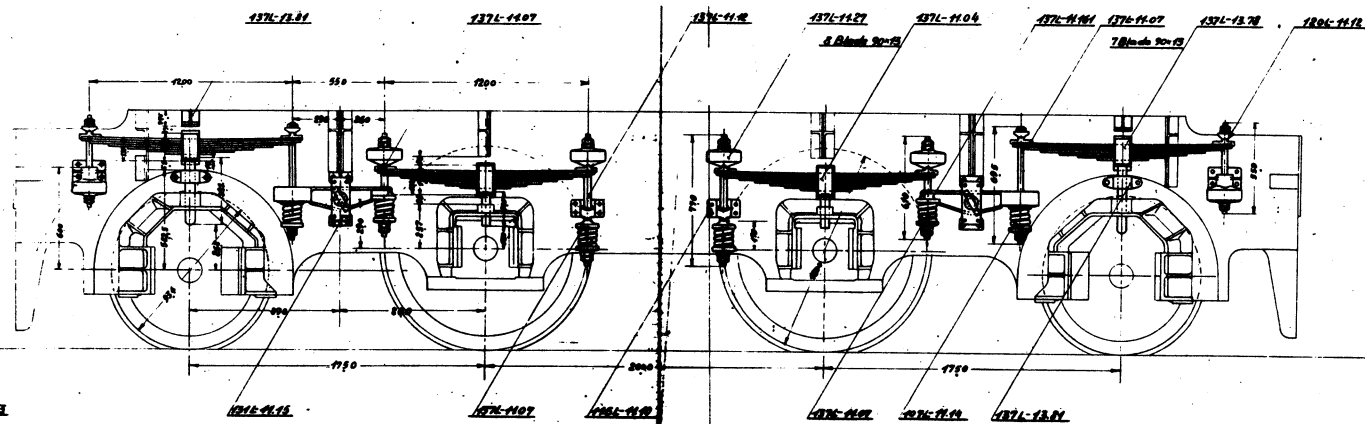
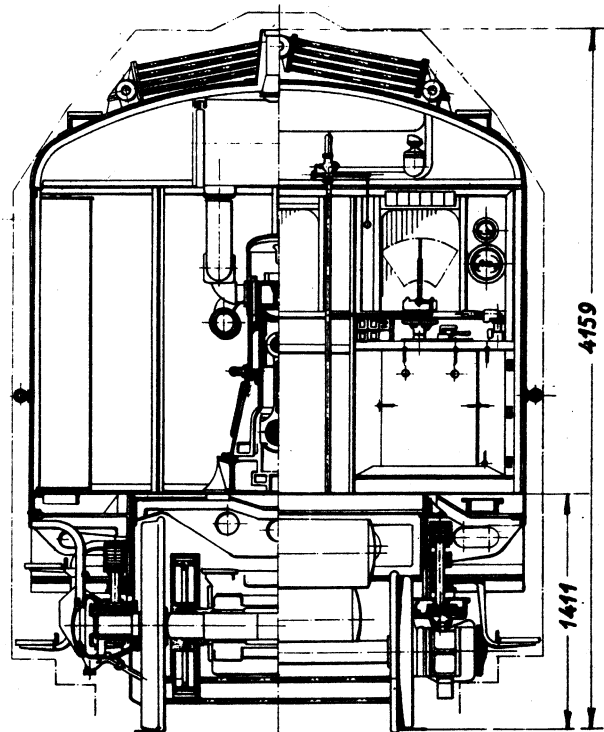
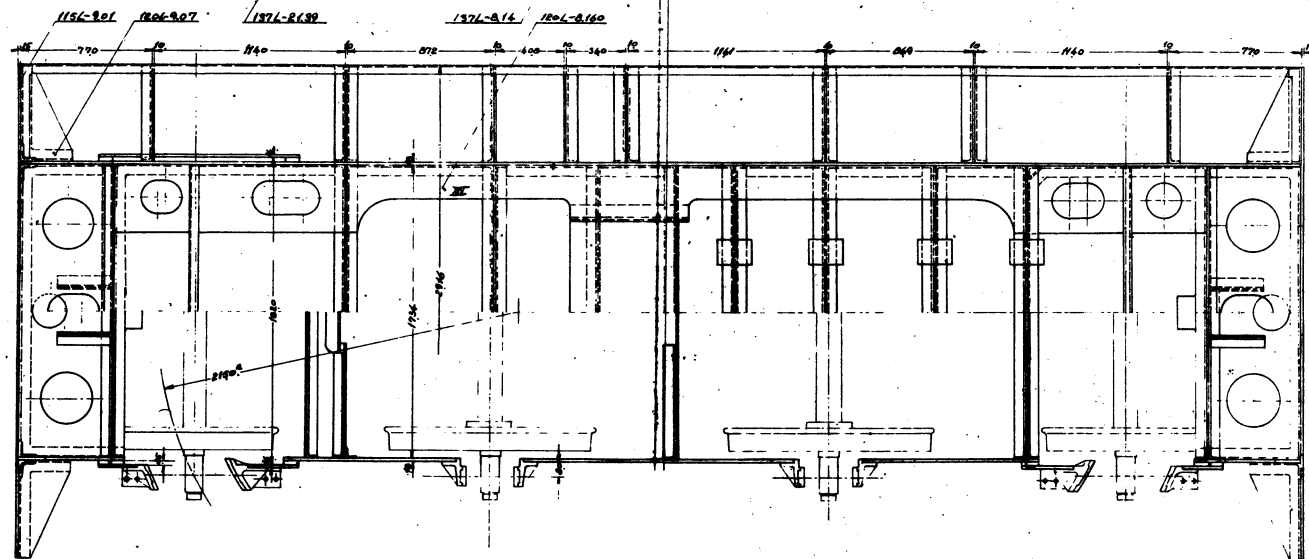
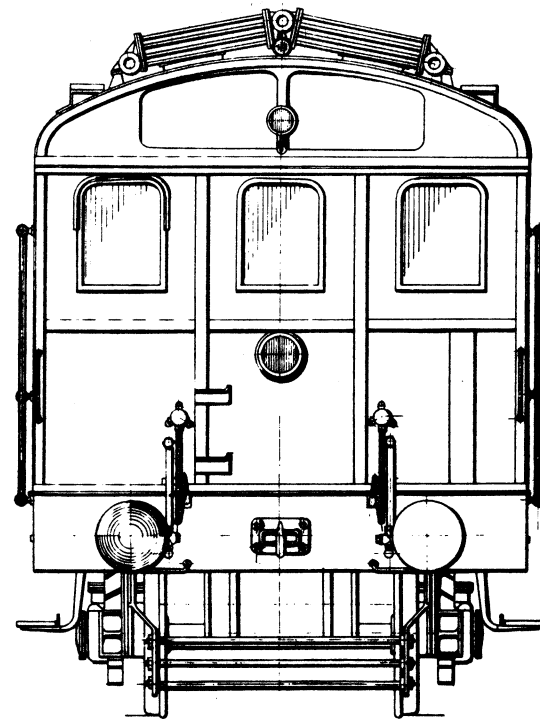
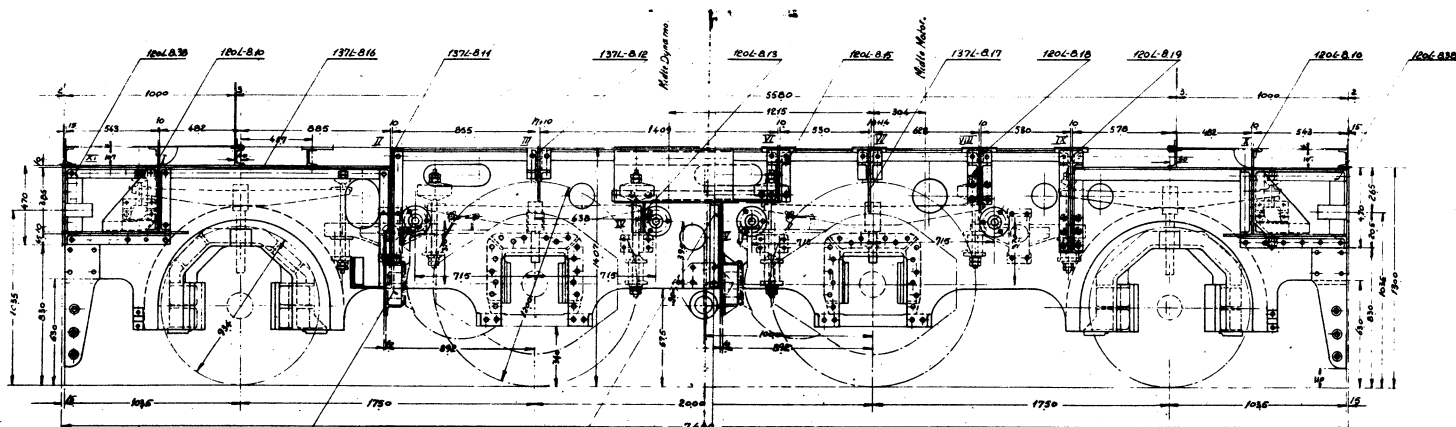

TFJ M. 3

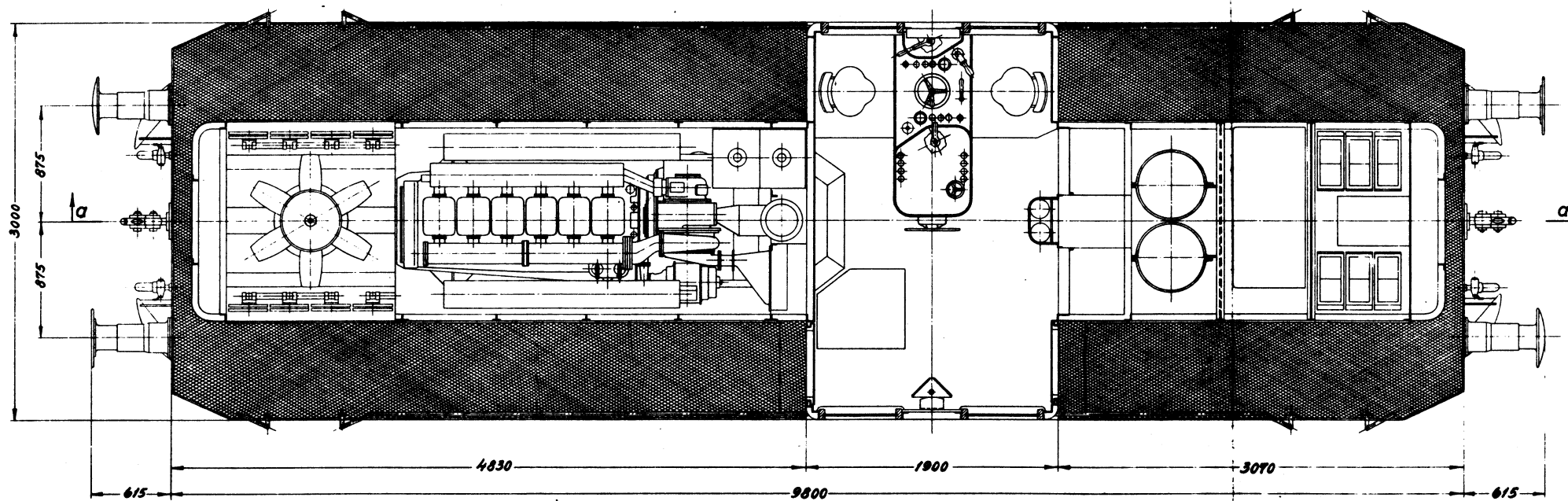
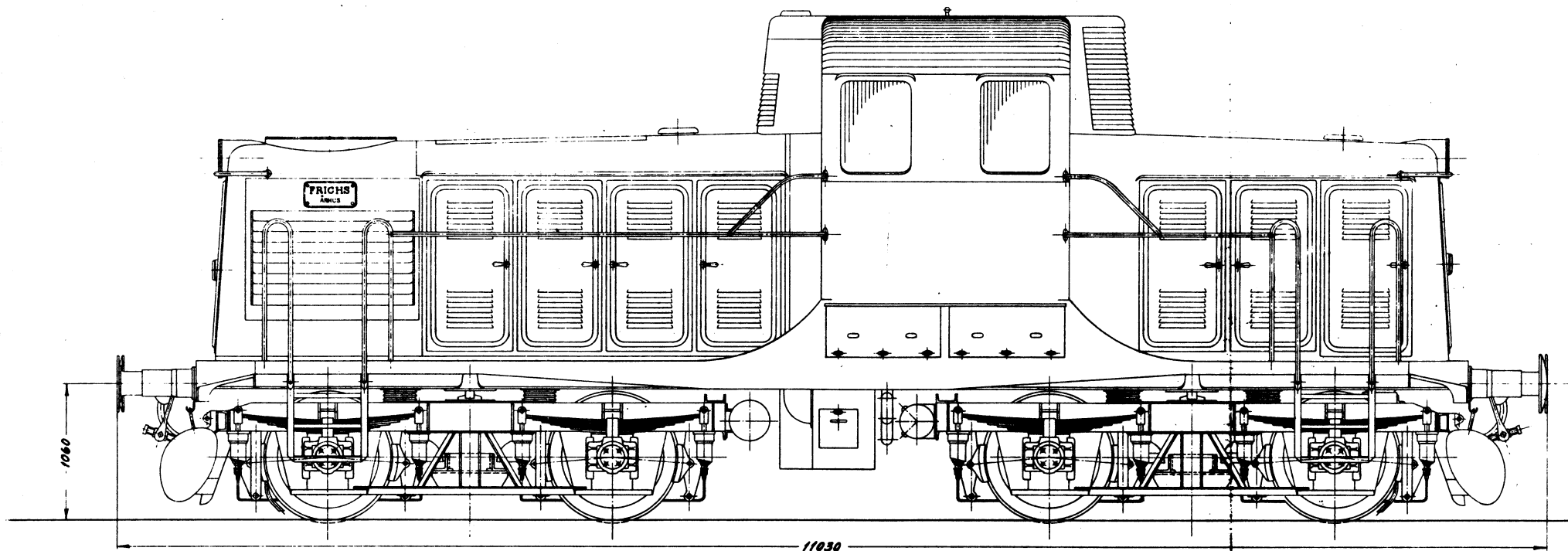

TFJ ML 4 1953 FRICHS nr 476

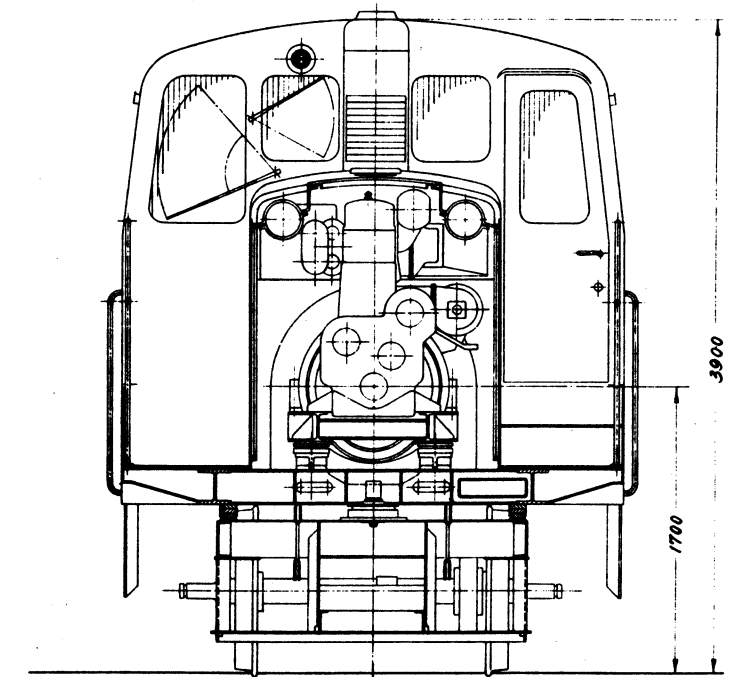
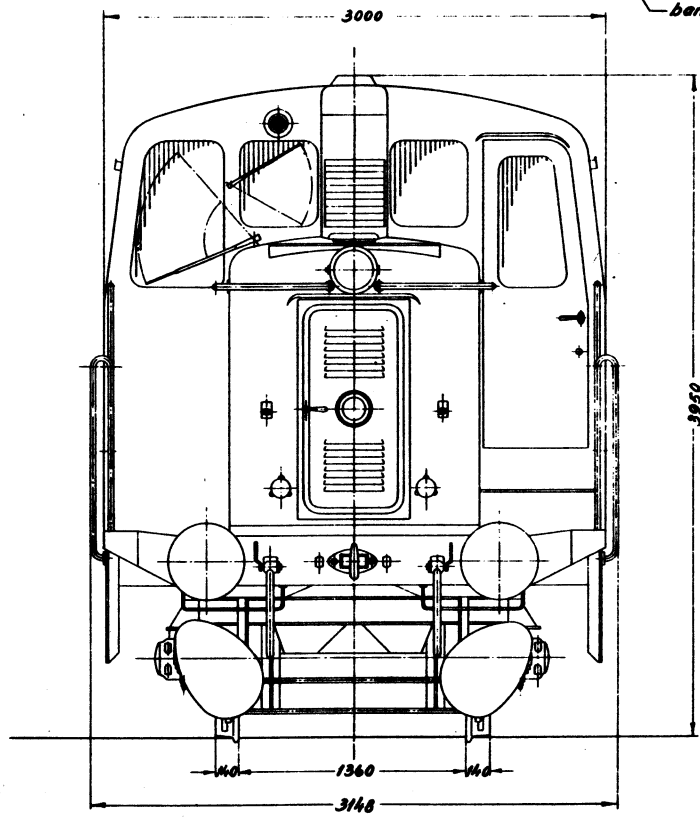
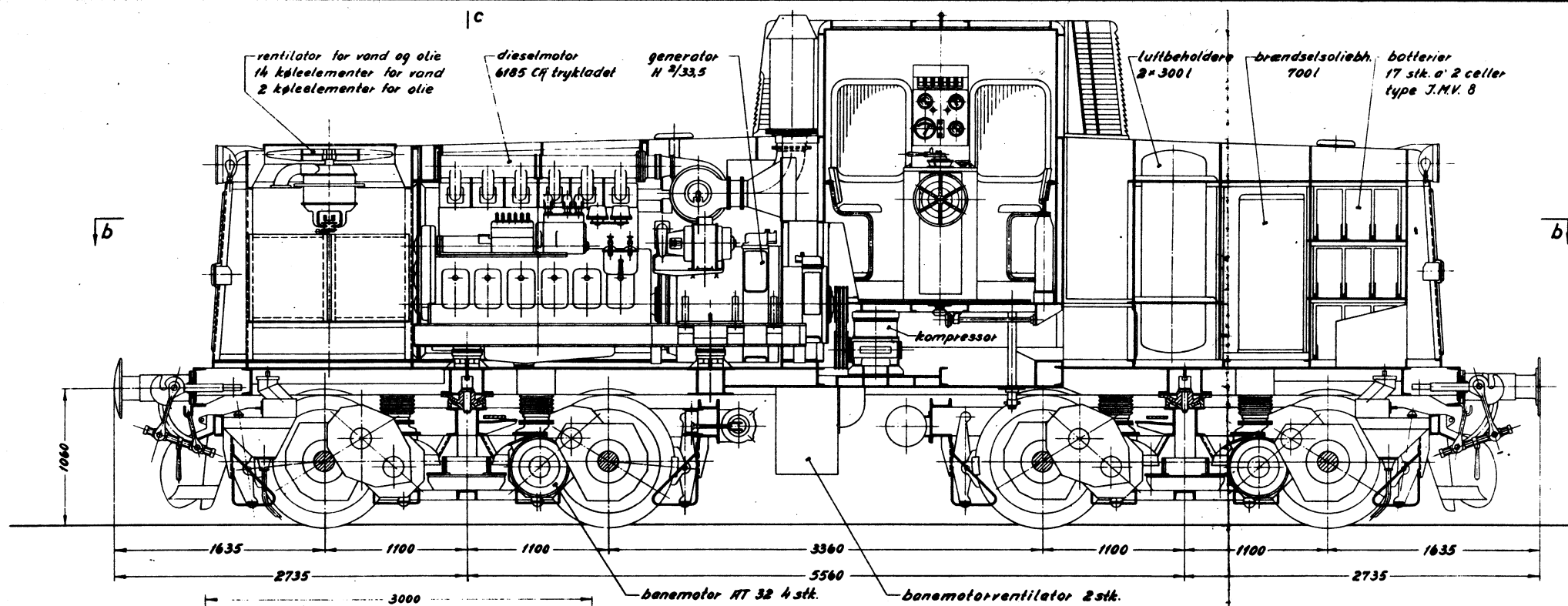

TFJ ML 4

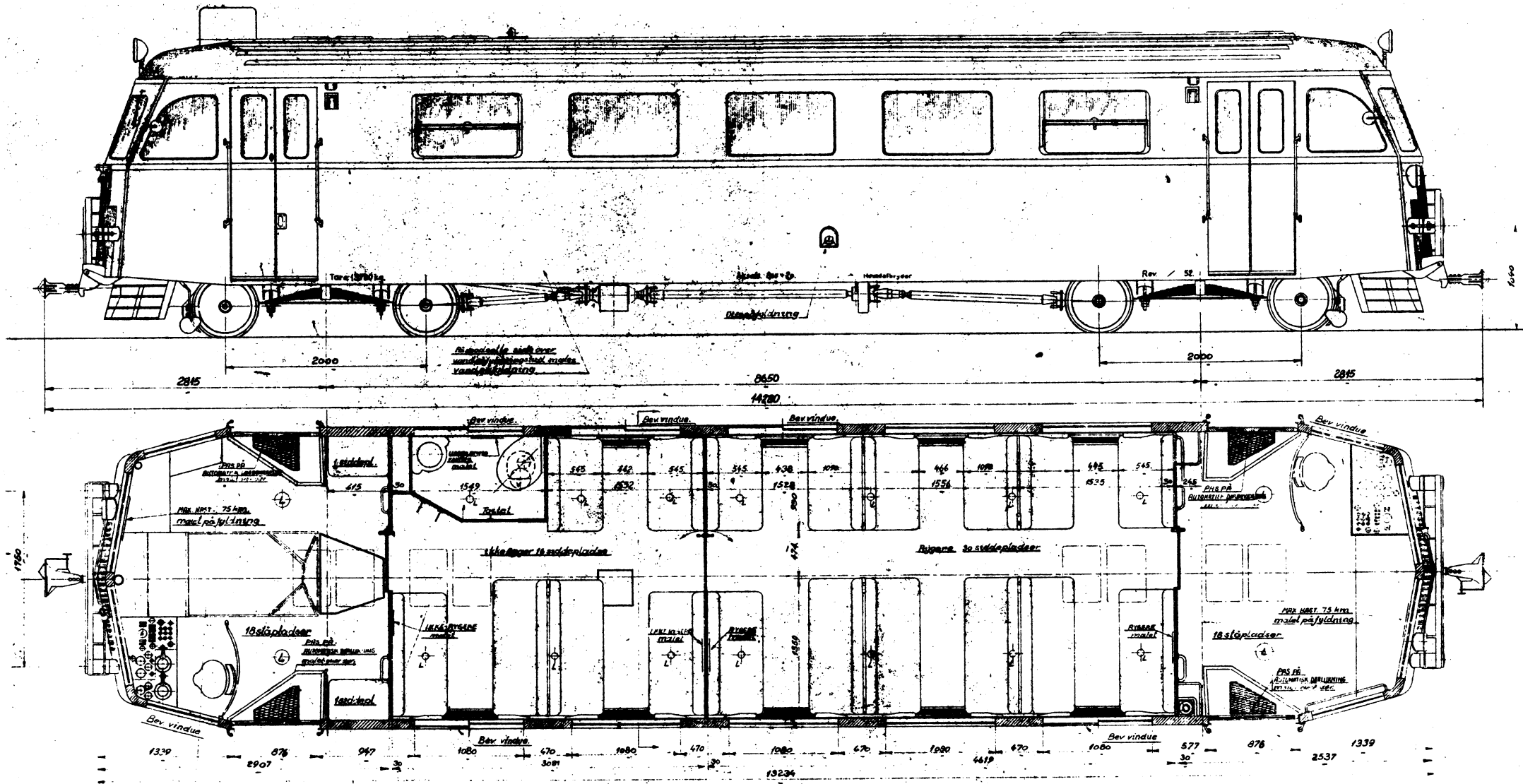

Max. belastning 48 siddepladser - 42 slæppladser - 600 kg og 72 pje.

Skinnebus
 Motorvogn

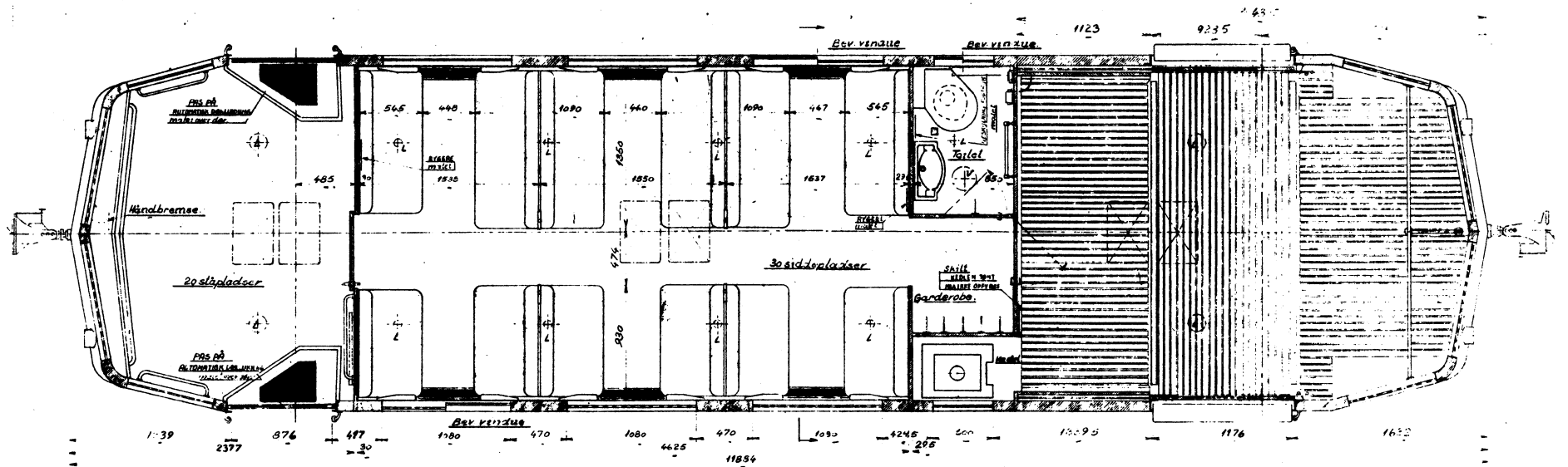
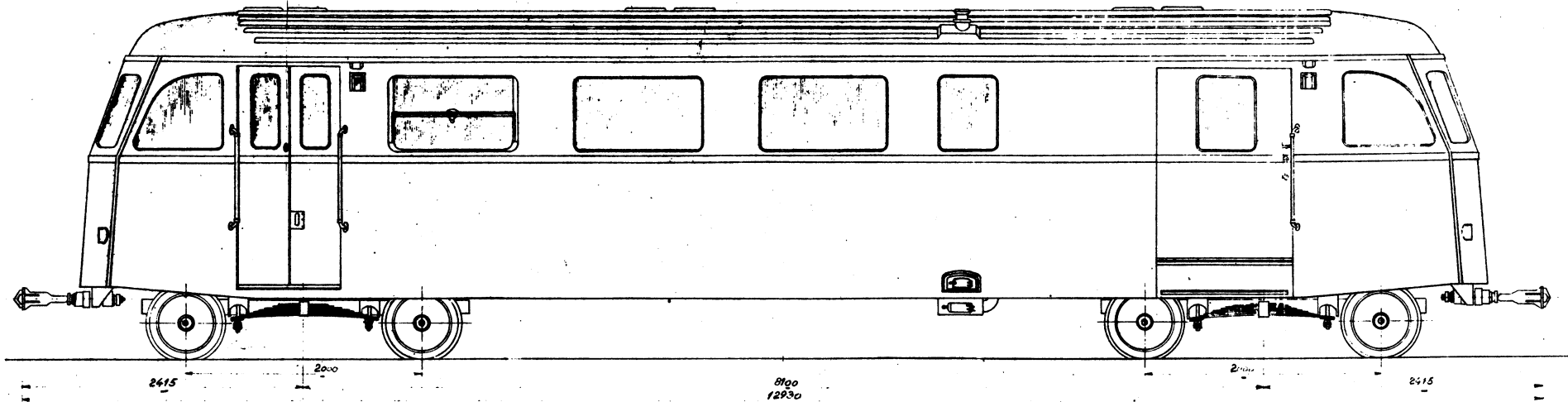

Max. belastning 30 sidpladser 30 sidpladser 20 m. k. bag i re.

Skinnebus.
Bivogn
2 Serie

TFJ Sp 11-12 SCANDIA
1:53

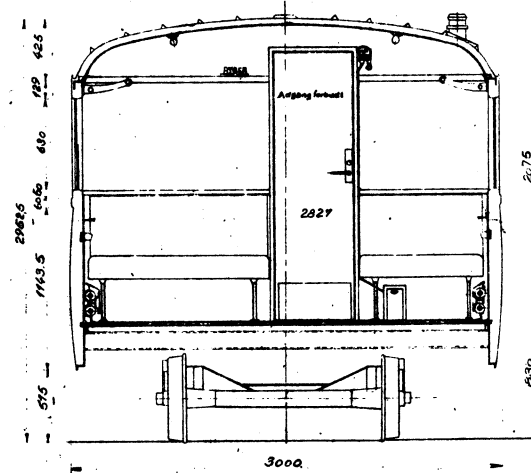
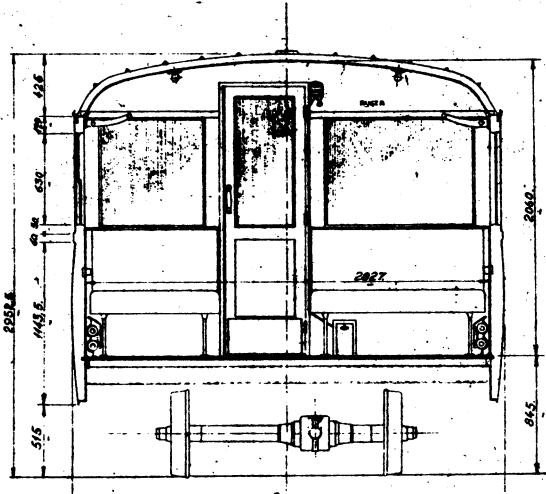
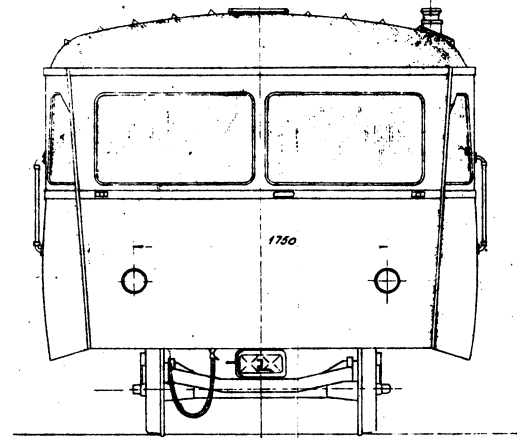
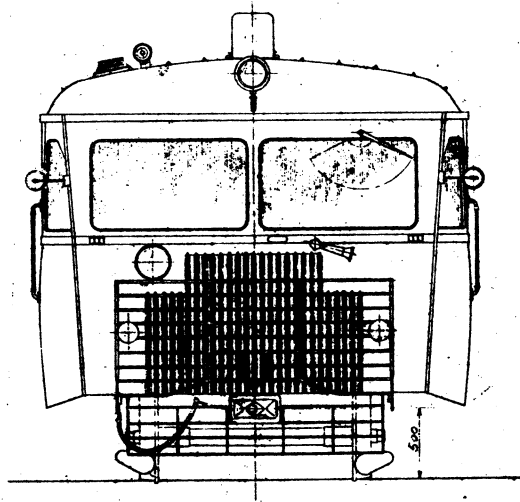

TFJ Sm 5-6

TFJ Sp 11-12

1:53

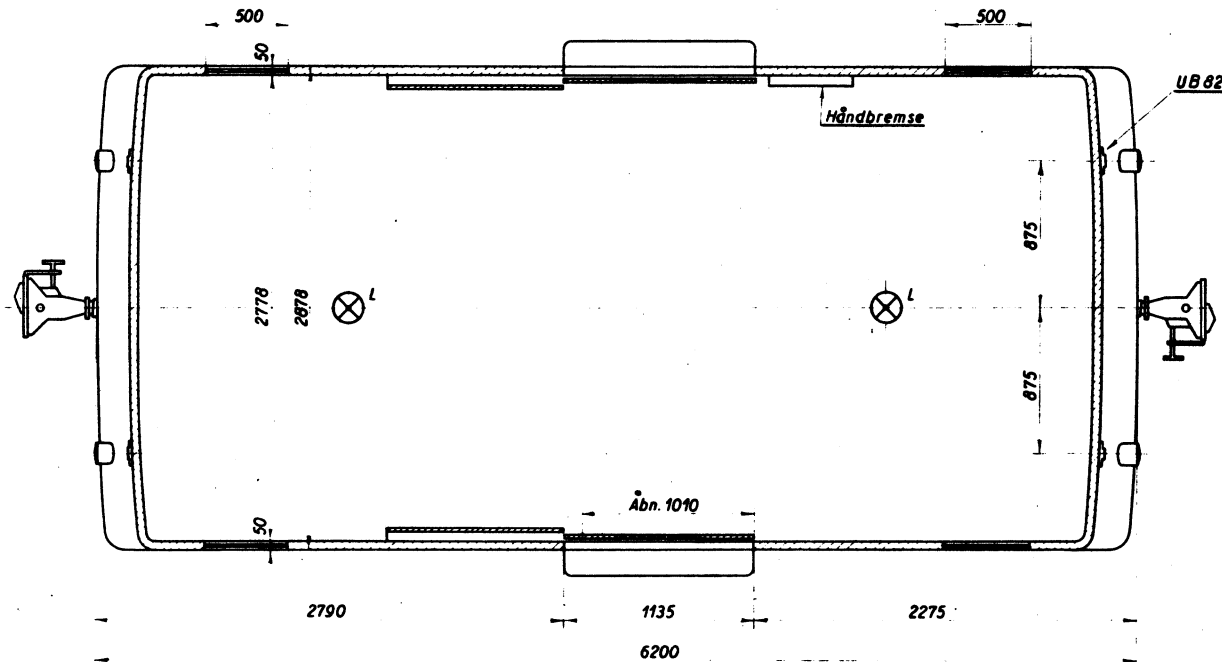
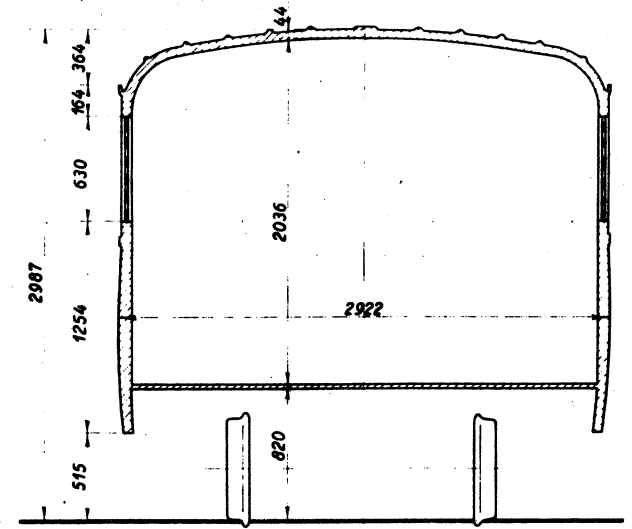
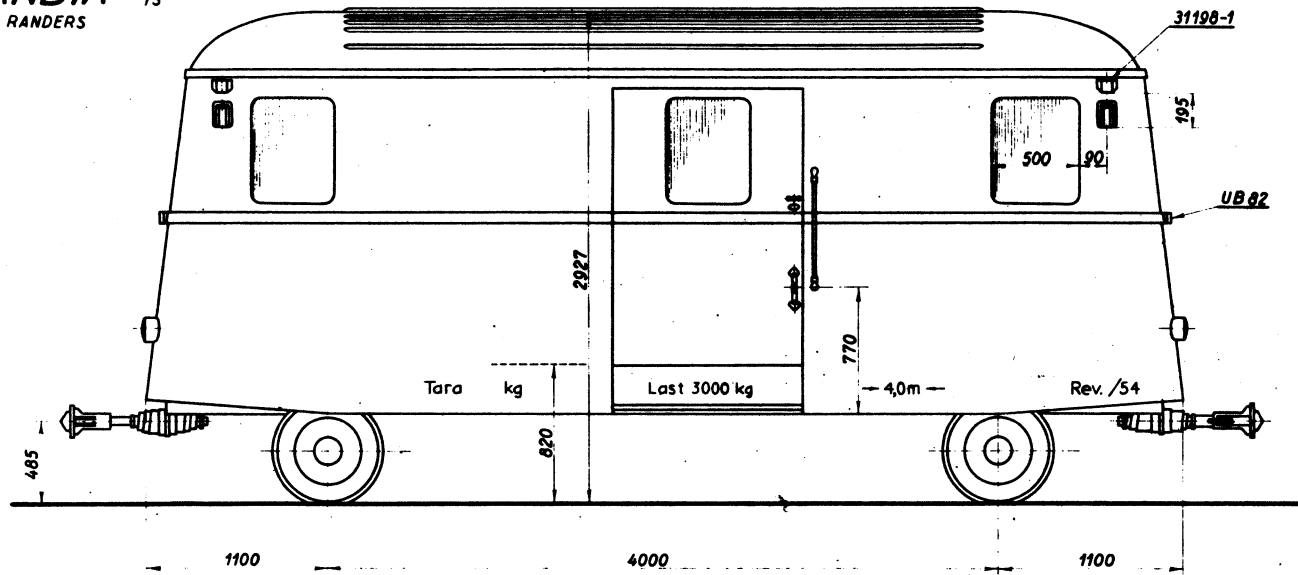

Bagagevogn for skinnebus

Tara: 3200 kg

Last: 3000 kg

Trykluftbremse

TFJ Sb 20 SCANDIA

II og III Klasse Personvogn

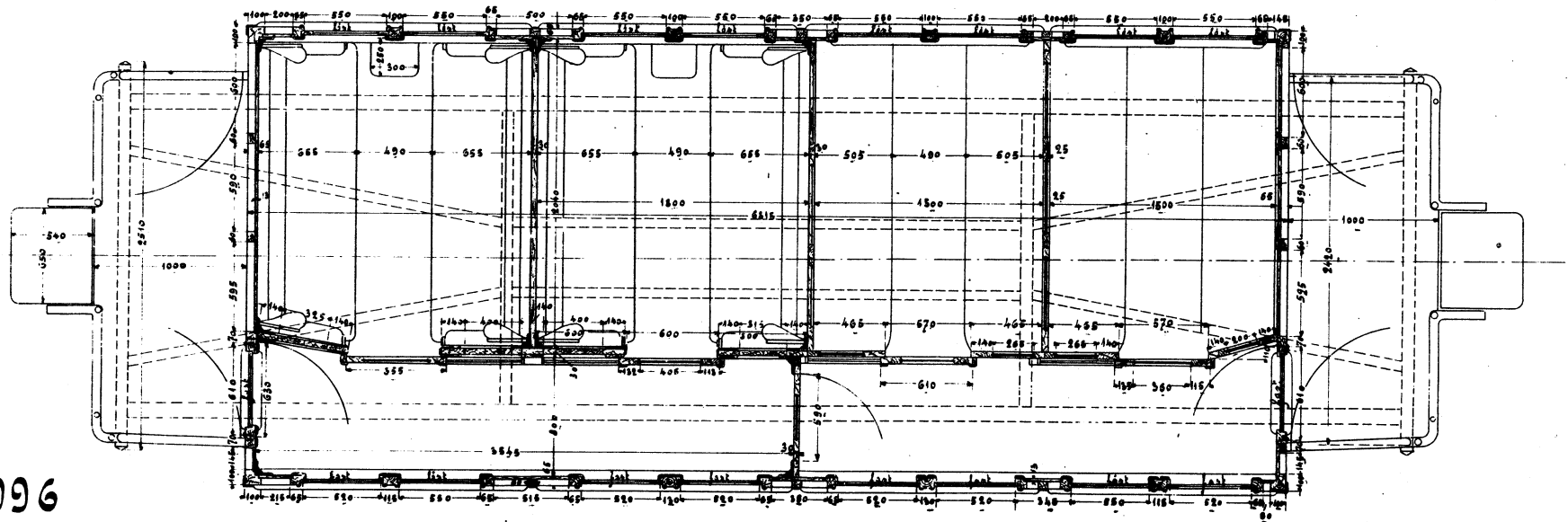
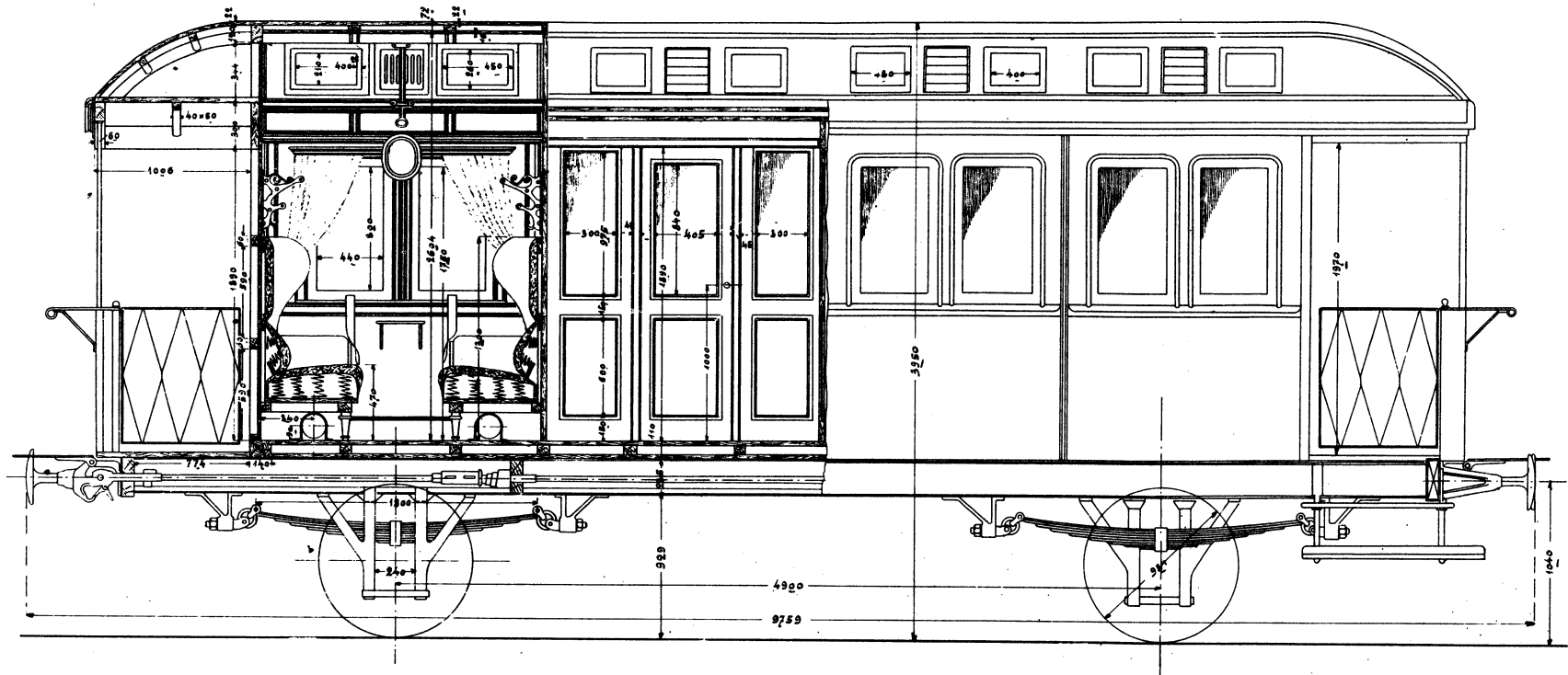

996

TFJ B1-4 1904 VULCAN

III Kl. Personvogn.

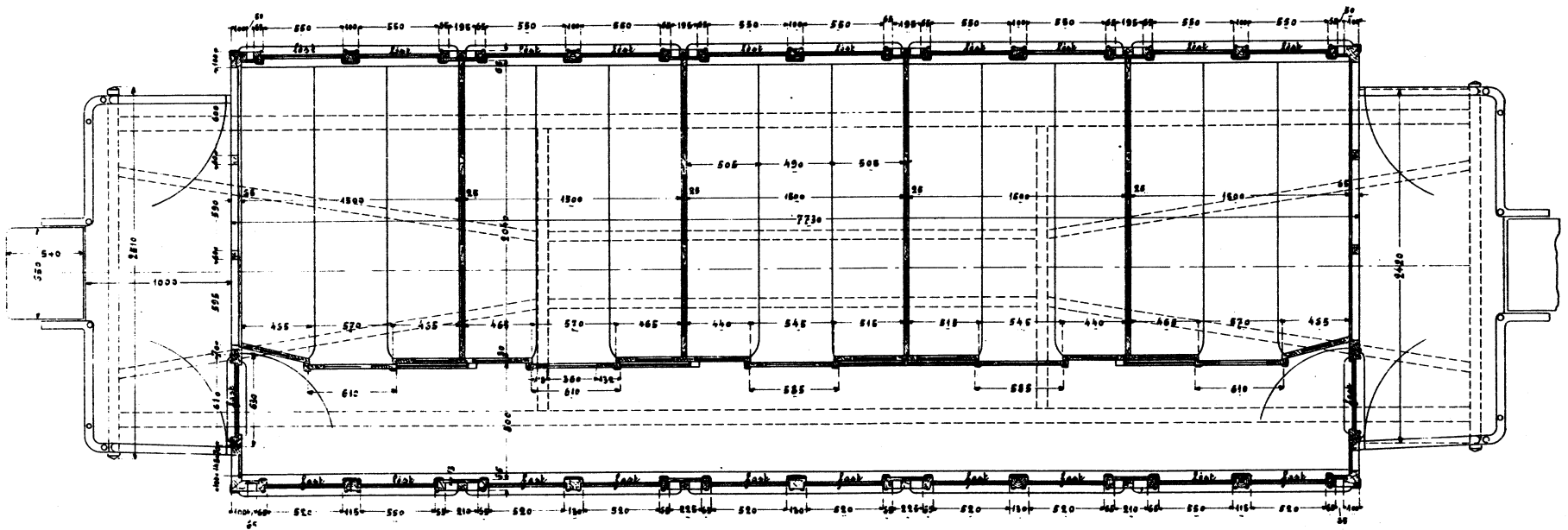
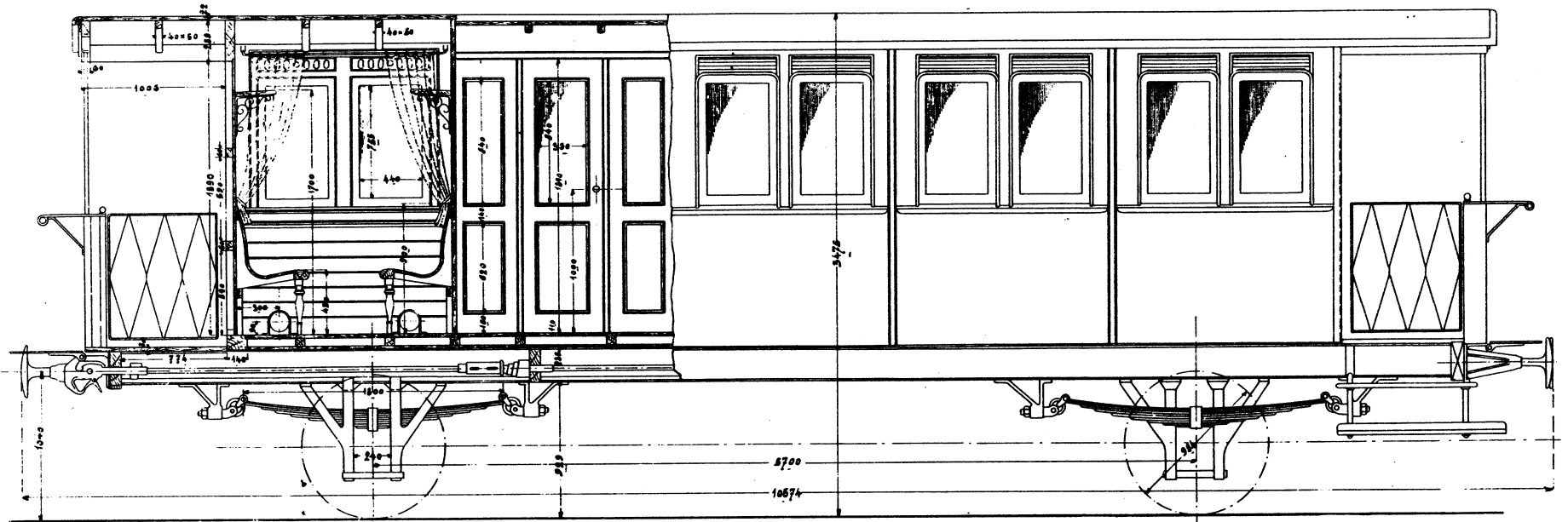

1000

TFJ C1-2 1904 VULCAN

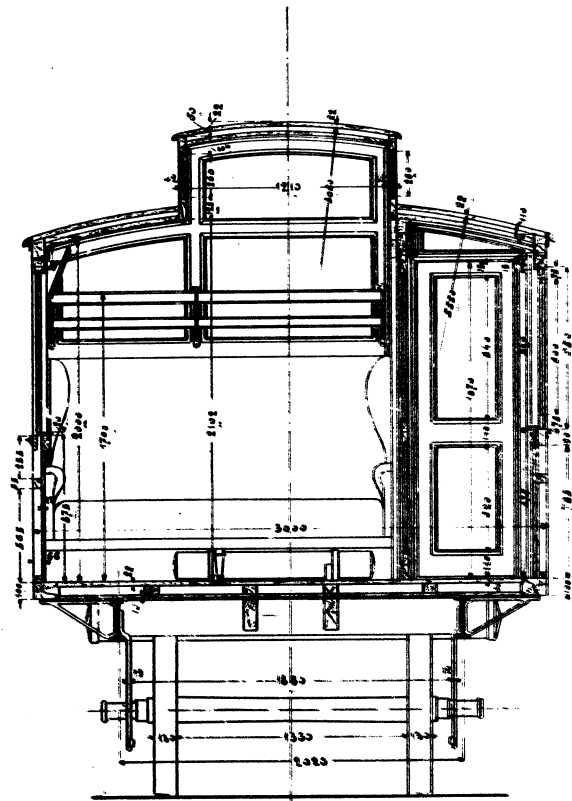

TFJ B1-4

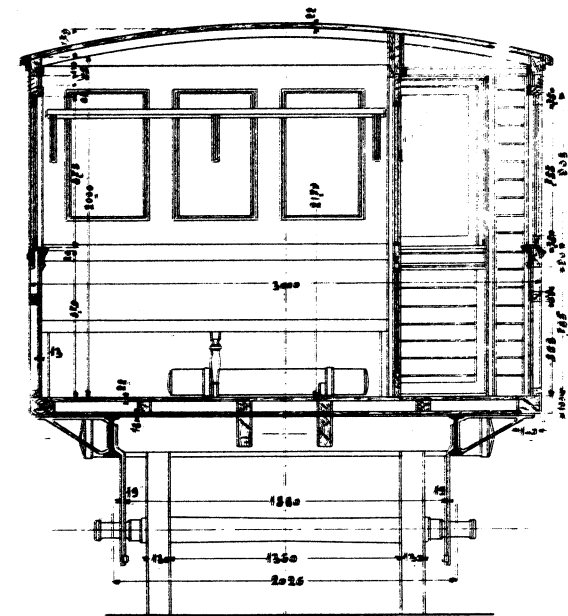

TFJ C1-2

No. 7908.

Scandia i Randers.

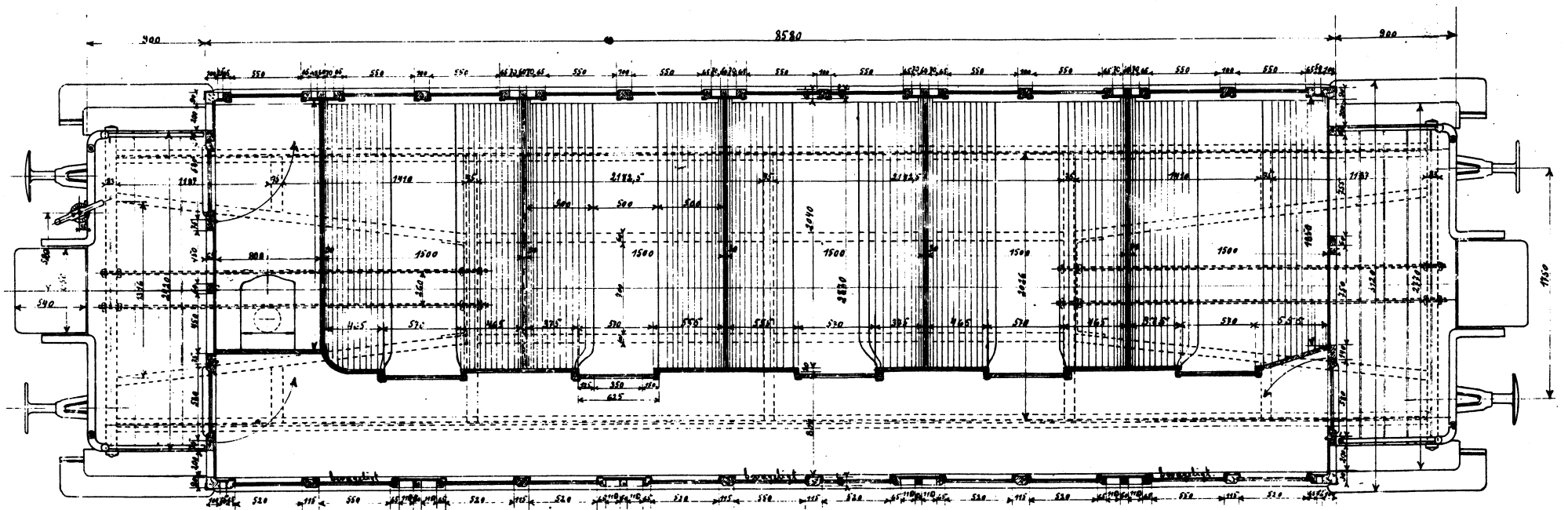
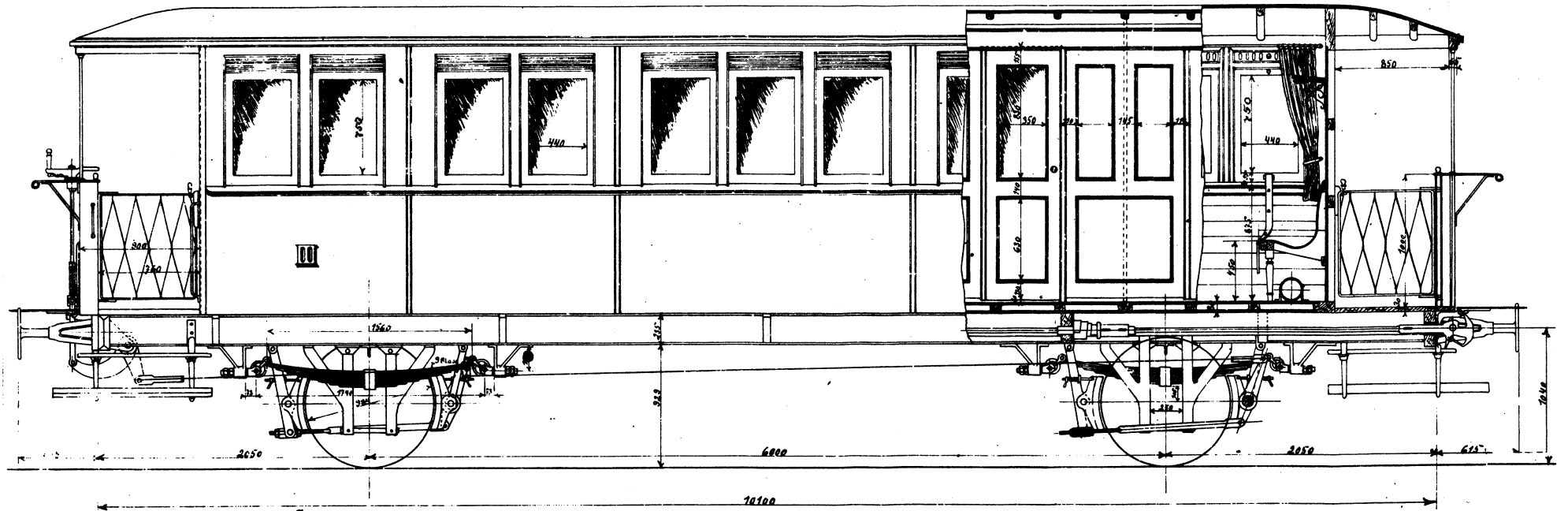

TFJ C 3-4 SCANDIA 1906

№ 8908.

Scandia i Kanders.

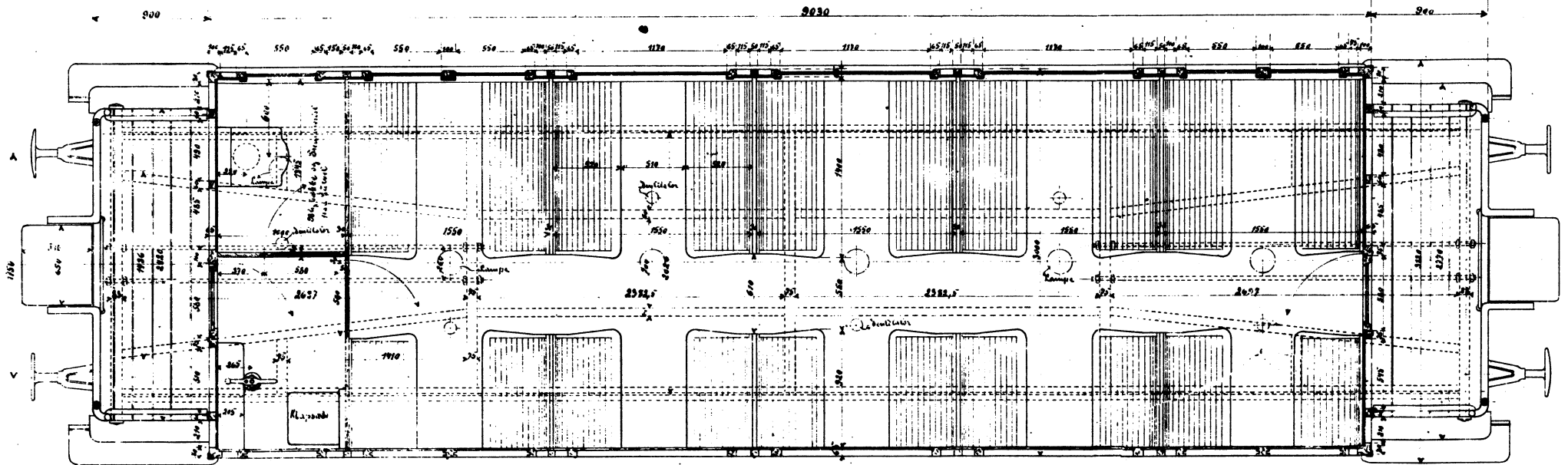
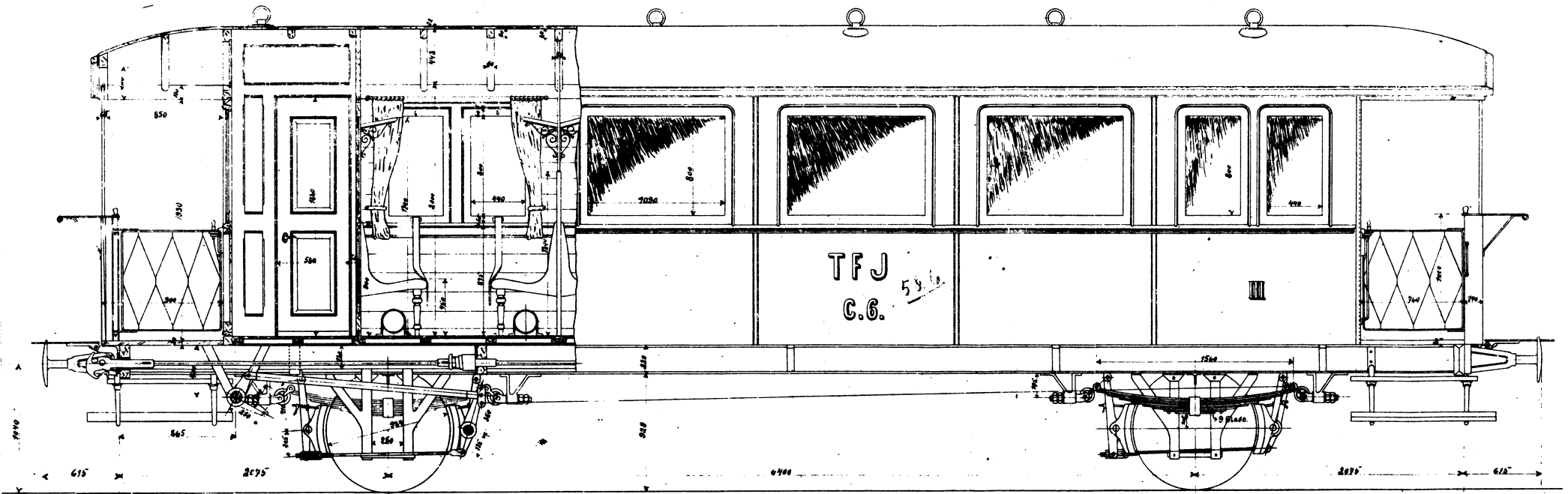

TFJ C 5-6 SCANDIA 1910

En Dajm vija 10870 Mg.

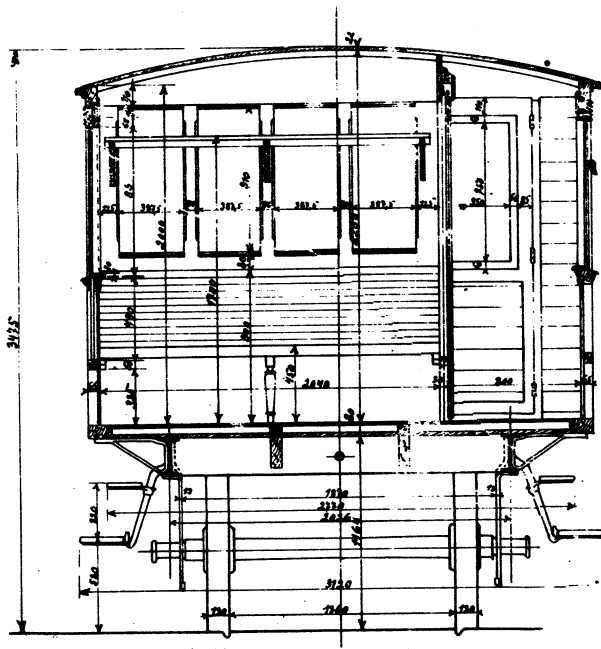

TFJ C 3-4

Personvogn III Klasse
 kil
 Tjilsted - Tjeritzlev - Banen.
 Nr. 626.

Laan 1/5 1906

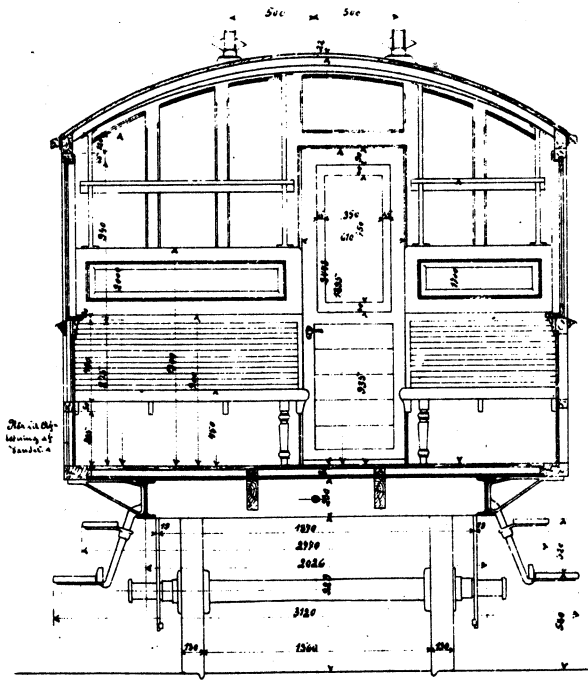

TFJ C 5-6

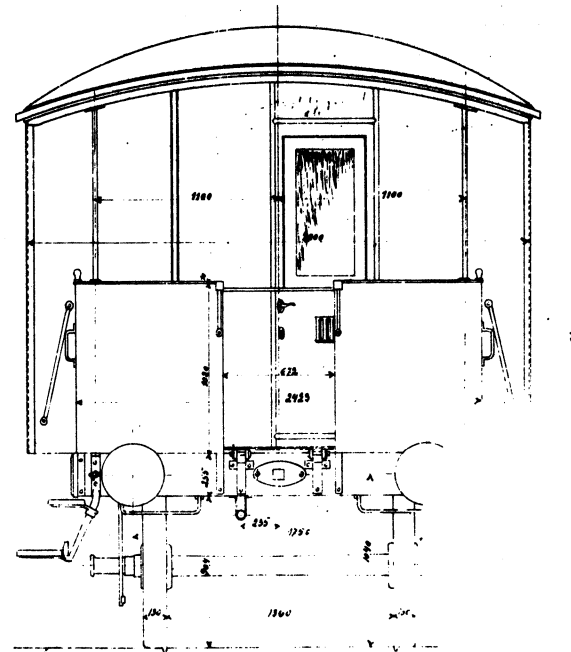

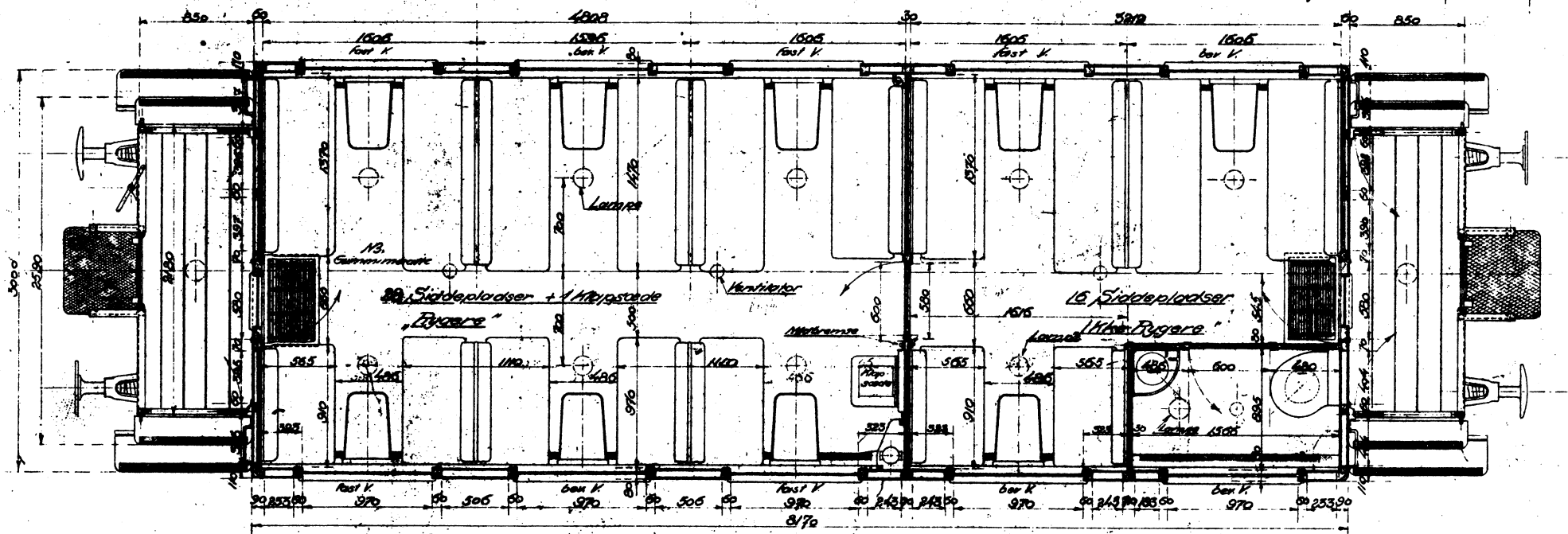
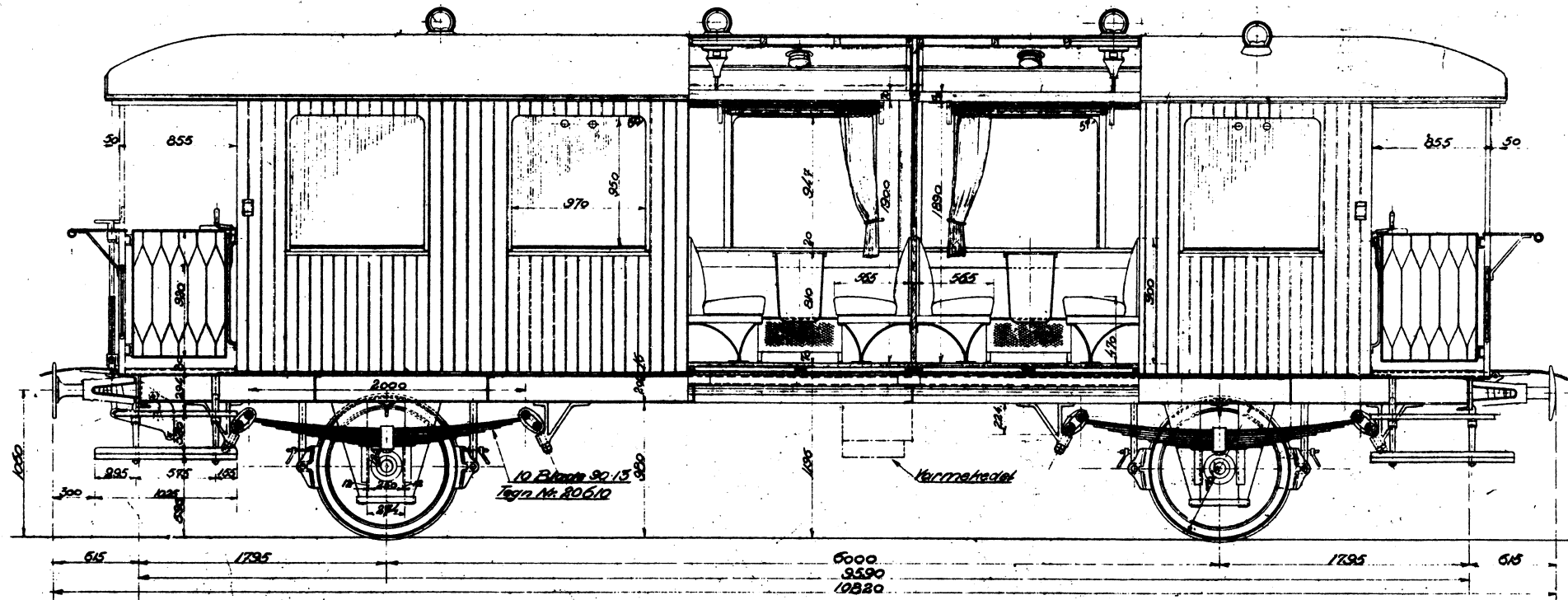

TFJ C 7-8 1934 SCANDIA

Højbenning 400 mm for Ry. 1. og 2. klasse

492 492 492 492 492

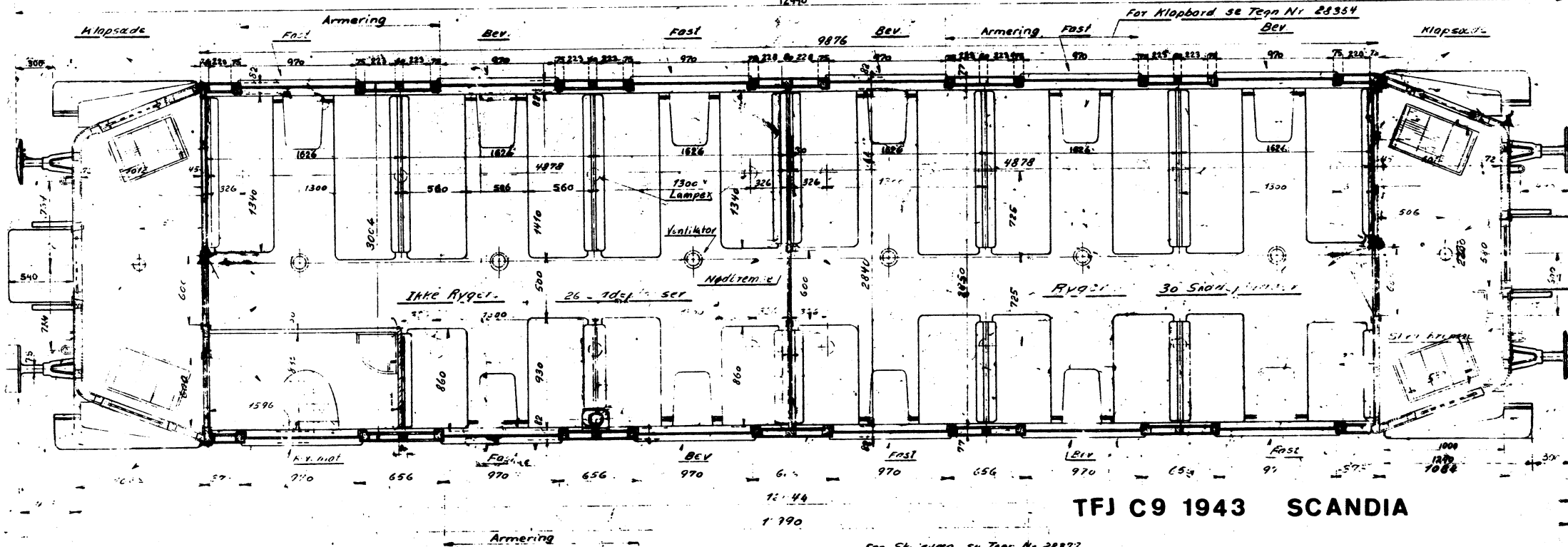
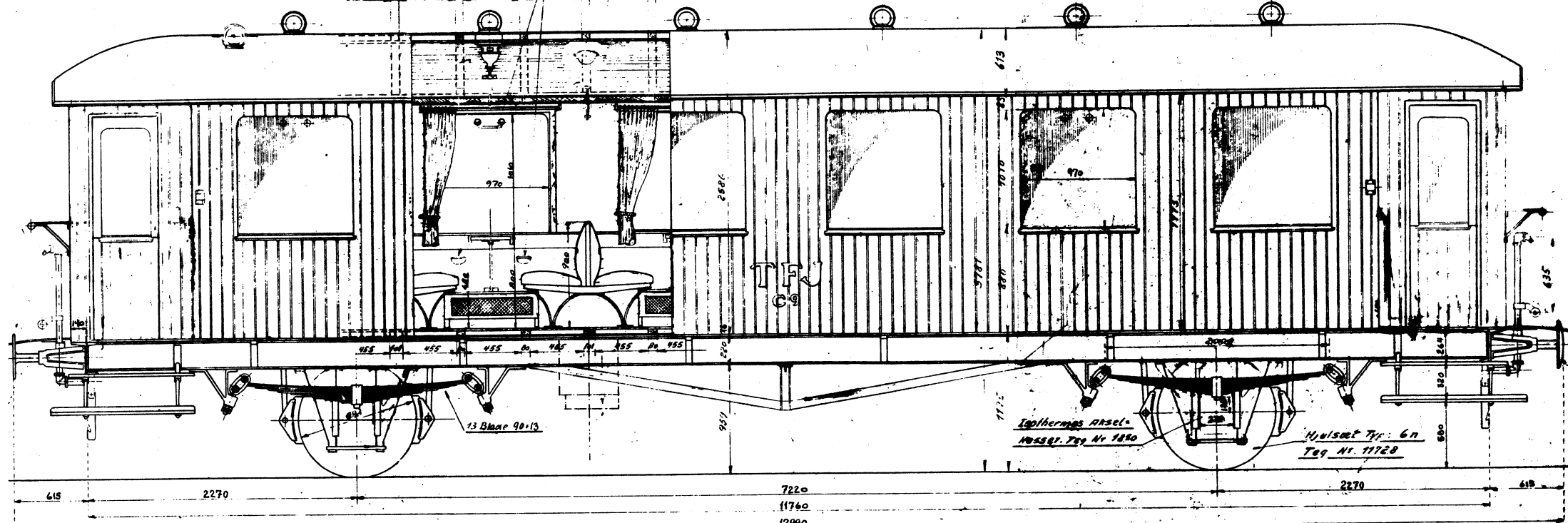

TFJ C9 1943 SCANDIA

For Skovvej 54 Teg. Nr. 28377

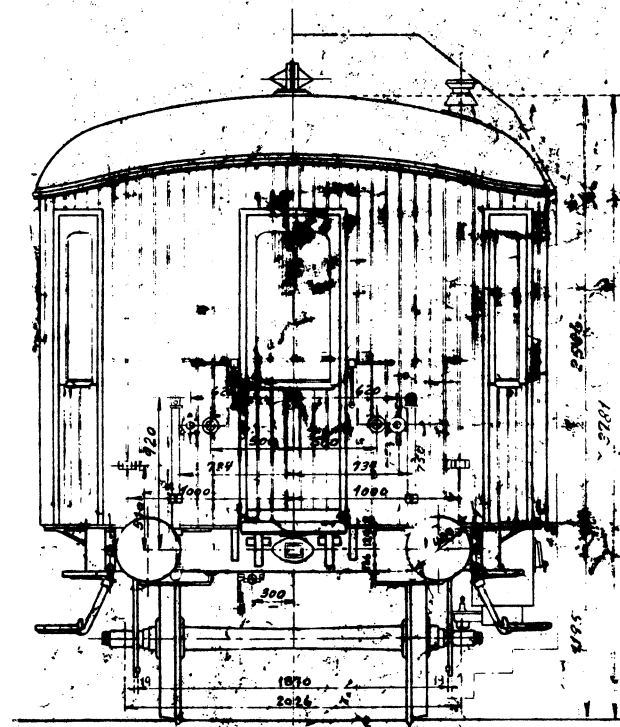
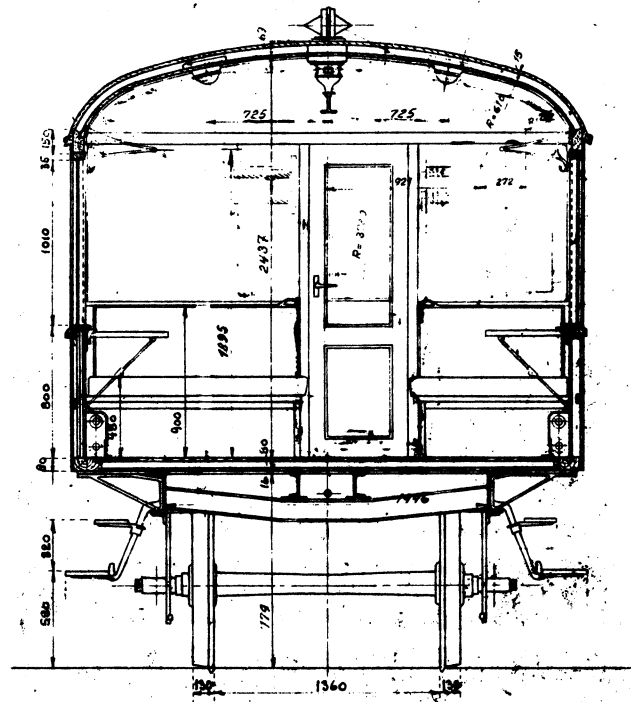

Dost og III ðil Personvogn

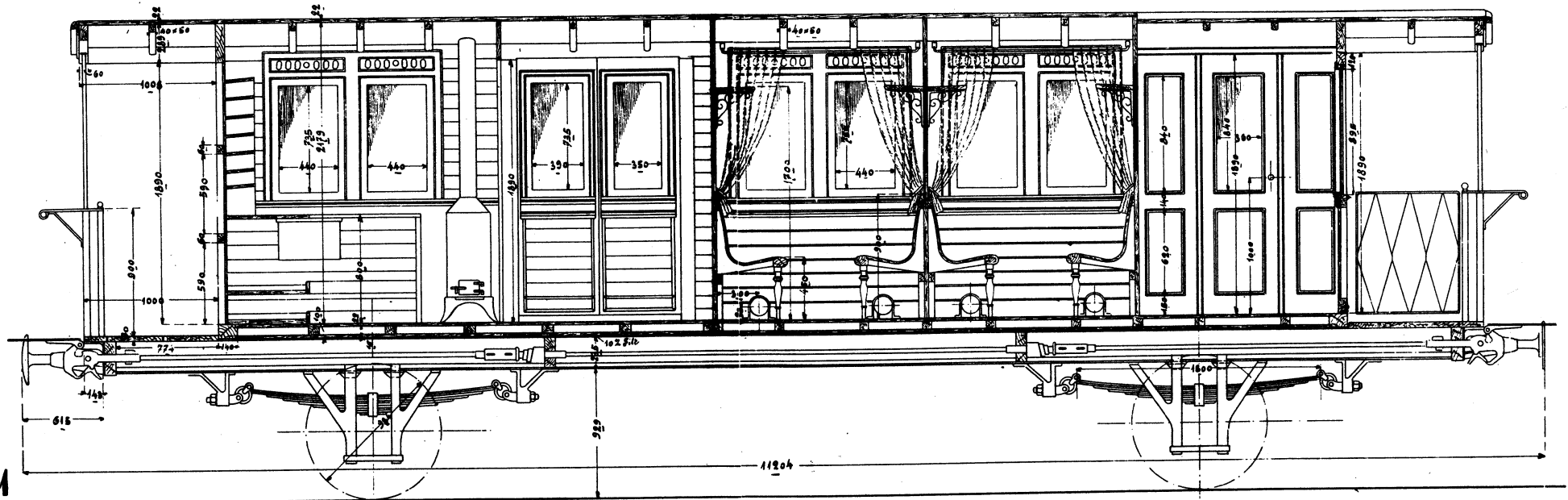
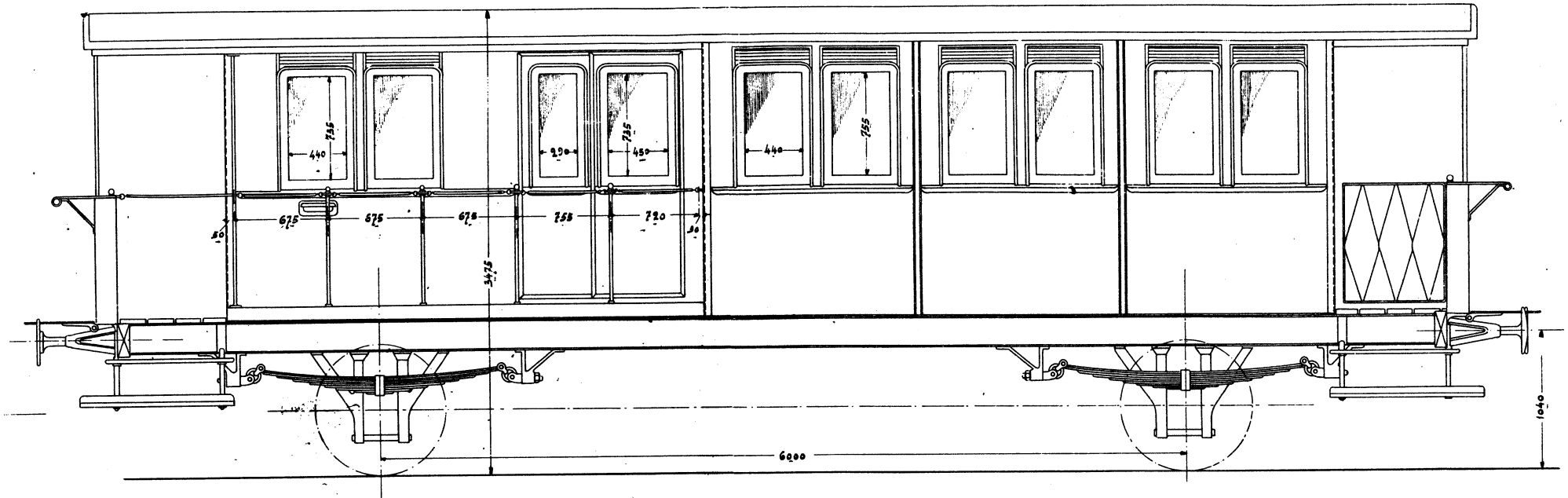

1001

TFJ D1-2 1904 VULCAN

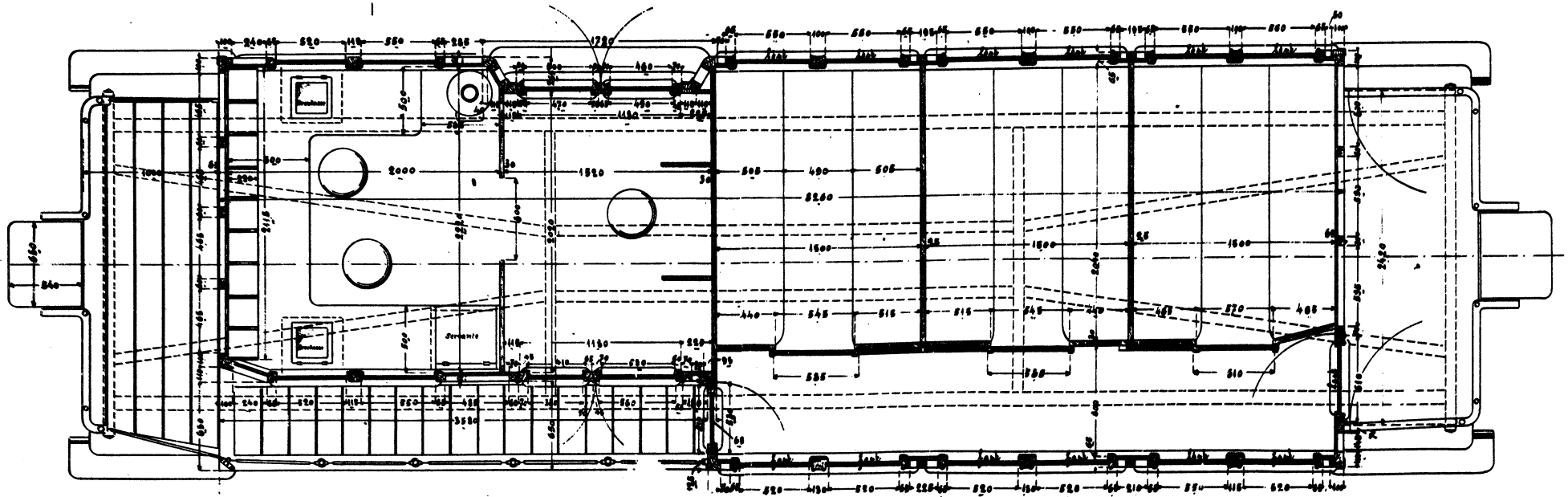
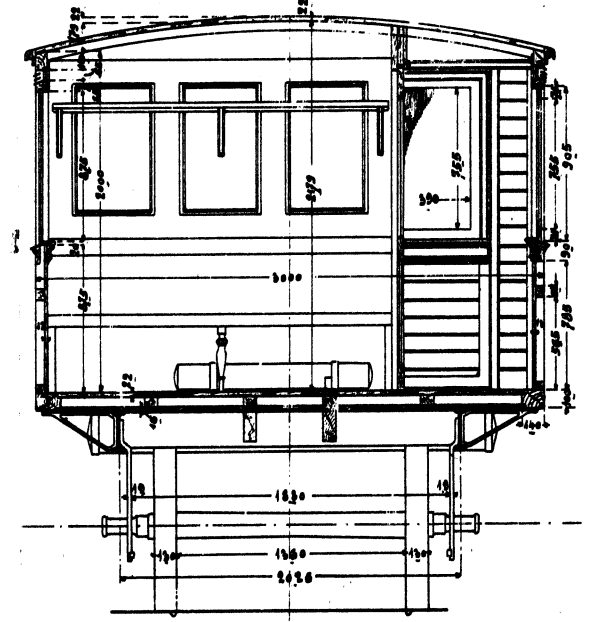
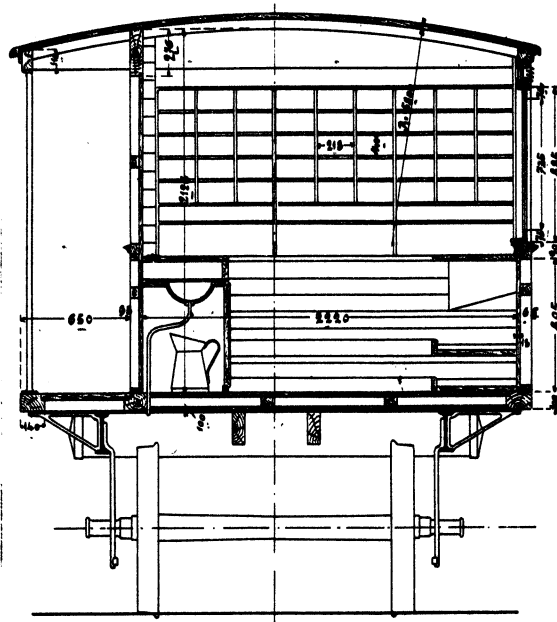
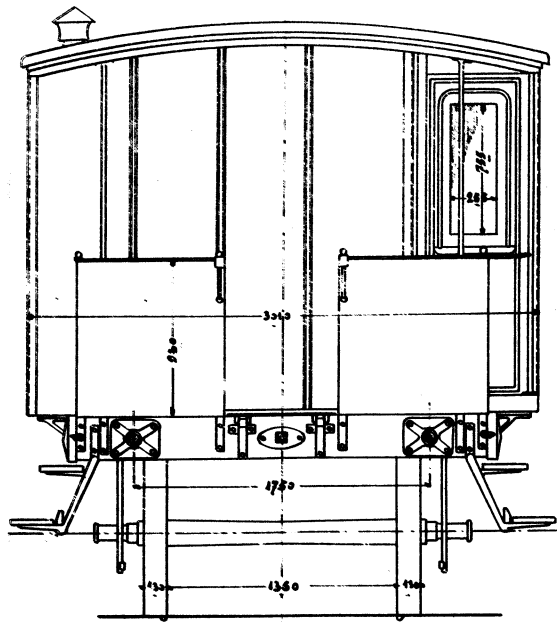

TFJ D 1-2

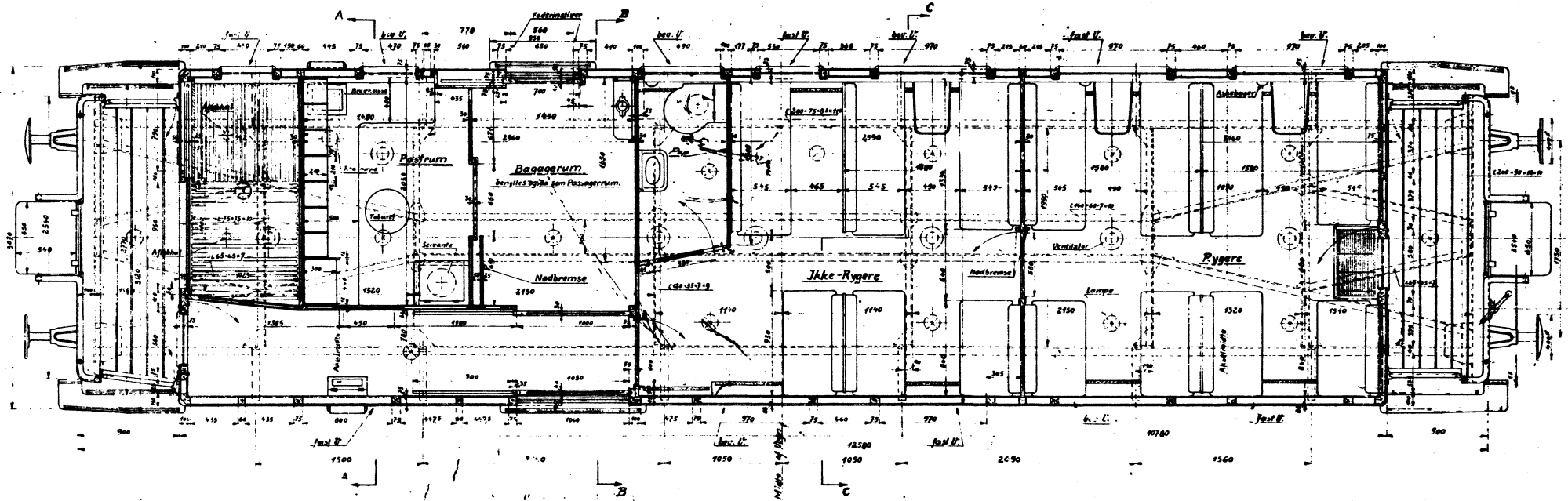
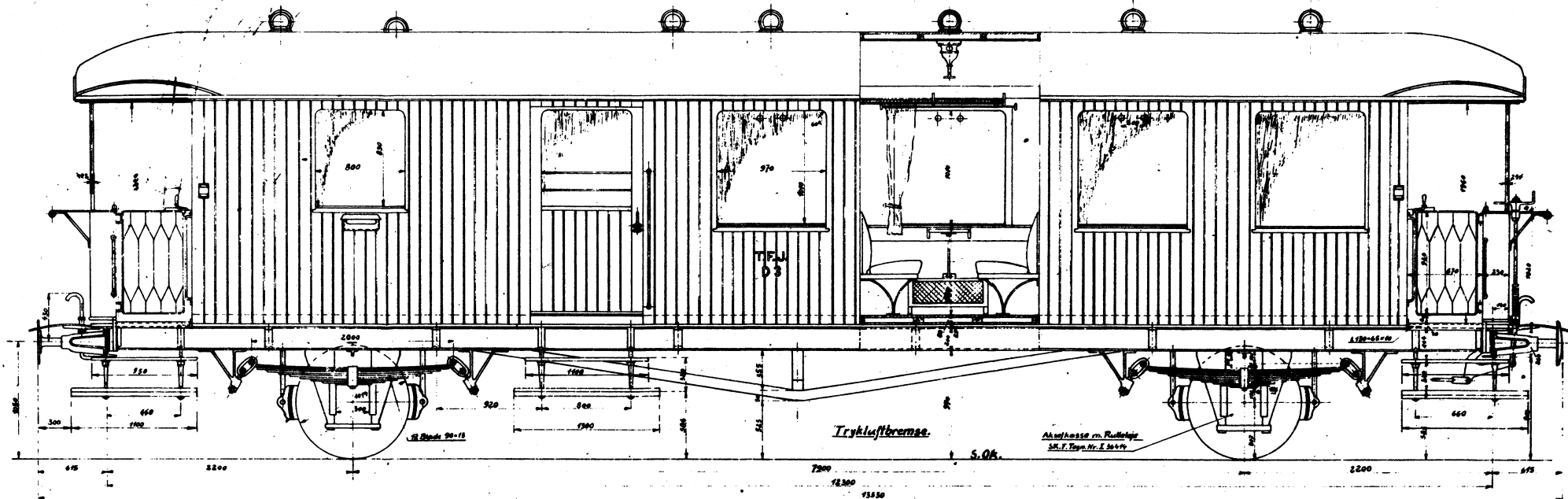

TFJ D 3 1932 SCANDIA 1:53

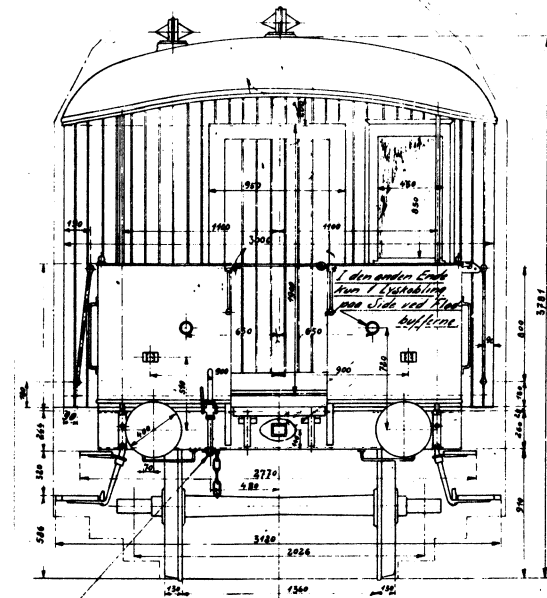
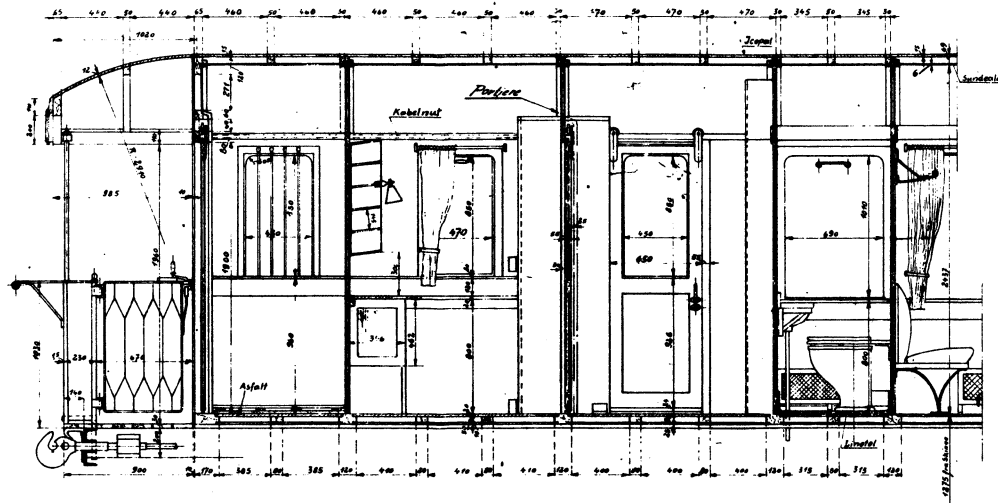

*Man paa Side nærmest
ved Bufferende.*

Snit A-A

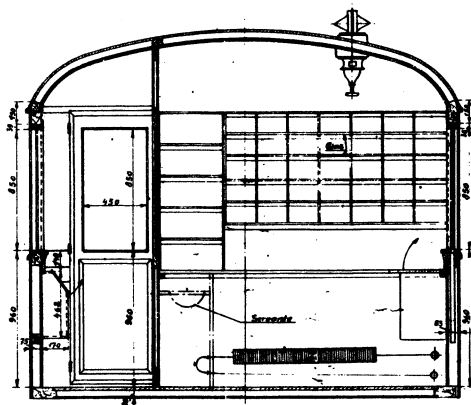

Snit B-B

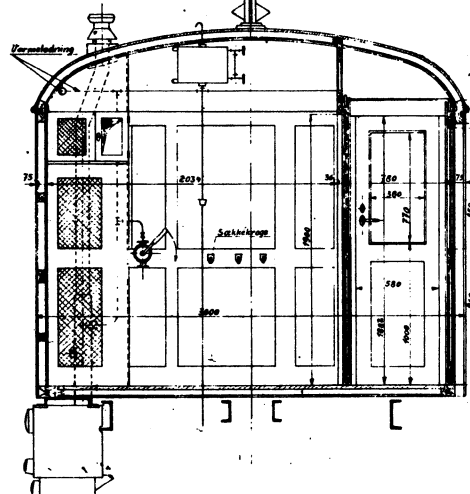

Snit C-C
*Raggenet ikke paa
Midterstillerum, kun paa
Endevæg og Tejlæg.*

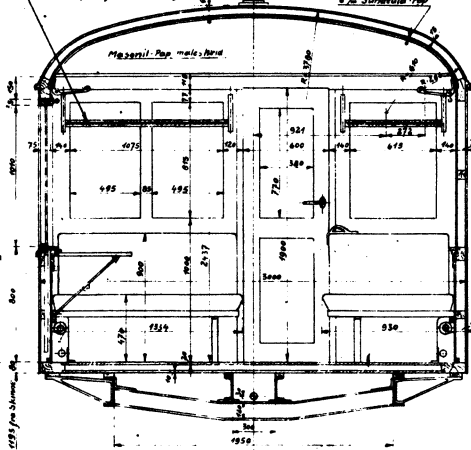

35 Siddepladser

Maal 1:20

Post-og Personvogn.

Thisted-Fjerritslev-Banen.

Ordre 2703

Nr. 19288a

Scandia 17.11.32

TFJ D3 1:53

Bagage og Varmekedelvogn

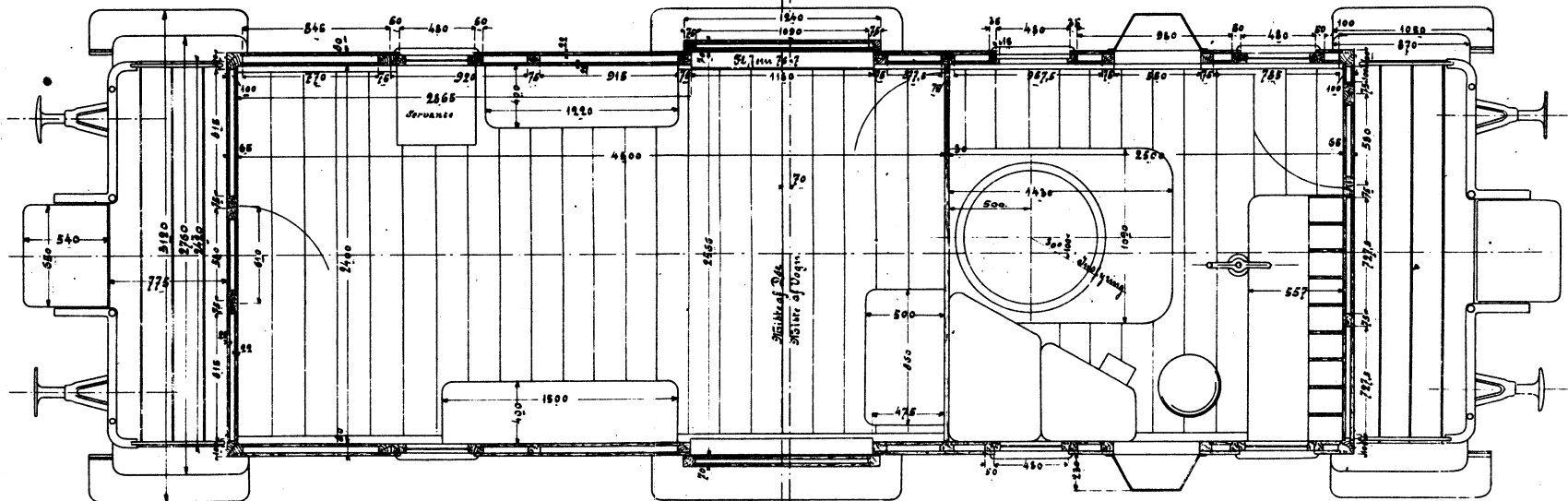
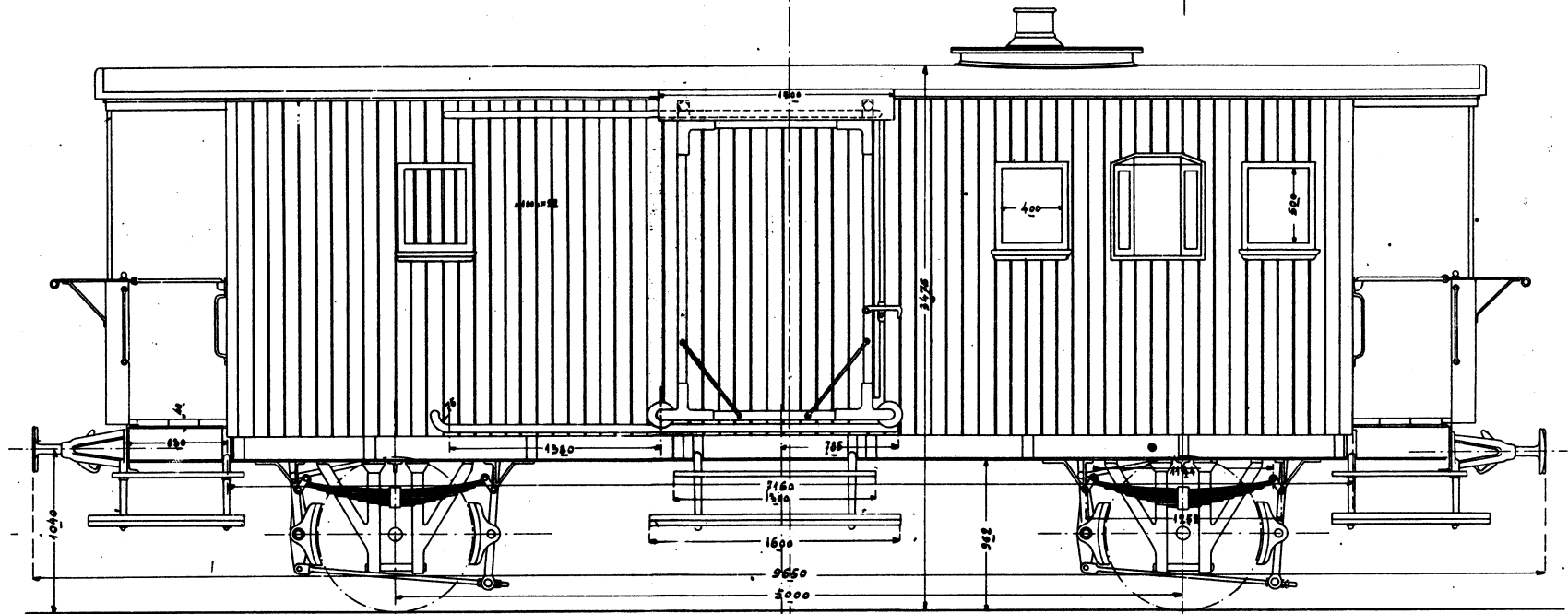

1004

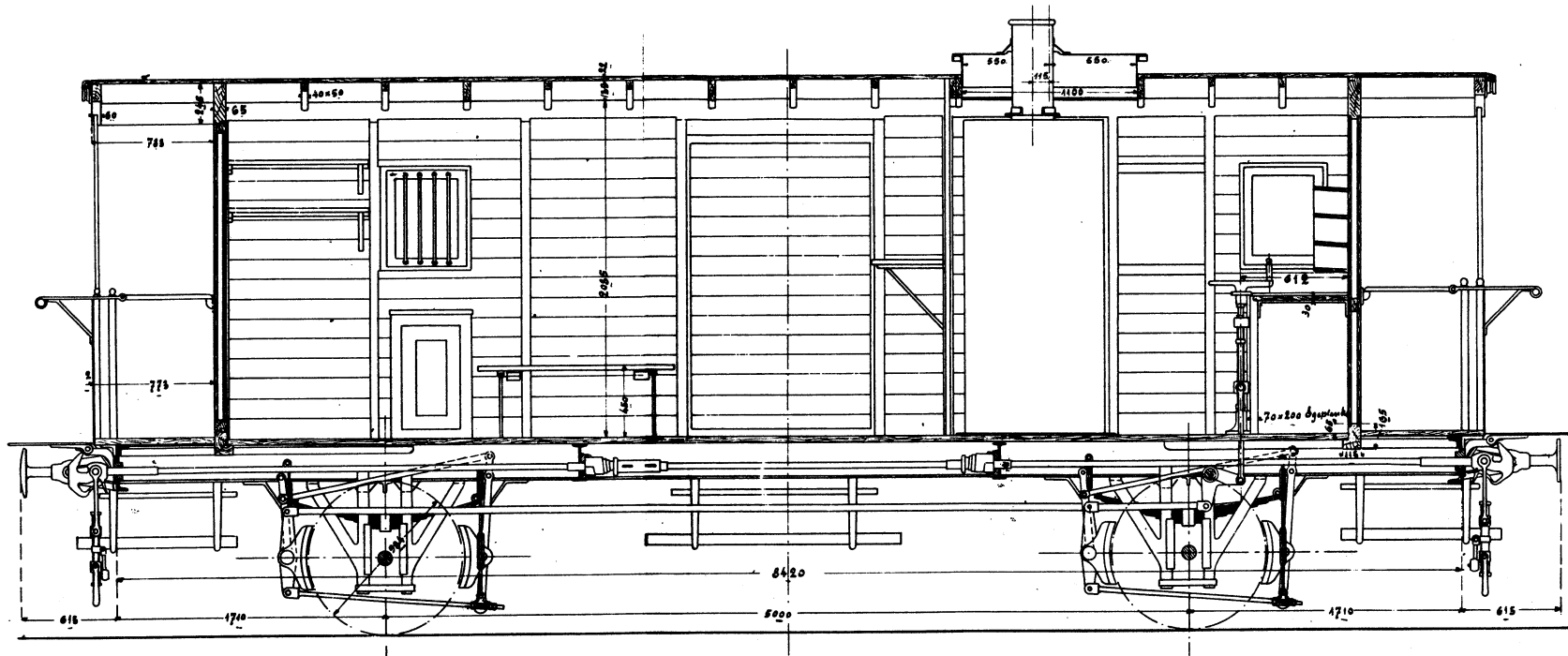
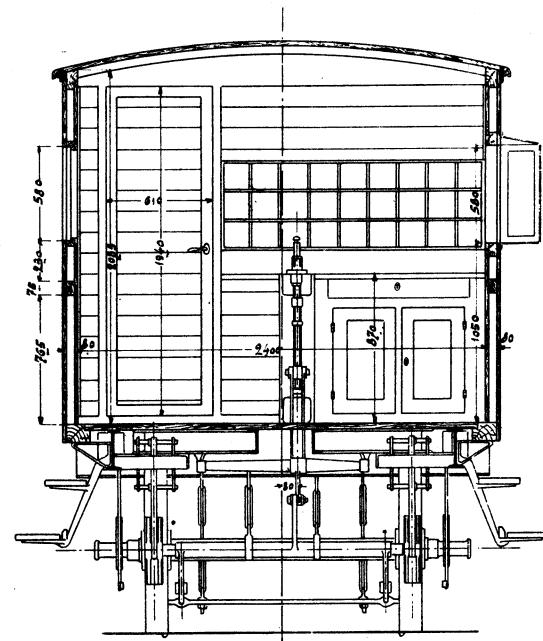
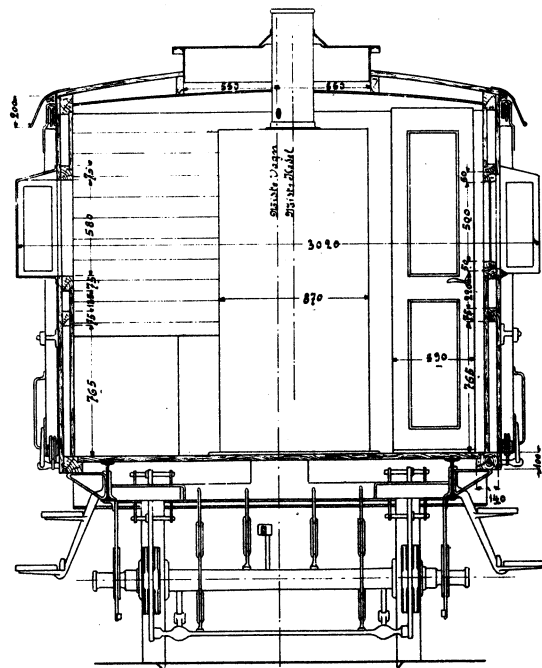
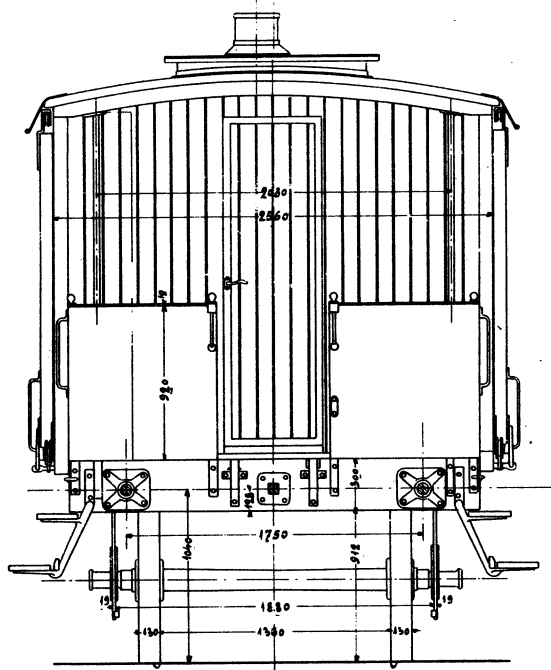

TFJ E 1-2

Паквогн.

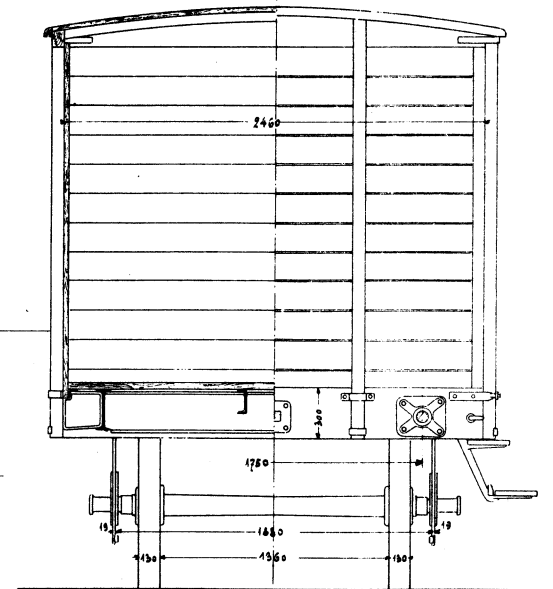
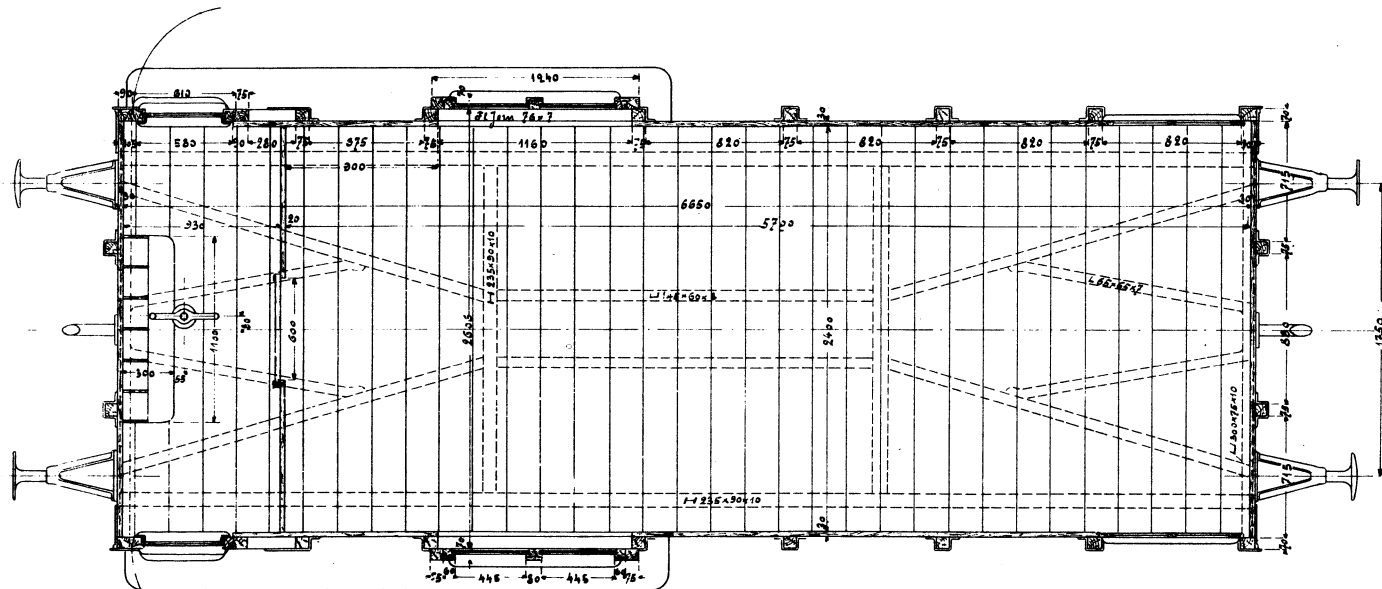
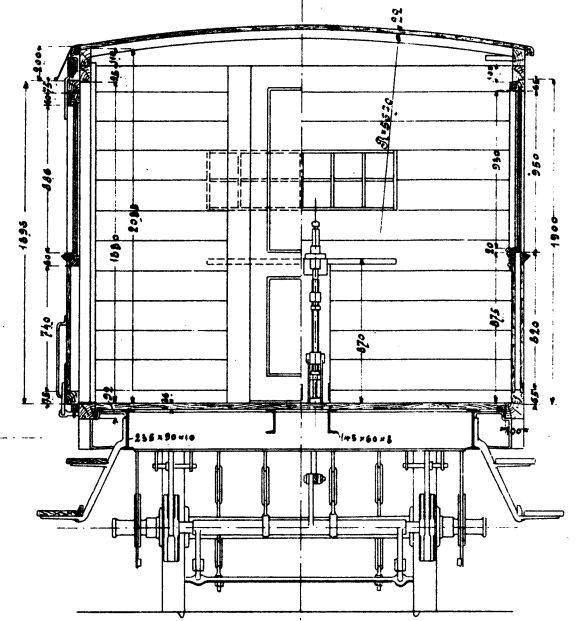
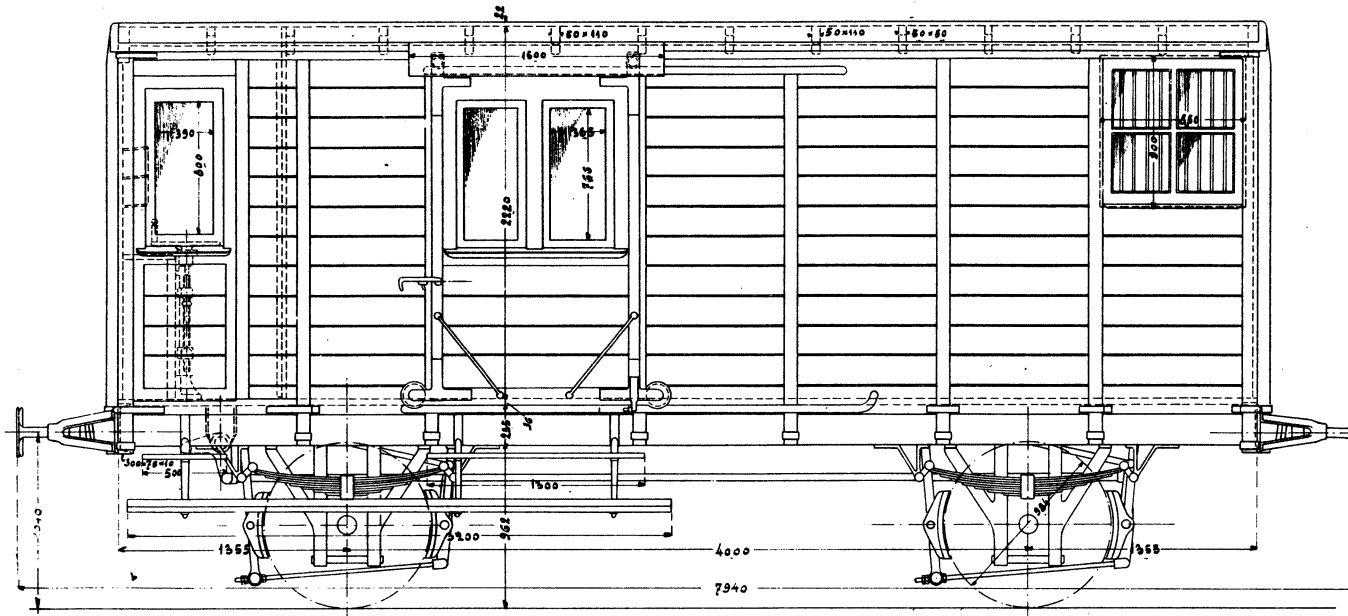

1008

TFJ Qs 1-2 1904 VULCAN

Nr 9299.

Scandia i Randers.

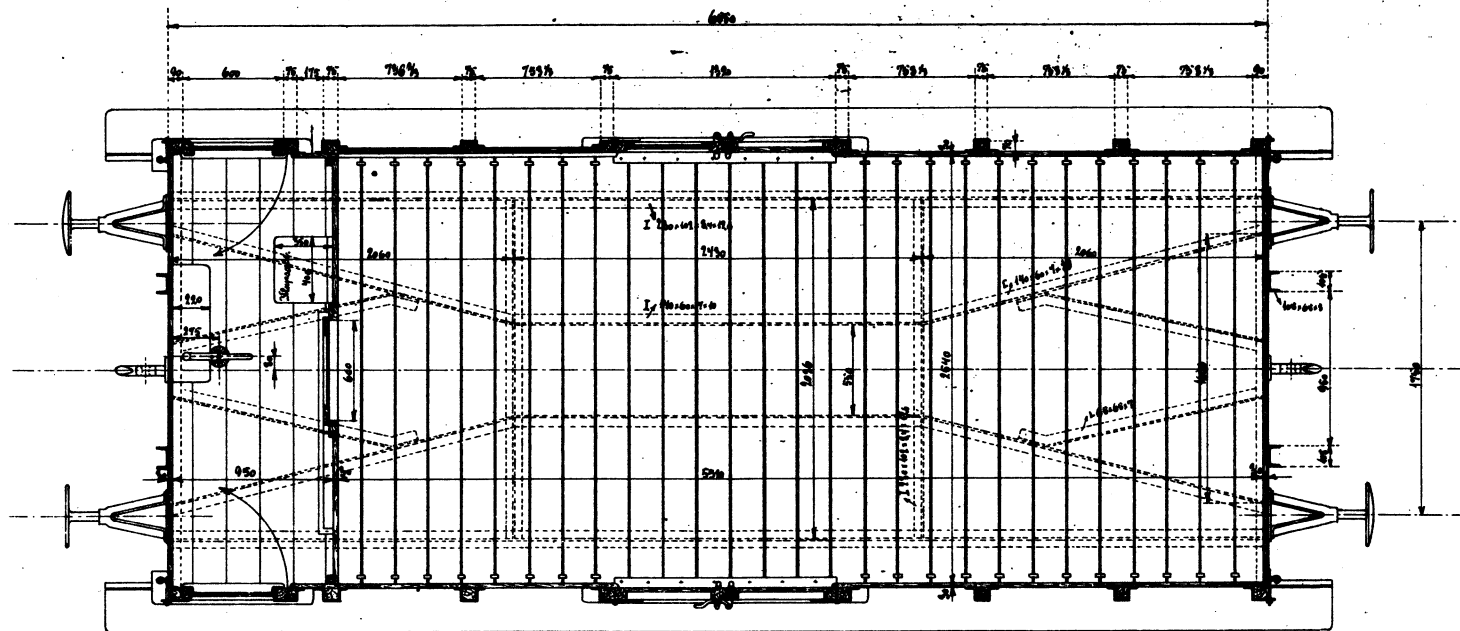
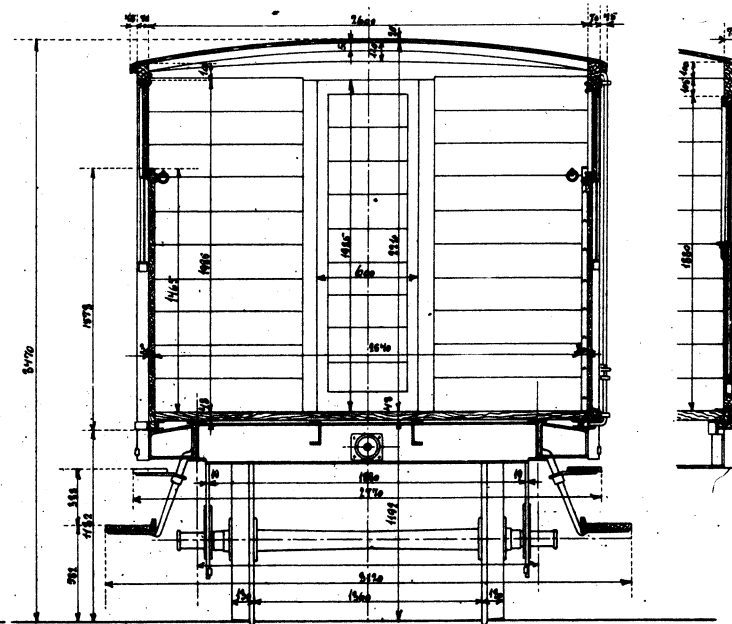
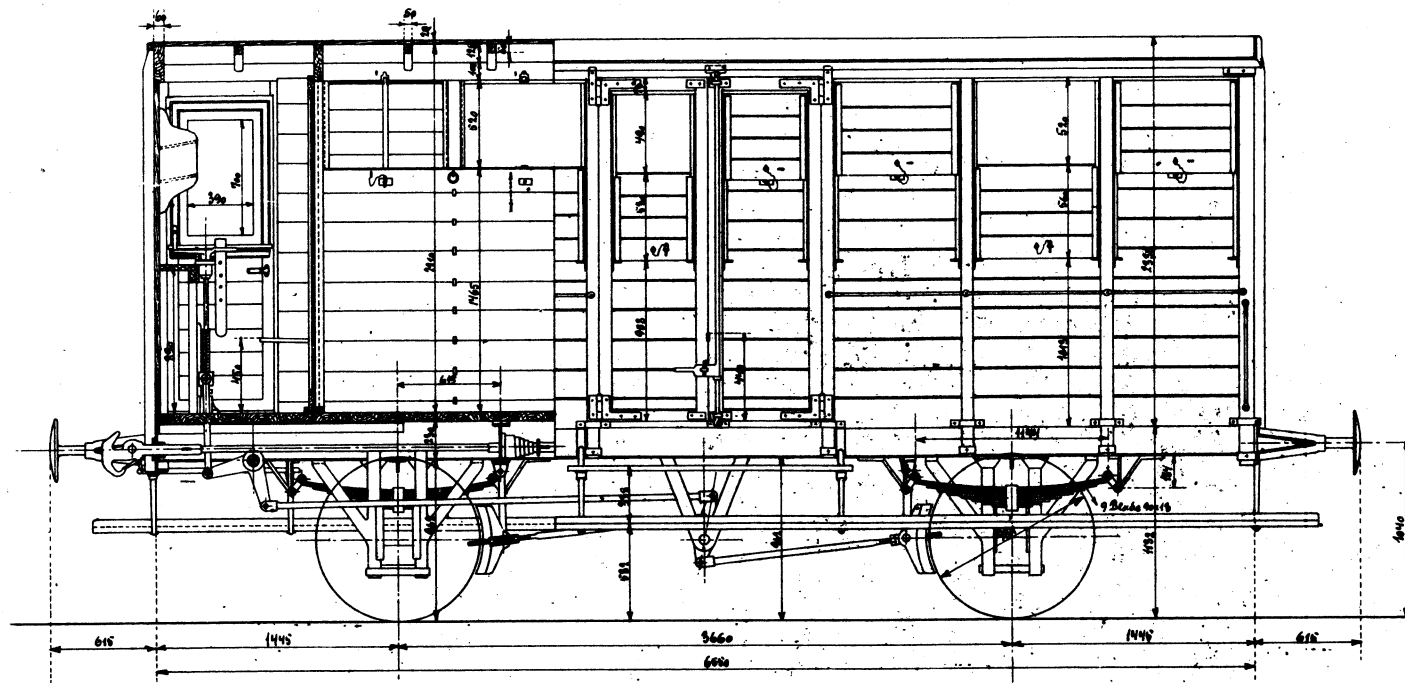

Lukket Godsvogn med Bremseskive
 til
 Skibet - Fjerntok - B. nev.
 Vægt = 7335 Kg.

Scandia 10-10-10

TFJ H1-2
 SCANDIA 1910

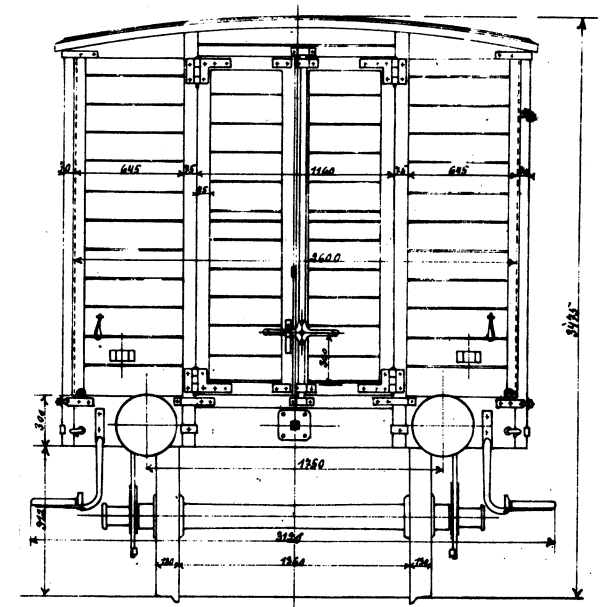
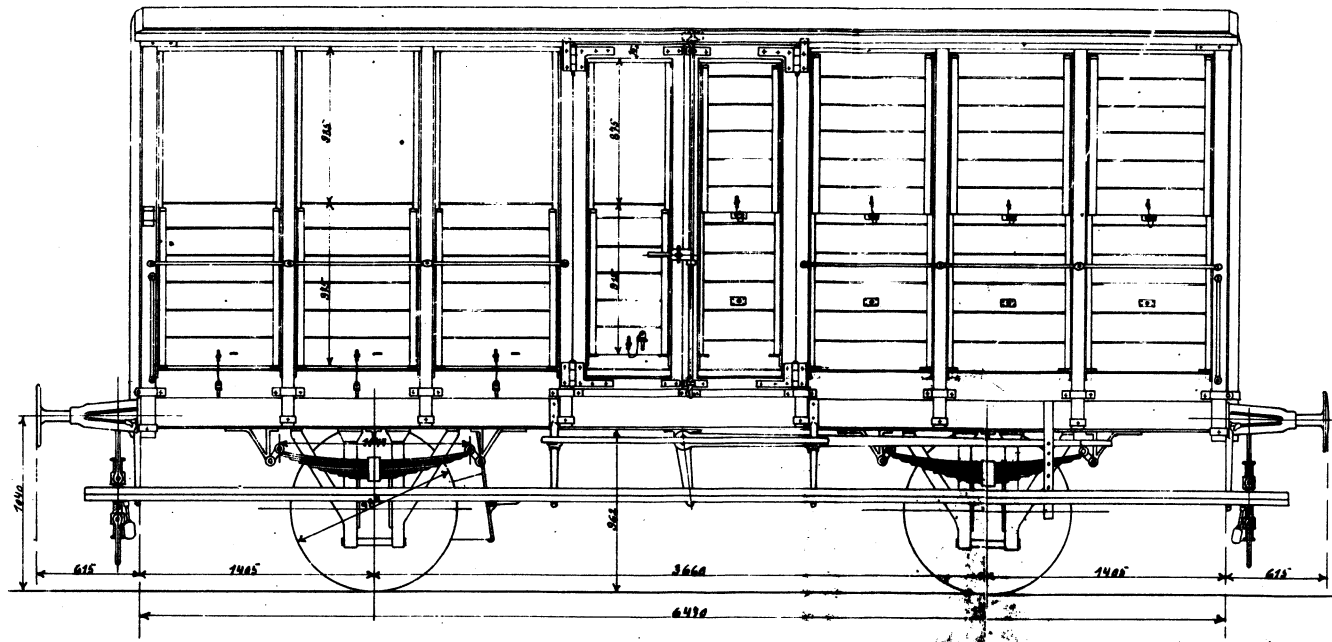

Løkkei Gods og Bankvegen

Scandia 2 15/2 1906
Nicolaisen.

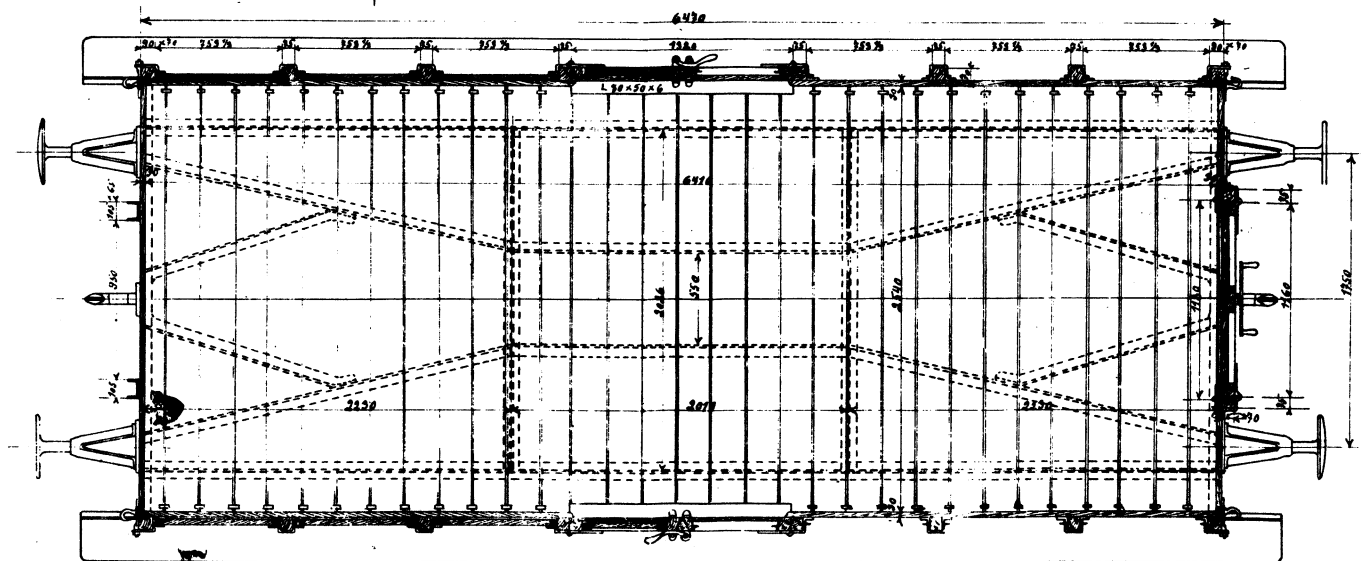

TFJ Q 11-14
SCANDIA 1906

Scandia i Randers.

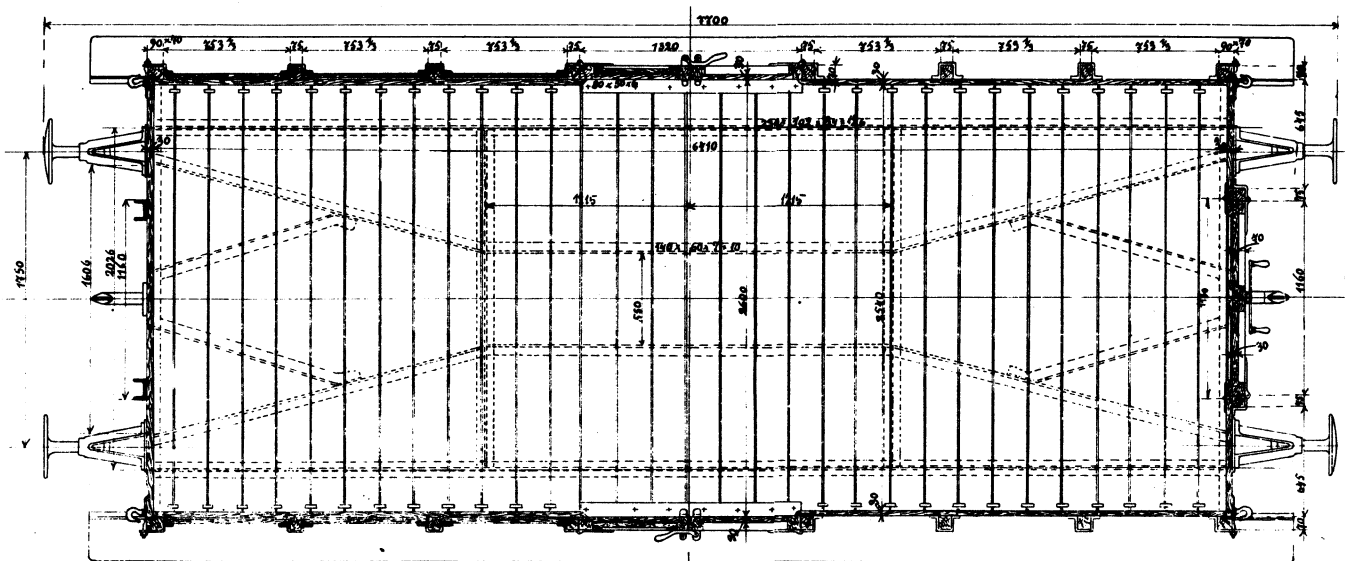
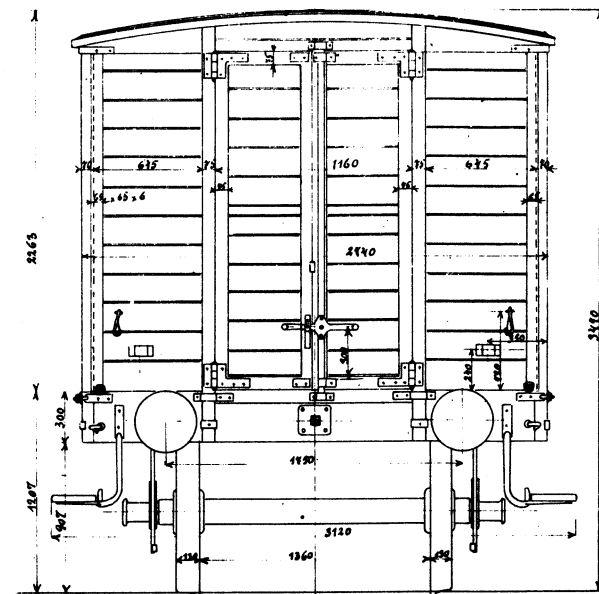
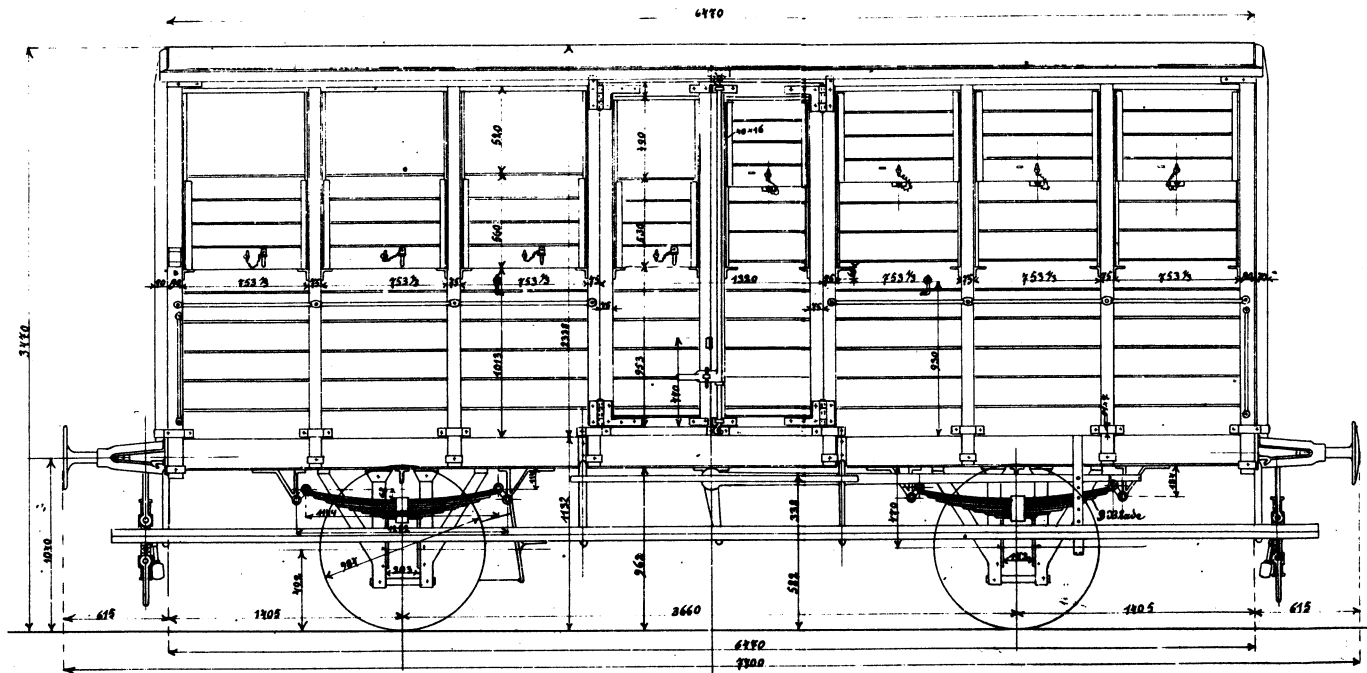

Luffet Godsvogn
 til
 Fisted Fjerntelefon Banen
 Vægt: 6880 Kg.

Scandia 215/1906
 Brohus

Rev. 10.

TFJ Q 15-18
 SCANDIA 1906

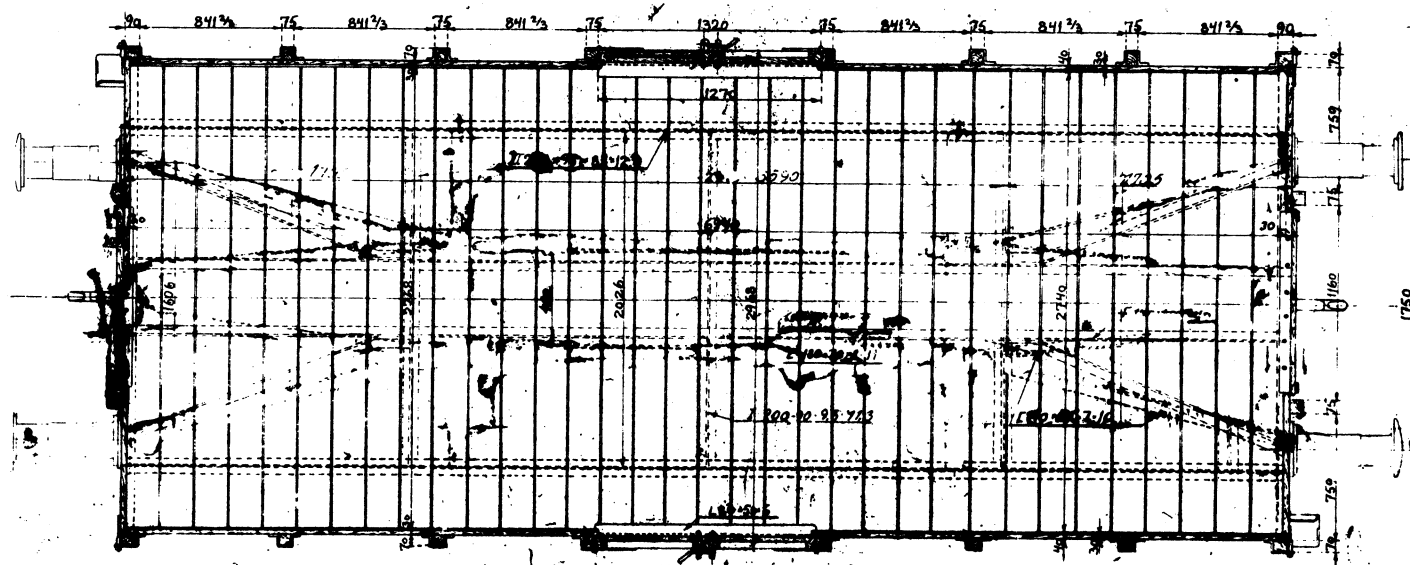
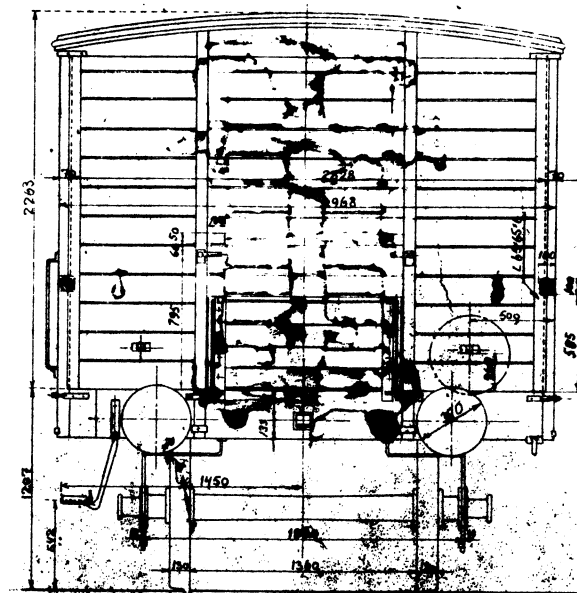
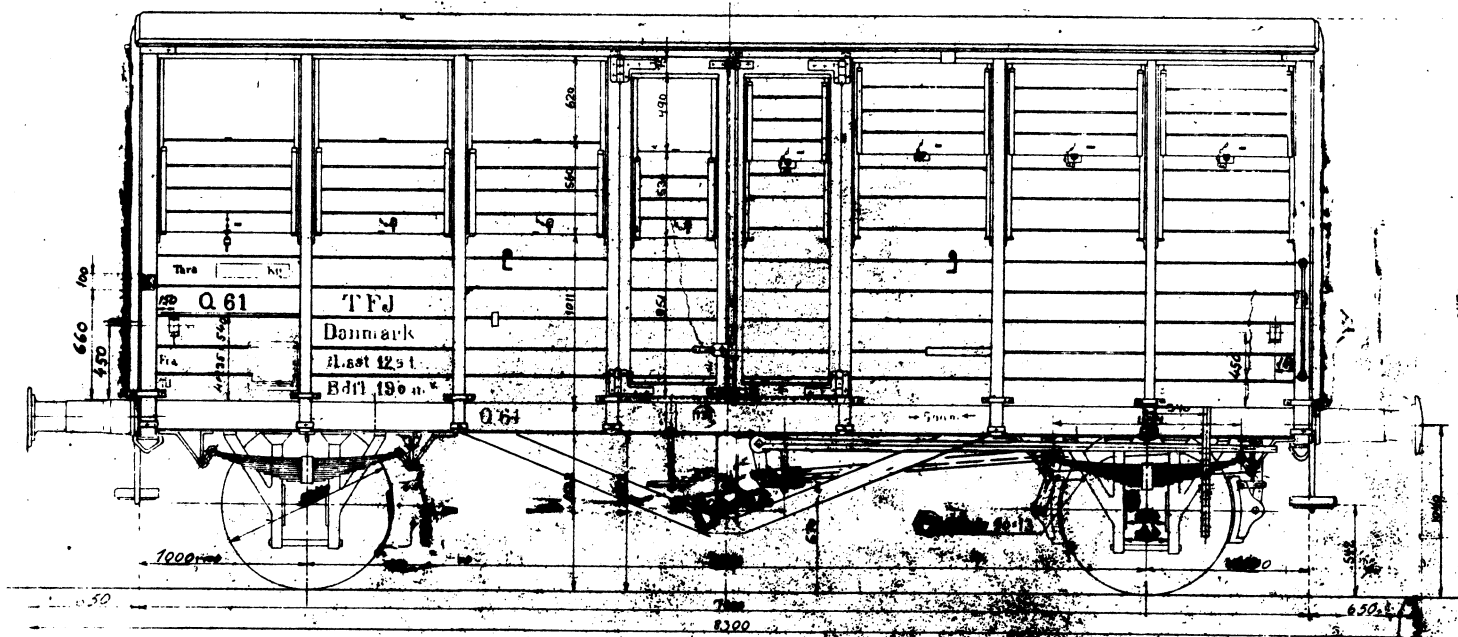

Mjultækt, Akkalkosser, Akkreigøfler, Bærefjedre og Fugter leveres af T.F.J.

Lukket Gods og Kreaturvogn
med Haandbremse.
fabrikket af T.F.J.
Ordre 588

Sk. 21-2-25

TFJ Q 61-62
 SCANDIA 1944

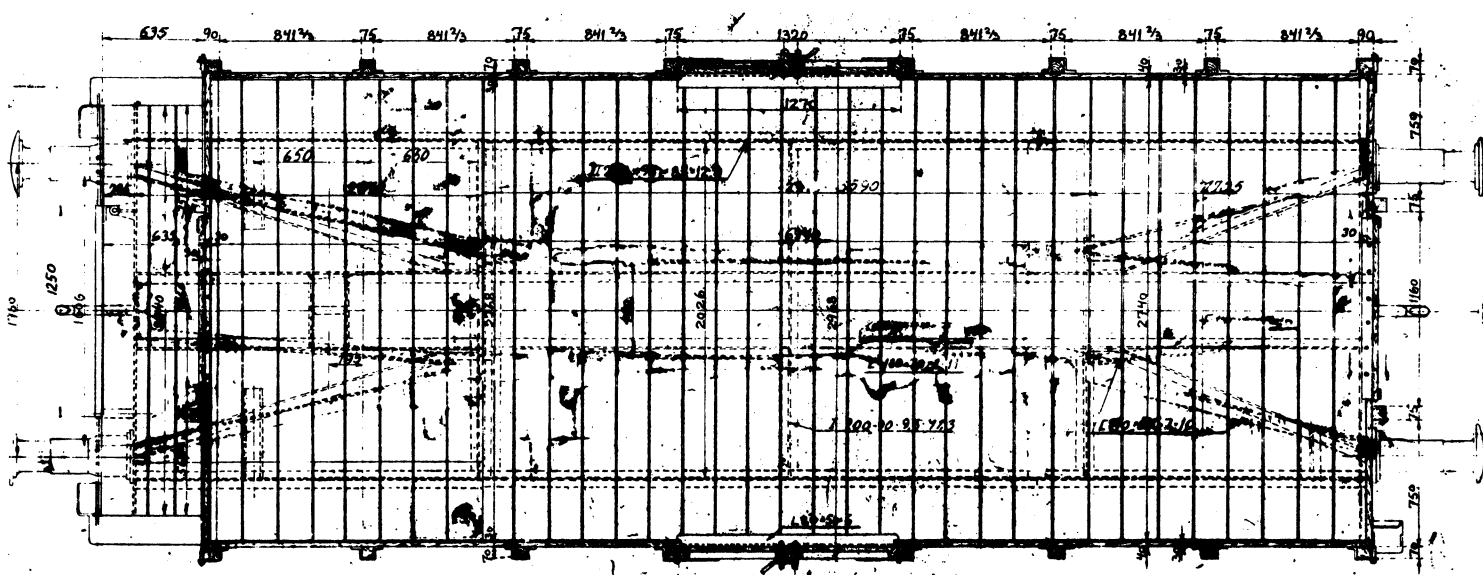
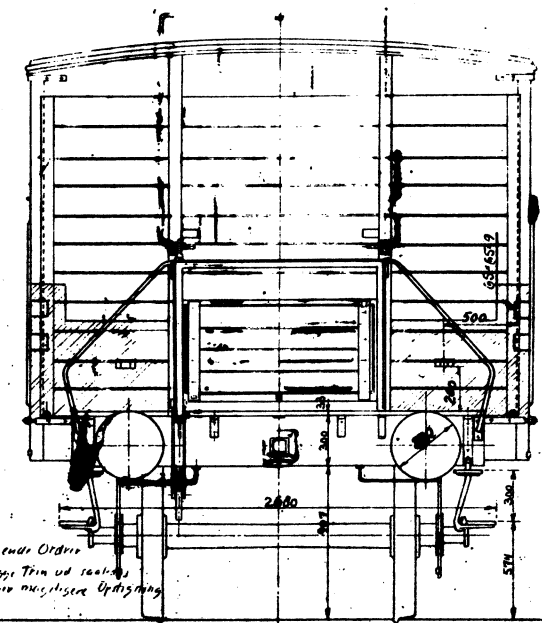
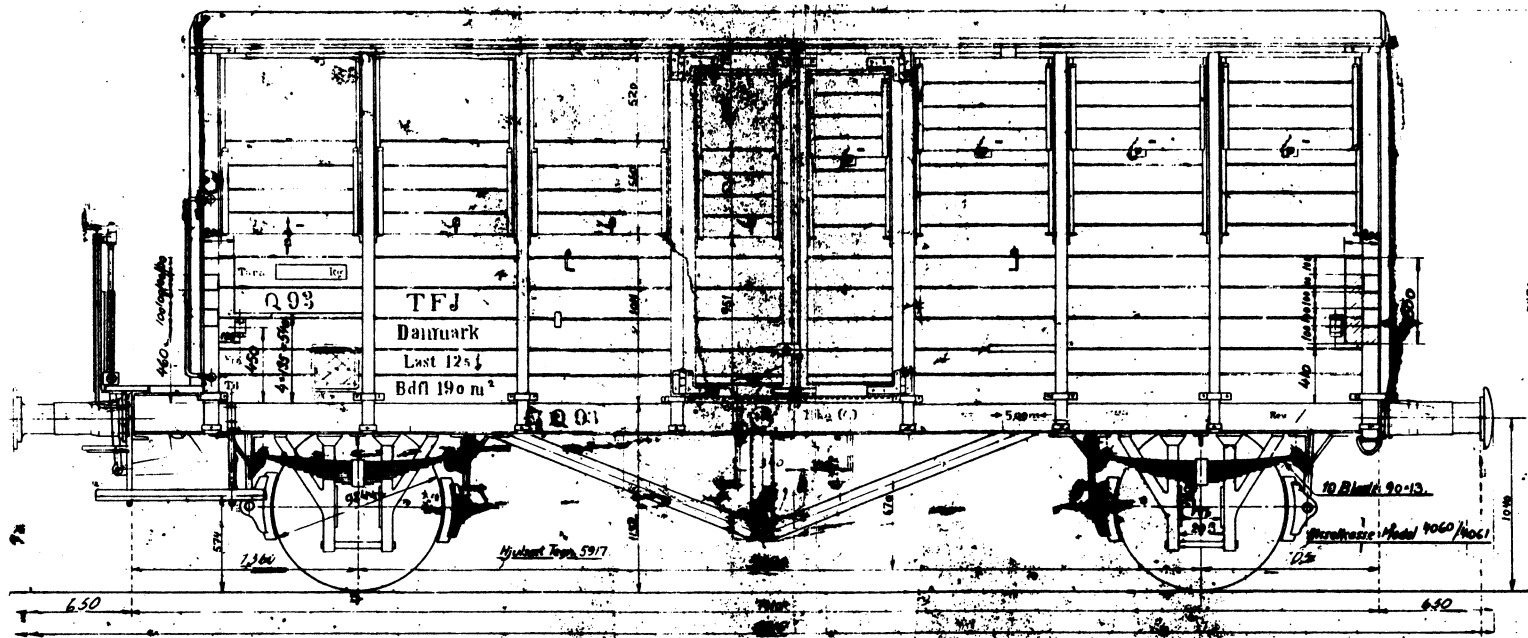

Hjulstæt, Akselkasser, Akselgaffler, Bærelse og Egeborer leveres af T.F.

Vognen hvidmales udvendig, og maales grøn indvendig.

Lukket Gods og Kreaturvogn
med Skrubremse Lt. Q93
Thisted-Fjerritslev Jernb.
Ordre: 587.

TFJ Q 93
 SCANDIA 1944

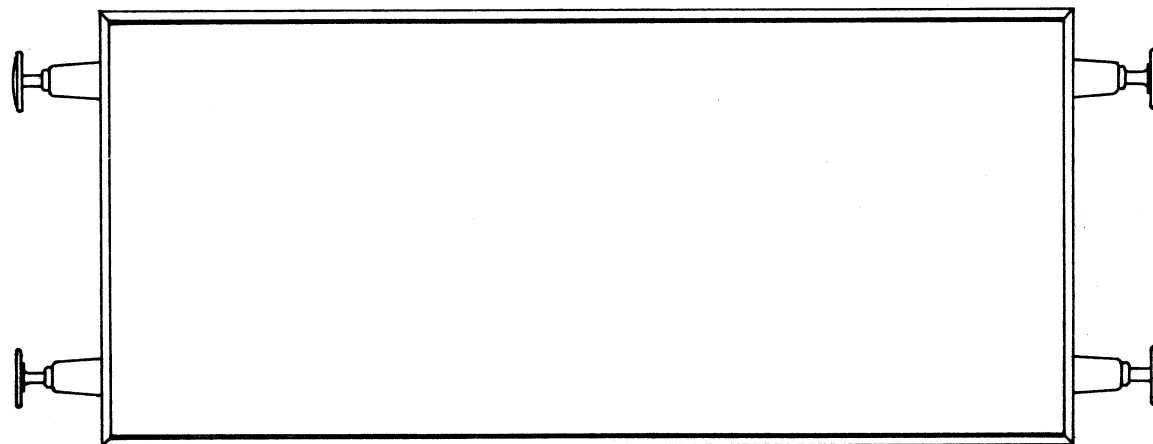
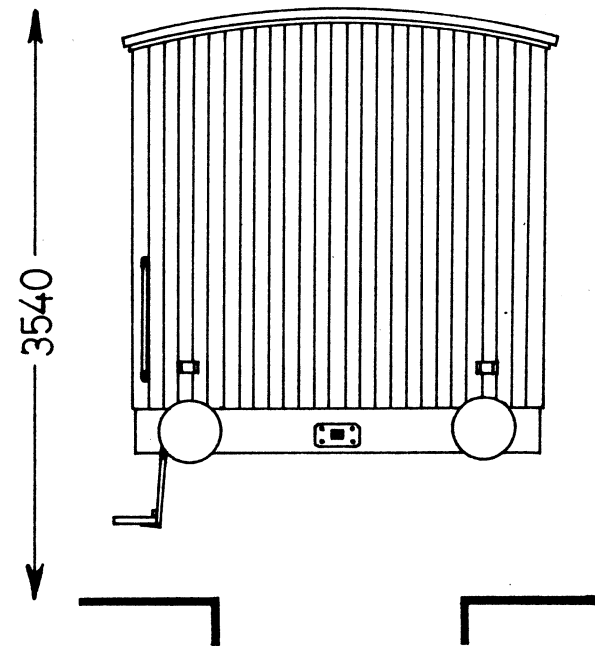
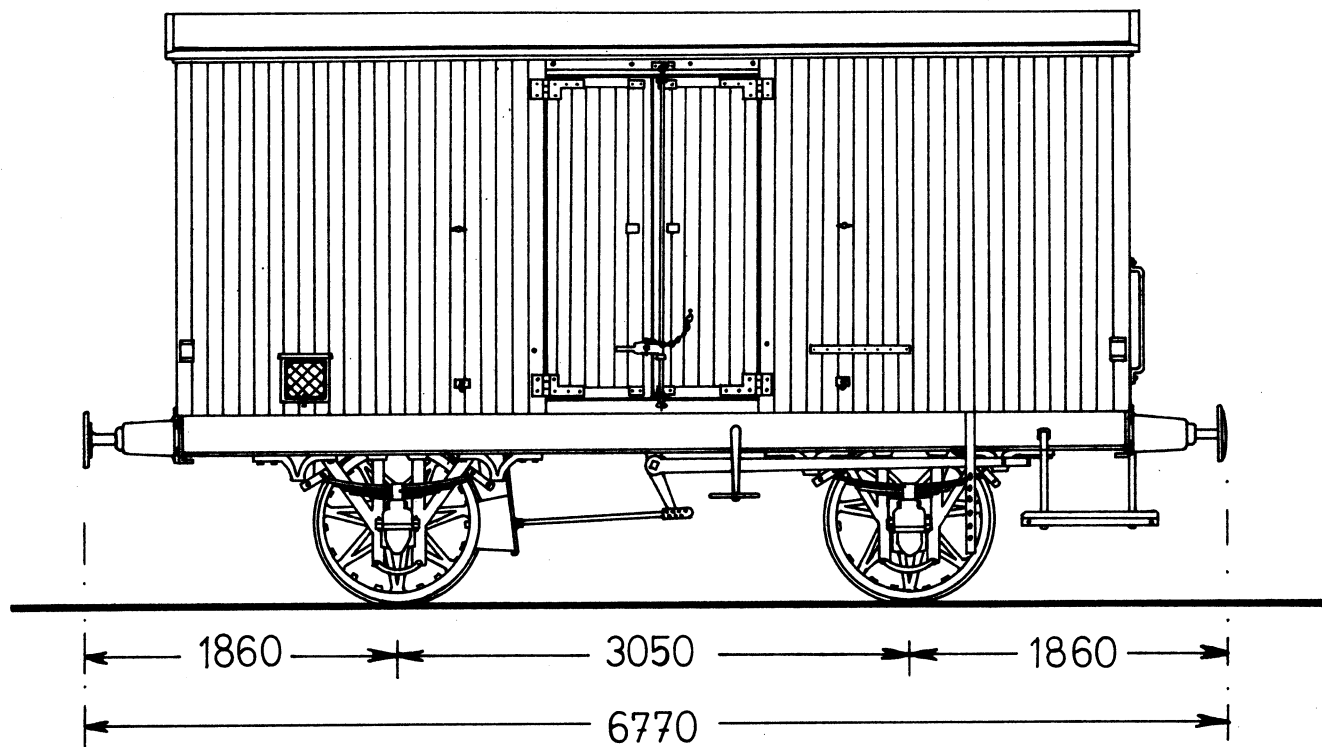

TFJ I 100

ATLAS 1885

TEGNING : ASGER CHRISTIANSEN

05-03-77

SKALA 0

Oraker Godsvegn.

Com 1223.

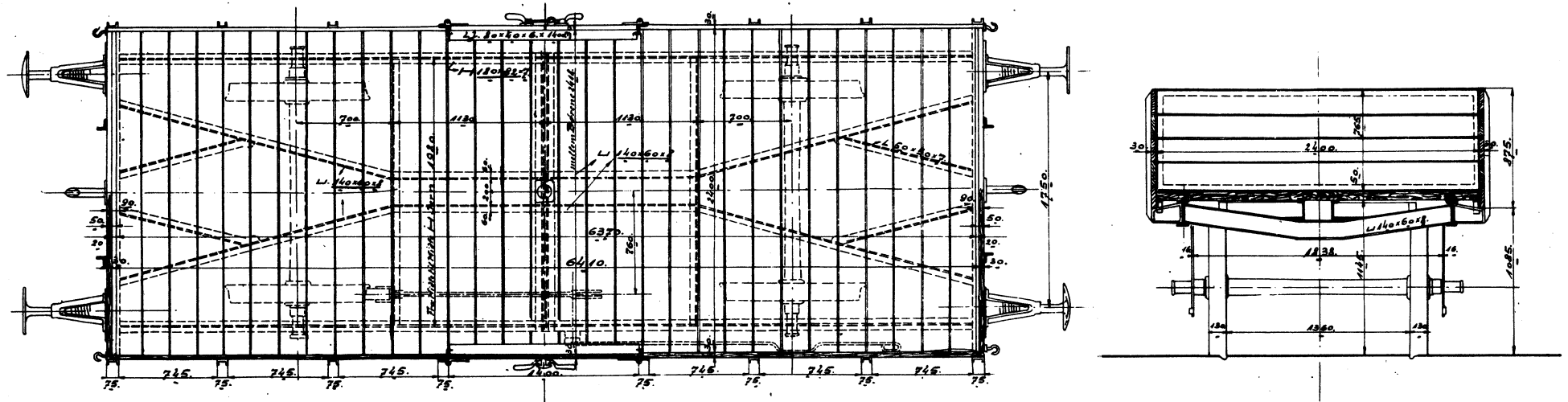
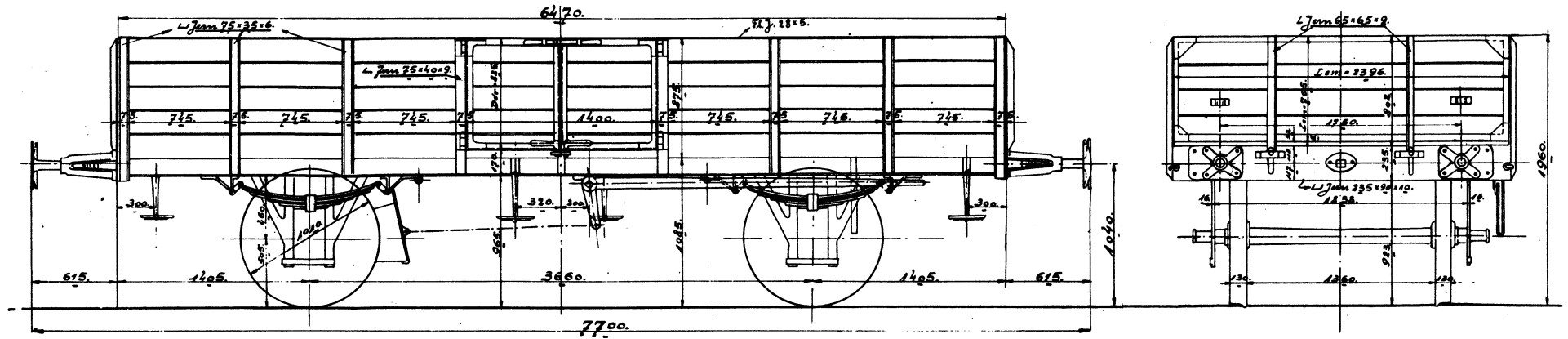

1075.

TFJ P 1-5 VULCAN 1904

Etaten lavsidet Godsvogn.

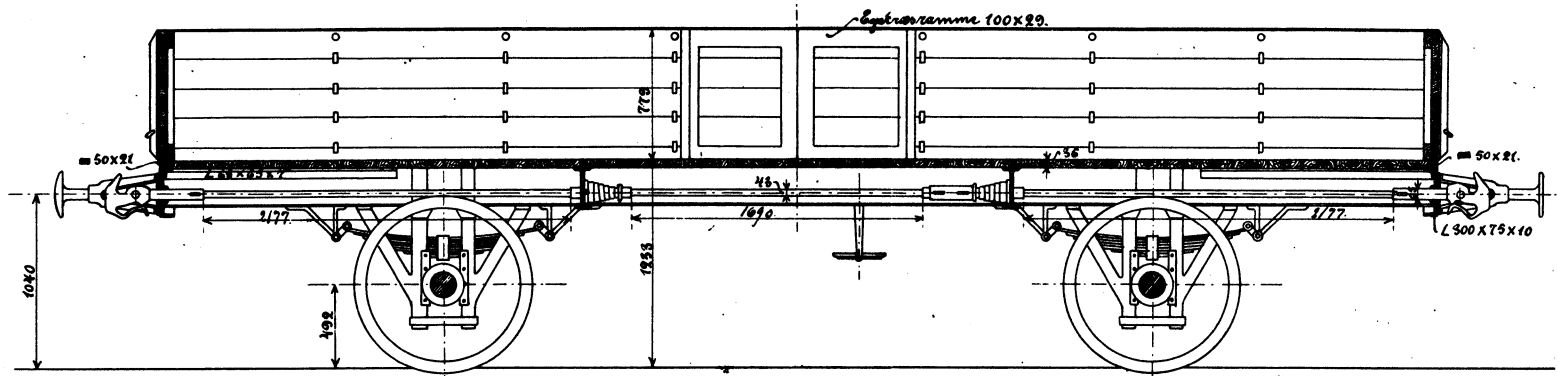
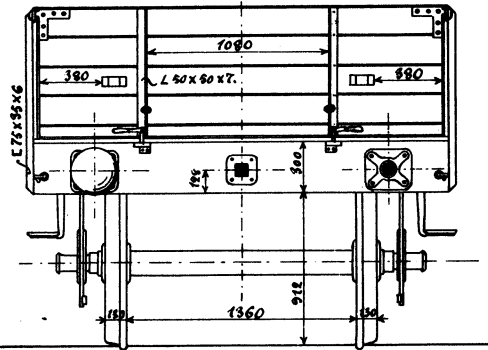
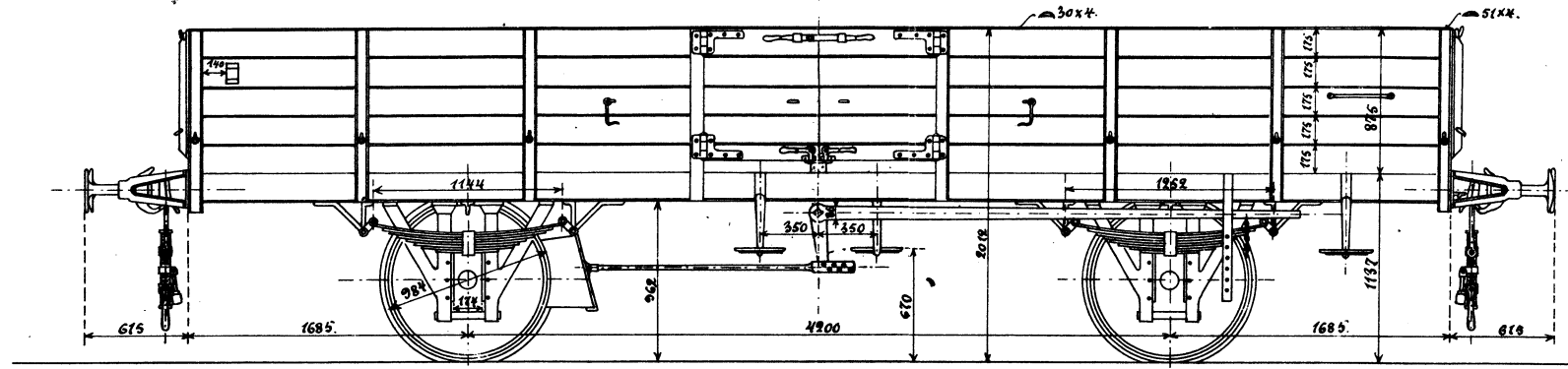
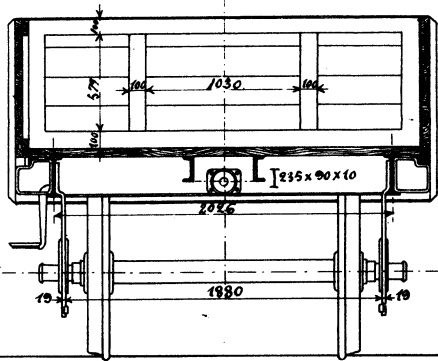

Type B. *Typ = 36,5 ant*
lg = 3,82 m.

TFJ PL 11 - 15
 VULCAN 1904

749.

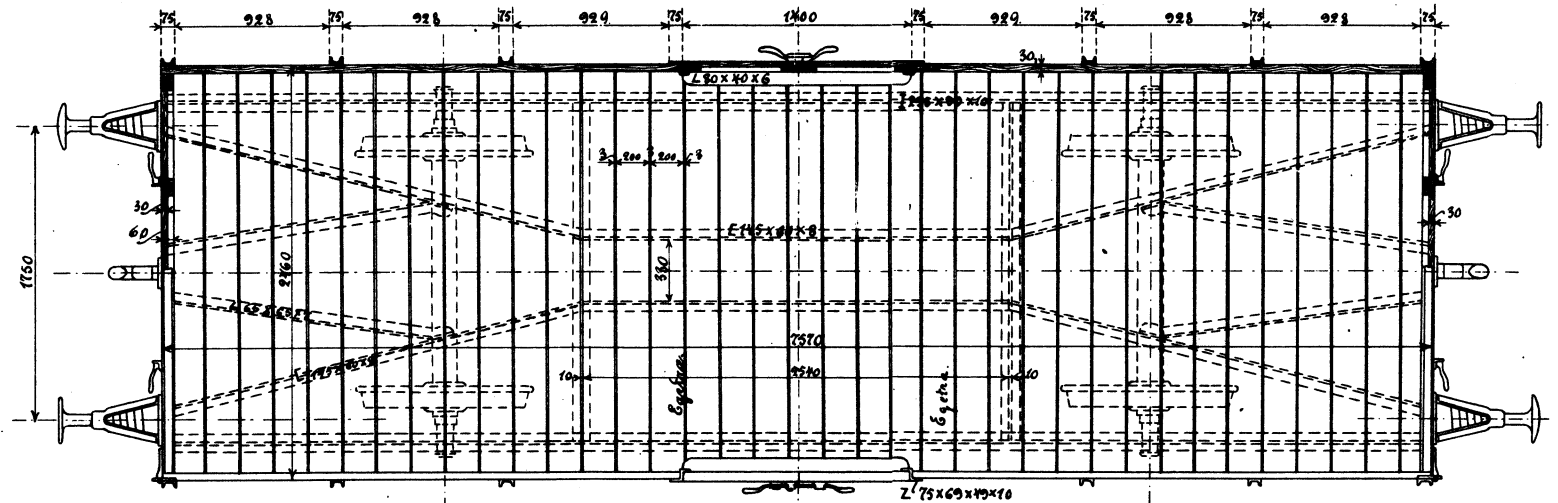

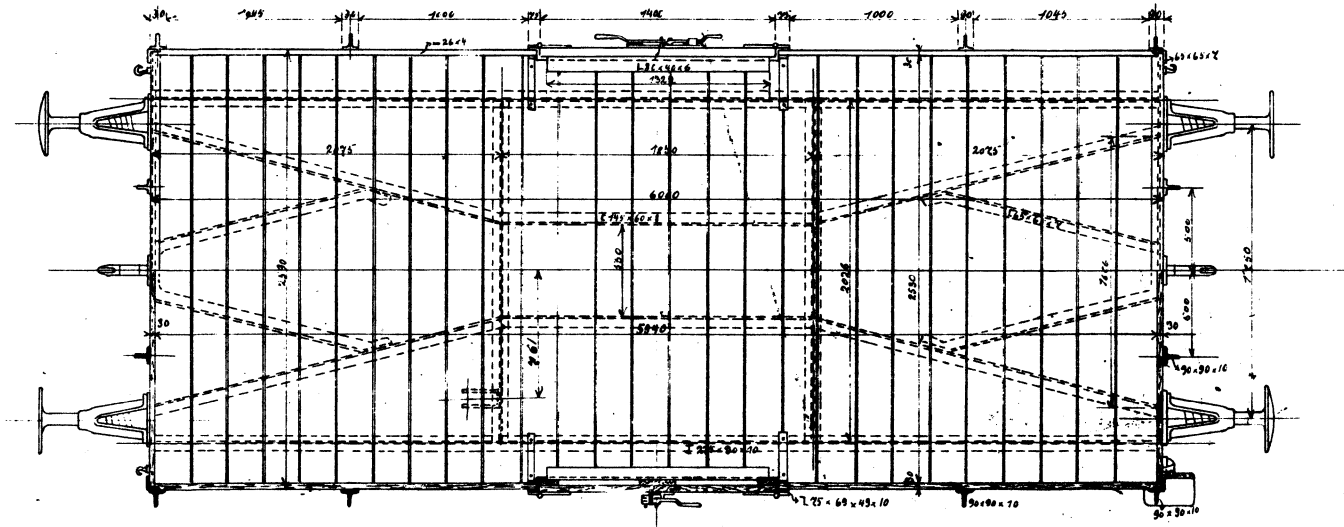
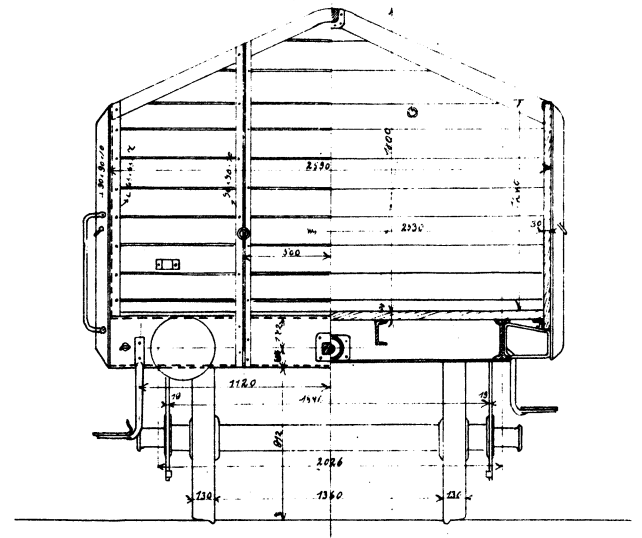
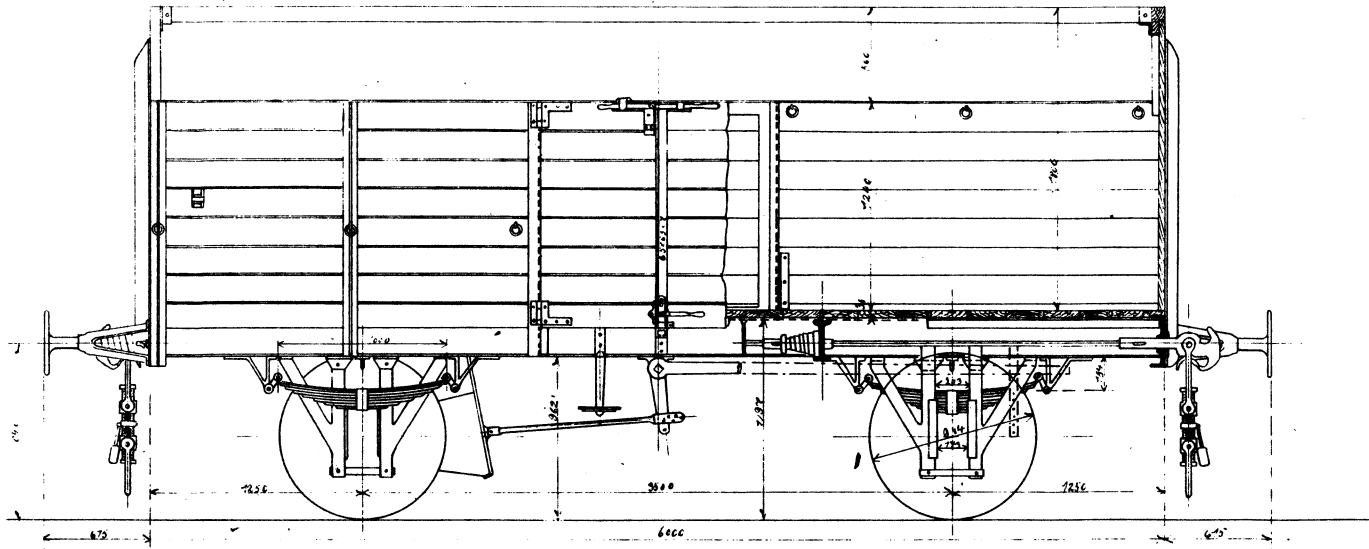

*Oaben högsidet Godsvagn
 til
 Thisted-Fjerzitteler - Jernbane.*

**TFJ K 3-4
 SCANDIA 1906**

*Scandia 25 1906
 B. Christensen*

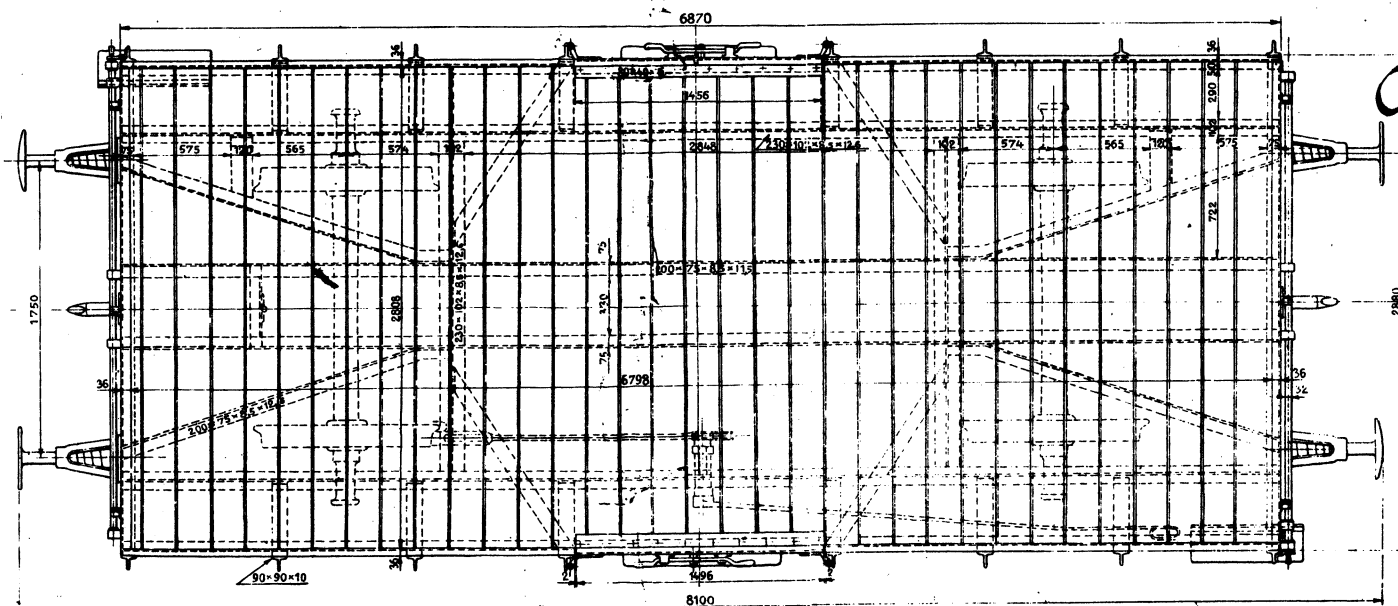
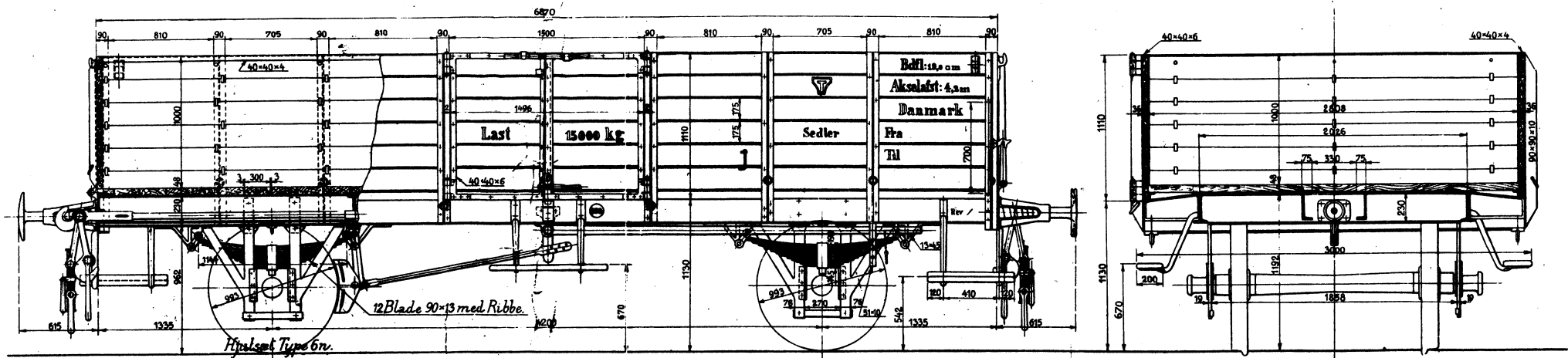

Ogaben lavsidet

Godsvogn

Litra Bj.

TFJ P, 16-18
SCANDIA 1942

№. 2226.

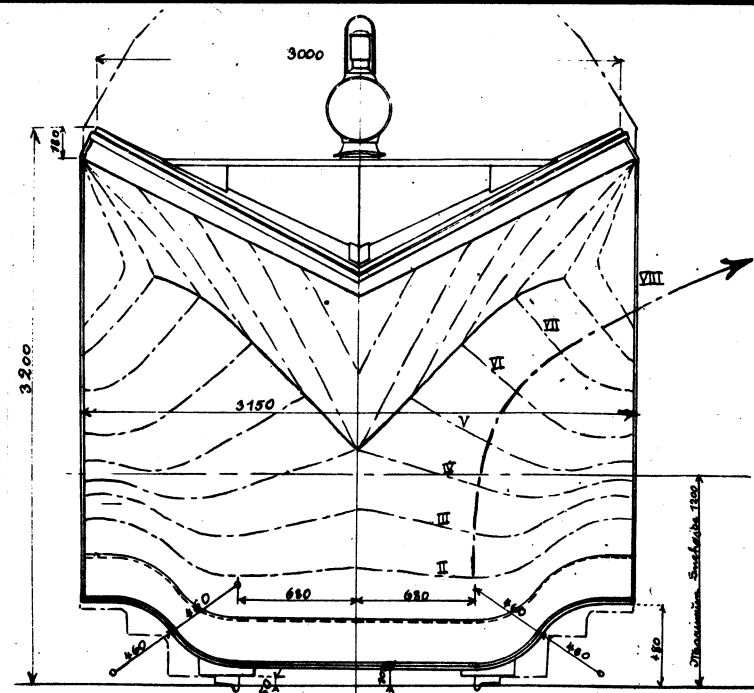
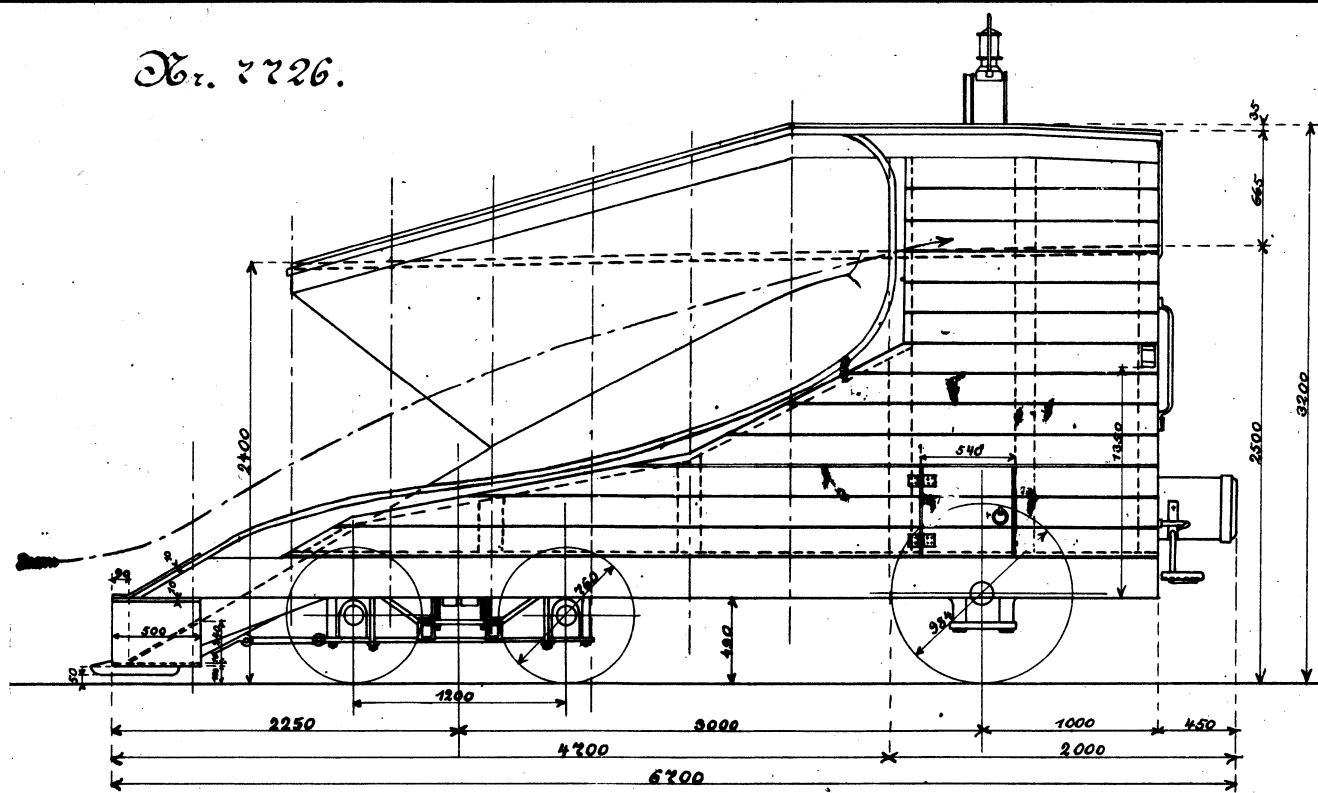

bn Sneplov niza 8440 Kg

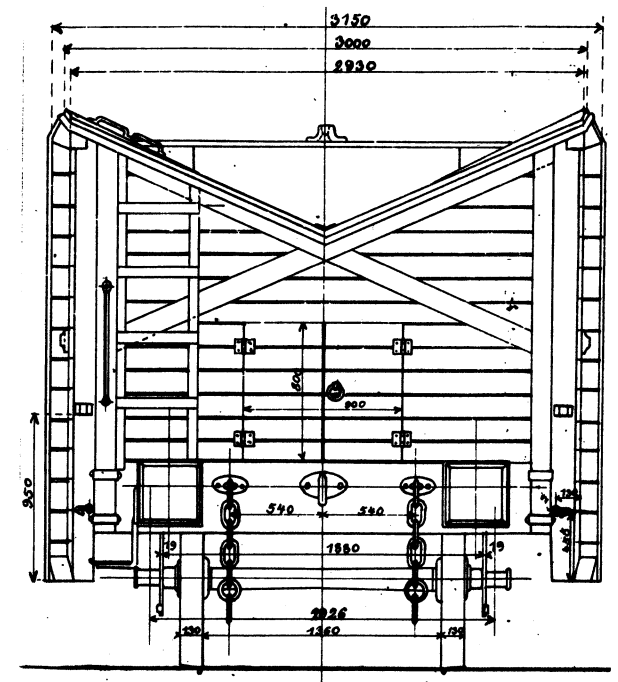
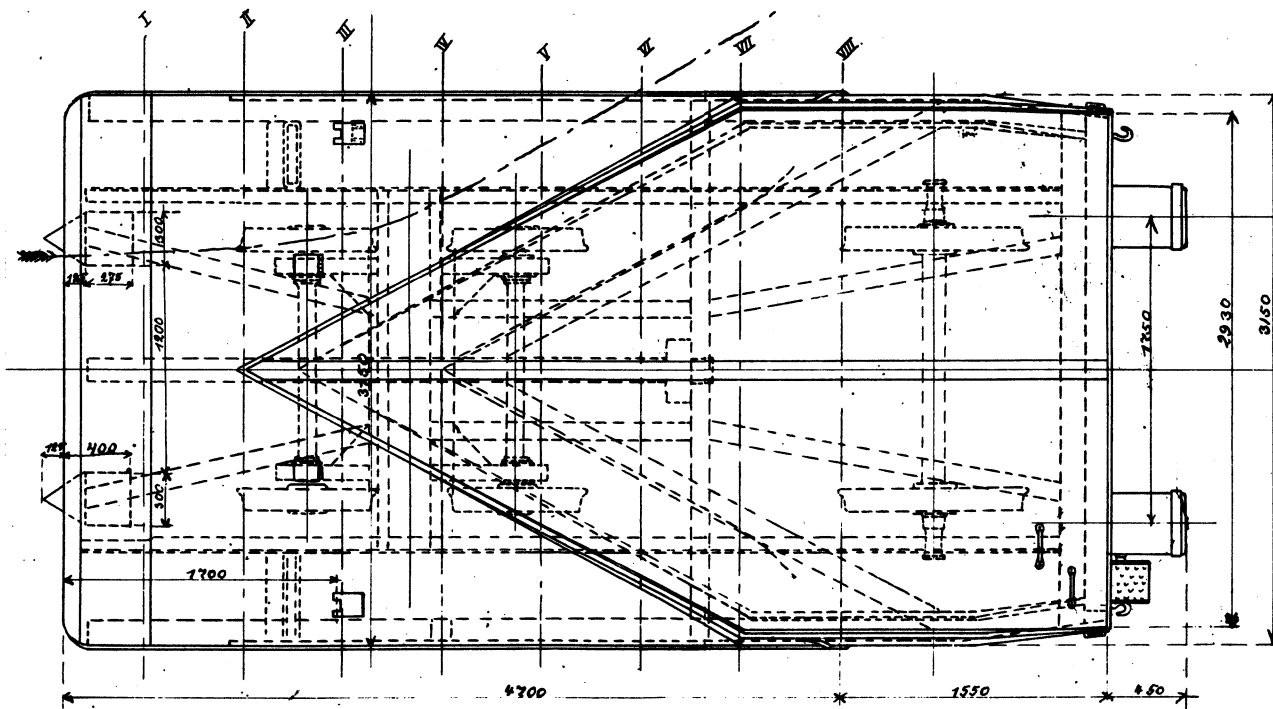

TFJ sneplov nr1 SCANDIA 1904

Toakslet Snepløv til private Baner.

Ordre 509

26105 II

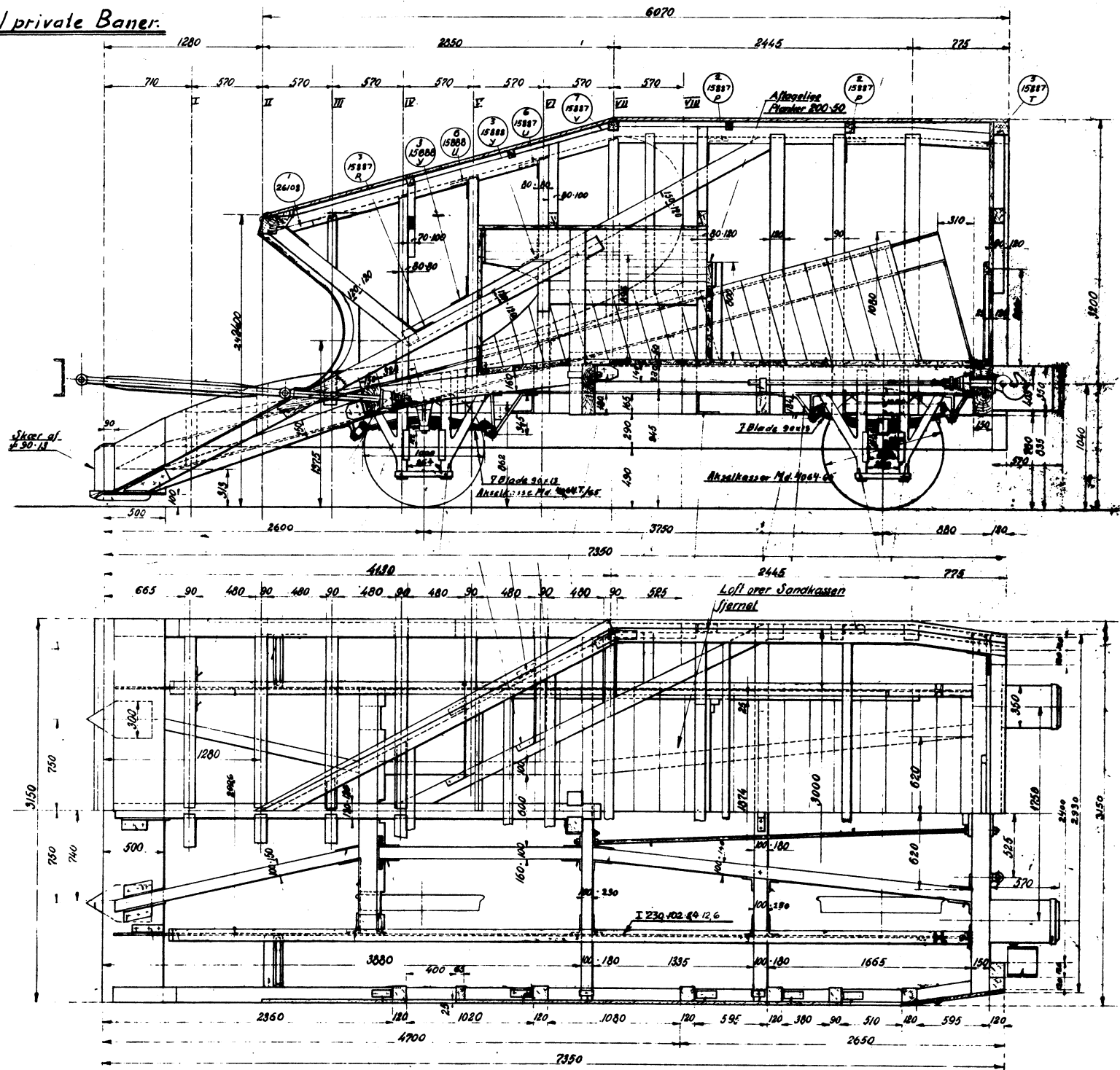

Scandia i Randers.

Lygteholder Mdl. 576

Snit VI

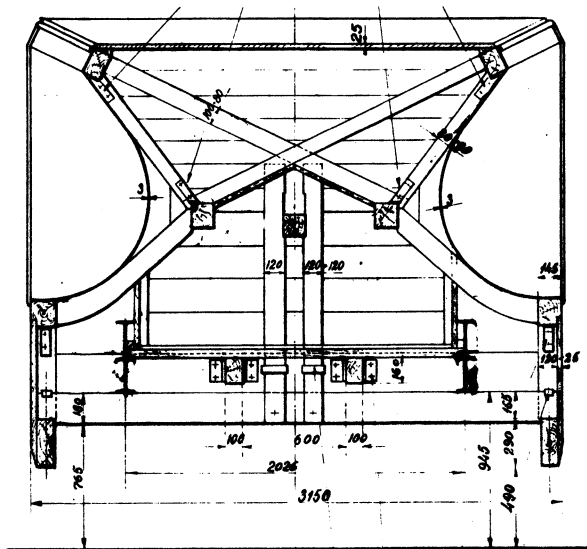

Snit II

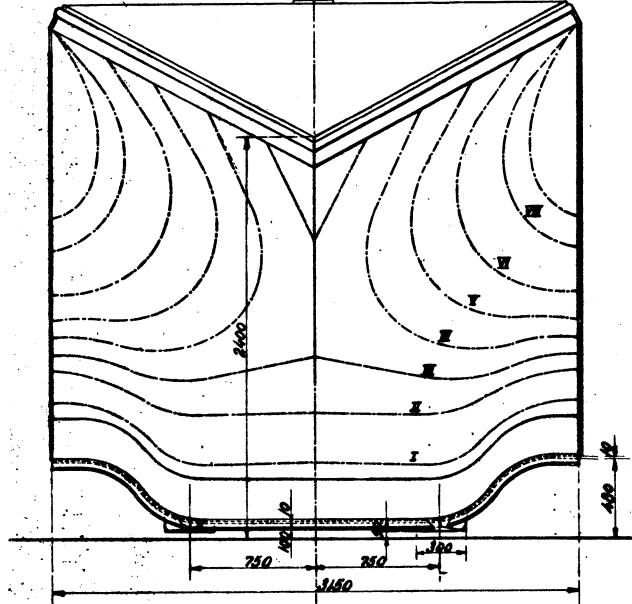
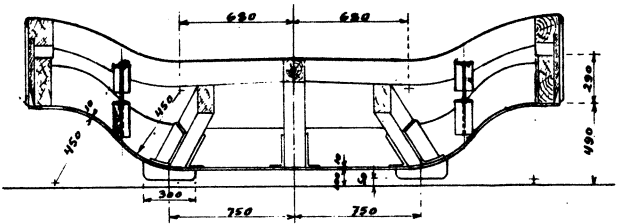

Snit VIII

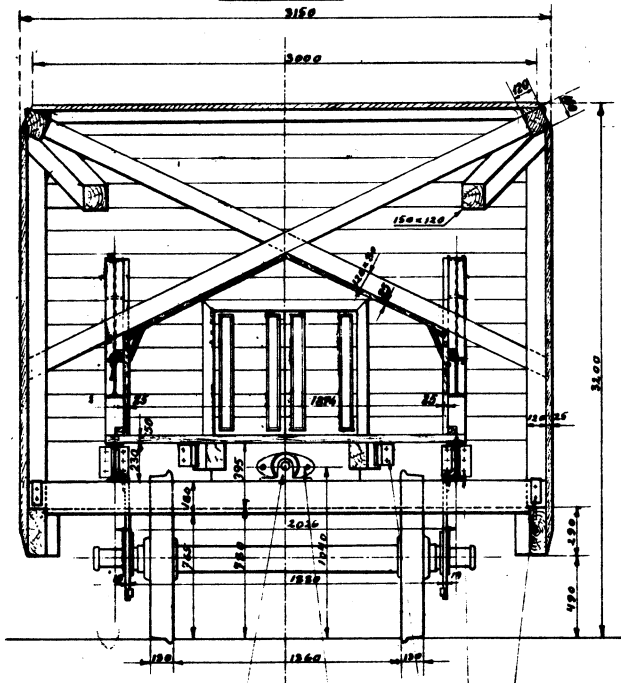

Snit IV

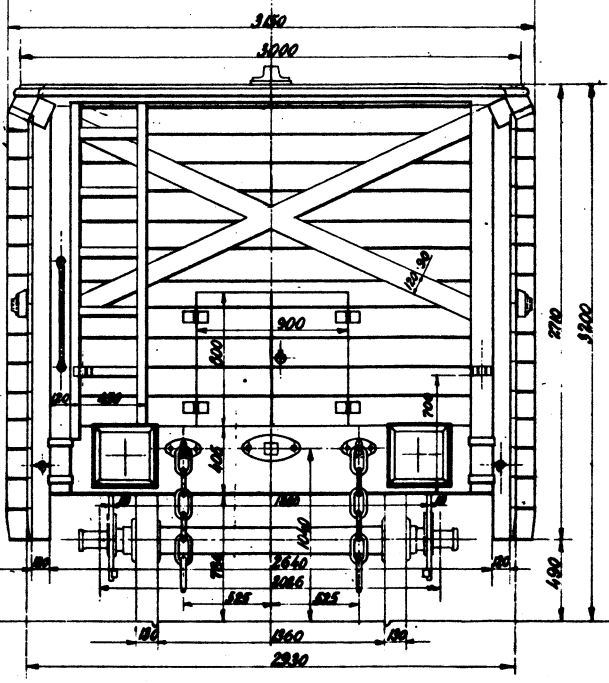
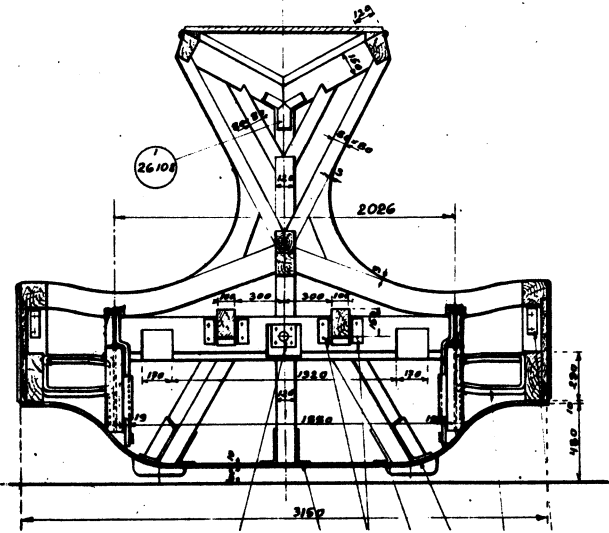

Facade.

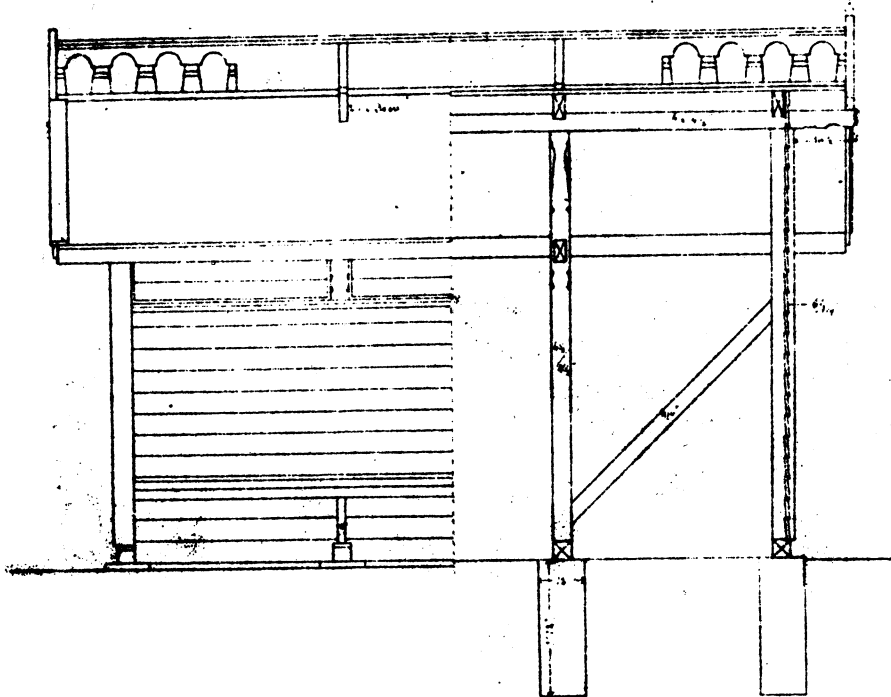

Længdesnit.

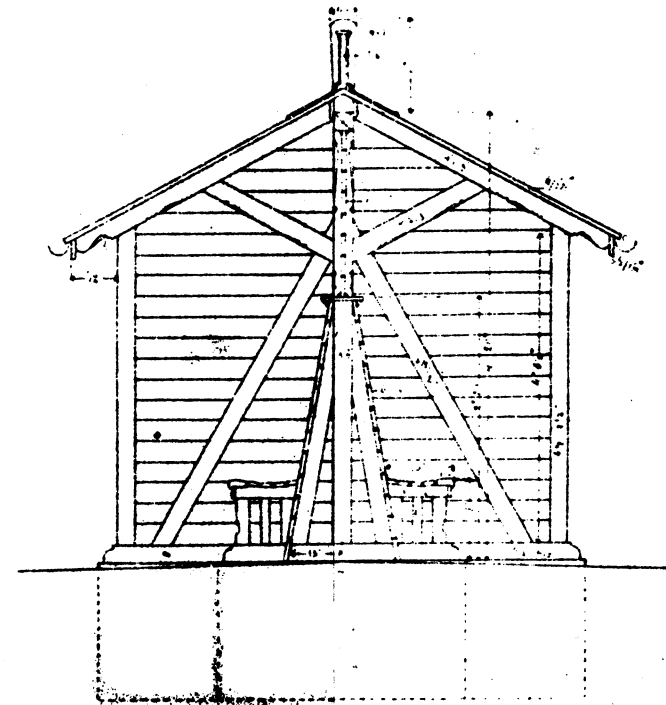

Sværmil.

Savl.

Plan.

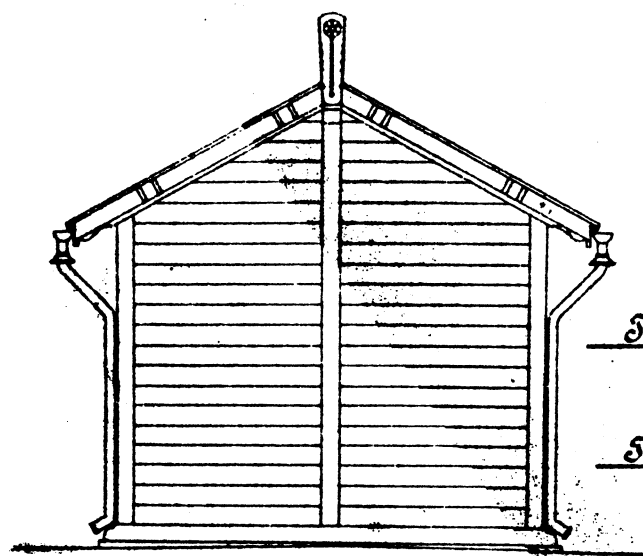
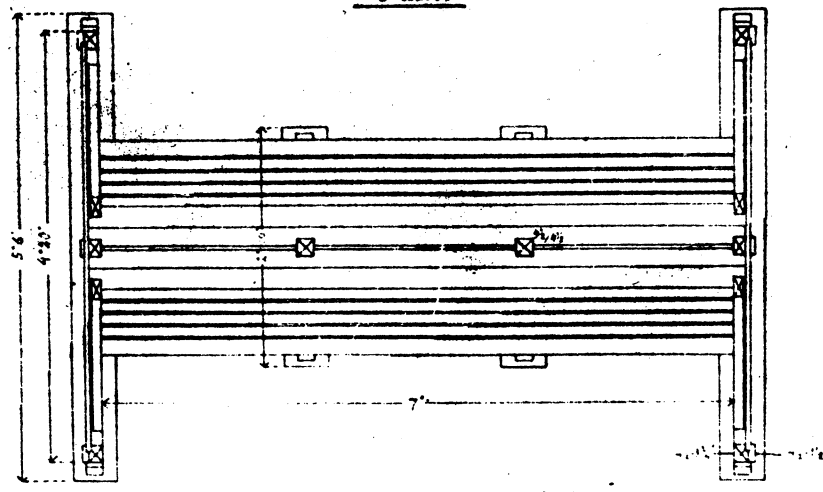

Sværmil
ved
Svinbræder.

Tristed-Ferritslev-Banen.
Vogterhus.

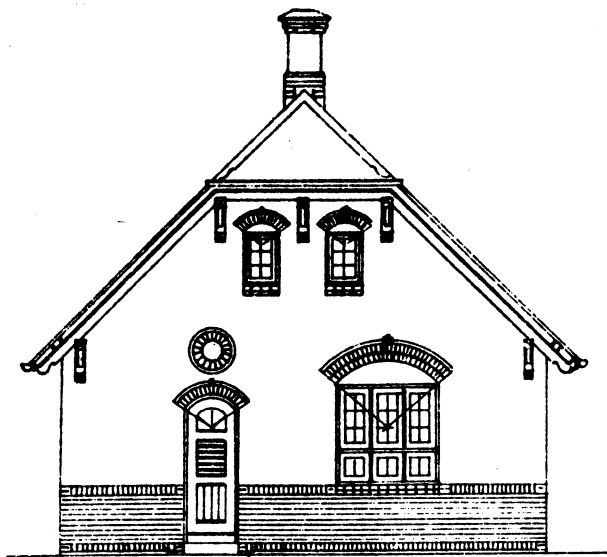

Side Elev.

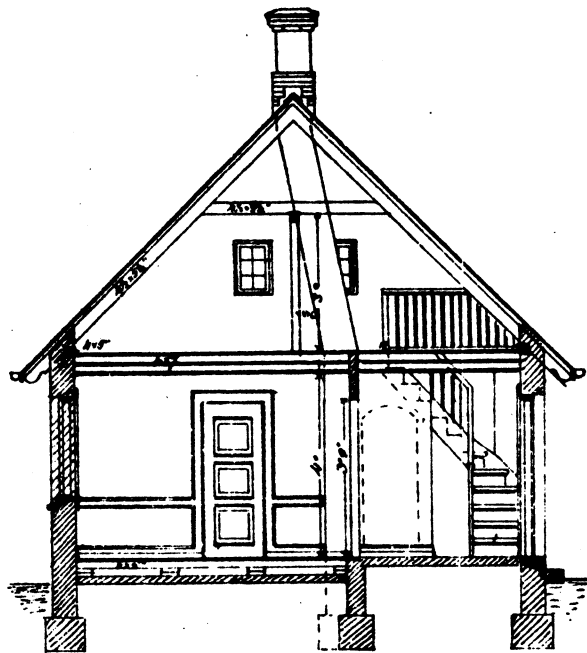
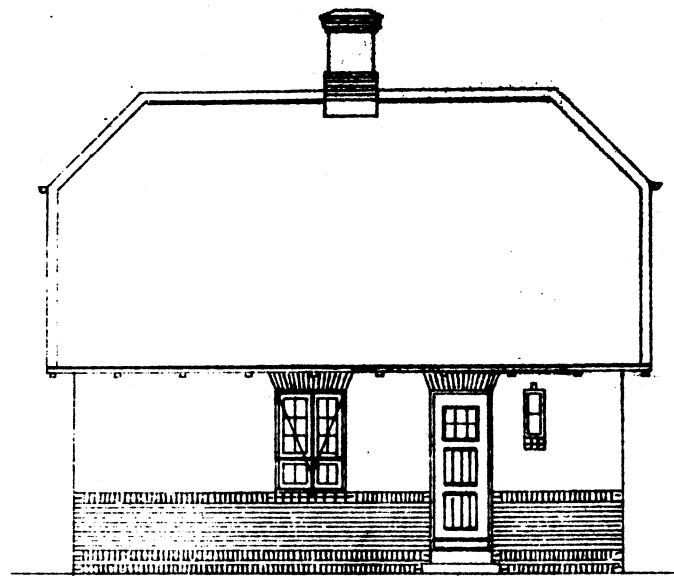

Plan A-B

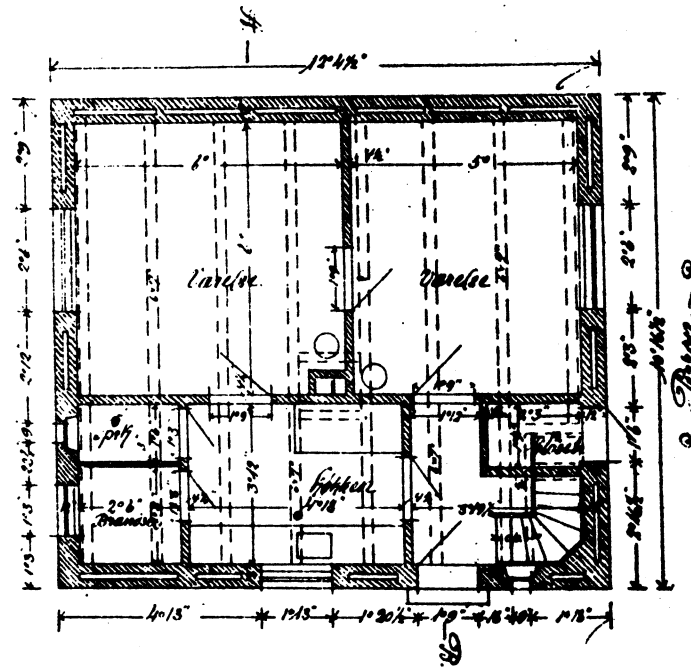

Side Elev.

Thisted-Fjerritslev Jernbane
Banevogterhus med Billetsalg
Sjøttrup

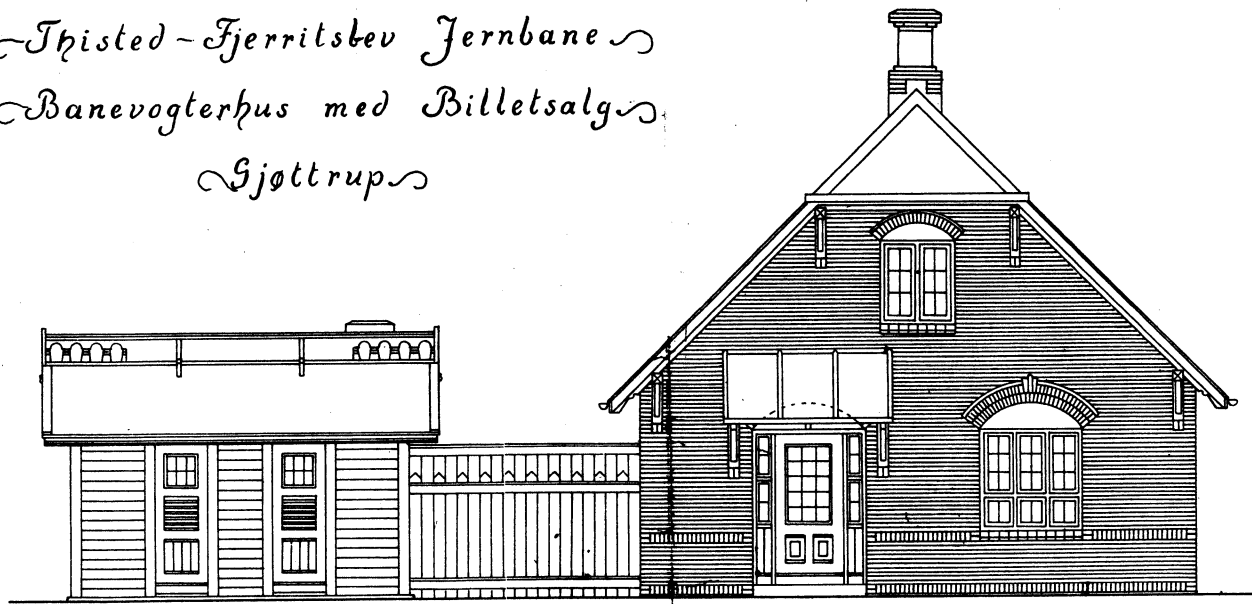

Facade mod Perronen

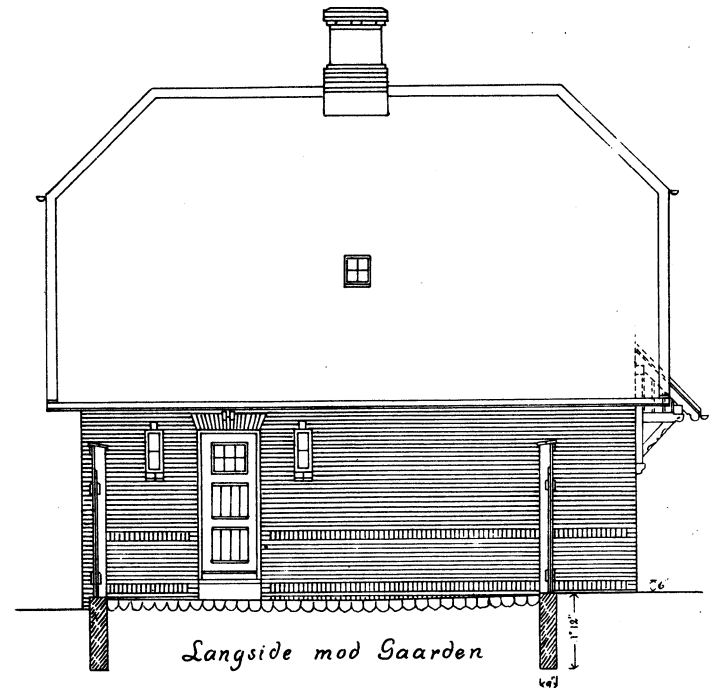

Langside mod Gaarden

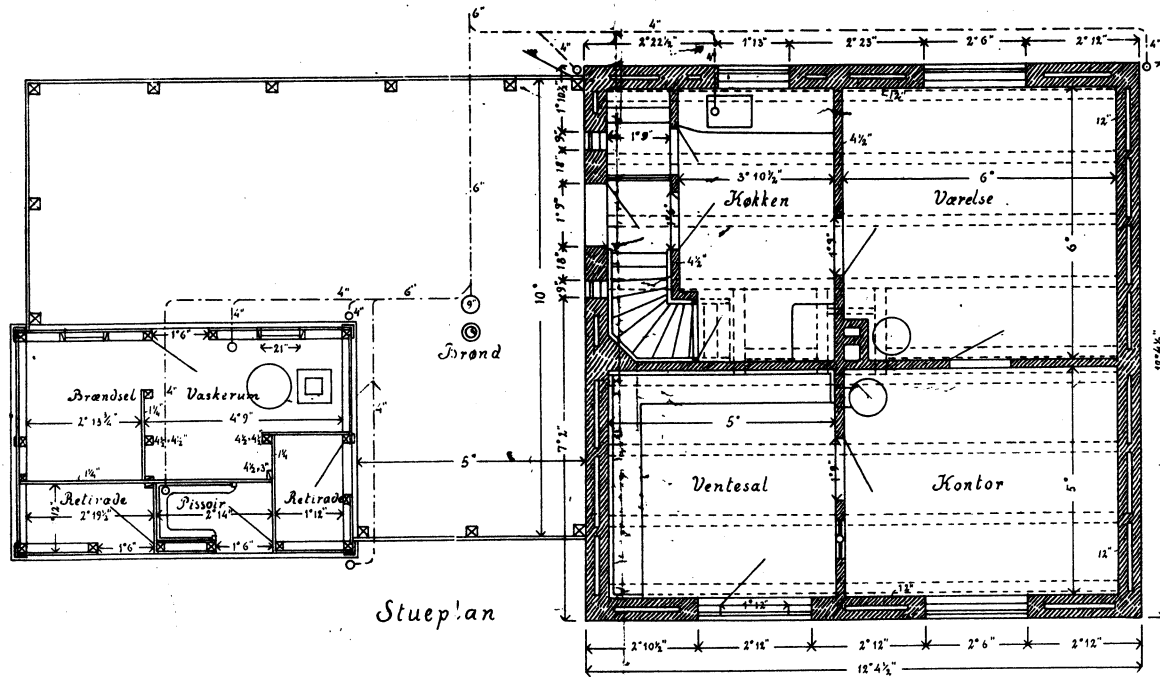

Stueplan

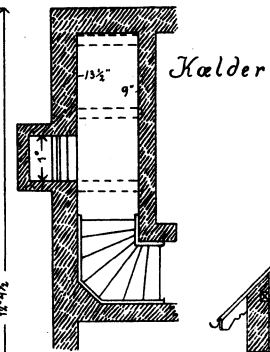

Kælder

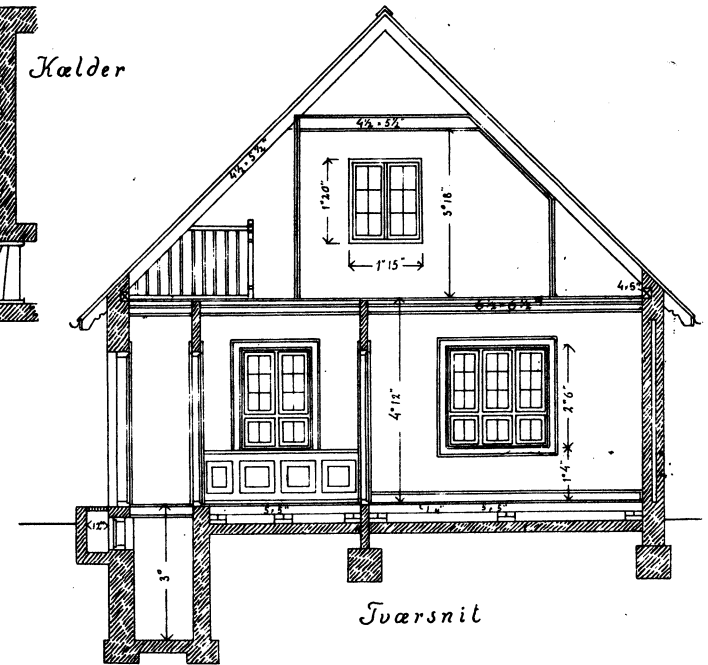

Tværsnit

*Tristad-Feritslev-Paaren
Väst af Tommerby.*

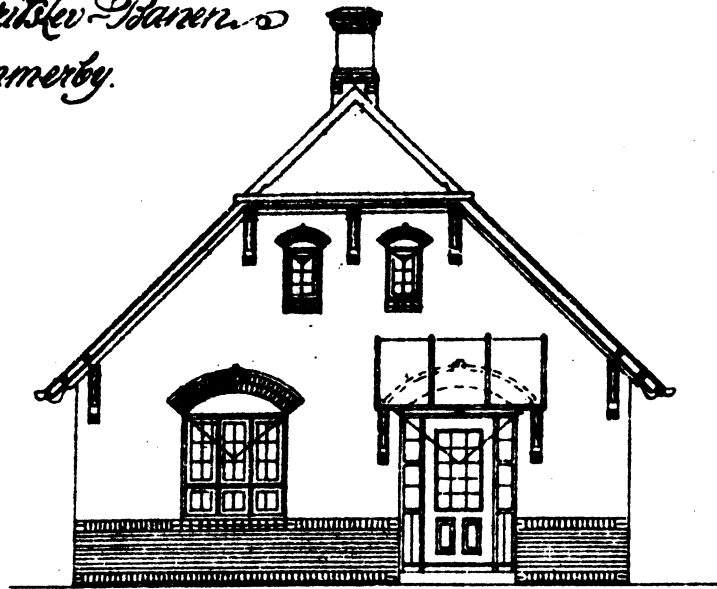

Mod. Persson.

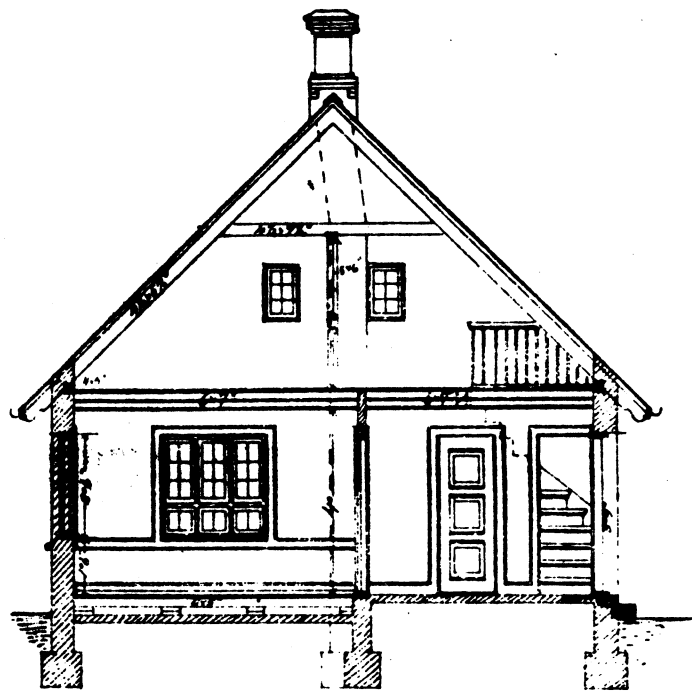
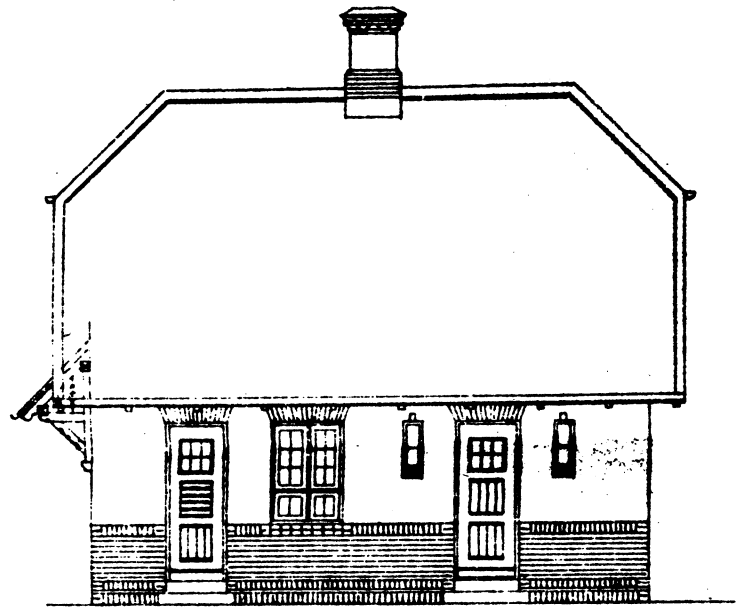

Ant. A-B.

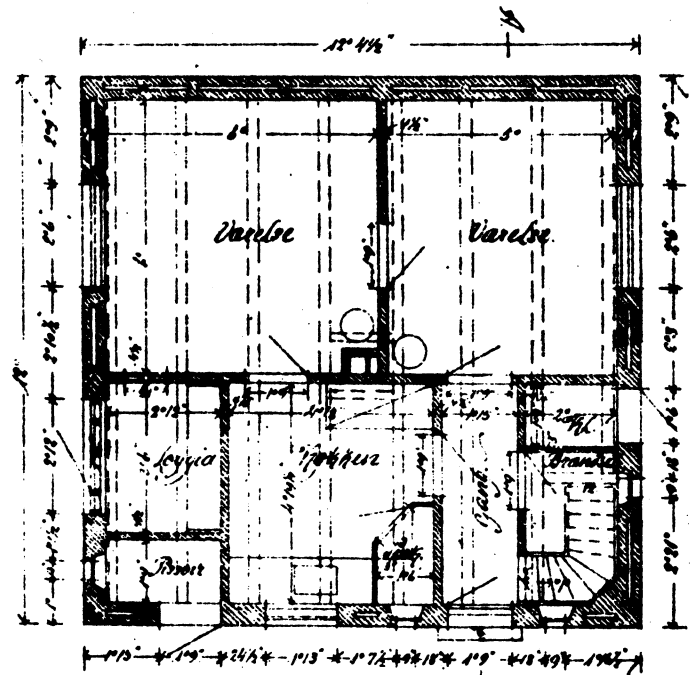

Persson

Stueplan

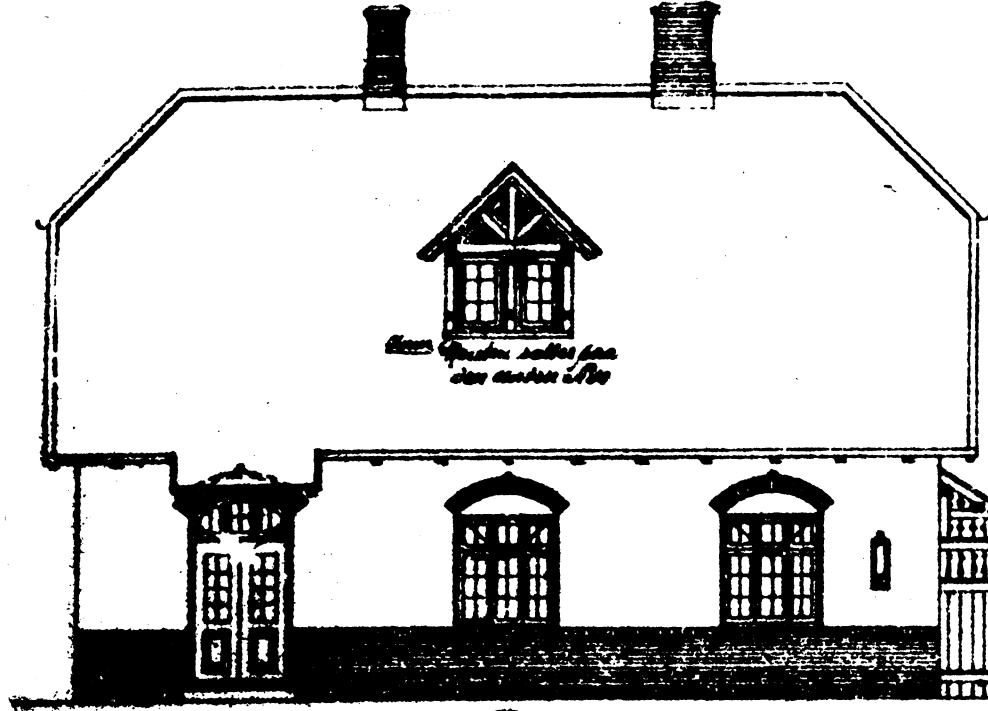

*Denne Gæstebud sættes frem
den 1. October 1878*

Thisted - Føttitslev. Pareren. 2.

*Østerild.
Aars.*

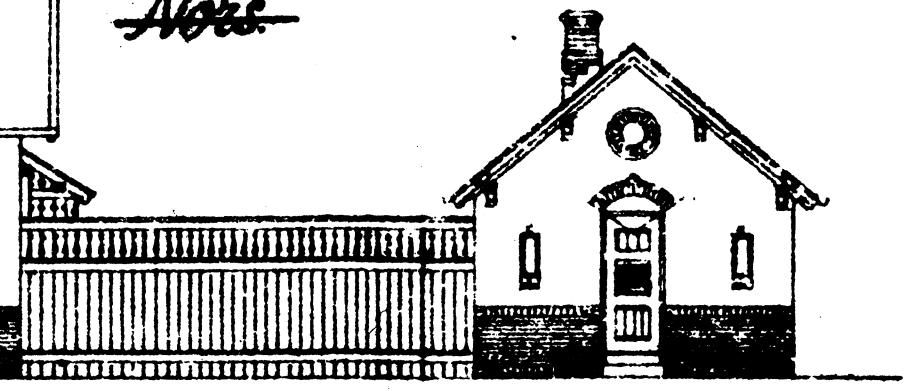

Med Pareren.

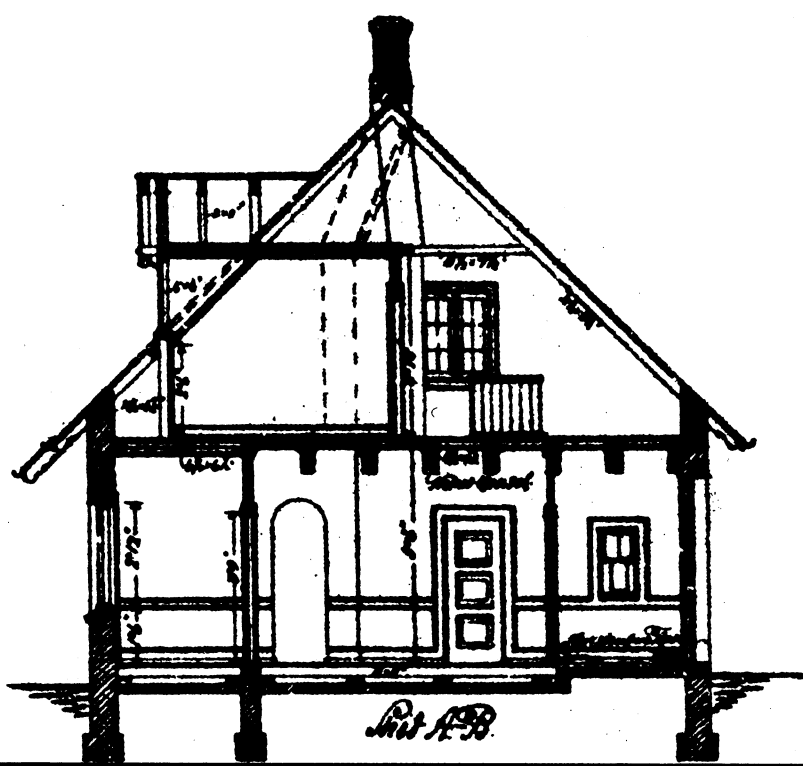

Rit A. B.

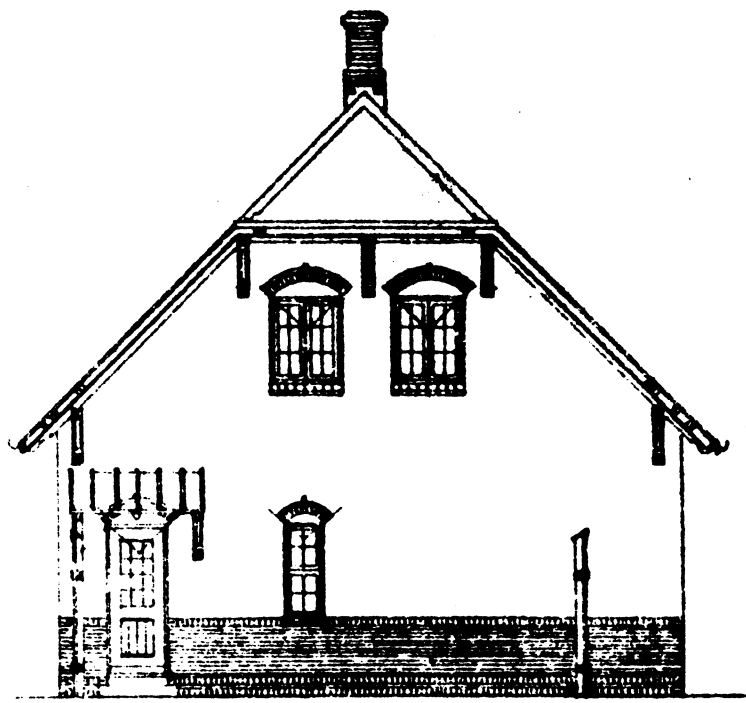

Tristed - Pettit's lev. Panen. o.

*Esterild.
Nors.*

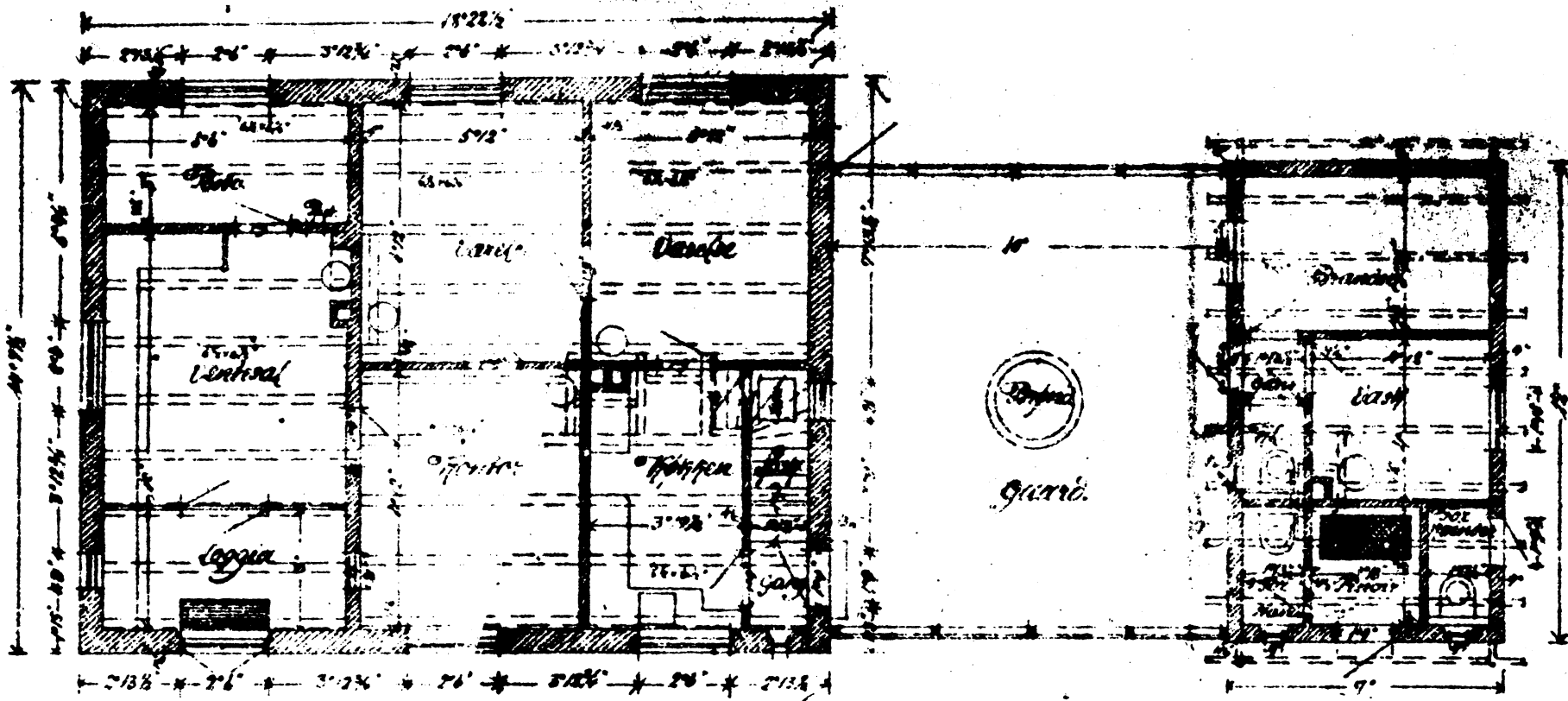

Skizplan.

16

Person

Tristed-Fetritskov-Baner

Fæsthus.

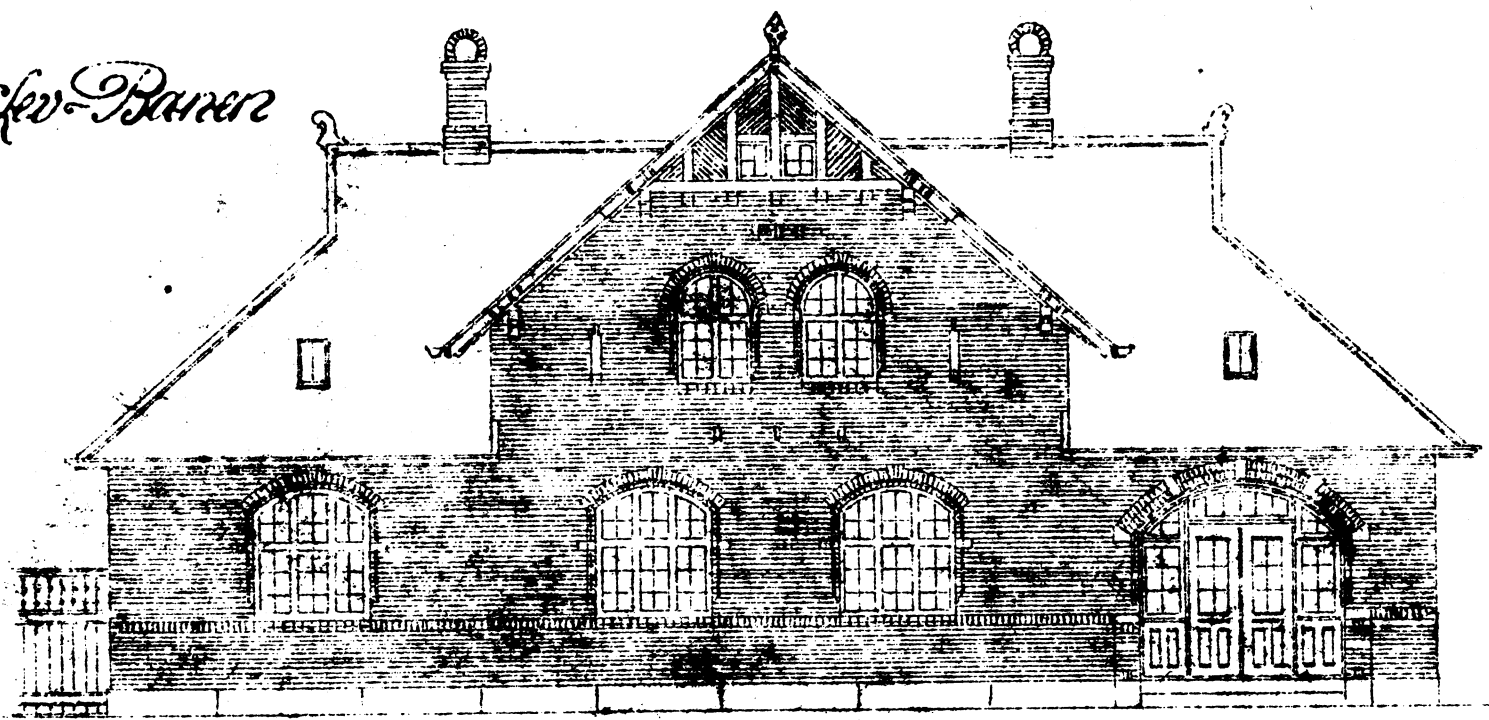

Facade mod Vej.

1:100

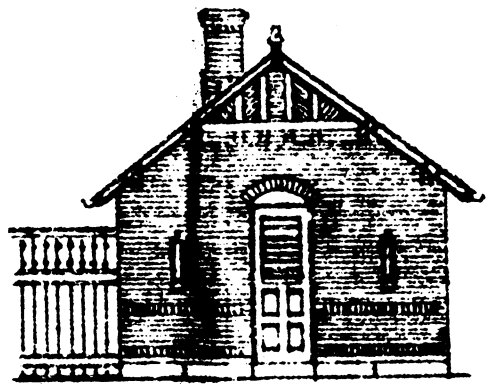
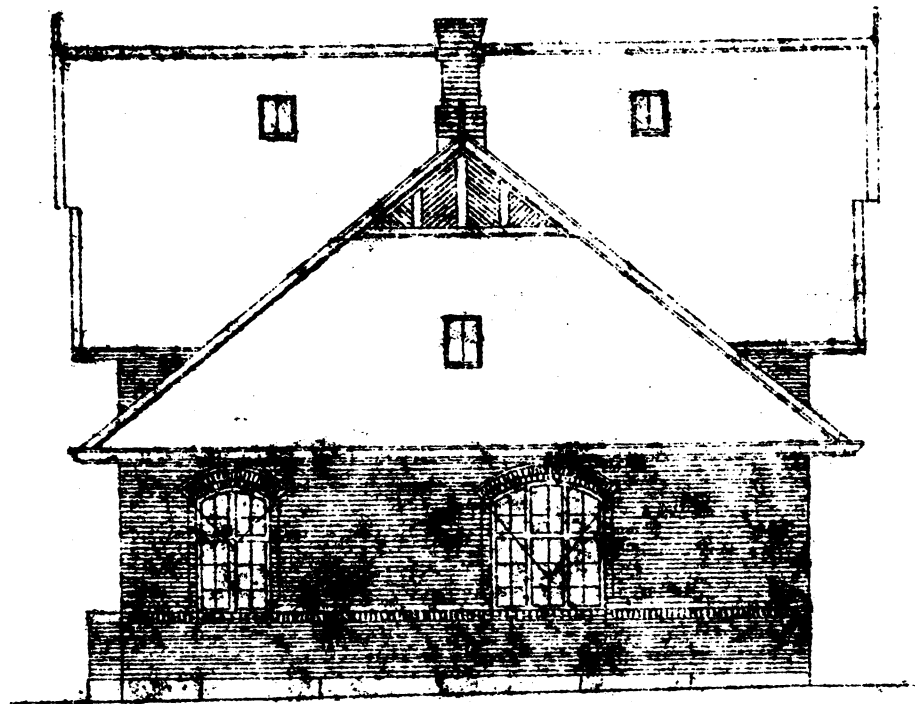

Tristed-Ferübslev-Banerz

Fogstrup.

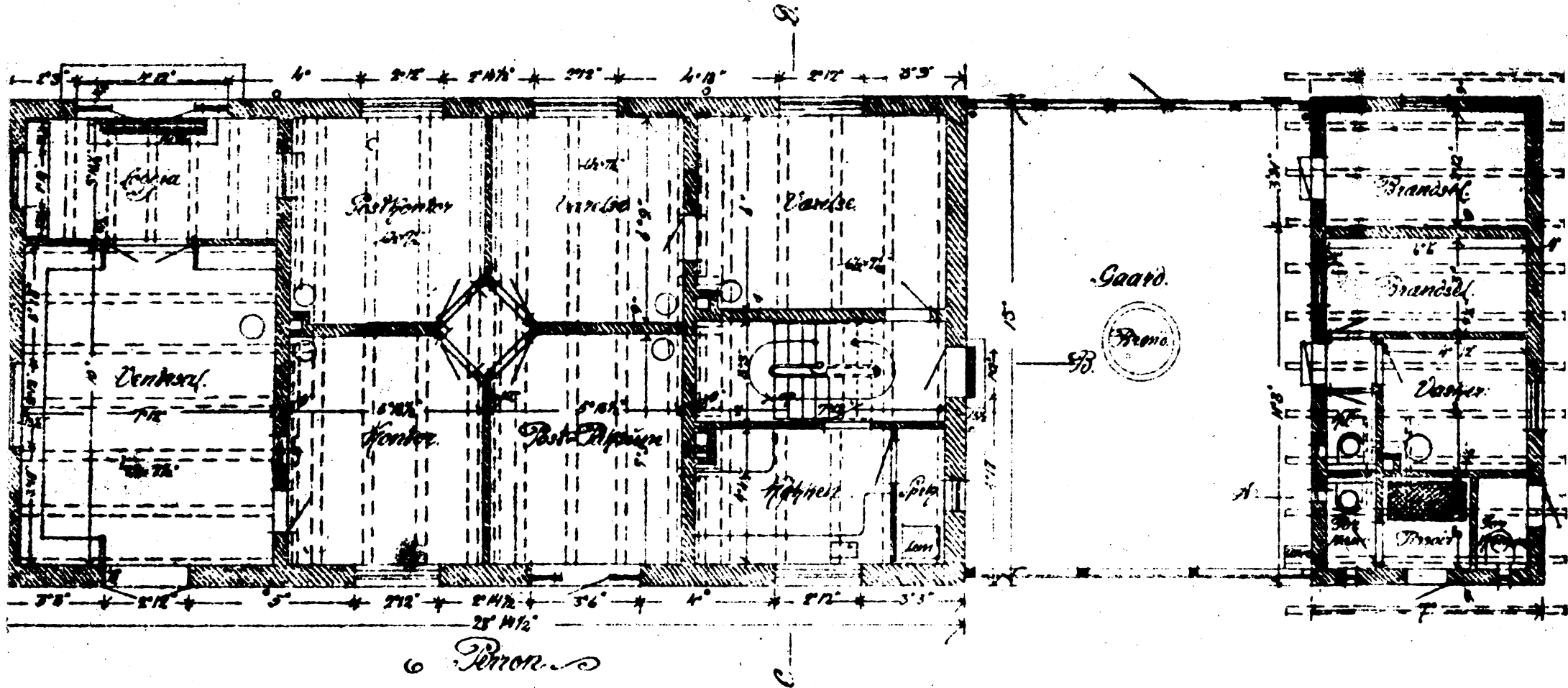

Trüsted-Ferritslev-Banen.

Varehus - Type I.

Plat. C-D.

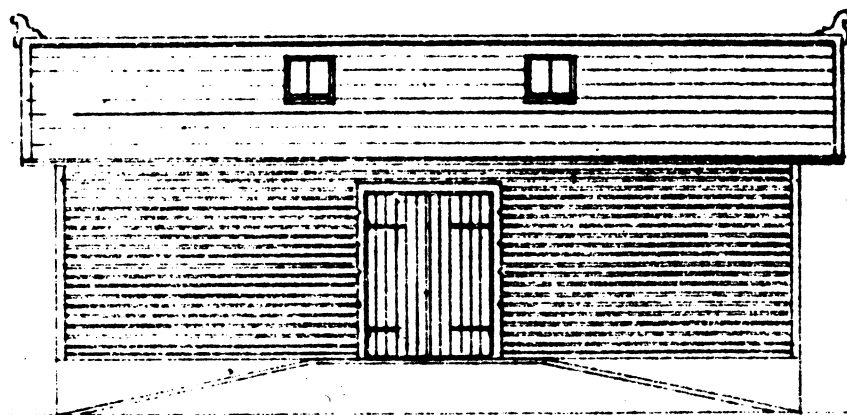
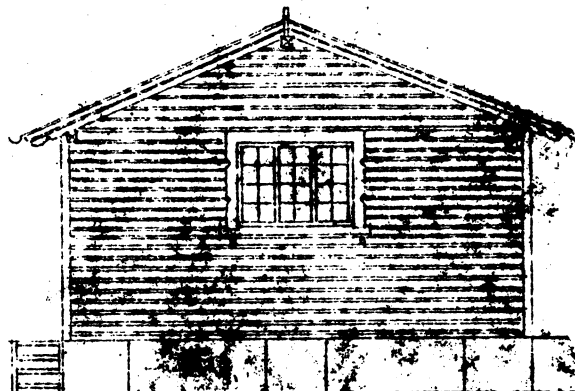
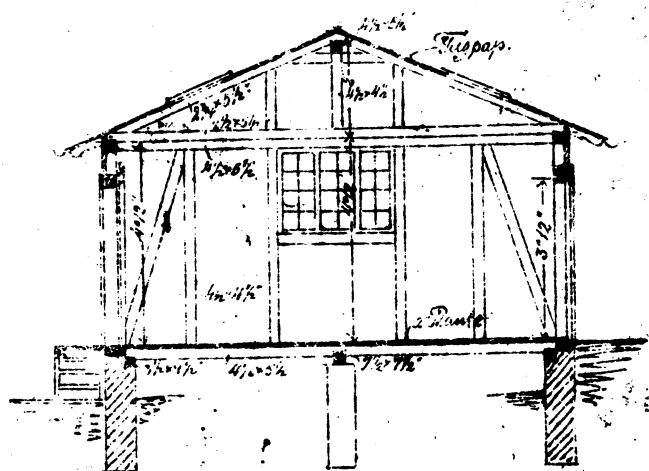

Sec. Perion

Plat. A-B.

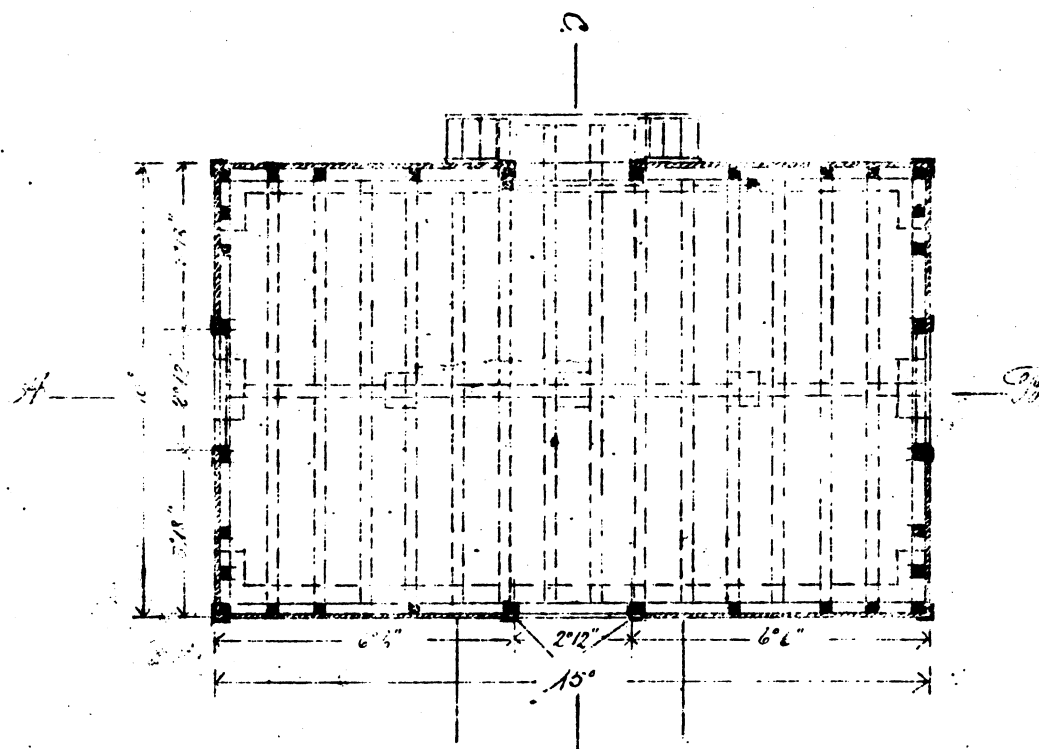
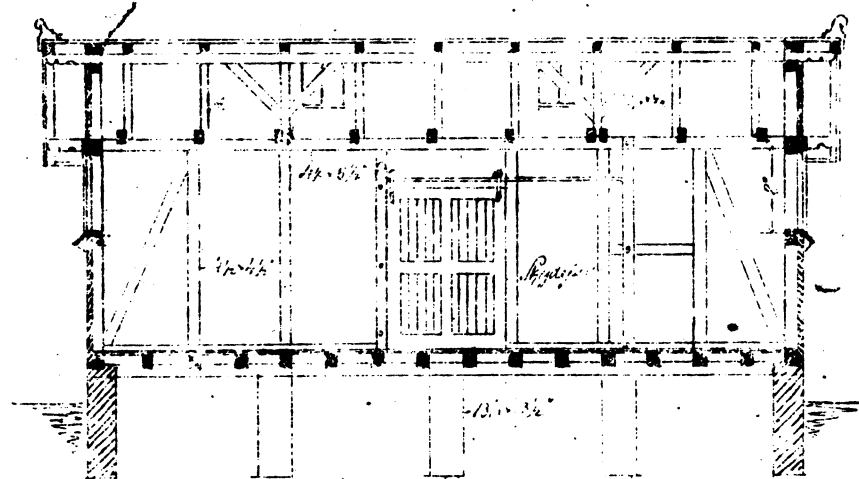

1:100

Perion

Trüsted Ferratslev Bærere

Varehus - Type II

Plat. C-D.

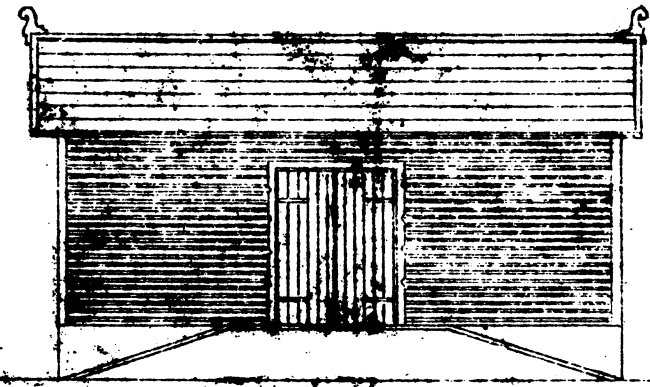
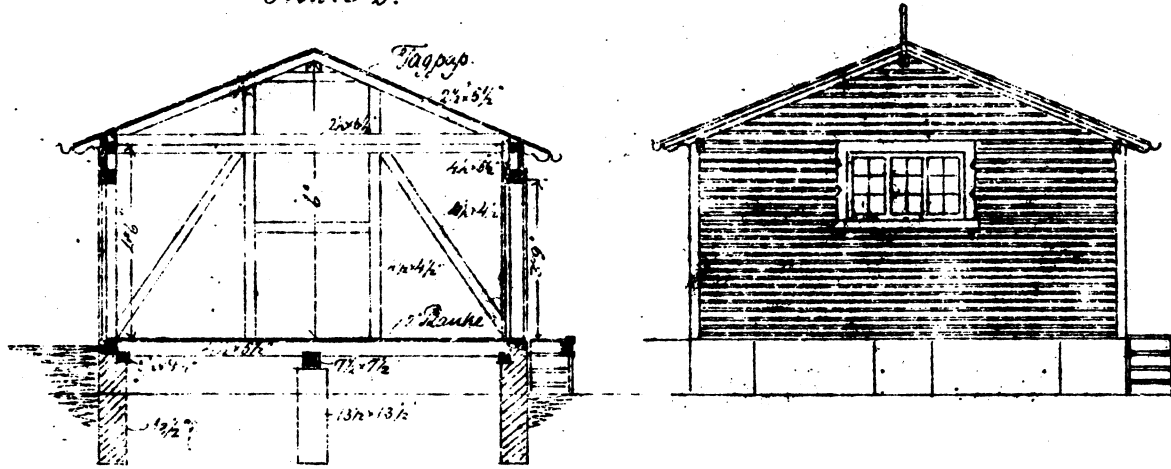

Med Terron

Plat. A-B.

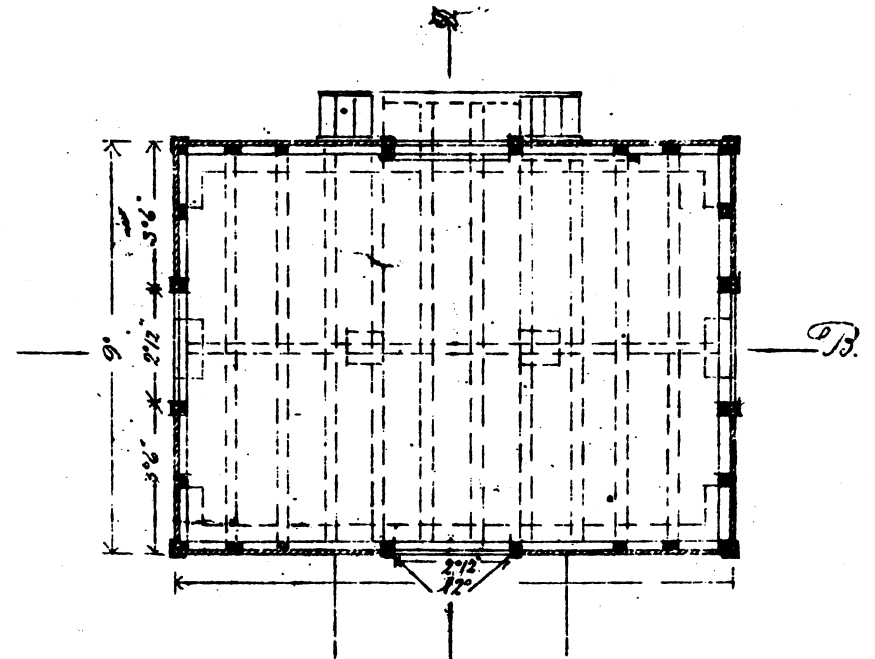
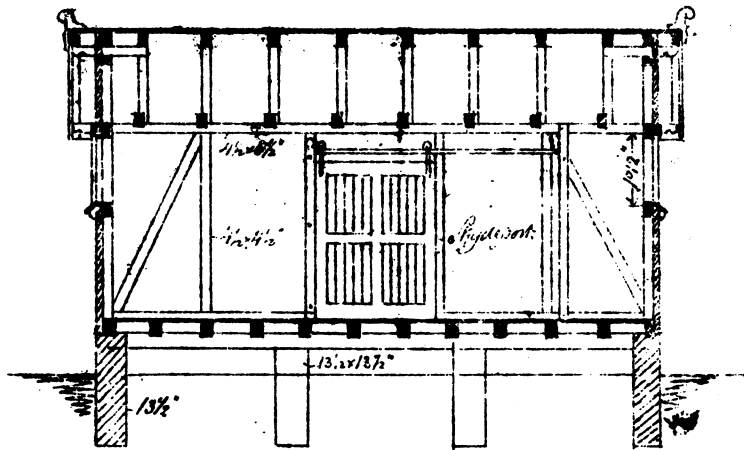

Terron

Tristed-Ferritslev Baner

*Locomotivemise ved Tristed Ferritslev
1 Makine*

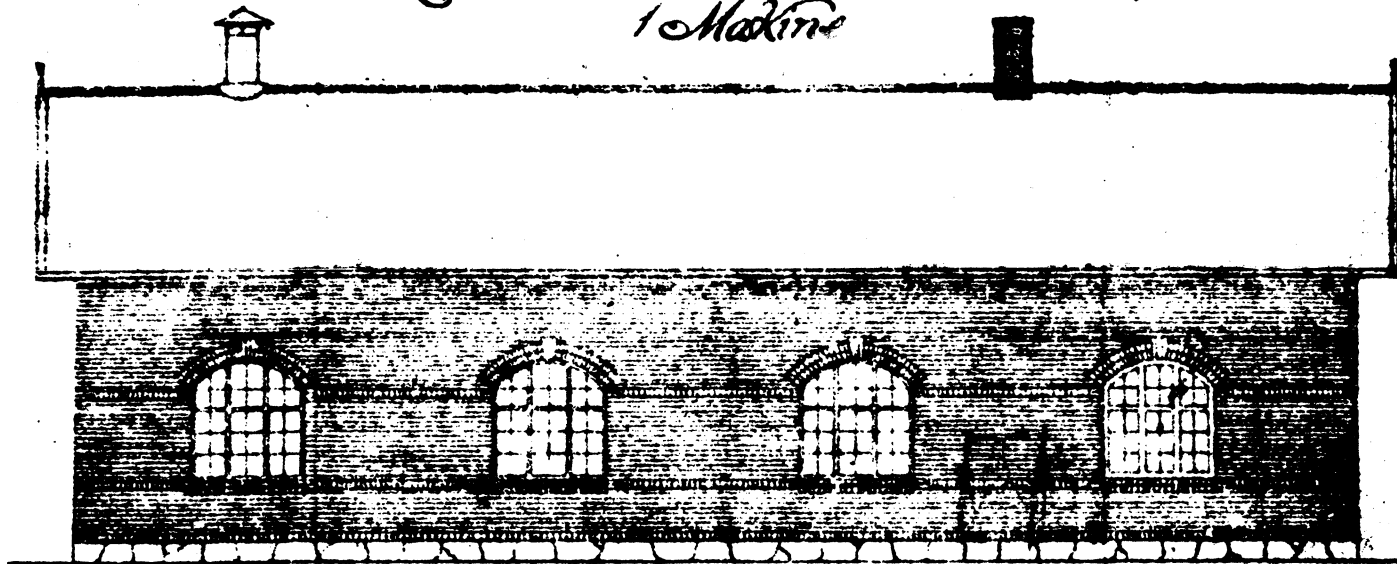

1:100

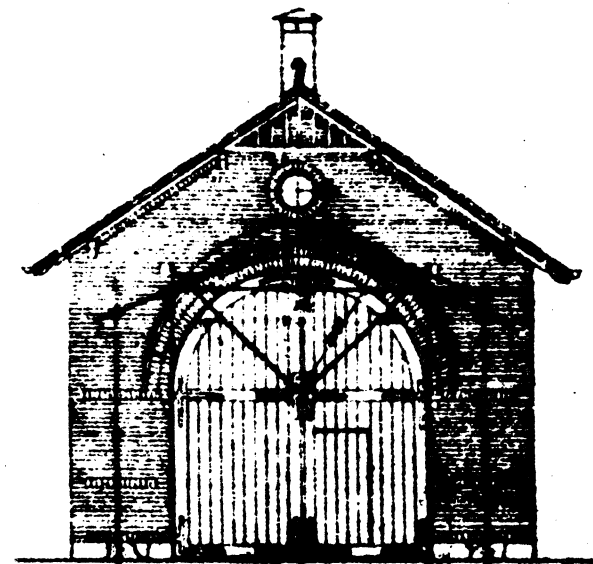

8 1/2

