

1018 für Vorwärmanntisch der Schmierpresse

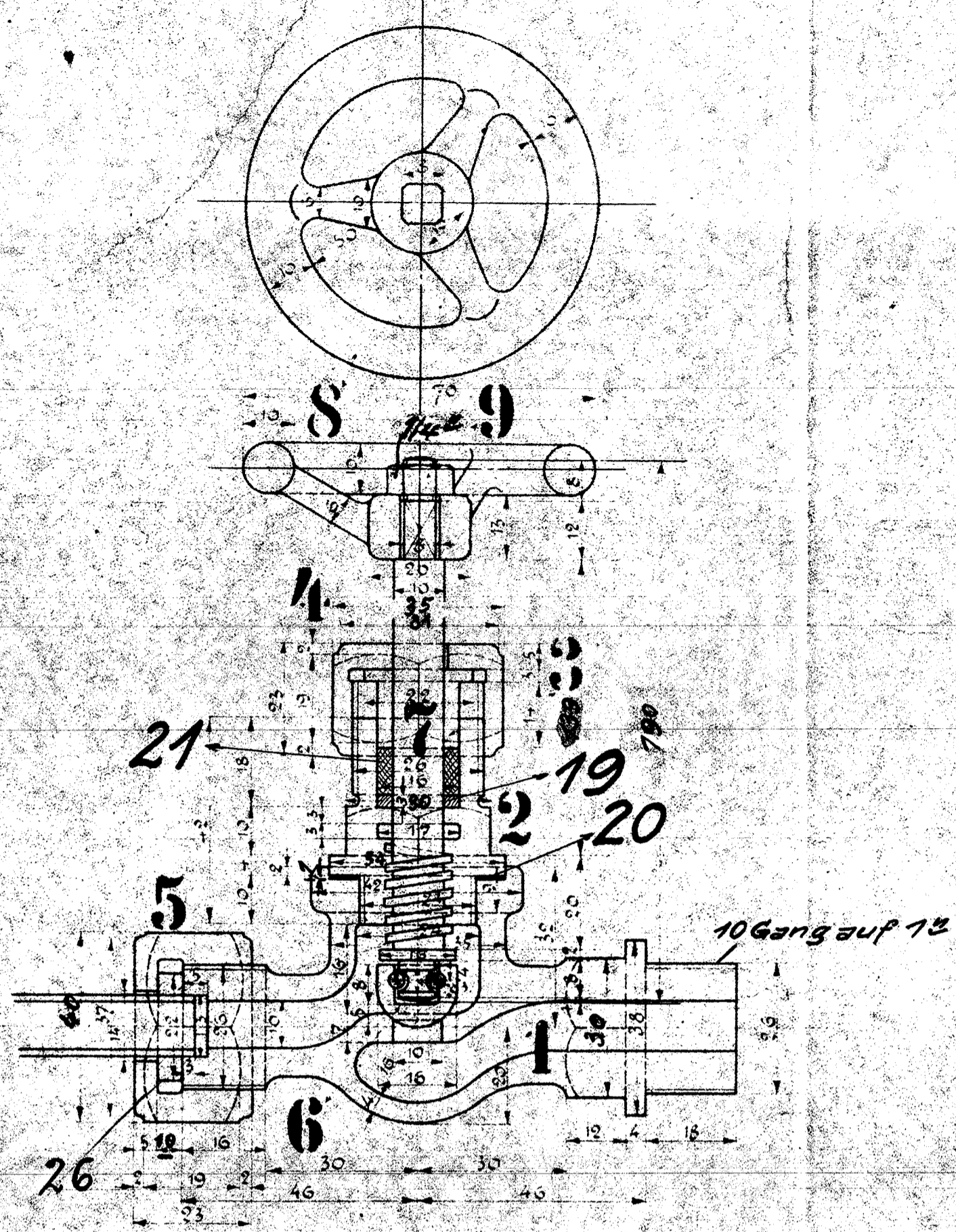

1019 für Hochdrückleitung

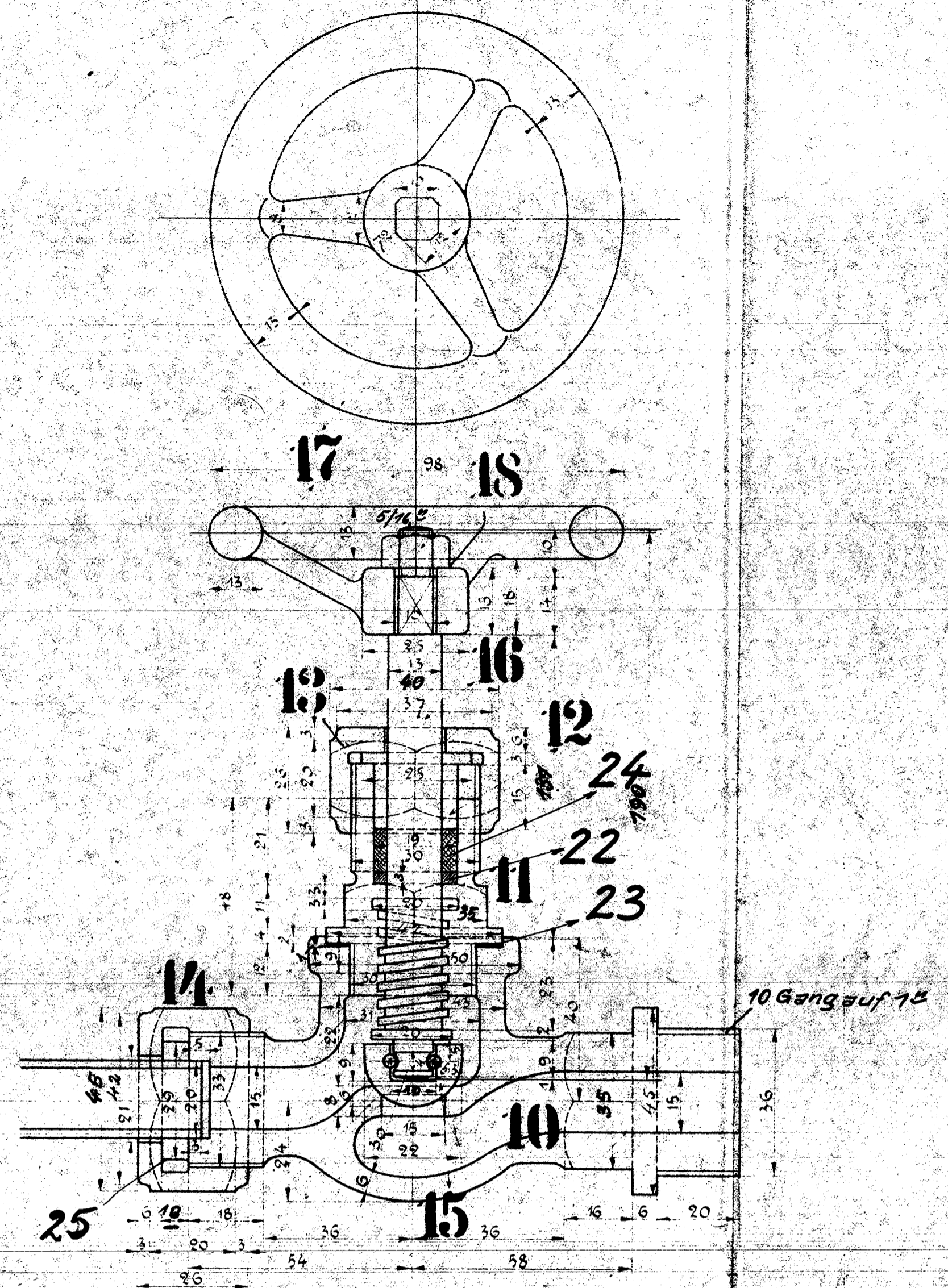

Rotgußlegierung: 88 Kupfer
10 Zinn
2 Phosphorkupfer

Schrauben, Muttern, u. Schlüsselweiten
nach dänischer Tabelle!

1	Löttring	26	Kpf	Vorr	335 B				
1	Löttring	25	Kpf	Stange					PI
1	Packung	24	Gravirt Schwur						PI
1	Dichtungsscheibe	23	Ringst						L
1	Grundring	22	R.G.	Vorr	861 J				PI
1	Packung	21	Gravirt Schwur						L
1	Dichtungsscheibe	20	Ringst						L
1	Grundring	19	R.G.	Vorr	814 F				PI
1	Mutter 5/16"	18	F.E.						M5
1	Handrad	17	R.G.						FPI
1	Ventilspindel	16	.	Stange					PI
1	Ventilkegel m. Spitze	15	.						PI
1	Überwurfmutter	14	.						PI
1	Überwurfmutter	13	.						PI
1	Stopfbuchse	12	.	Vorr	861 H				PI
1	Verschlussstück	11	.	Stange					PI
1	Ventilgehäuse	10	R.G.						FPI
1	Mutter 2/8"	9	F.E.						M5
1	Handrad	8	R.G.						FPI
1	Ventilspindel	7	.						PI
1	Ventilkegel m. Spitze	6	.	Stange					PI
1	Überwurfmutter	5	.						PI
1	Überwurfmutter	4	.						PI
1	Stopfbuchse	3	.	Vorr	814 G				PI
1	Verschlussstück	2	.	Stange					PI
1	Ventilgehäuse	1	R.G.						FPI

c) b) a) Benennung Fall Werkstoff Bemerkungen Modell od. Gesetznr. Werkzeug/Schablone von Fertigung Stückgewicht Arbeitsverteilung
 Zeichnung ist genehmigt mit Schr. vom Gesch.Nr.
 Änderungen geändert
 Nr. Teil Art der Änderung (Schr.Nr.) Datum von am Jahr Nr. Zugehörige Zeichnungen: 4.01 Führerstandsanordnung, 4.02 Dampfentnahmetutzen

HENSCHEL & SOHN G.m.b.H.
 CASSEL
 Abteilung L-B-3
 Maßstab: 1:1
 Ursprung: 2022/29
 Pause von Fabr. Nr. 10033/34 (83)

Dampfventil
 z. Hilfsbläser u. z. Schmierpresse.
 4.42