

Målestok 1:45 = spor 0

ØSTRE GASVÆRK:

Selvtømmende kulvogn
bygget 1898 af
BEUCHELT & CO
Grünberg, Schlesien

Last 6 t. Tara ca. 5 t
→ 2,20m ←. (← 5,5m →)

Håndbremse med 2 klodser
på det ene hjul - i samme
side håndsving m. pal og
palhjul (H) for tømme-
mekanismen. Enkelte vogne har
skrubremse (sving ved B).

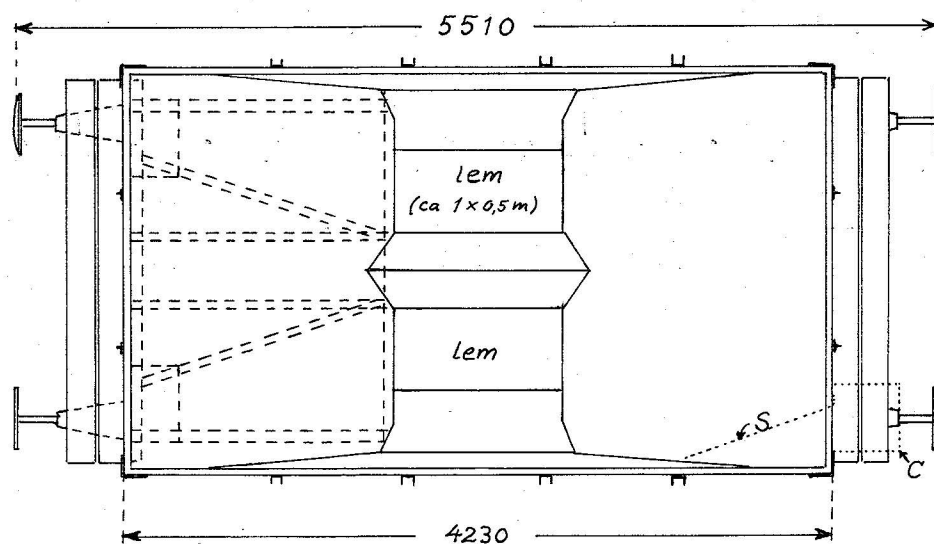

Nogle af vognene er ind-
rettet til at køre forrest
op ad rampen. De er ud-
styret med skrubremse
(B), lanterne (L) samt et
siddebræt C over styrbords
puffer og derunder en
skærm S (for hjulet) fra
vange til nær skinnetop.

Tegnet jan. 1970 efter op-
måling og fotos nov. 1969

H. Alkjær