

Schnitt nach F-F.

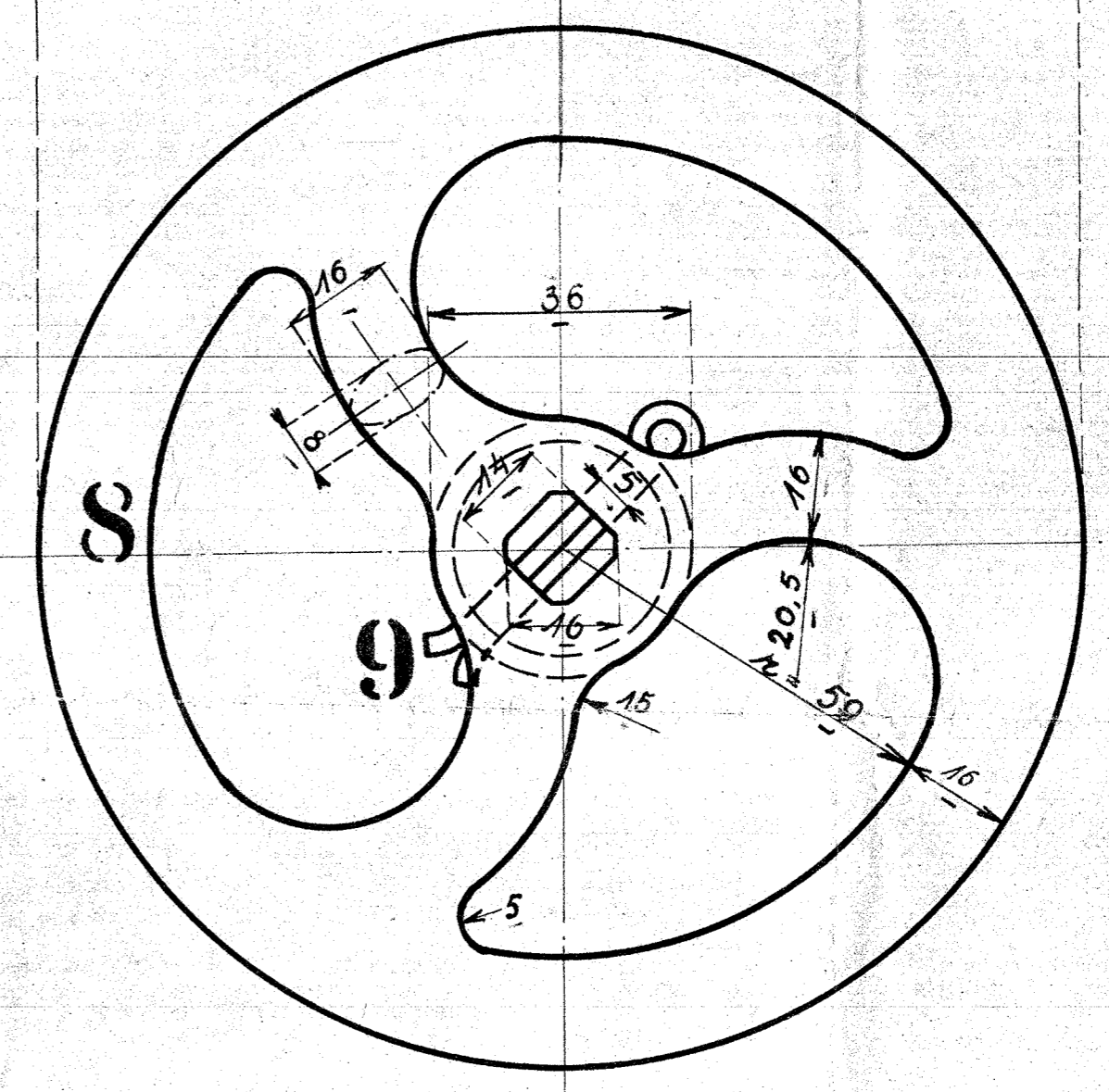
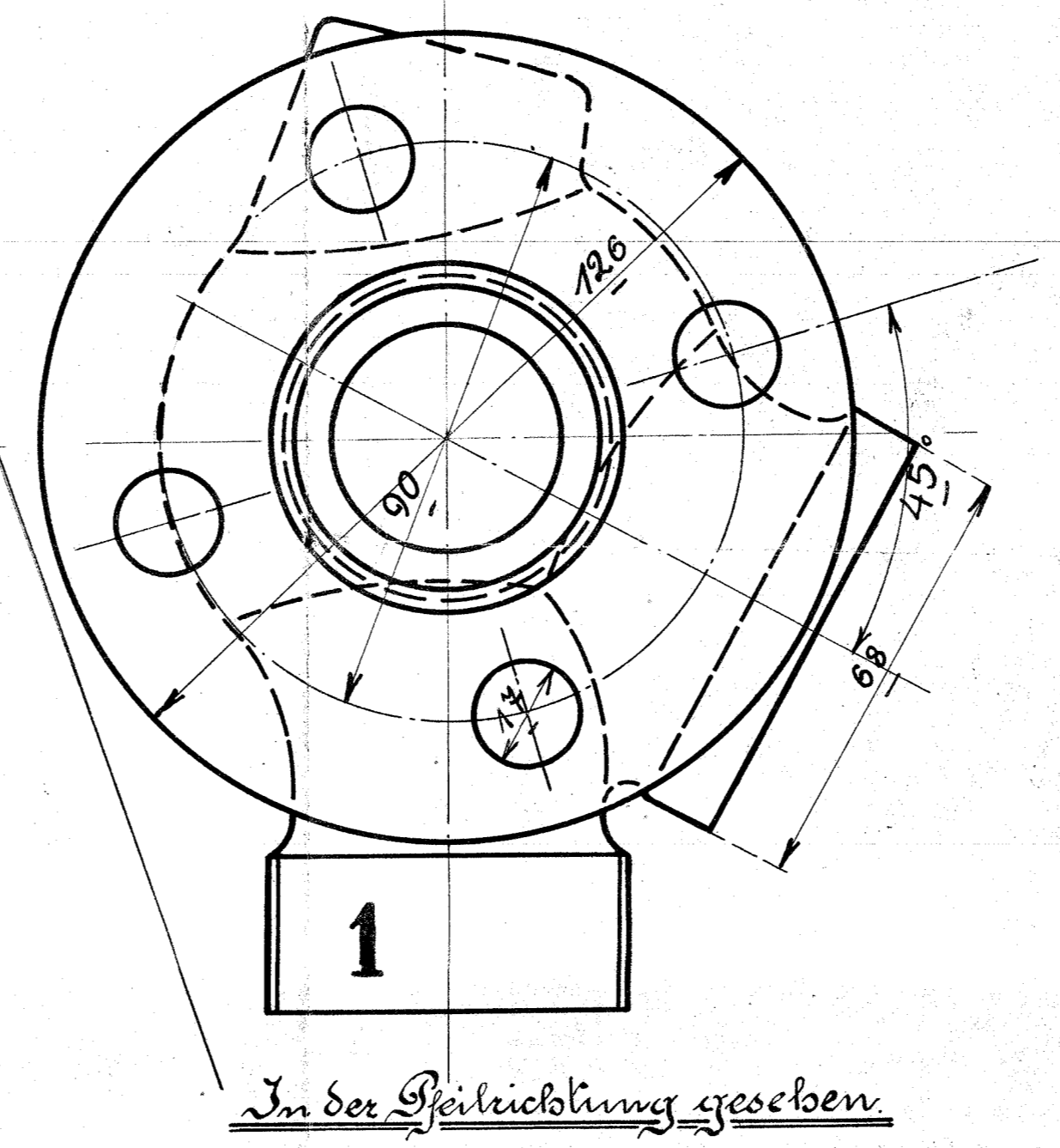
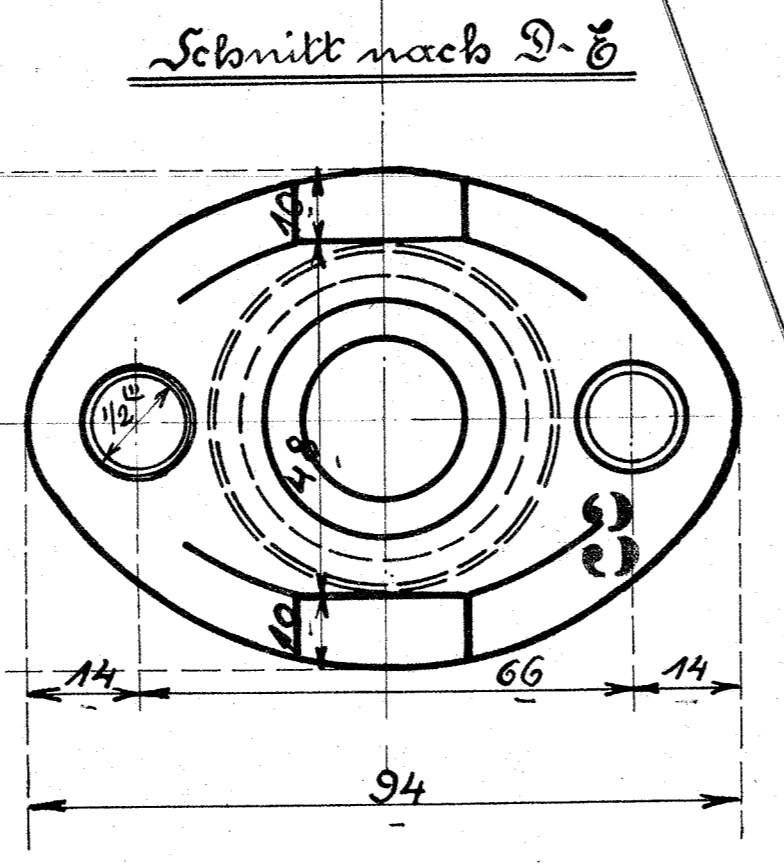
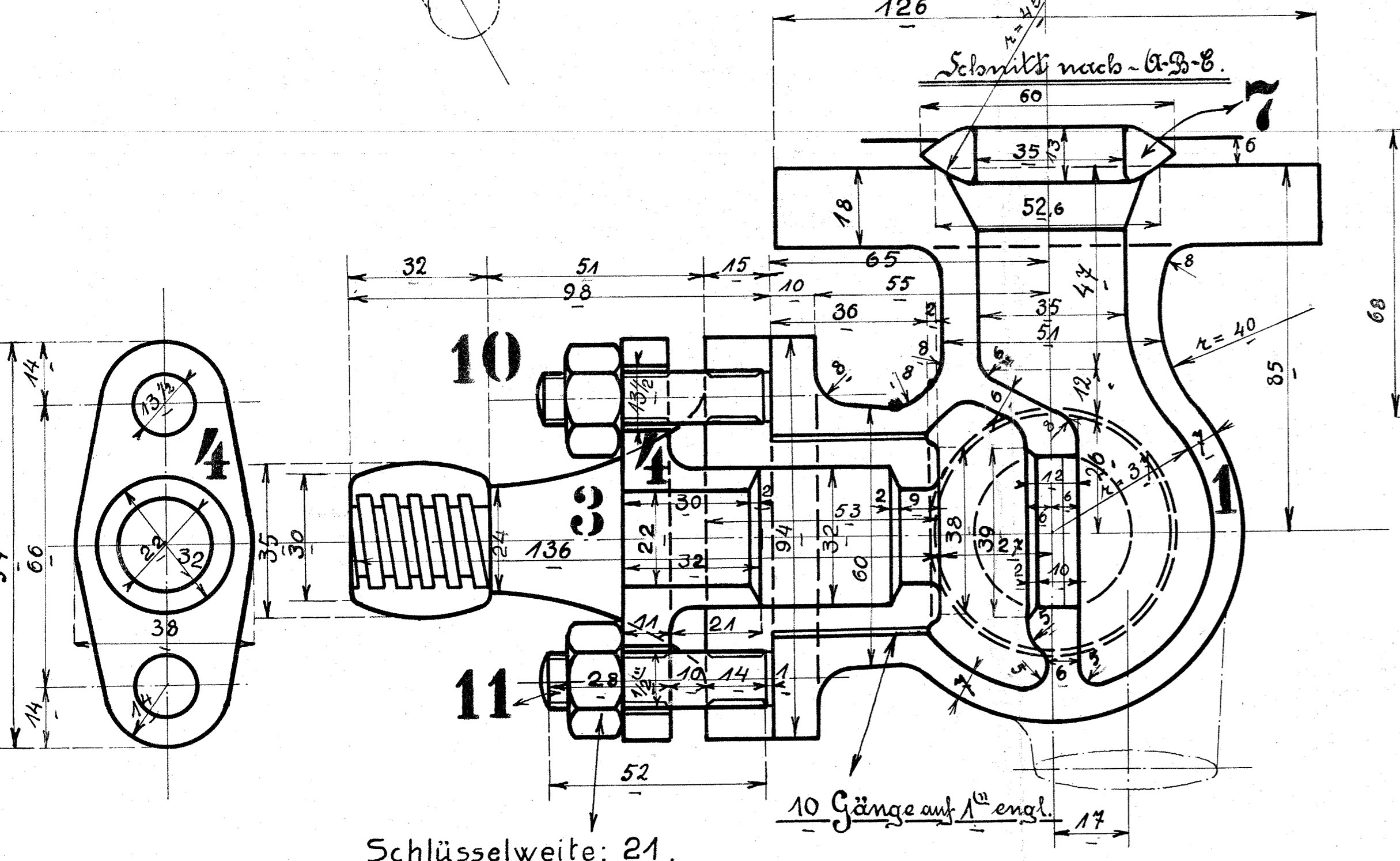
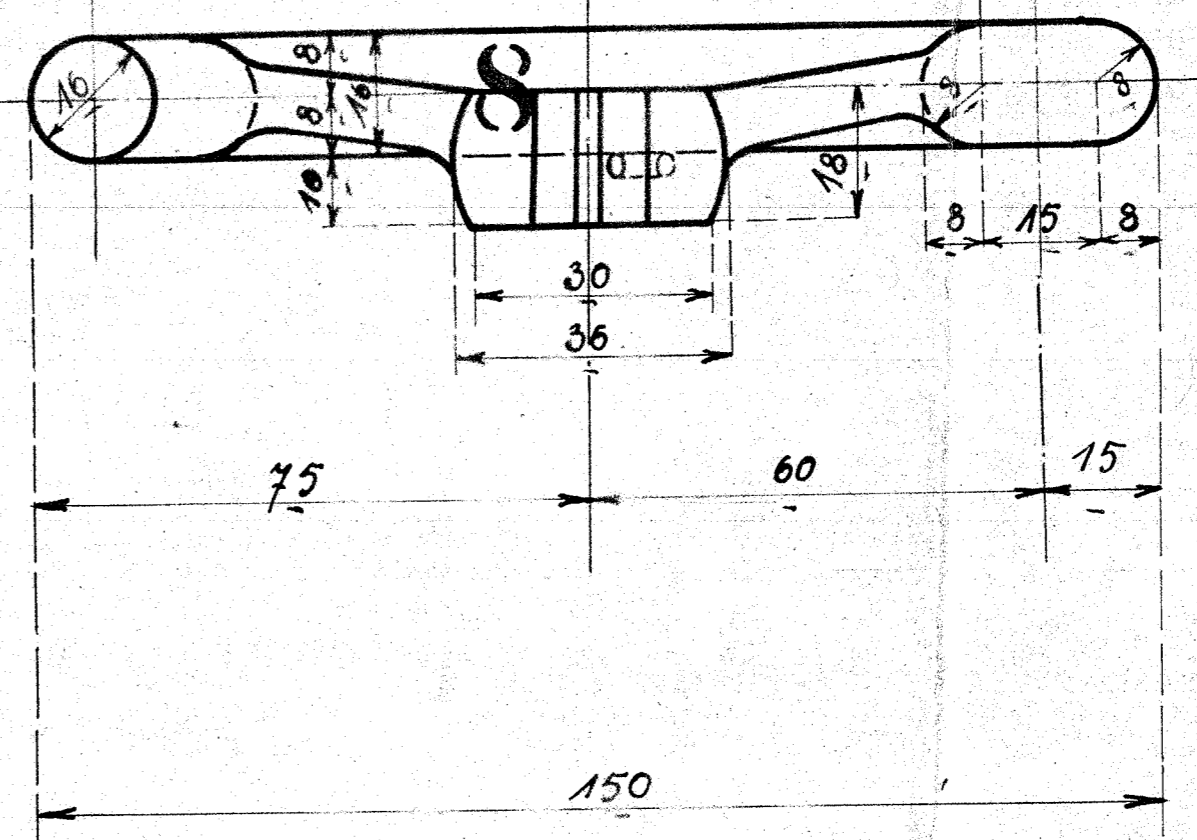
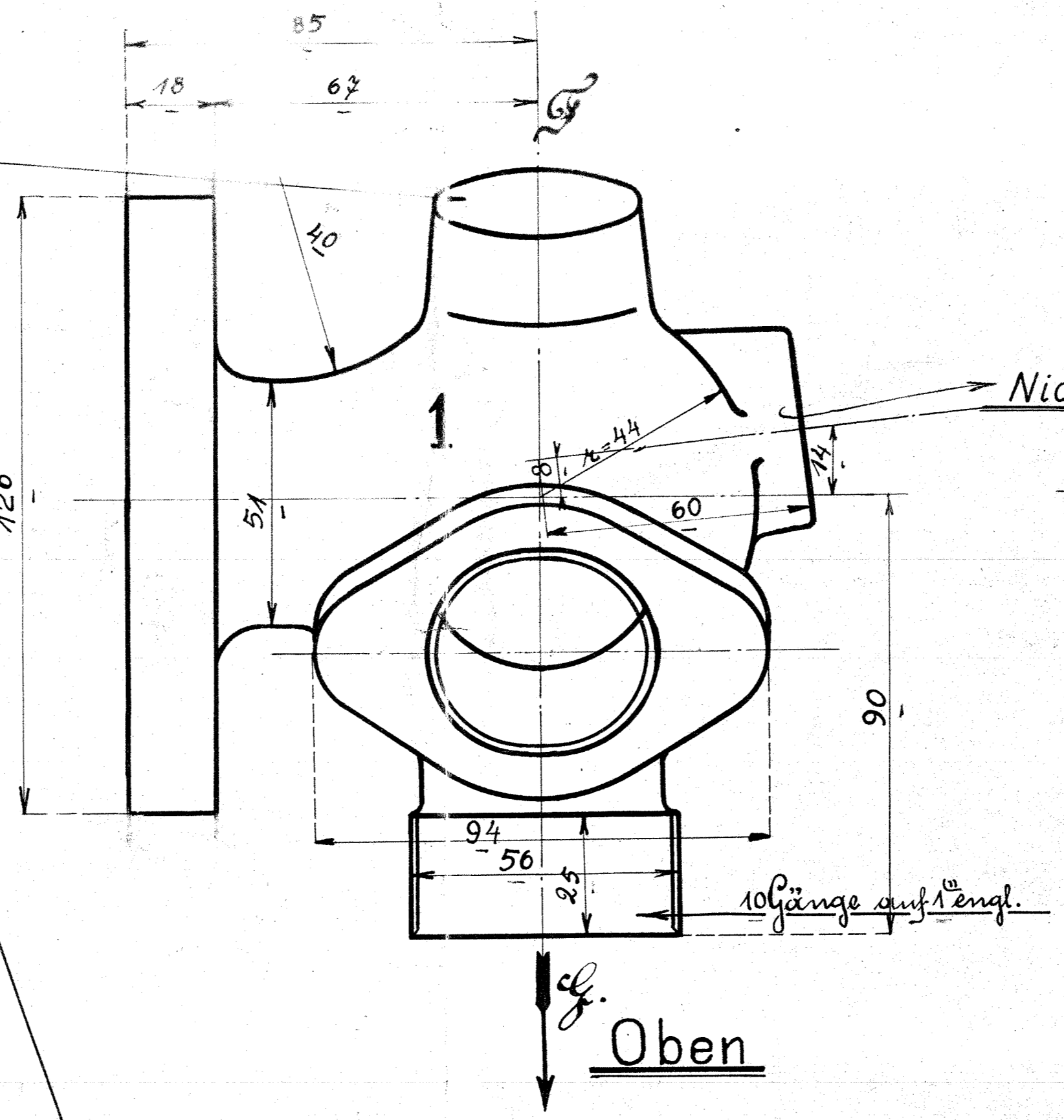
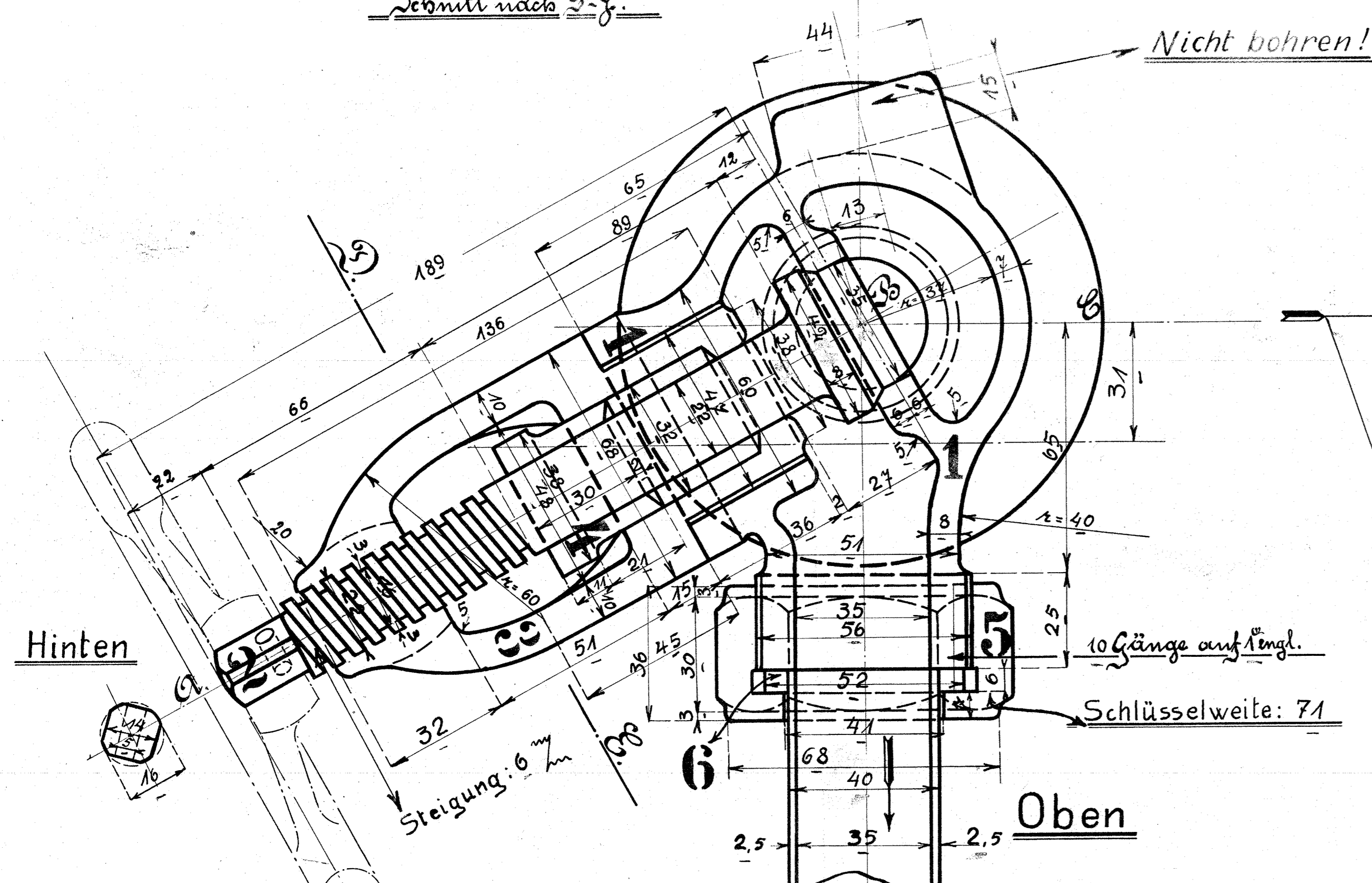

Die Ventile werden so am Armaturstutzen angebracht, dass die Spindeln horizontal nach hinten stehen und die Injektordampfrohre schräg nach obengehen.

Ausführung für eine Lokomotive					Material Bestellung für eine Lokomotive	
Stückzahl	Benennung	Nummer	Material	Bemerkung	Zeichen-Pos.	Fertig-Gewicht kg:
2	Ventilgehäuse {1 rechts 1 links}	1	R.G.			
"	Spindeln	2	" "			
"	Führungen	3	" "			
"	Stopfbuchsen	4	" "			
"	Überwurfmuttern	5	" "			
"	Ringe	6	K			
"	Normallinse	7	R.G.			
"	Handräder	S	G.E.			Mit Lederumwickeln
"	Splinte	9	Fl.E			
4	Muttern	10	" "			
4	Stift-Schrauben	11	" "			

Injektordampfventil.