

Auftr.Nr	Fabrik.Nr.	Stückzahl	Teil	Besteller	Bemerkungen	Bestell. Datum	Entwurf. Datum	Zeichn. Datum
L.34.12	9455/56	2	a					

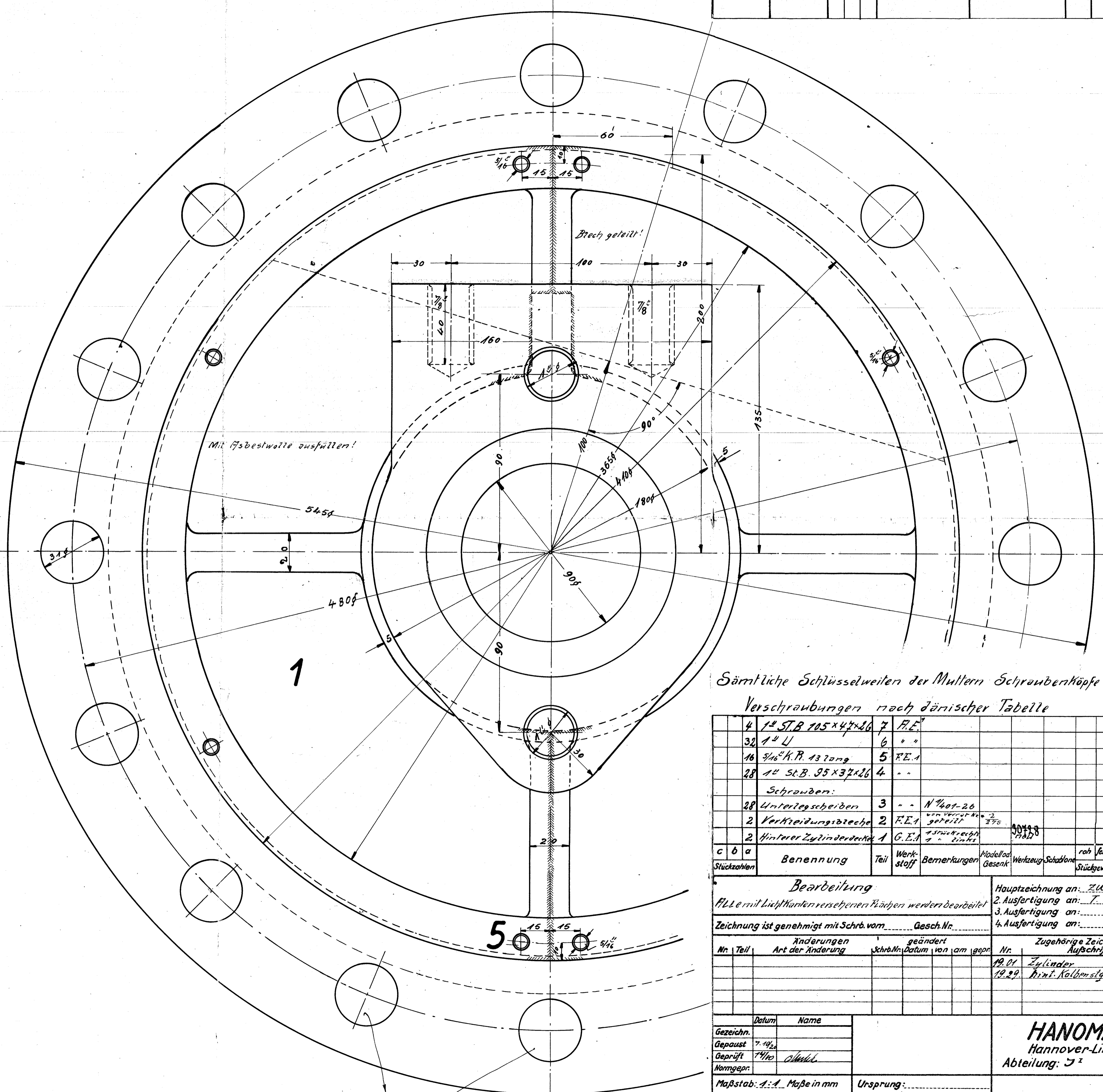
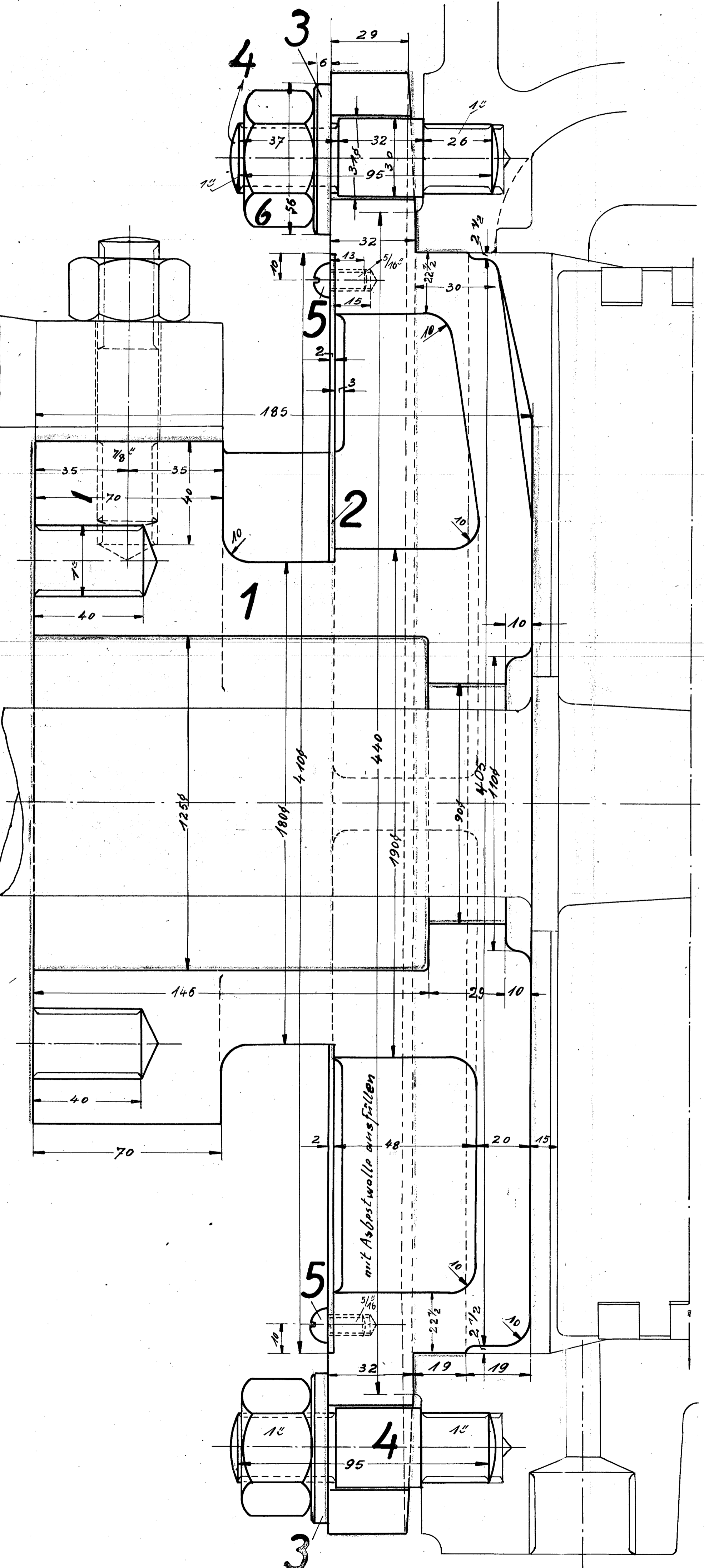

Sämtliche Schlüsselweiten der Muttern Schraubenköpfe und Verschraubungen nach dänischer Tabelle

Stückzahl	Benennung	Teil	Werkstoff	Bemerkungen	Modell/Gesenk	Werkzeug/Schablonen	roh fertig	Arbeitsverteilung
4	1" ST.B. 105 x 4 x 16	7	F.E.					
32	1" L	6	"					
16	5/16" K.P. 13 rang	5	F.E.1					(SS) 9%
28	1" St.B. 95 x 3 x 16	4	"					(SS) 9%
Schrauben:								
28	Unterlegscheiben	3	"	N. 100-26				Vorrat etc.
2	Verkleidungsbleche	2	F.E.1	von Verkleidung geteilt				Z.W.
2	Hinterer Zylinderdeckel	1	G.E.1	struckrecht				Z.W.

c 6 a		Benennung	Teil	Werkstoff	Bemerkungen	Modell/Gesenk	Werkzeug/Schablonen	roh fertig	Arbeitsverteilung
<p>Bearbeitung</p> <p>1. L.L. mit Luftkanten versehenen Flächen werden bearbeitet</p> <p>2. Ausfertigung an: Z.W. - 17%</p> <p>3. Ausfertigung an: F. - Z.W.</p> <p>4. Ausfertigung an: Z.W.</p>									

Datum	Name	Gezeichnet	Geprüft	Normgepr.	Maßstab: A:1 Maße in mm	Ursprung:

Hinterer Zylinderdeckel **19.16**

Schr. Pos. 7
Unterlegscheiben fallen hier fort, weg. Halter/Zylinderentzug.