

# Forskellige SMÅ, lukkede godsvogne.

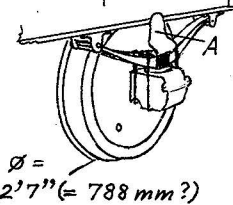
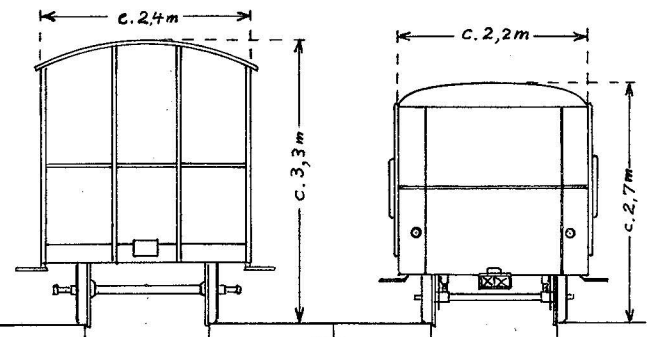
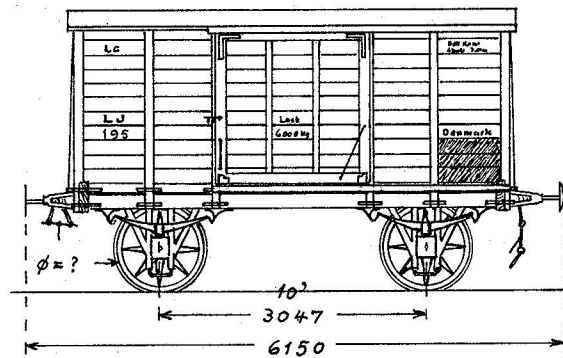
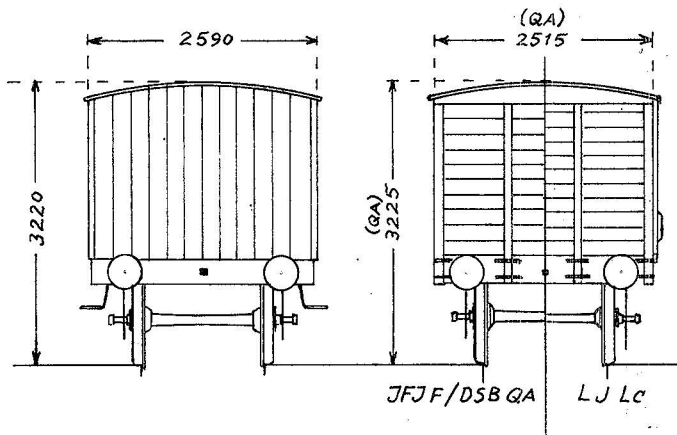
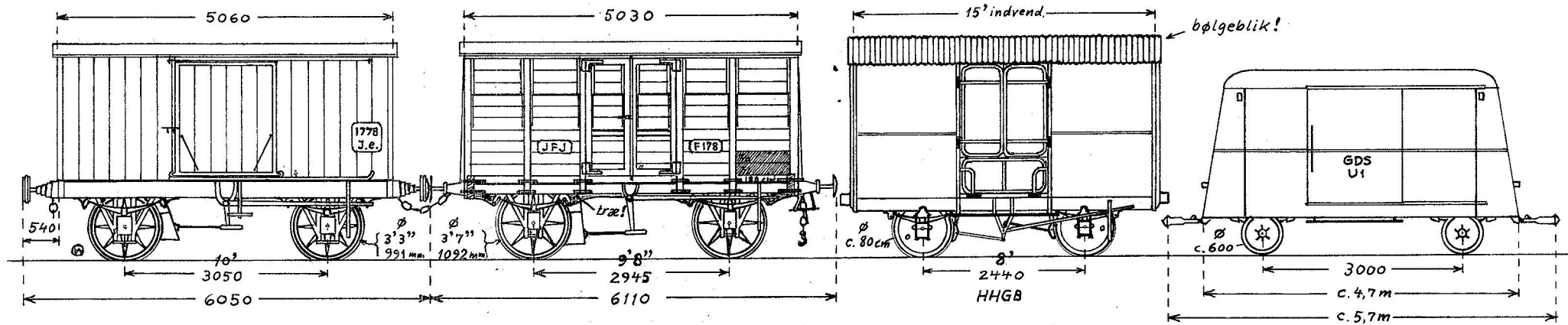

SJS J.e. 1777 - 1780  
Lauenstein, Hamburg, 1856  
Opr. pakvogne F.d. 491-94  
1893 → DSB JB 4013 - 4016  
Udrang. 1915. 3 stk. ombyg.  
1915 til bygningsvogne.  
Last 90 ctnr = 4,5 t → 6 t.  
Bdfl. 4,84 × 2,37 = 11,4 m<sup>2</sup>  
Dobb. vægge; træundervogn.

JFJ F 1-196  
Randers 1863 - 1873  
1883: F2801-3096. 1893  
oml. QA. Udr. 1920-30.  
Nogle dobb. endedøre  
Last 120 ctnr = 6 t.  
Bdfl. 4,82 × 2,30 = 11,1 m<sup>2</sup>  
Træundervogn. Fjeder-  
bukke: træ + fladjern.

LJ Lc 181-205  
Randers 1874  
Opr. LFJ A 201-225, om-  
nr. 1898 og fået „stød-  
og trækapparater af  
normal type”.  
Last 120 ctnr = 6,0 t  
Bdfl. 4,85 × 2,30 = 11,2 m<sup>2</sup>  
Undervogn helt af træ.

HHGB's „blikvogn”.  
Sentinel-Cammell 1924.  
Dampvogns-bivogn.  
Udr. c. 1935, oph. 1959.  
Last 8 t. Bdfl. 4,57 × 2,26 = 10,3 m<sup>2</sup>  
Hjulophæng uden axelgafler, sml. bil-  
trailers. Fjedrende endestyk på ak-  
sler, se „A” på detailtegningen. Vogn-  
kasse af jern. Kobling kun til dampvogn.

GDS U1  
Carlsson, Umeå, 1939.  
Skinnebus-bivogn  
Til GDS 1947, ex. TGOJ  
YF, 91. Henstillet 1891.  
Last 3 t, tara 2,2 t.  
Bdfl. 2,15 × 4,60 = 9,9 m<sup>2</sup>.  
Kasse: Plade på træ.  
Dec. 1972, H. Alkjær.