

HENSCHEL & SOHN
LOKOMOTIVFABRIK
CASSEL

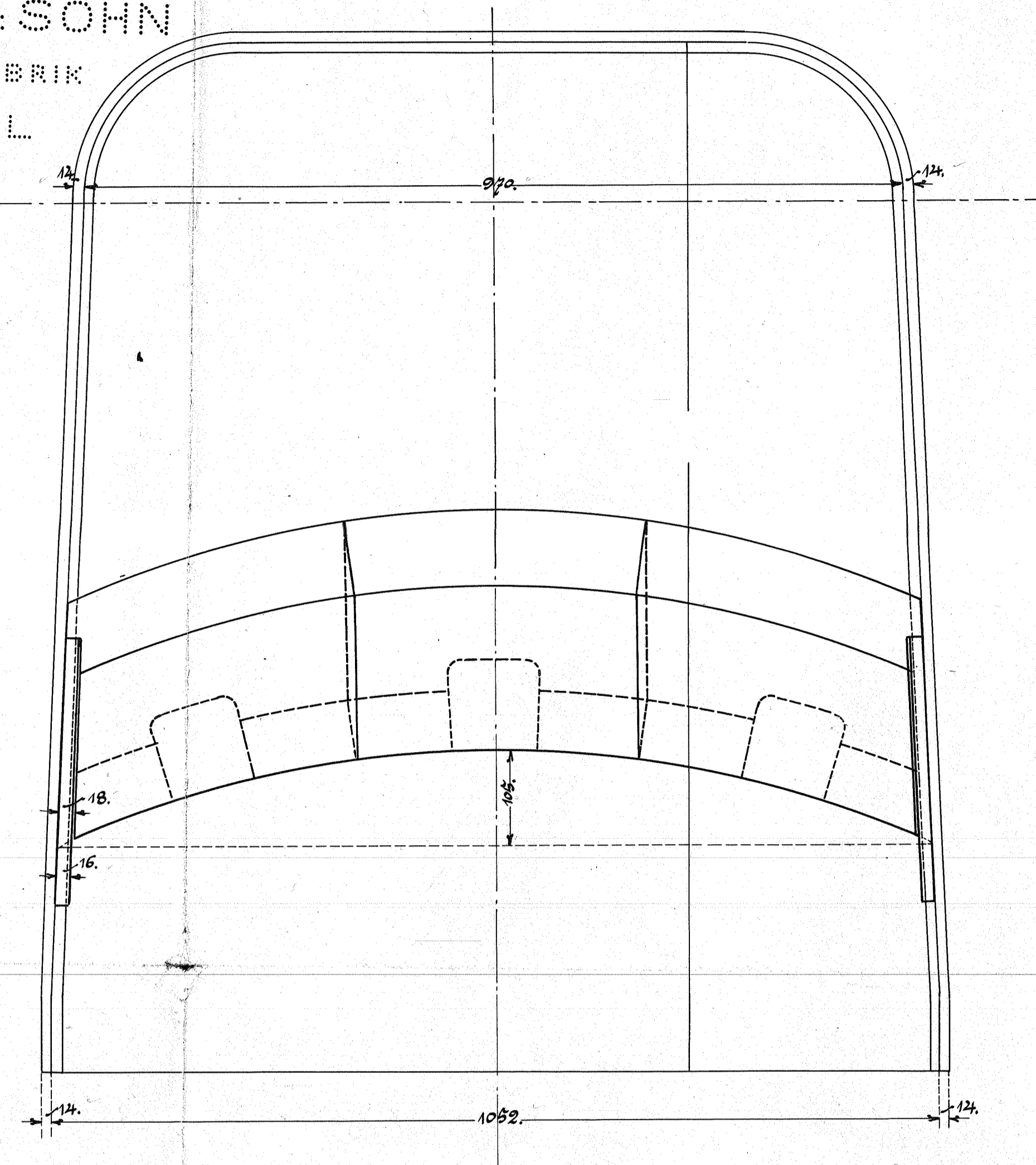

Die einzelnen Platten, aus denen das Gewölbe besteht, sind abzumessen und so aufeinander zu passen, daß die bei der Fügen, sowie genügender Fall ohne Anwendung von Ölbohrer erzielt wird.

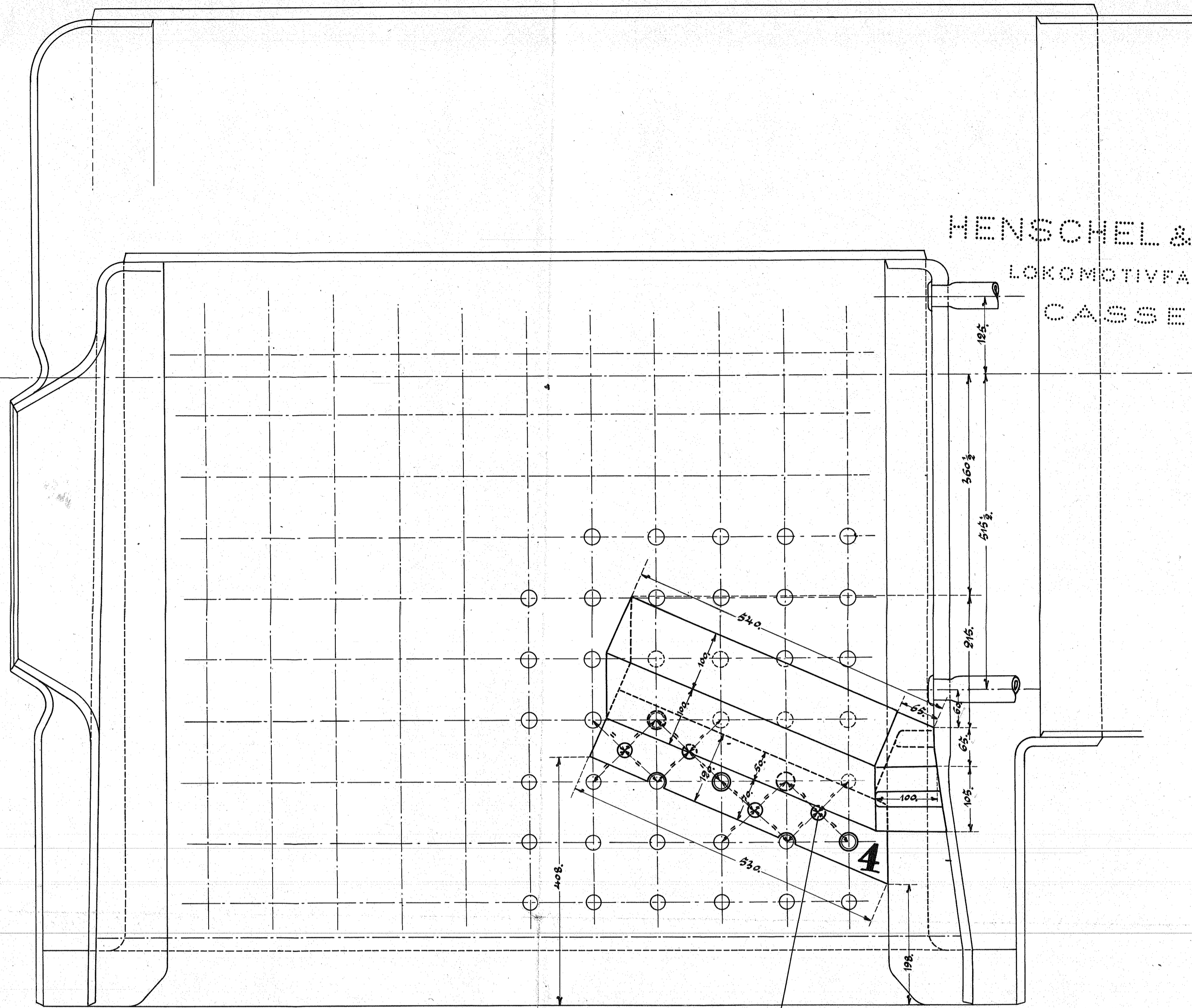
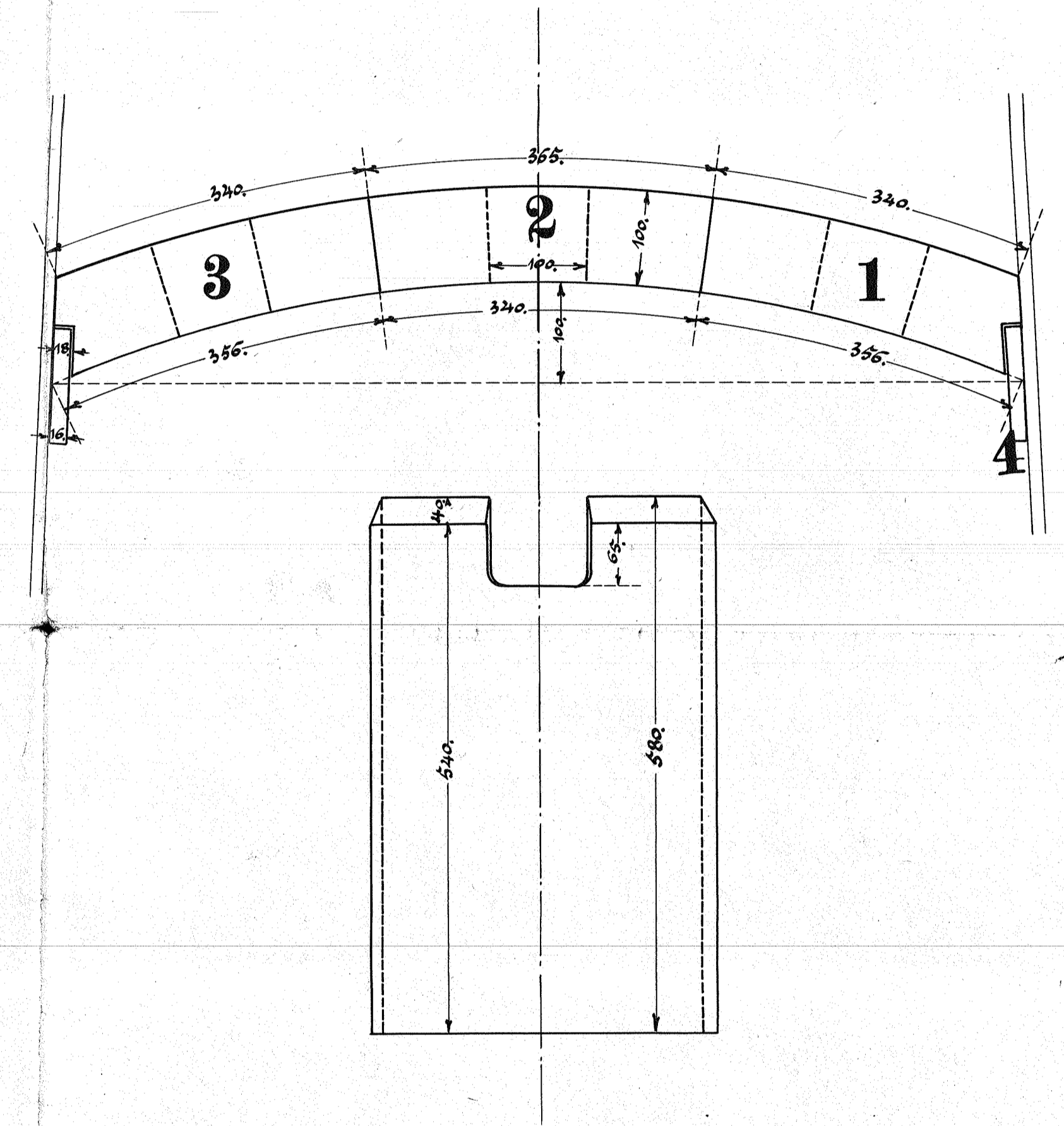

Die Bohrungen für die Schrauben in den Flackeisen sind beim Montieren zu bestimmen.

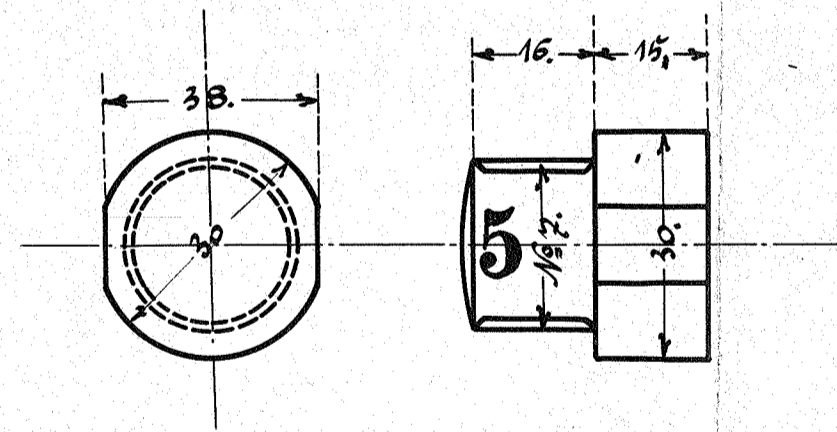

Einzelzeichnung für eine Lokomotive

Stückzahl	Benennung	Nummer	Material	Bemerkung	Bestellern	Zeichzeichen
1	Obenplatte rechts	1				
1	" " links	2				
1	" " mitte	3				
2	Flackeisen	4	St.			
6	Schrauben dazu	5				

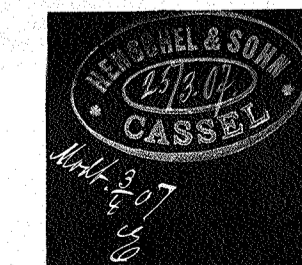

Obenplatten

Zeichng. Nr. 8.