

17563

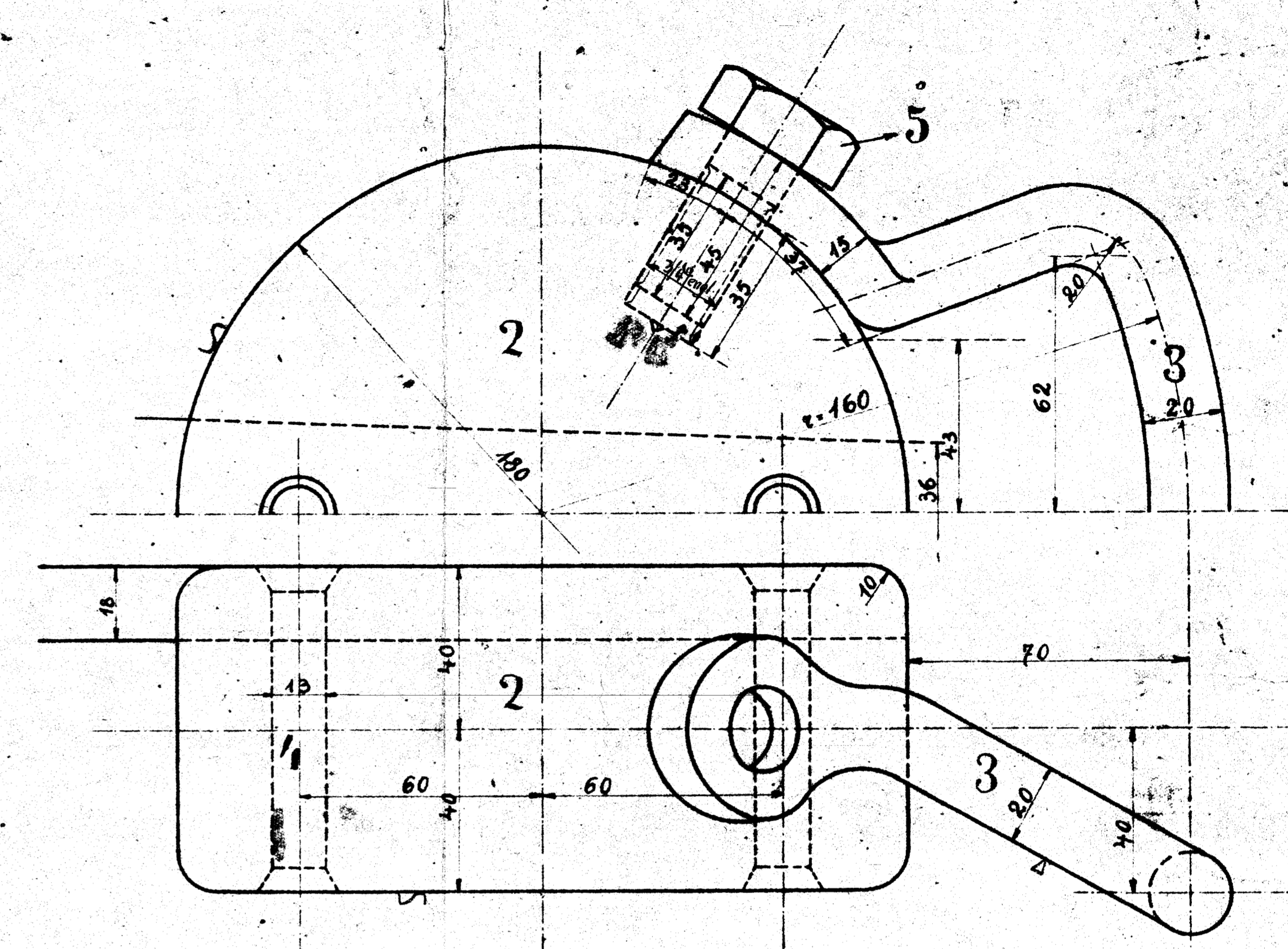
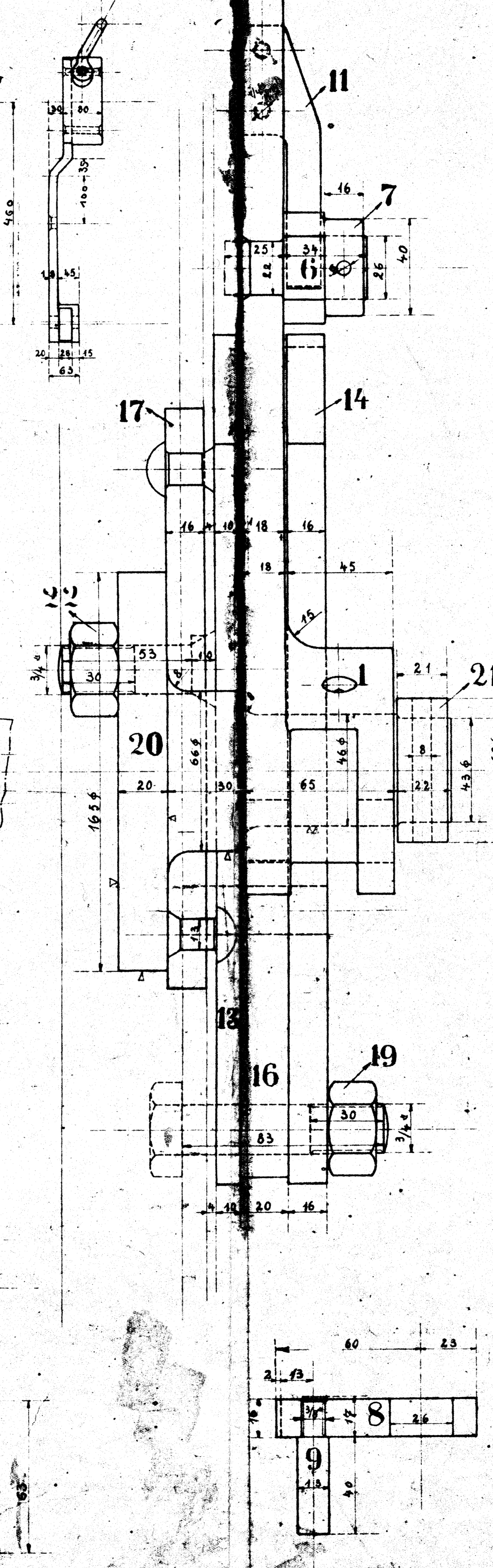
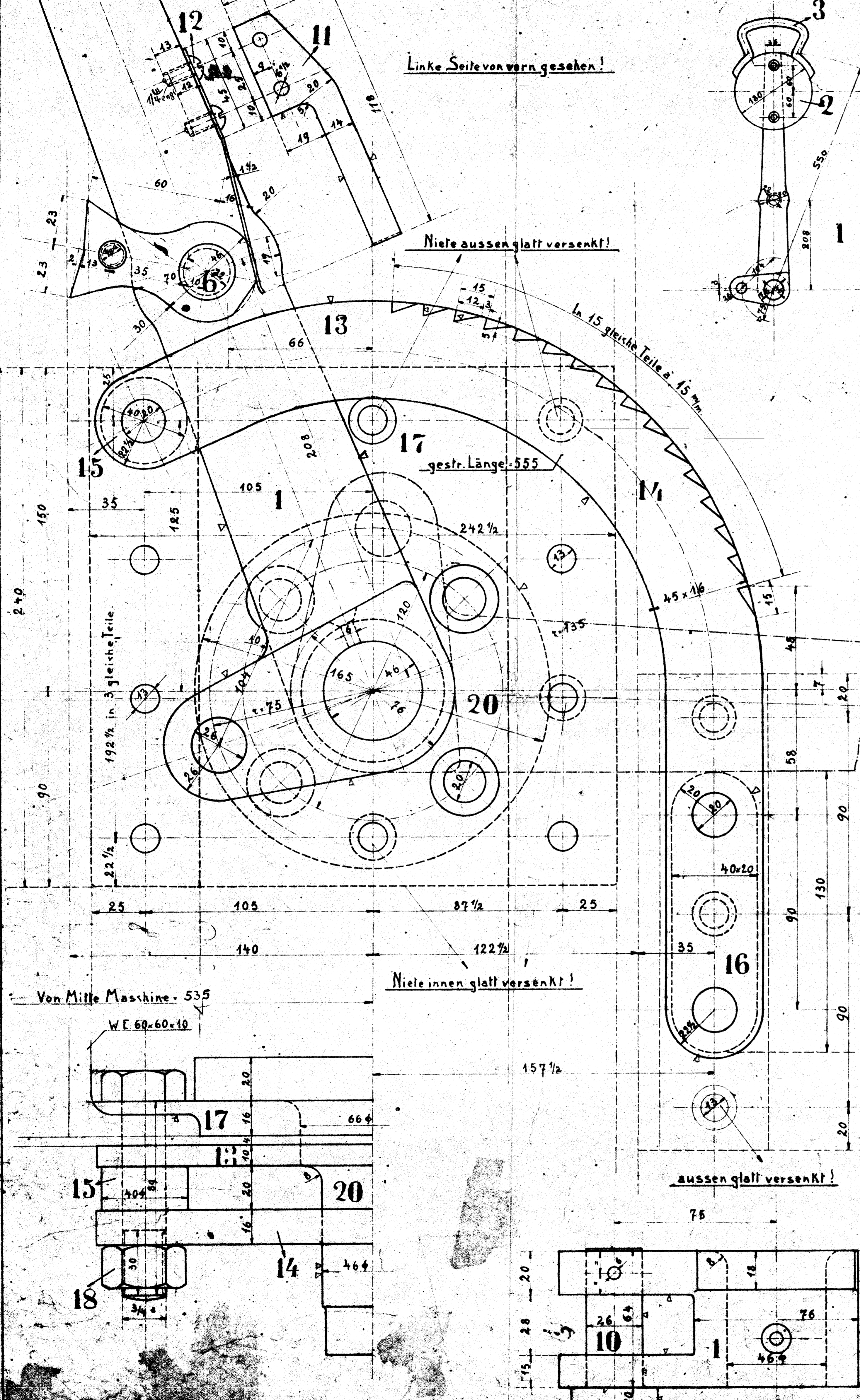

Ausführung für eine Lokomotive.					Materialbestellung für eine Lokomotive		Fertig-Gewicht
Stückzahl	Benennung	Nummern	Material	Werkstoff	Zahlen Pos.	Dimensionen und Modellzeichen	Kg
1	Handhebel	1	Fl.E.	S. D. E.			
1	Gewicht	2	G.E.	W. D. E.		P. 283 a	
1	Handgriff	3	Fl.E.	S. D. E.			
2	Nieten	4	"	E			
2	Kopfschrauben 3/4"	5	"	E			
1	Nietbolzen	6	"	E			
1	Splinttring m. Splint	7	"	E		Von 351a	
1	Klinke	8	"	JP. D. E.			
1	Stift	9	"	E			
1	Bolzen m. Splint	10	"	E			
1	Feder	11	Stahl	Q. E.			
2	Kopfschrauben 3/4" engl.	12	Fl.E.			Von 44 E	
1	Führungsboizen	13	"	S. D. E.			
1	Zahnbogen	14	"	S. D. E.			
1	Zwischenrolle	15	"	E			
1	Zwischenstück	16	"	JP. D. E.			
1	Verstärkungsplatte	17	"	JP. D. E.			
1	Schraube 3/4" m. Mutter	18	"	E. E.			
2	ditto 3/4"	19	"	E. E.			
1	Lagerzapfen	20	"			Von 350 a	
1	Splinttring m. Splint	21	"	H. D. E.			
4	vers. Schrauben 3/4" m. Mutter	22	"	E. E.			

Schrauben u. Muttern nach dänischer Tabelle!

Gezeichnet	Datum	Name	1CT.L	HENSCHEL u. SOHN CASSEL Herstellung: T.B.E.
Geprüft				
Gezeichnet				
Geprüft				
Herstellung				
Maßstab: 1:1, 1:5			Ursprung: 20230/31	
Wurfhebel u. Wurfhebelbock.				22.05