

MOTORER

B 801, 802

D 801, 802

PRELIMINÄR

Reservdelskatalog



SCANIA-VABIS

Denna preliminära reservdelskatalog gäller våra motorer B801, B802, D801 och D802. Huvudskillnaden mellan motortyperna 801 och 802 utgöres av cylinderdiametern, som för 801 är 110 mm och 802 115 mm.

Detaljer tillhörande förgasar- resp. dieselmotorn återfinnas under sina resp. rubriker. Finnes ingen rubrik, äro detaljerna gemensamma för de båda motortyperna.

För att erhålla snabb expediering av reservdelsorder böra dessa uppställas i nummerordning.

Södertälje i mars 1946.

AB SCANIA-VABIS

OBS!

Vid rekvisition av reservdelar måste

motornumret uppgivas

I N N E H Å L L S F Ö R T E C K N I N G

	Sidan
MOTORBLOCK	
Cylinderhuvud, förkammare, övre vattenrör	5
Cylinderhuvudpackning, ventilkåpa, cylinderblock	5
Cylinderfoder, ramlager	7
Kamaxellager	8
Nedre vattenrör, oljepåfyllning, svänghjulskåpa	10
Transmissionskåpa, fläkthållare, främre motorupphängning	12
Bakre motorupphängning, kabelrör, undre vevrum, oljesump	13
Oljesump, avloppsrör	14
Inloppsrör, trottelhus	15
Luftfilter	16
VEVRÖRELSE	
Kolv, kompressionsring, oljering	17
Vevstake, vevstakslager	19
Vevaxel, svänghjul, vibrationsdämpare	20
VENTILMEKANISM	
Inloppsventil, avloppsventil, vipparm	21
Vipparmsaxel, ventillyftare, kamaxel, lager	21
TRANSMISSION	
Vevaxelkugghjul, kamaxelkugghjul, mellankugghjul	23
Magnetkugghjul, skruvhjul, regulator	23
SMÖRJSYSTEM	
Oljepump, oljerör	26
Reducerventil, oljerenarehus, spaltfilter	28

	Sidan
KYLSYSTEM	
Vattenpump, koppling för drivning av vattenpump	30
Fläkt, fläkthållare, fläktrem	32
Termostat, övre vattenrör	32
Nedre vattenrör, återgångsledning	33
VAKUUMPUMP	
Vakuumpump, smörjoljerör	34
Koppling, generator - vakuumpump - vattenpump	36
Remskiva, generatorhylla, spännband	36
Kompressor	37
BRÄNSLESYSTEM	
Bensindrift:	
Fallförgasare, flottör, munstycke	38
Accelerationspump	40
Bränslepump	41
Luftfilter, bränslereglering	43
Dieseldrift:	
Insprutningspump, tryckrör	45
Koppling, vakuumregulator, matarpump	47
Förfilter, spridarehållare, spridare, brännoljafilter	48
ELEKTRISK UTRUSTNING	
Magnetapparat, generator, startmotor	51
PACKNINGAR	52
NUMMERREGISTER	56
SAKREGISTER	62



Bild 1. Cylinderhuvud för bensindrift



Bild 2. Cylinderhuvud för dieseldrift

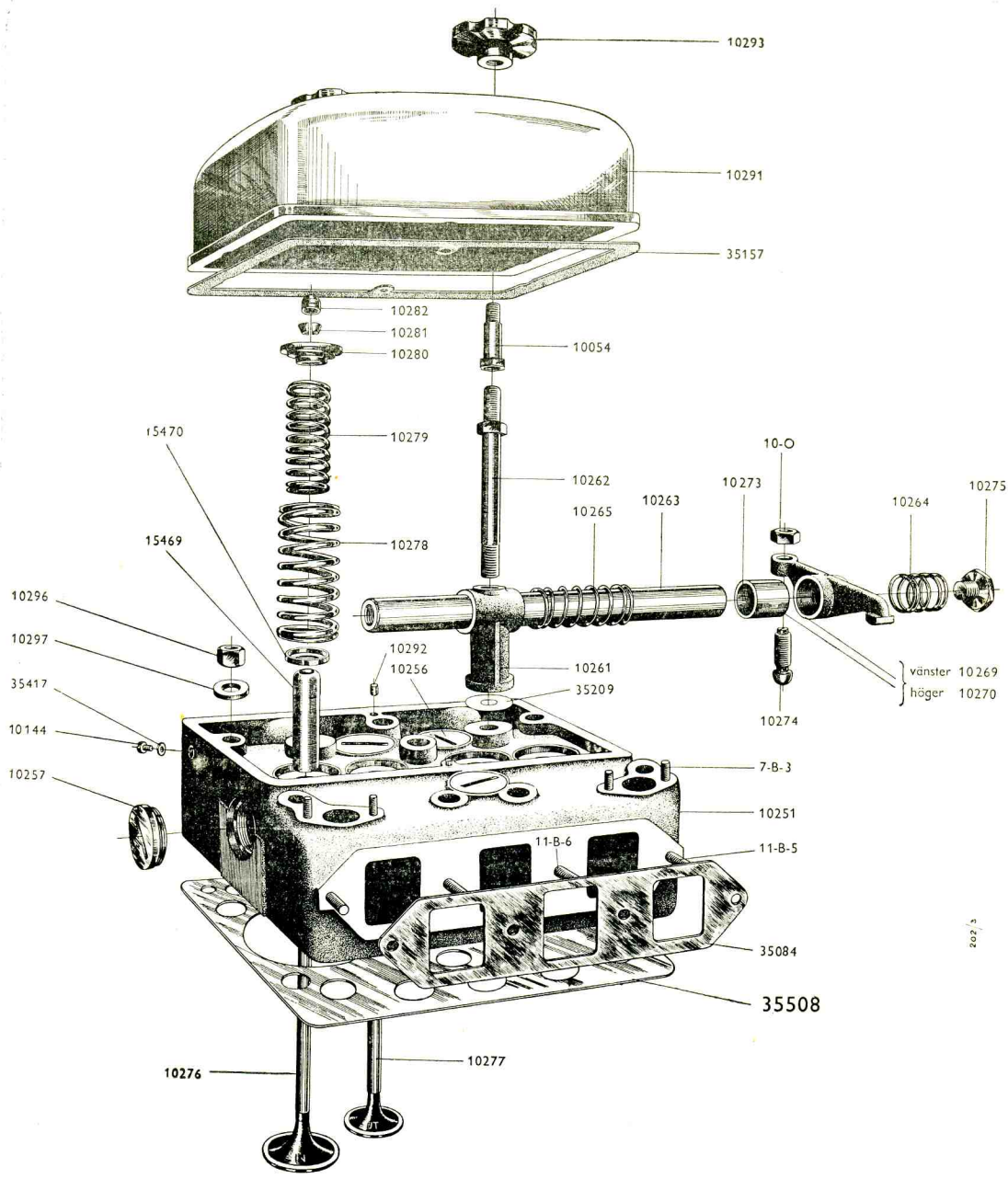

214/2

Bild 3. Oljepåfyllning

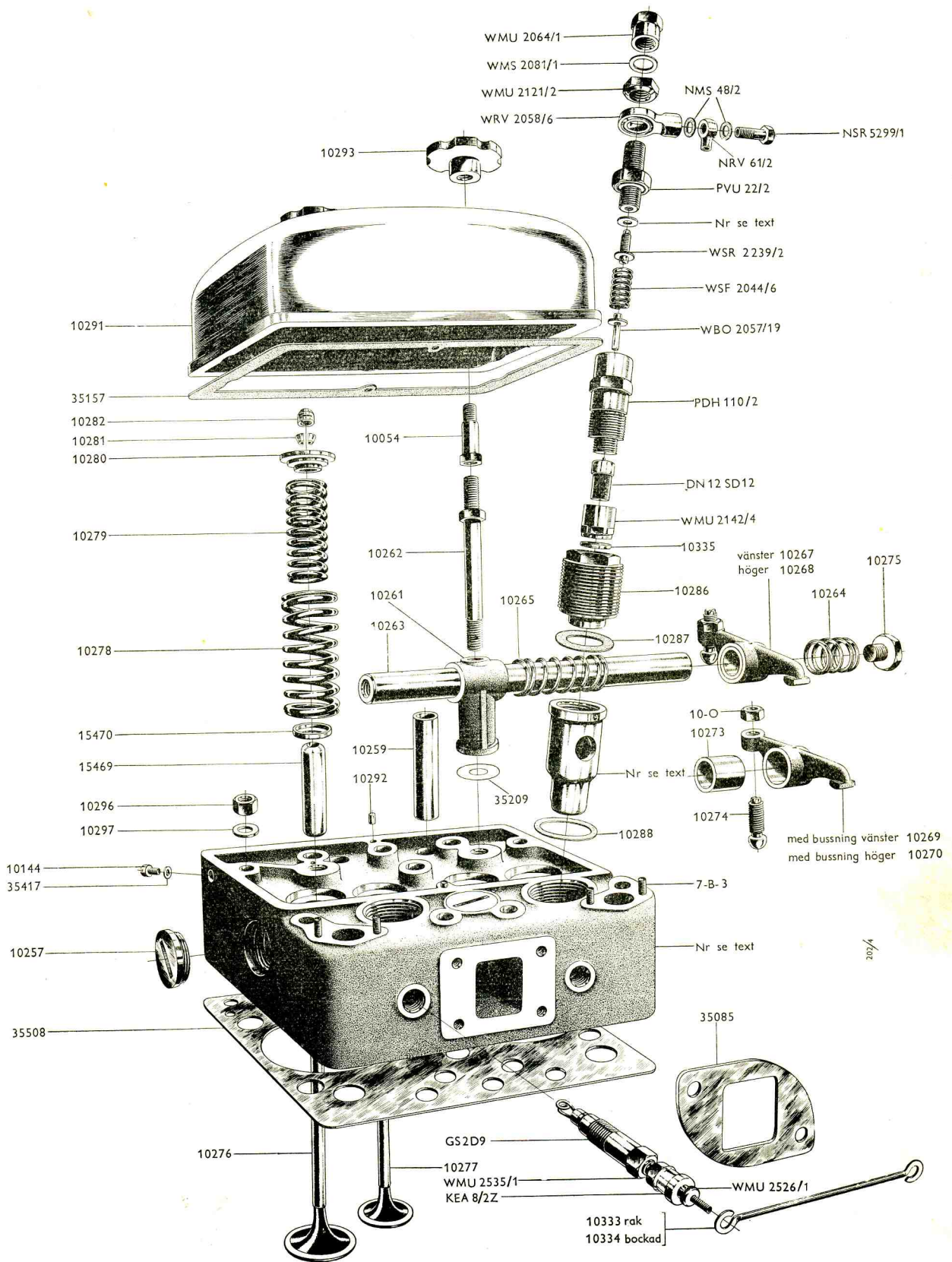
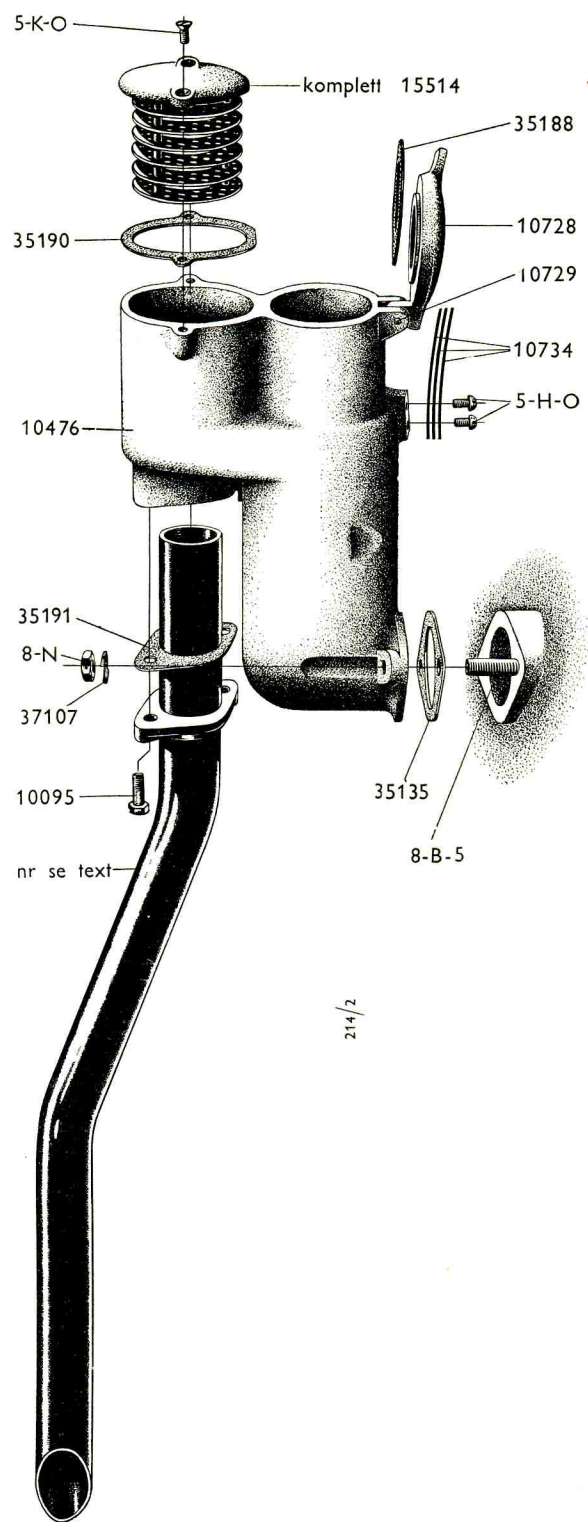

Bild 4. Vevrörelse



Bild 5. Kamaxeltransmission

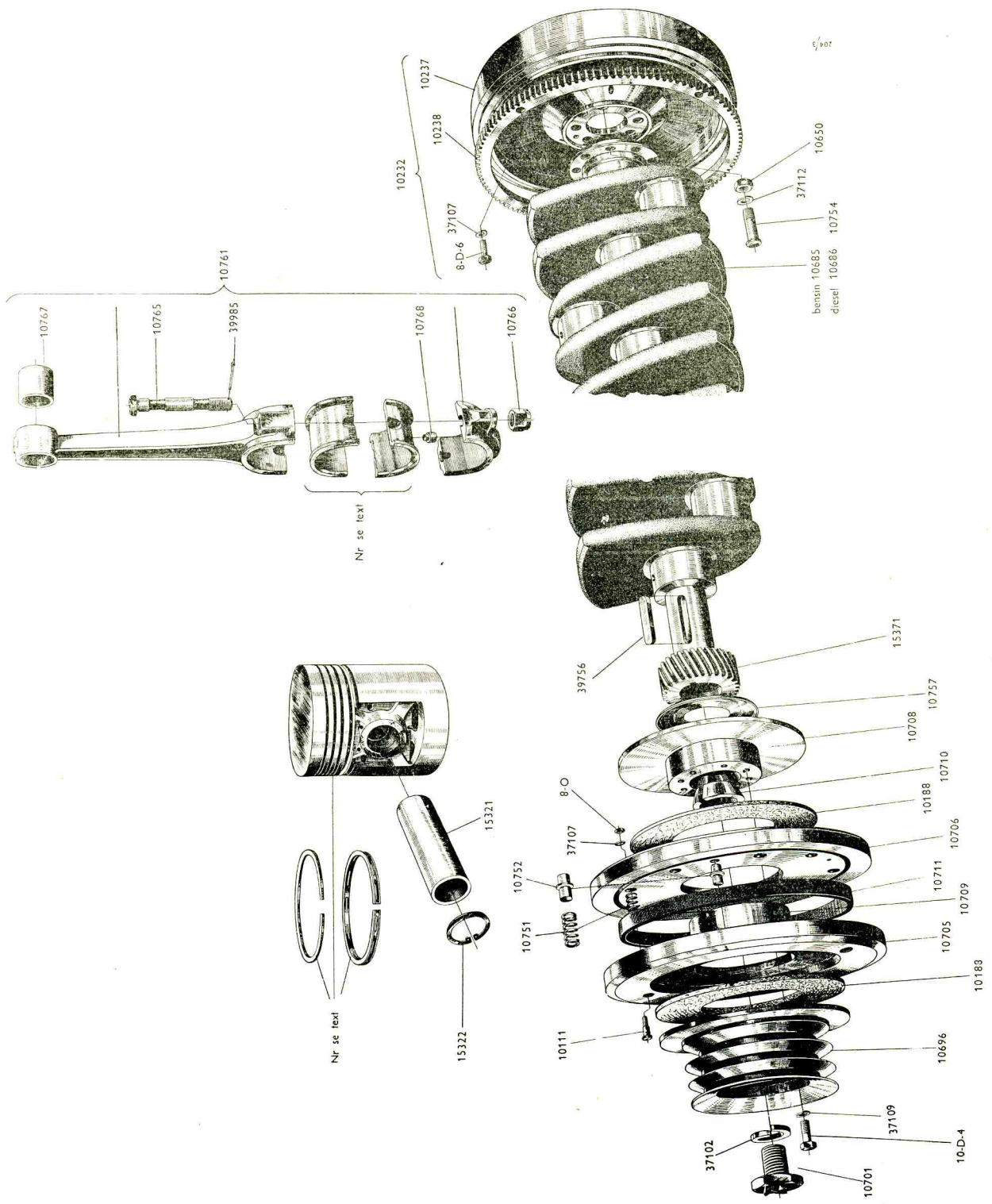

Bild 6. Regulator

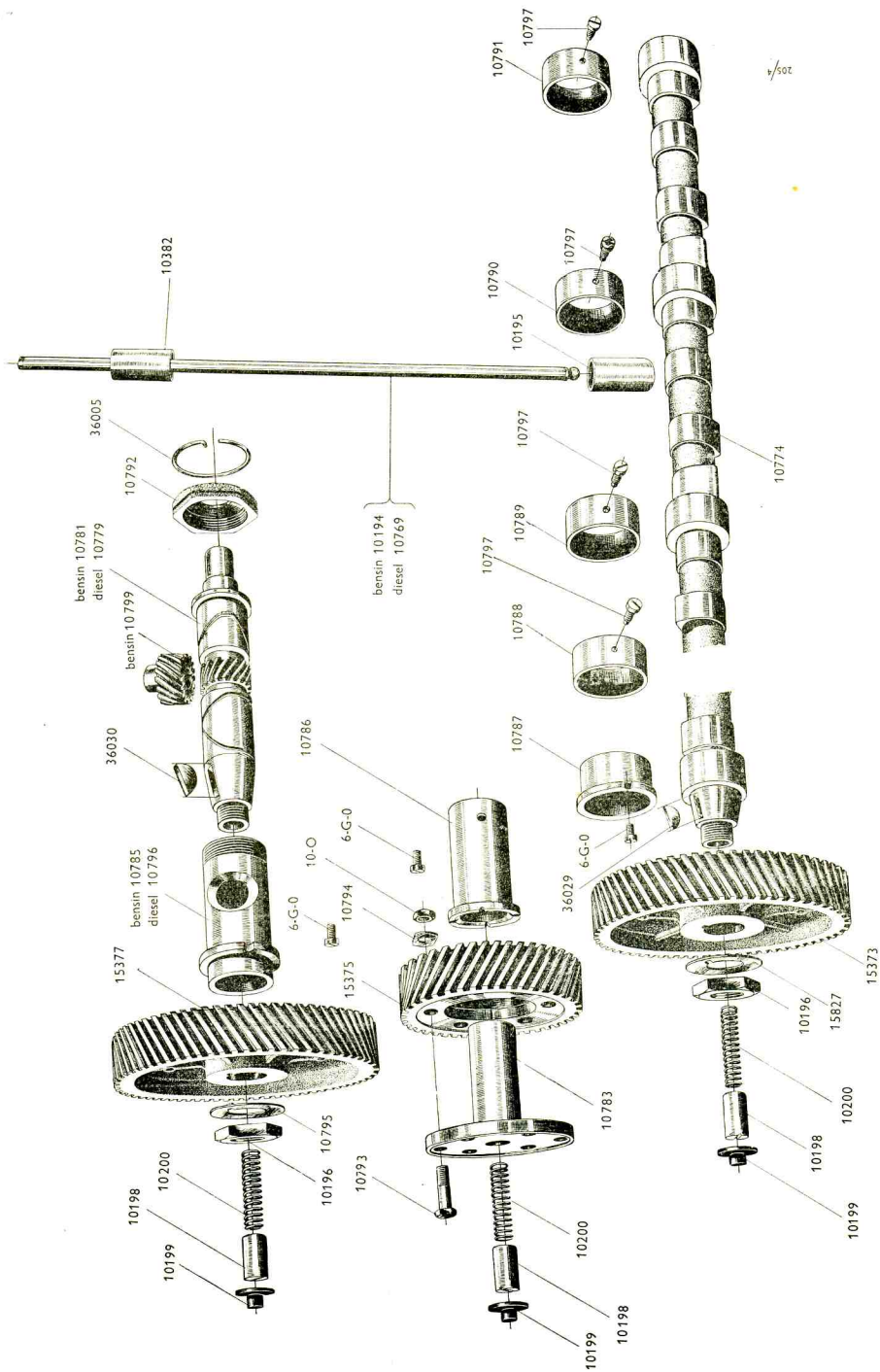

Bild 7. Oljepump

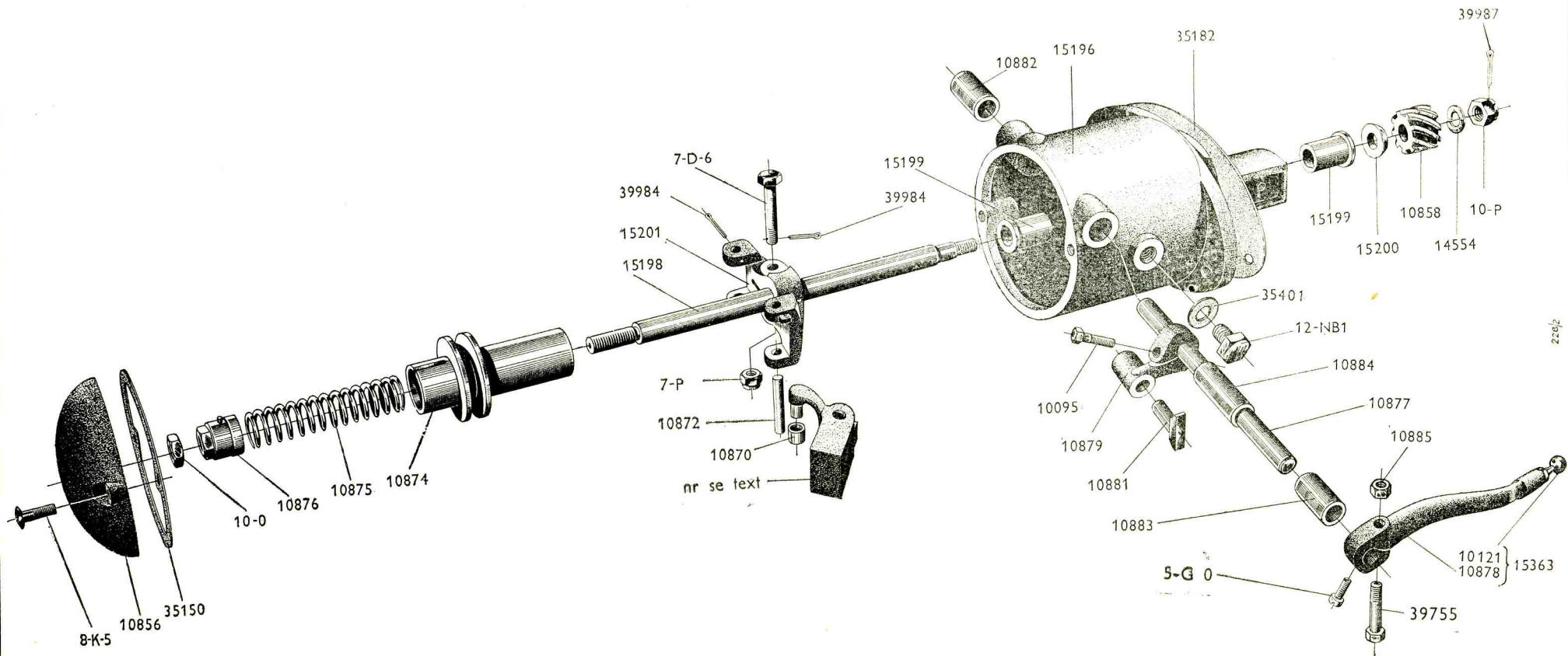

Bild 8. Reducerventil

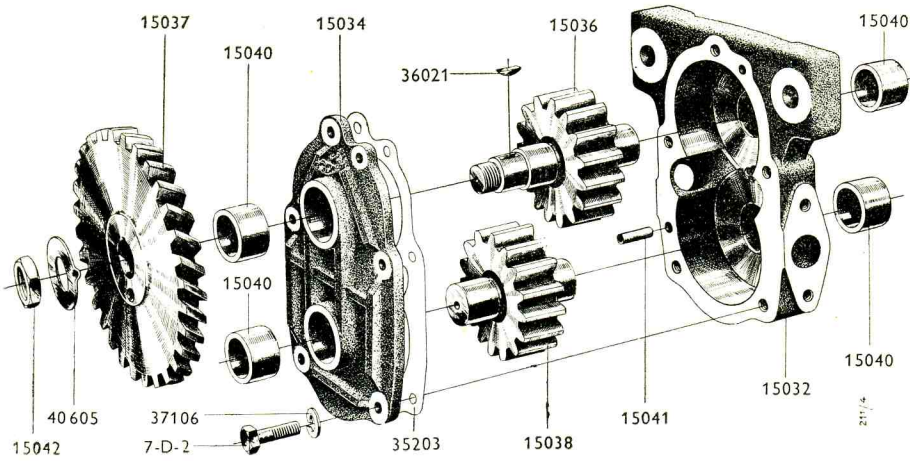

Bild 9. Vatterpump

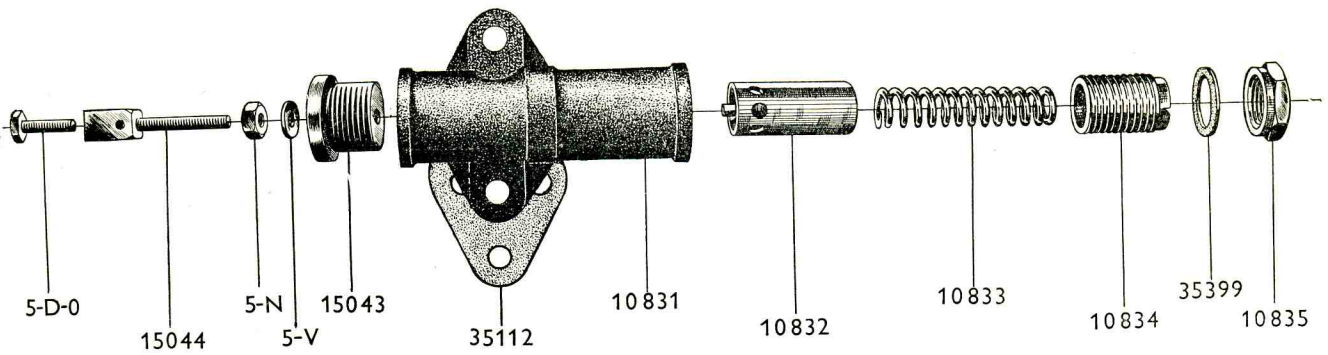

Bild 10. Koppling för drivning av vattenpump

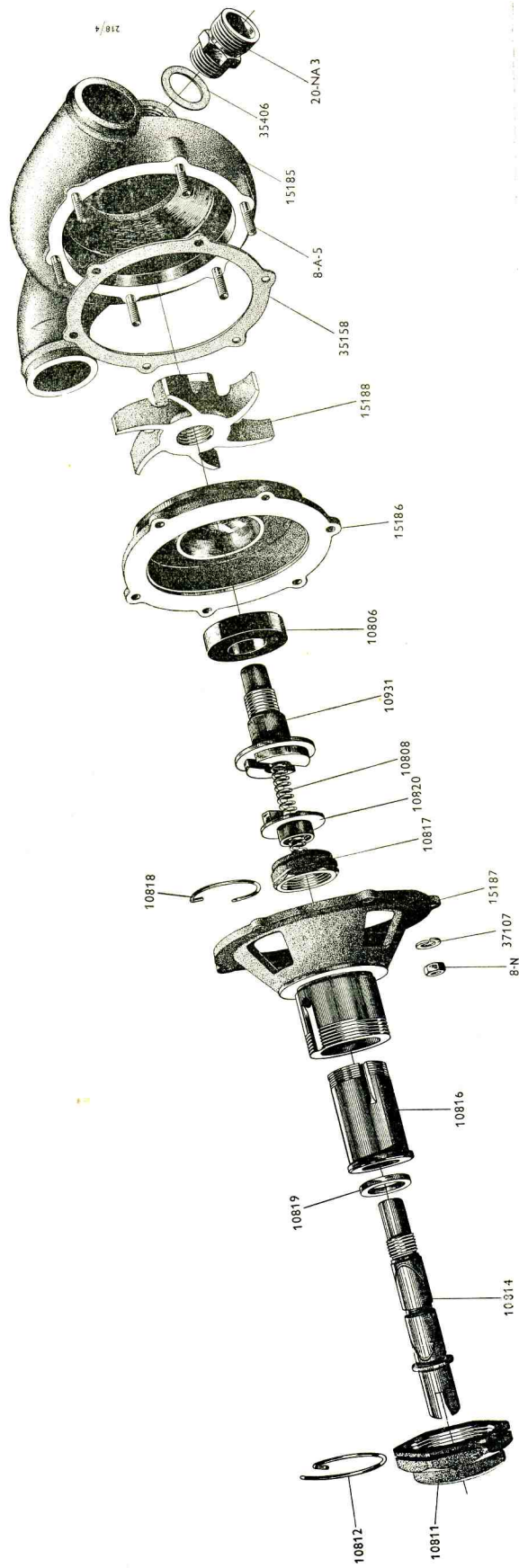

Bild 11. Fläkt

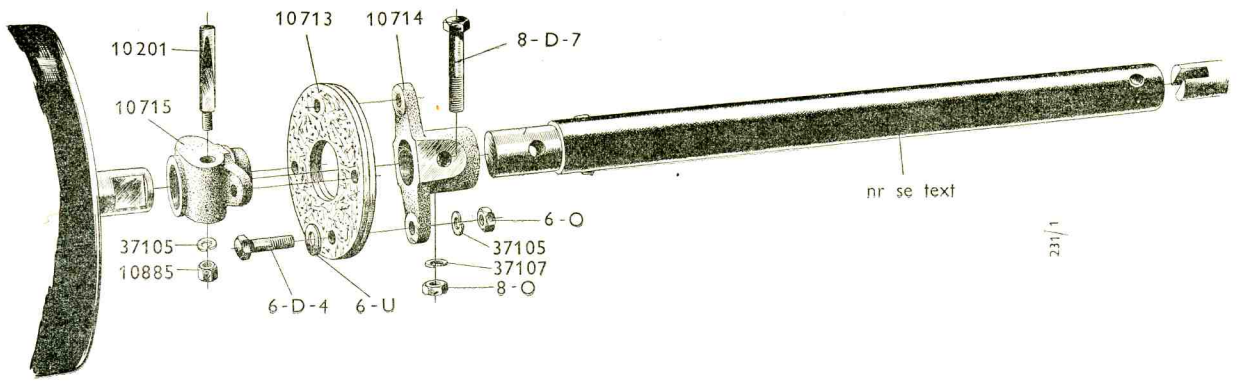

Bild 12. Vakuumpump

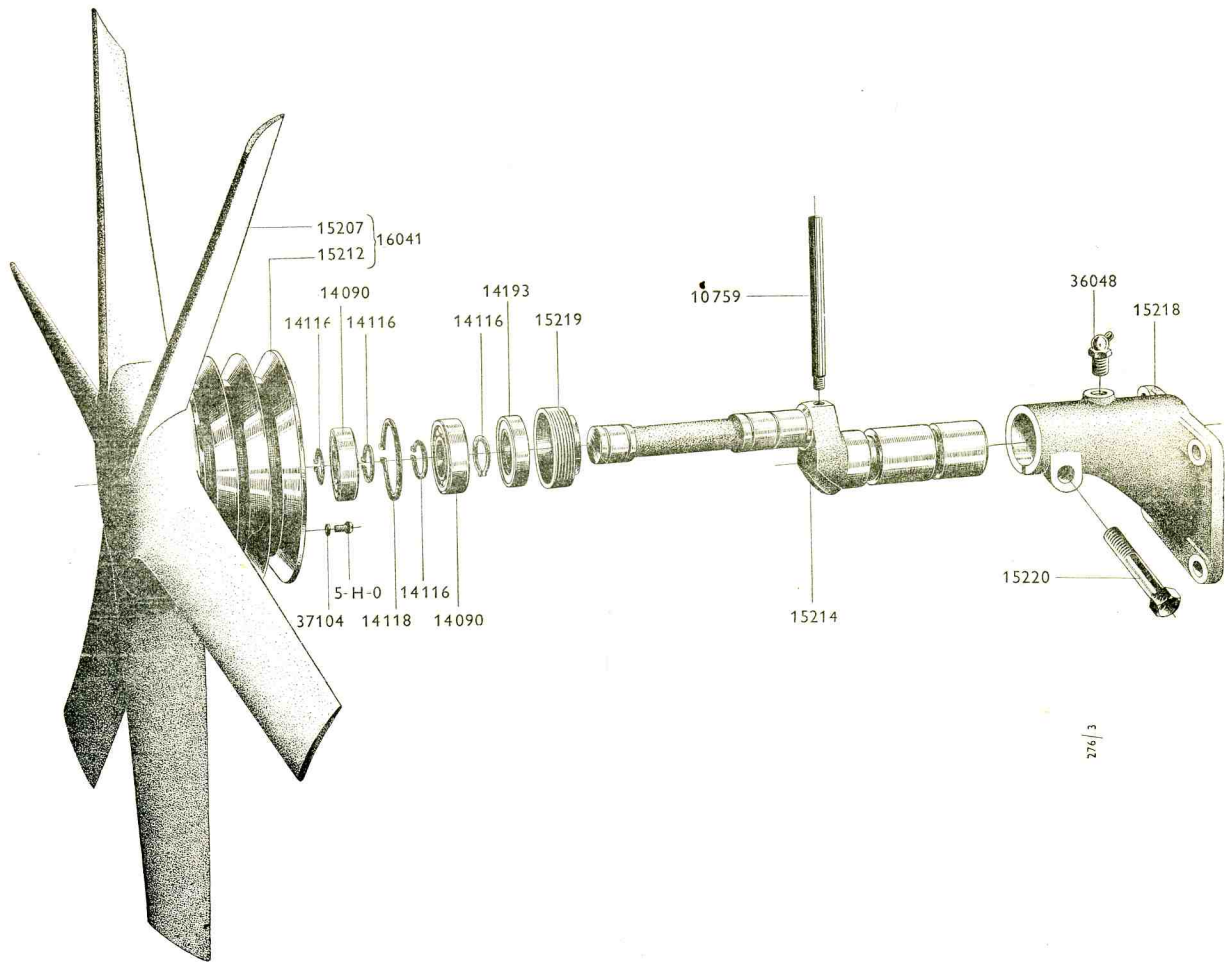

Bild 13. Fallförgasare

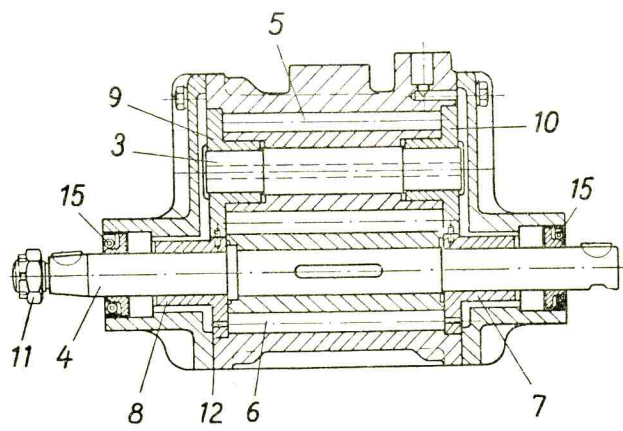

Bild 14. Bränslepump

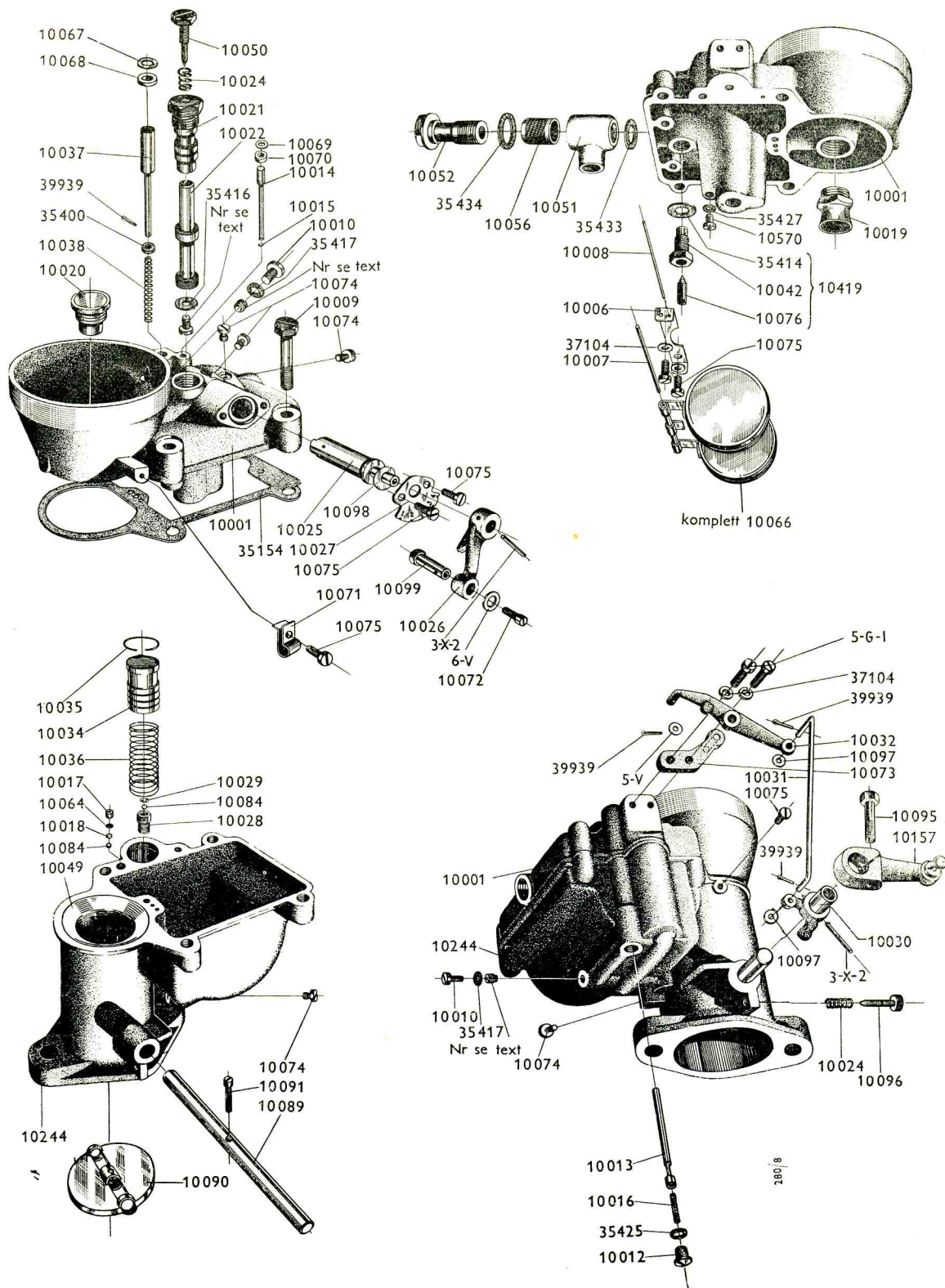

Bild 15. Inspritzpump

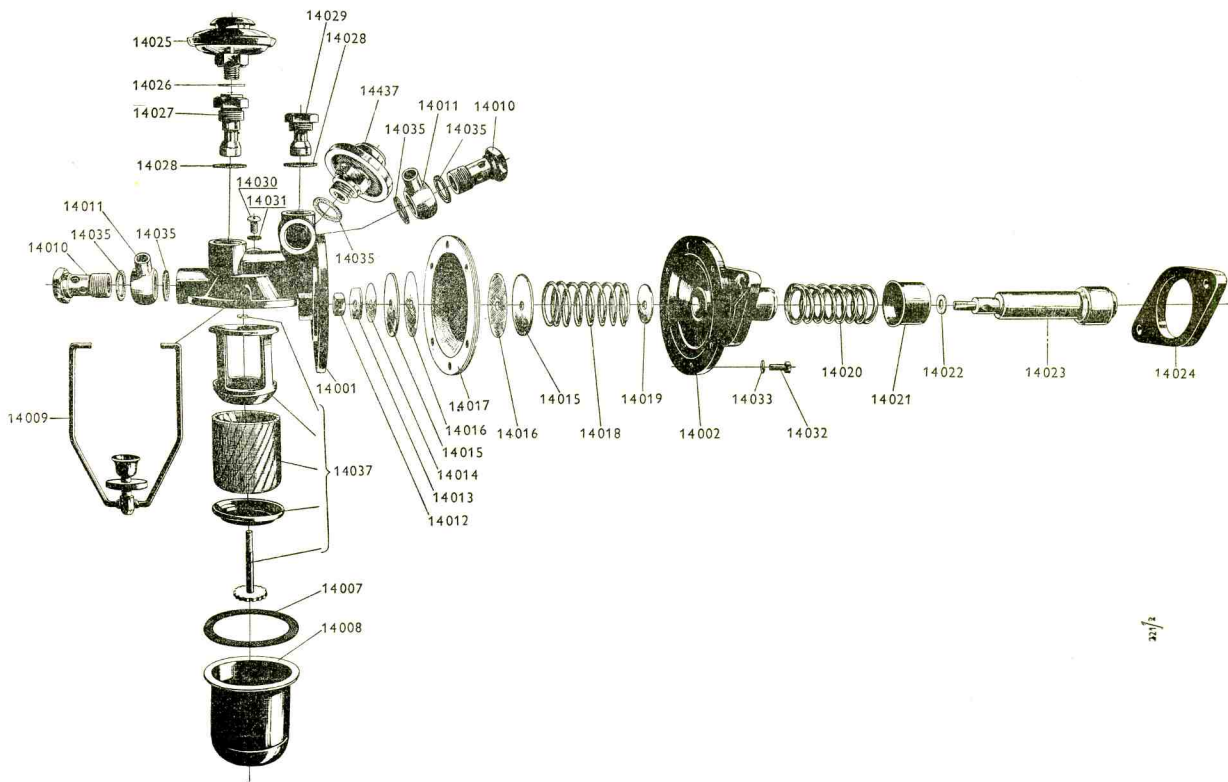

Bild 16. Matarpump

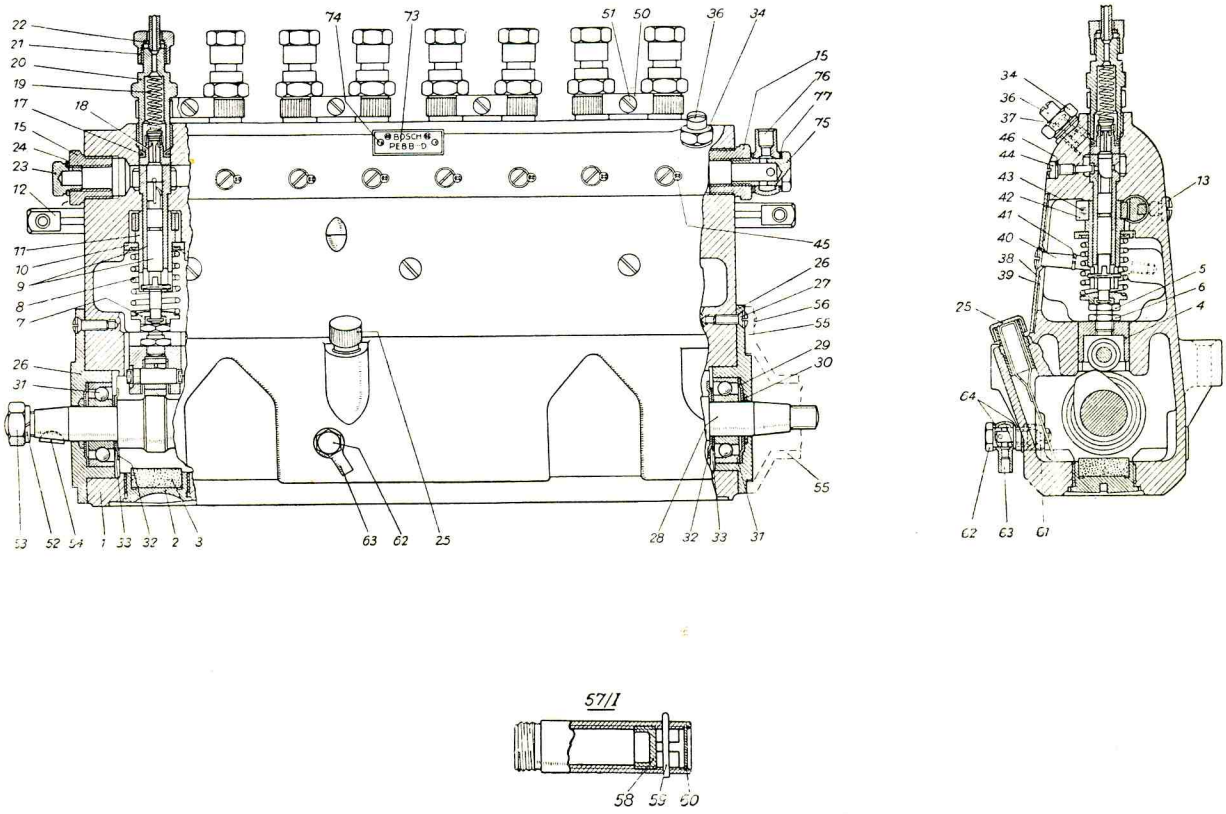

Bild 17. Spridarehållare

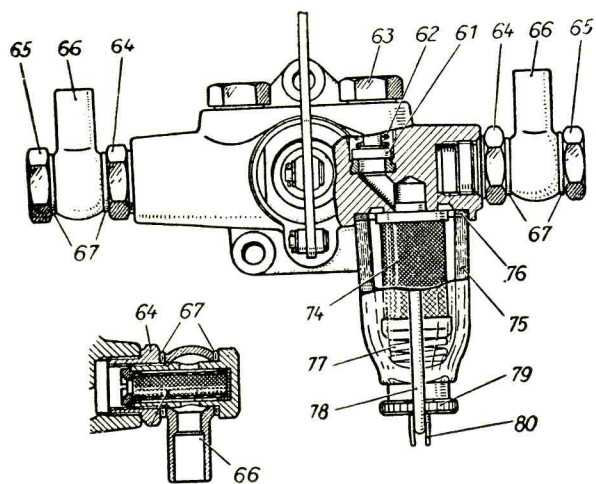

Bild 18. Brännoljafilter

PACKNINGAR

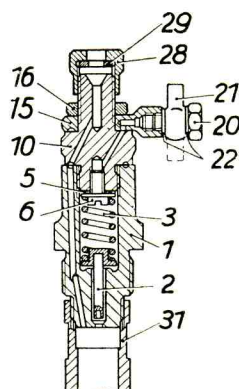

Nr 35177 för trottellhus.
(Dieseldrift)

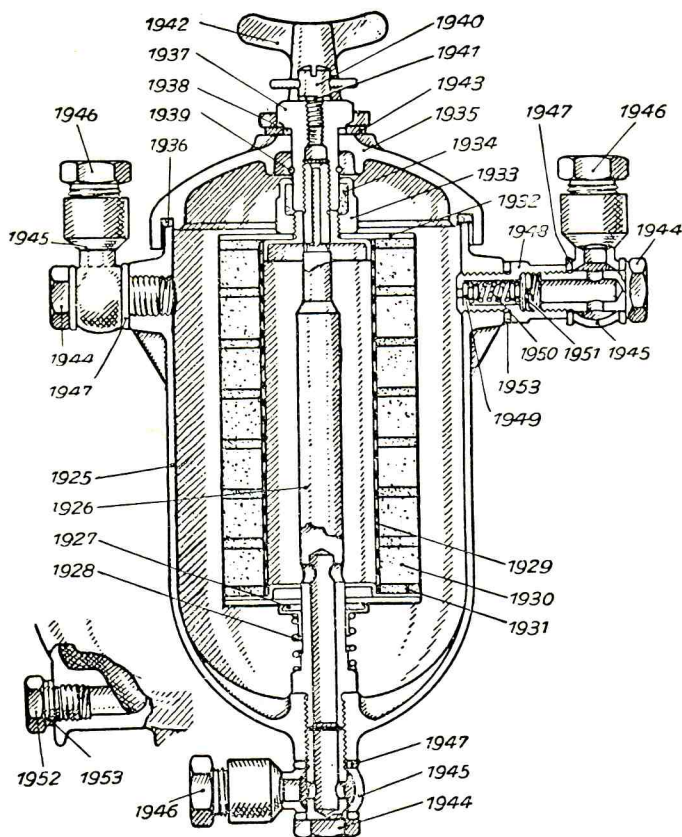
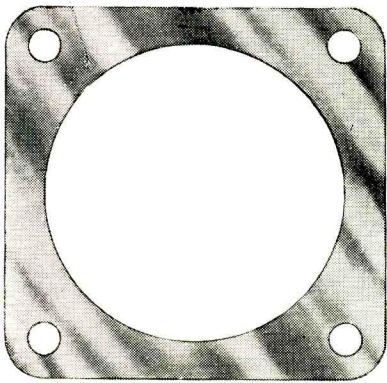
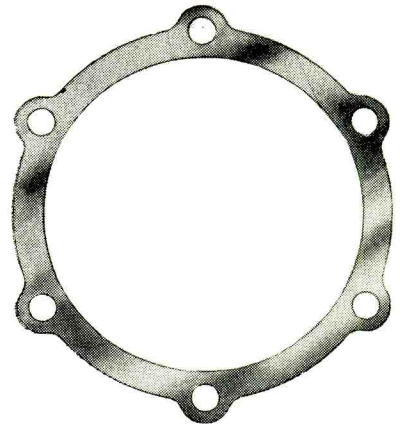

Nr 35158 för vattenpumphus.

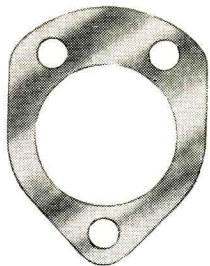

Nr 35165 för blindlock
för magnetapparat.

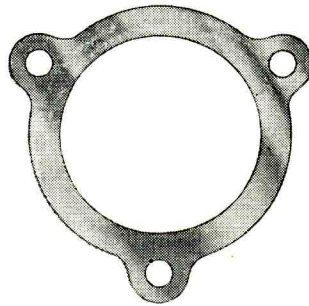

Nr 35178 för lock
för termostathus.

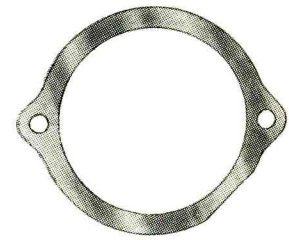

Nr 35190 för lock för
ventilationsrör.

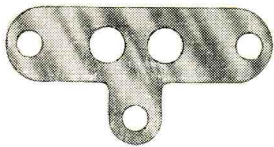

Nr 35168 för oljerenarchus.

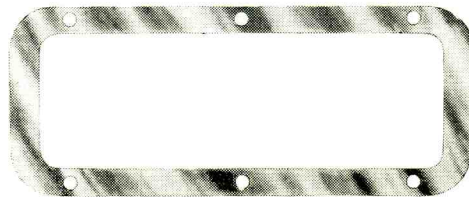

Nr 35176 för inloppsrör.
(Dieseldrift)

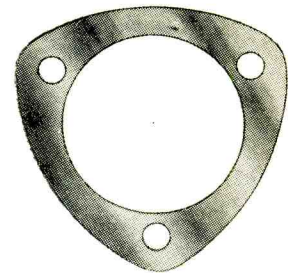

Nr 35163 för blindlock för
oljepåfyllning.

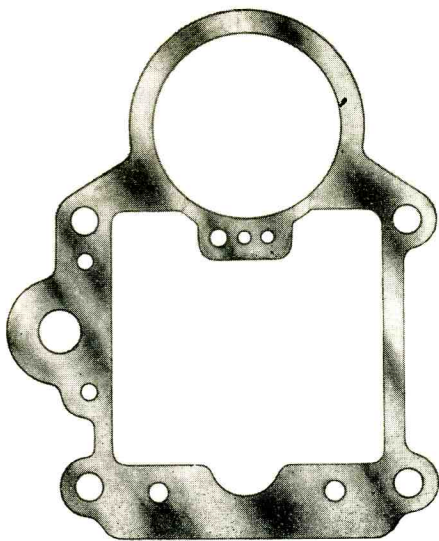

Nr 35154 för fallförgasare.

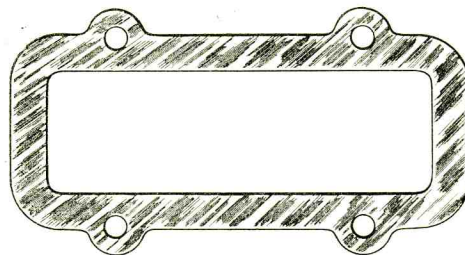

Nr 35086 för in- och avloppsrör.
(Bensindrift)

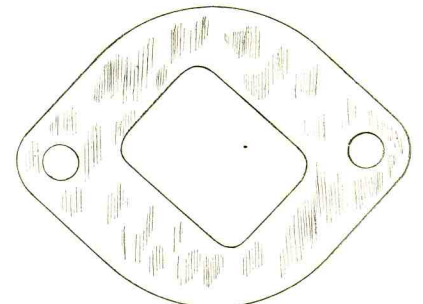

Nr 35085 för avloppsrör
(Dieseldrift)

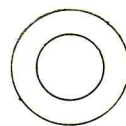

Nr 35209 för vipparmslager-
bock.

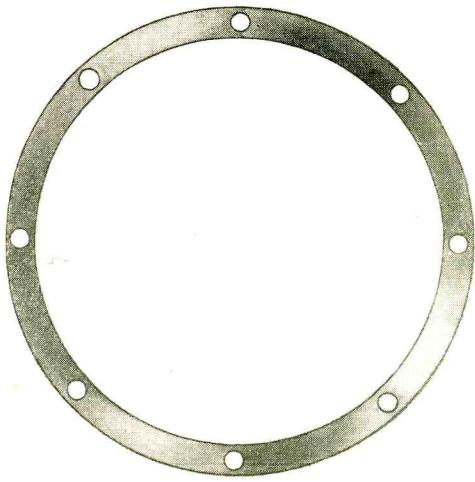

Nr 35123 för oljesillucka.

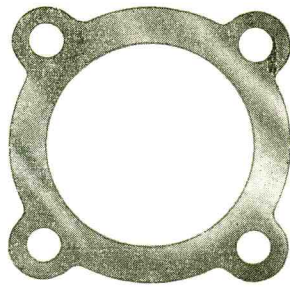

Nr 35160 för lock för termostathus.

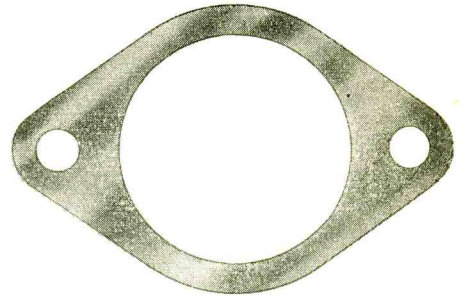

Nr 35121 för spaltfilter.

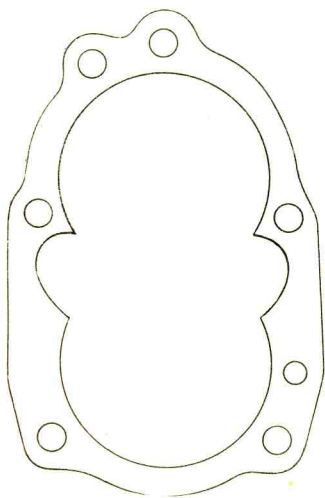

Nr 35203 för oljepump.

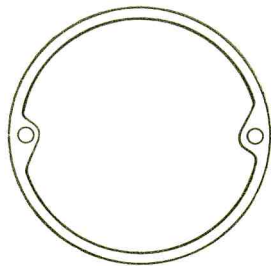

Nr 35150 för regulatorlock.

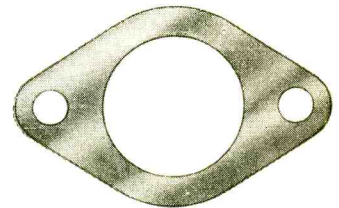

Nr 35135 för oljepåfyllning och skarvrör.

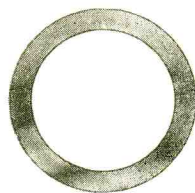

Nr 35188 för oljepåfyllningslock.

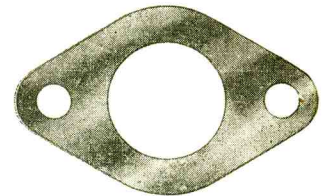

Nr 35161 för termostathusfäste och nedre vattenrör.

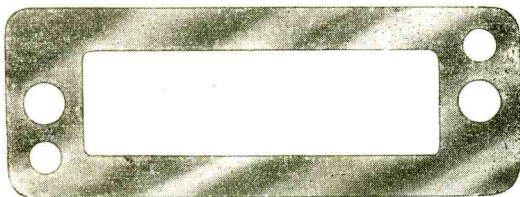

Nr 35159 för vattenpumpfäste.



Nr 35406 för nippel i termostathus och vattenpumphus.

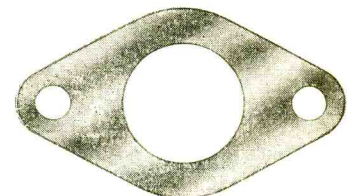

Nr 35195 för bränslepump och bränslepumpblindlock.

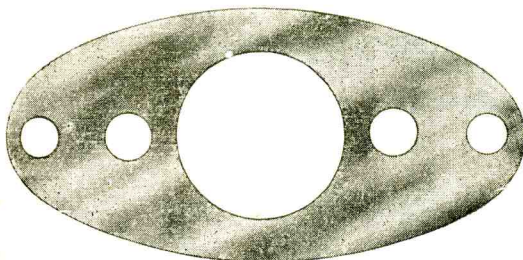

Nr 35182 för regulator och regulatorblindlock.



Nr 35405 för propp i övre vattenrör och propp i oljesillucka samt propp i oljerenarhus.

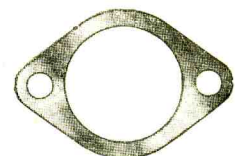

Nr 35191 för ventilationsrör.

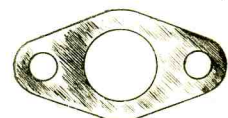

Nr 35083 för oljefördelningsrör och övre vattenrör.



Nr 35019 för propp i motorblock och inloppsrör.



Nr 35401 för oljemanometer-nippel och propp för oljehål.



Nr 35510 för oljerör för vipparmsmörjning.

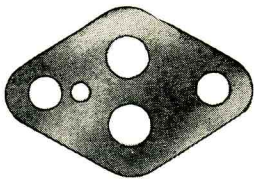

Nr 35112 för reducerventil.



Nr 35047 för smörjoljerör till ramlager.



Nr 35399 för ställskruv å reducerventil.



Nr 35397 för kontaktskruv å reducerventil.

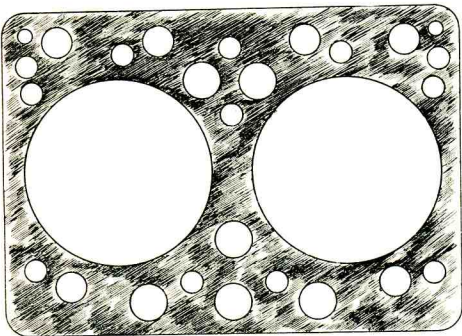

Nr 35508 för cylinderhuvud.

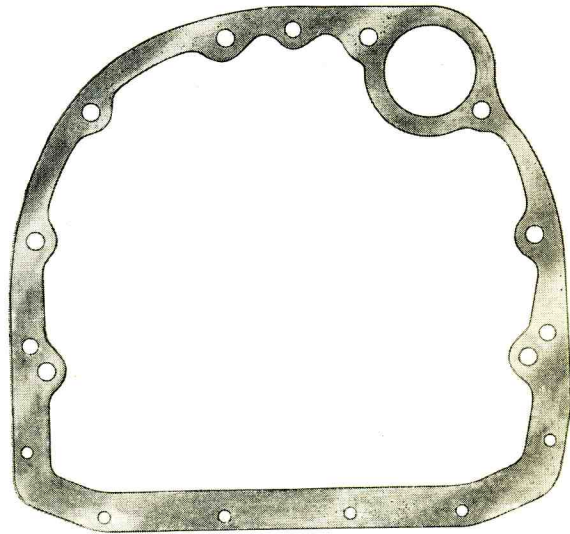

Nr 35173 för svänghjulsååå.

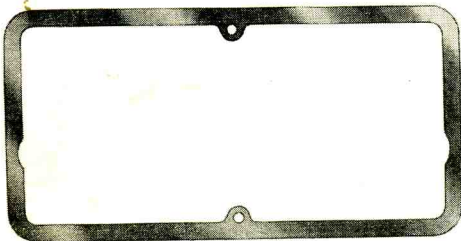

Nr 35157 för ventilkååå.

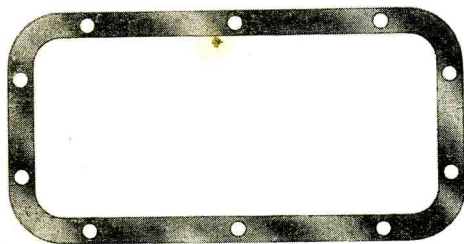

Nr 35156 för sidolucka.

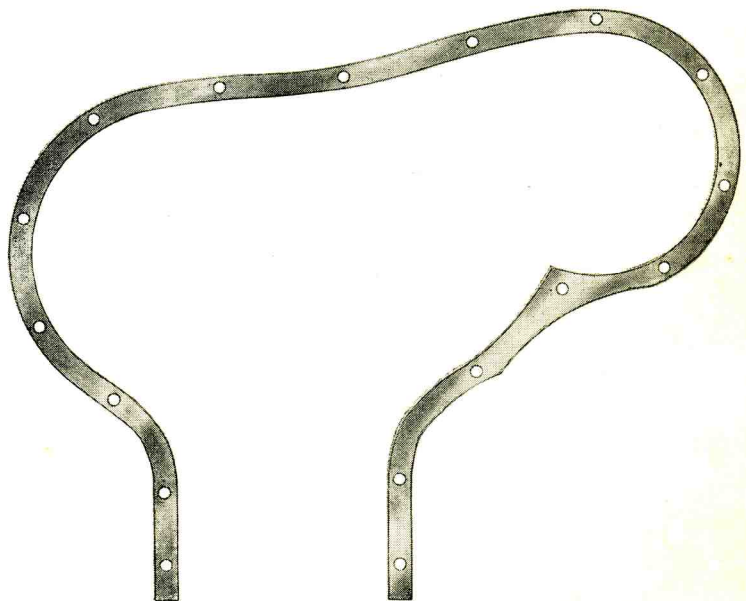

Nr 35172 för transmissionsååå.

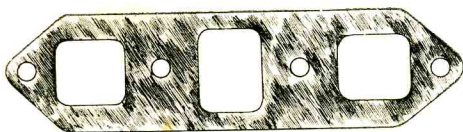

Nr 35084 för in- och avloppsrör. (Bensindrifåå)



Nr 35075 för förgasare och
trottelhus för regulator.



Nr 35055 för vipparms-
reducerventil och nippel
i oljesump.

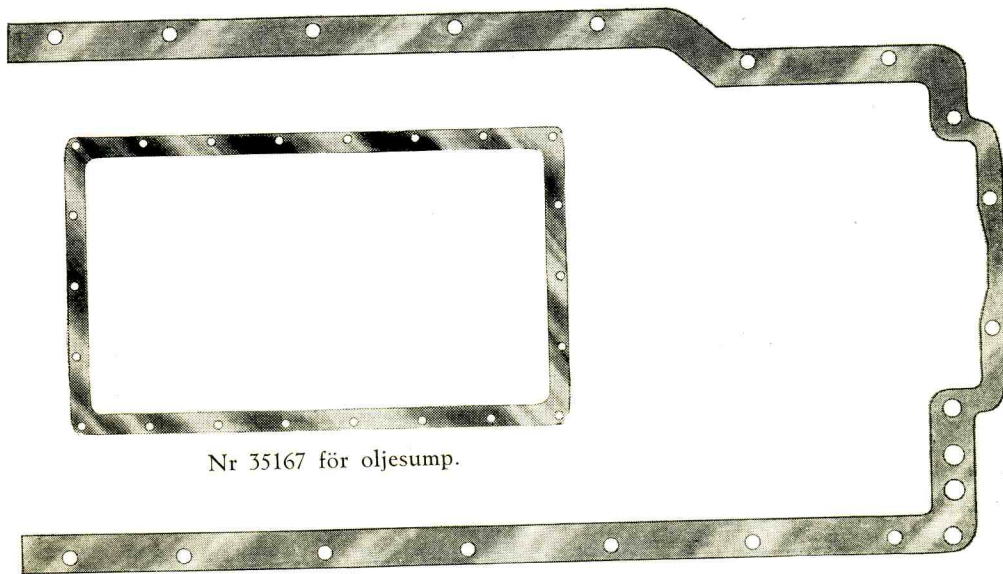

Nr 35167 för oljesump.

Nr 35171 för undre vevrum.

S A K R E G I S T E R

A	Sidan		Sidan
Accelerationspump	40	Drivhjul i vakuumpump	34
Ankare i generator	51	Drivrem för kompressor	37
Ankare i startmotor	51		
Avloppsrör	14	E	
Avloppsventil	21	Elektrisk utrustning	51
Avloppsventilsäte	21		
Axel för hävarm å regulator	25	F	
Axel för vipparm	21	Fallförgasare	38
Axel, huvudaxel i regulator	23	Filter, brännolja-	48
Axel i vattenpump	30	Filter, luft-, bensindrif	43
		Filter, luft-, dieseldrift	16
B		Filterinsats i brännoljafilter	48
Bakre motorupphängning	13	Filterinsats i förfilter	48
Brännoljafilter	48	Flottör	38
Bränslepump	41	Flottörventil	38
Bränslereglering	43	Fläkt	32
Bränslesystem, bensindrif	38	Fläktaxel	32
Bränslesystem, dieseldrift	45	Fläkthållare	12, 32
Bygel för motorupphängning	12	Fläktrem	32
		Friktionsskiva	20
C		Främre motorupphängning	12
Cylinderblock	5	Fäste för vattenpump	30
Cylinderfoder	7	Fördelarlock för magnet	51
Cylinderhuvud	5	Fördelarrotor för magnet	51
Cylinderhuvudpackning	5	Förfilter	48
		Förgasare	38
D		Förkammare	5
Dieselutrustning	45	Förkopplingsmotstånd	51
Distansring för startmotor	9		
Drev för startmotor	51	G	
Drivaxel för vattenpumpkoppling	30	Gaffel för regulator	25
Drivaxel för magnet	23	Generator	51
Drivaxel i vakuumpump	34	Generatorhylla	36

	Sidan		Sidan
Generatorokol	51	Kompressorhylla	10, 37
Generatorremskiva	36	Konsol för brännoljefilter	12
Generatorspännband	36	Kontakthammare för magnet	51
Glödströmsomkopplare	51	Kontaktplatta för magnet	51
Glödtändstift	51	Kontrollmotstånd	51
Gummislang för vattenpump	30	Kontrollrör för spridare	47
		Koppling för drivning av vakuumpump	36
H		Koppling för drivning av vattenpump	30
Huvudmunstycke	38	Koppling för insprutningspump	47
Hylla för generator	36	Kuggkrans för svänghjul	20
Hylla för insprutningspump	9, 45	Kylartermostat	32
Hylla för kompressor	10, 37	Kylsystem	30
Hylla för vakuumpump	10, 34		
		L	
I		Labyrintplåtar i oljepåfyllning	10
Igångsättningsklo	20	Lagerbock	21
Inloppsror	15	Lagerskål för ramlager	7
Inloppsventil	21	Lagerskål för vevstake	19
Insprutningspump	45	Lageröverfall	7
Isolator	51	Lock för oljepåfyllning	10
		Lock för ventilationsrör	10
K		Lucka för oljesil	13
Kabelrör	13	Luftfilter, bensindrif	43
Kabelsko	51	Luftfilter, dieseldrift	16
Kamaxel	21	Luftkona i förgasare	40
Kamaxelkugghjul	23	Lyftögla	13
Kamaxellager	8, 21	Läckoljerör	47
Klamma för kabelrör	13	Länkförbindning för förgasare	41
Klamma för tryckrör	45	Länkförbindning för regulator	25
Kol för generator	51	Löphjul i vakuumpump	34
Kol för startmotor	51	Löphjulsaxel i vakuumpump	34
Kolfjäder för generator	51		
Kolfjäder för startmotor	51	M	
Kolv	17, 19	Magnetapparat	51
Kolv tapp	17, 19	Magnetkugghjul	23
Kompressionsring	17, 19	Manometernippel	12
Kompressor	37	Matarpump	47

	Sidan		Sidan
Mellankugghjul	23	Remskiva å vevaxel	20
Membranlock	47	Rotor för magnetapparat	51
Motorblock	5		
Motorupphängning, främre	12	S	
Motorupphängning, bakre	13	Sidolucka å cylinderblock	9
Munstycke i förgasare	38	Sil för olja	13
Mätsticka för olja	13	Skarvrör för oljepåfyllning	10
		Skovelhjul	30
N		Skruvhjul för magnet	23
Nav för vibrationsdämpare	20	Skruvhjul för regulator	23
Nedre vattenrör	10, 33	Skyddsplåt för magnet	14
		Smörjoljerör för vakuumpump	34
O		Smörjsystem	26
Oljemätsticka	13	Spaltfilter	28
Oljepump	26	Spole för magnet	51
Oljepåfyllning	10	Spridare	48
Oljerenare	28	Spridarehållare	48
Oljering	17, 19	Spännband för generator	36
Oljerör, /brännolja/	47	Spännband för insprutningspump	10, 45
Oljerör, /smörjolje/	26	Startmotor	51
Oljesil	13	Startmotordrev	51
Oljespaltfilter	28	Startmotorkol	51
Oljesump	13, 14	Startmotoröverfall	9
		Startmunstycke	40
P		Stoppkona	21
Påfyllningslock för olja	10	Strömskena	51
		Sugrör för oljepump	26
R		Svänghjul	20
Ramlager	7	Svänghjulskåpa	10
Reducerventil	28	T	
Regulator	23	Termostat	32
Regulatorvikt	23	Transmission	23
Relä	51	Transmissionskugghjul	23
Remskiva å fläktaxel	32	Transmissionskåpa	12
Remskiva å generator	36	Trottelhus	15
Remskiva å kompressor	37	Tryckrör för insprutningspump	45

Sidan

Tryckrör för oljepump	26
Tryckstång	21
Tändkabel	13, 51
Tändstift	51

V

Vakuumpump	34
Vakuumregulator	47
Vakuurnör	47
Vattenpump	30
Vattenrör, nedre	10, 33
Vattenrör, återgångsledning	33
Vattenrör, övre	5, 32
Ventilationsrör	10
Ventilbussning	5, 21
Ventilfjäder	21
Ventilkåpa	5
Ventillyftare	21
Ventilmekanism	21
Ventilmote	21
Venturirör	16
Vevaxel	20
Vevaxelkugghjul	20
Vevrum	13
Vevrörelse	17
Vevstake	19
Vevstaksbult	19
Vevstakslager	19
Vibrationsdämpare	20
Vipparm	21
Vipparmsaxel	21

Ö

Överfall för startmotor	9
Överfall till ramlager	7
Övre vattenrör	5, 32