

Smøreskema litra MH

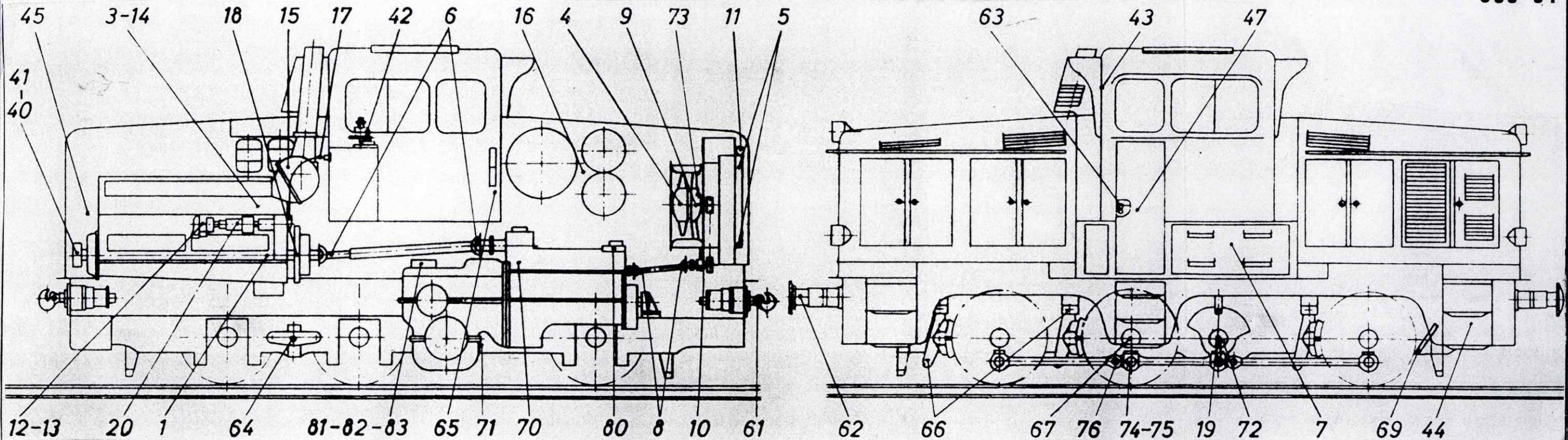

DSB, MASKINAFDELINGEN

Pos	Sted	Smøremiddel	Pos	Sted	Smøremiddel	Pos	Sted	Smøremiddel
1	Dieselmotor	IC RH 40	17	Tachometertræk	DIESEL DS1-20W/30	65	Skruebremse	DIESEL DS1-20W/30
3	Reguleringstræk	DIESEL DS1-20W/30	18	Vulkankobling	BEACON 2	66	Bremsetøj	DIESEL DS1-20W/30
4	Oliebeholder for hydr. ventilator	ENERGOL HLP 32 (ISO)	19	Hastighedsmålertræk	DIESEL DS1-20W/30	67	Akselkasser/rullelejer	BEACON 2
5	Kølerjalousi med stangtræk	DIESEL DS1-20W/30	20	Ladedynamo	BEACON 2	69	Hjulflanger	NALCO STIFT
6	Kardanaksel for hydr. og mek. transmission	BEACON 2	40	Kompressor	DIESEL DS1-20W/30	70	Hydraulisk transmission	ENERGOL HLP 32 (ISO)
7	Akselforbindelser under gulv	DIESEL DS1-20W/30	41	Tomgangsventiler for kompressor	KRATOS SJ 2	71	Trin- og vendegear	HYPOGEAR 90 EP
8	Kardanaksel for køler	BEACON 2	42	Hjælpebremsehaner	KRATOS SJ 2	72	Labyrintringe ved blindaksel	BEACON 2
9	Nav i ventilator	BEACON 2	43	Vinduesviskere	BEACON 2	73	Simmerring i kølerens olie kobling	BEACON 2
10	Nederste kileremskive	BEACON 2	44	Bremsecylinder Føringør	DIESEL DS1-20W/30	74	Stanglejer fedtsmurte	BEACON 2
11	Luftcylinder for jalousibevægelse	KRATOS SJ 2	45	Indsugningsfilter for kompressor	DIESEL DS1-20W/30	75	Stanglejer oliesmurte	DIESEL DS1-20W/30
12	Lejer for vandpumpe	BEACON 2	47	Dødmandspedal	DIESEL DS1-20W/30	76	Lænkeled	DIESEL DS1-20W/30
13	Pakdåse for vandpumpe	BEACON 2	61	Skruekobling	RAIL AND FLANGE RUBRICANT	80	Tilkoblingscylinder	KRATOS SJ 2
14	Luftfiltre på motor	IC RH 40	62	Puffere	RAIL AND FLANGE LUBRICANT	81	Gearskiftningscylinder	KRATOS SJ 2
15	Ladeblåser	IC RH 40	63	Hængsler og låse i døre og vinduer	DIESEL DS1-20W/30	82	Tilbagemeldingsventil	KRATOS SJ 2
16	Farehaner	DIESEL DS1-20W/30	64	Fjederophæng	RAIL AND FLANGE LUBRICANT	83	Kulisser for endestopkontakter	KRATOS SJ 2