

LON indfer.	A 27/11 51 7M.
Forandringer.	
konus til Krydshoved rundes med 5 mm Runding	18/29 V.S.
Bemærkningen angaaende Stempelringens Bearbejdning udgaar.	
Maal paa Blikstrimler rettet.	27/30 K.
Stangen forlænges 11 Ger. pr. 1 engl.	19/30 V.S.
	19/39 V.S.

Stempelringen drages først til 447 mm indv. og 444 mm indv. Diam., derpaa indskræves til 432 mm indv. og afskræves til 430 mm indv. og 426 mm indv. Diameter.
 Ved Indsætning af Ringene i Stempellet maas det iagttages, at Samlingerne anbringes forsætte for hinanden.

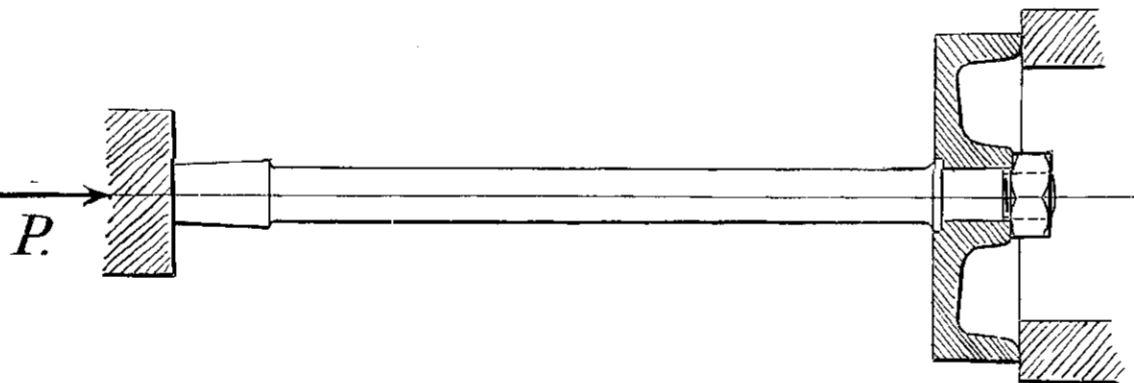
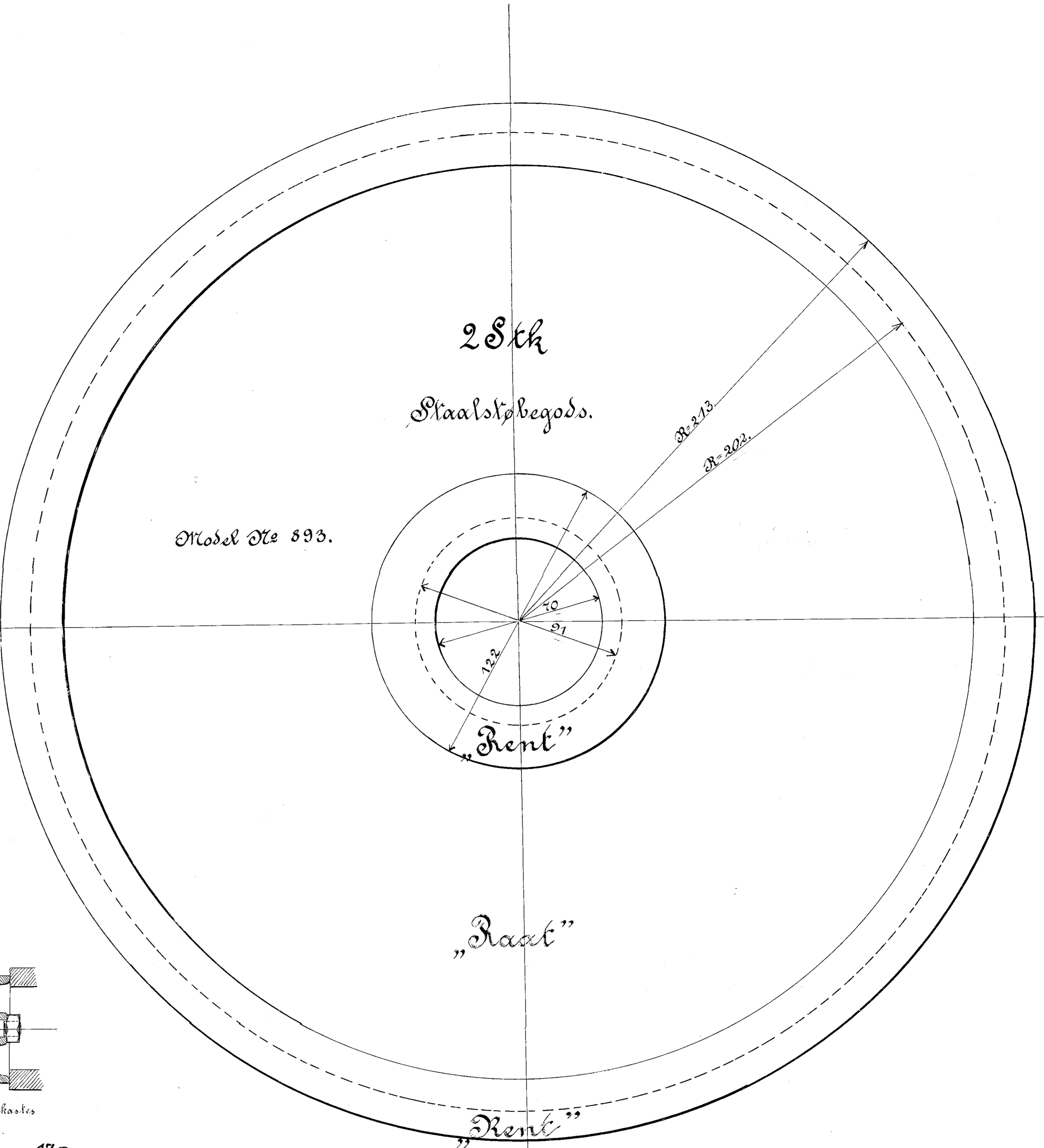
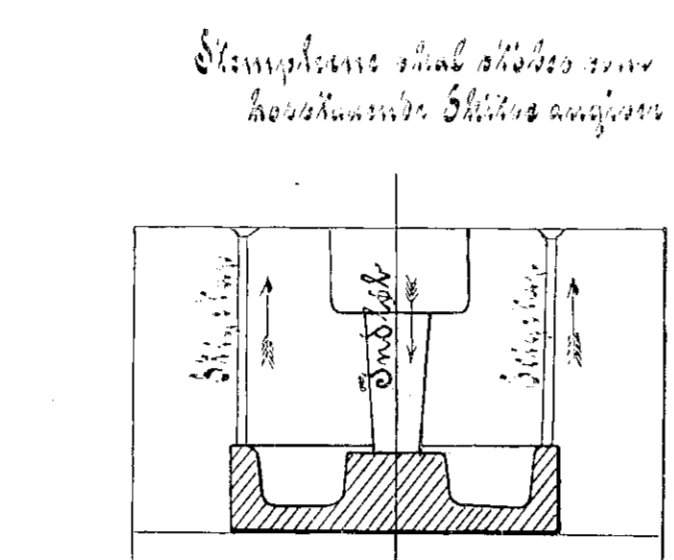

Naar Stempellet er sat paa Stangen skal det undersøges om Trykprøve som vist paa hoeslaaende Skitse. Trykkel P paa Stempelstangens Ende skal være 17 Tons.

11 Cen. pr. 1 engl. for nye Stænger
 2 1/2 ang. i Ger. paa 1 engl. "gomic"

Før at bære Stempellet lægges her Blikstrimler af 24-32 mm. Brede og 590 mm Længde.

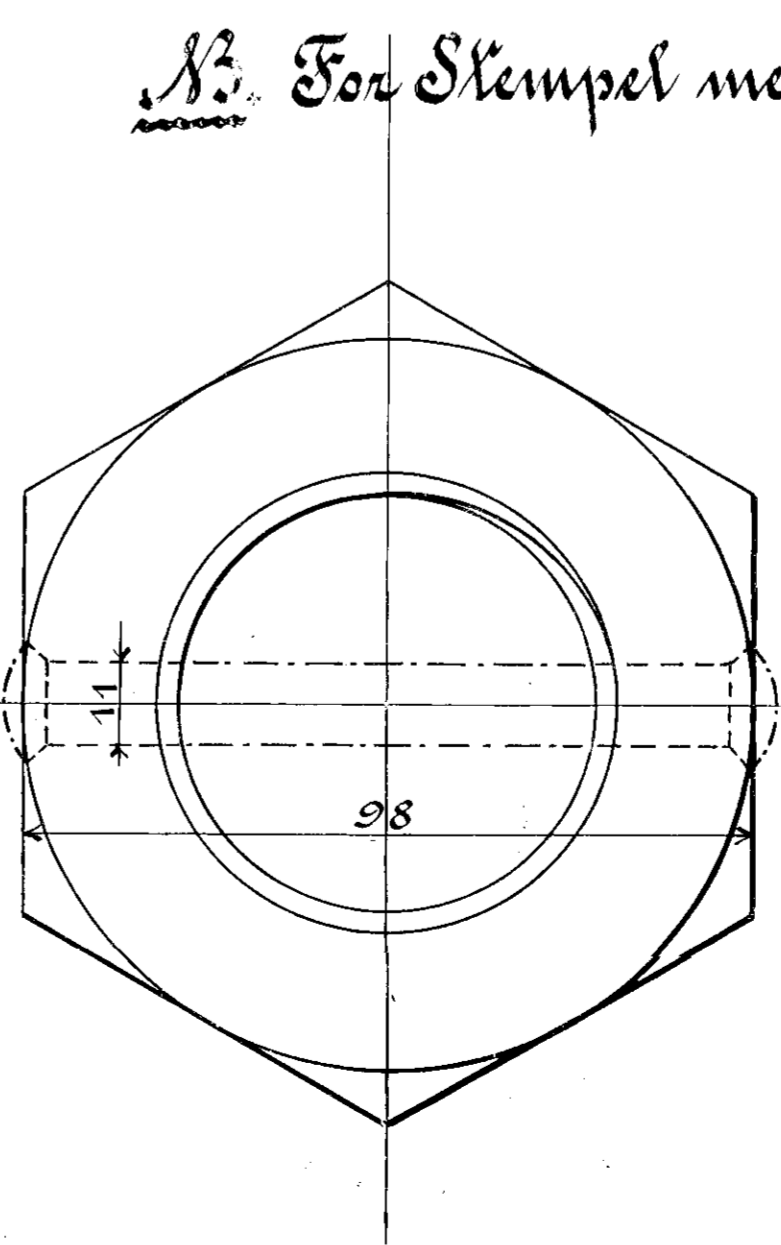
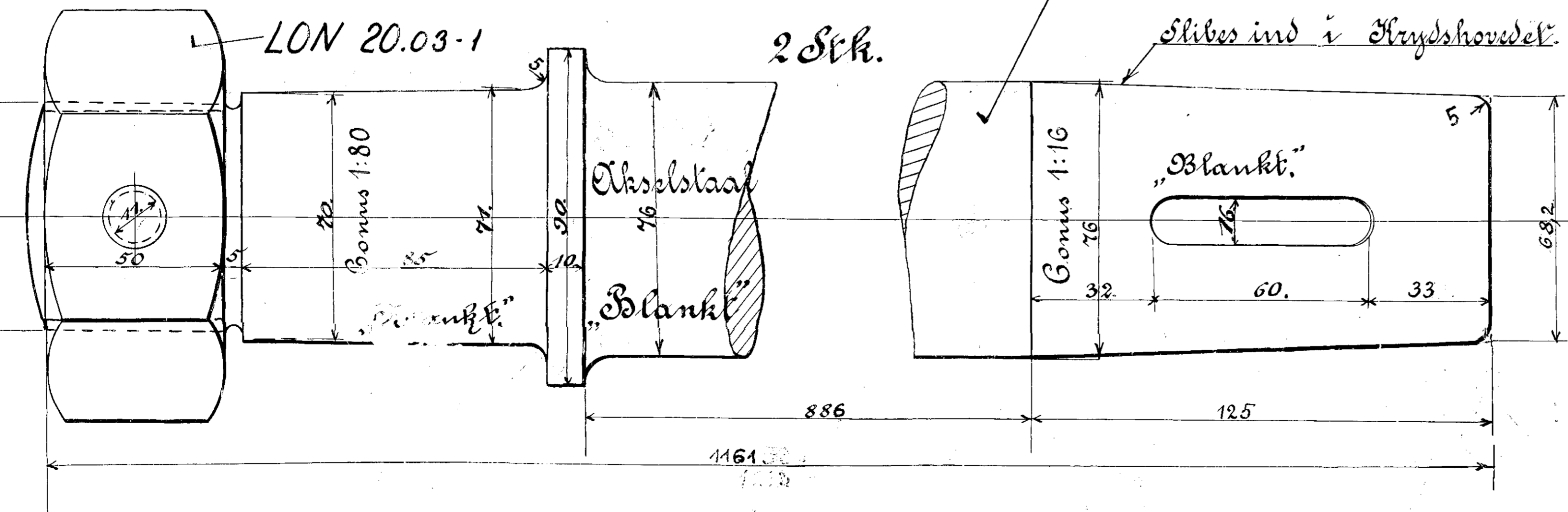

Nr. For Stempel med gennemgaaende Stempelstang til Loko. K og D Nr 806-844 se Tegning C 51.

Danske Statsbaner - Maskinafdelingen

Stempel og Stempelstang,

til
 Loko: Litra K, O, D Nr 801-805.

København Mai 1894. Maskinbefj. 148