

Tabel for mindste tilladte Diam. af Loko. og Tenderakselhalse. De danske Statsbaner.

Driv- og Kobbeltjulsakselhalse.					Løbehjulsakselhalse.				
Loko: Litra. <small>Tegn.</small>	Brutto- Belastning Tons.	Diameter af Hjul.	Diameter af Hals		Loko: Litra. <small>Tegn.</small>	Brutto Belastning Tons. <small>Akseltryk.</small>	Diameter af Hjul.	Diameter af Hals	
			ny	mindste tilladte				ny	mindste tilladte
A A57	10,1	1730	159	140	A A94	6,3	796	108	95
C C57, 57a	13,0	1866	180	160	Truckh. E97b E Løbch. E97a	10,2 11,7	980 1108	130 150	110 120
D D58	13,0	1404	180	150	H P126	12,5	1054	160	130
F	11,6	1252	152	130	J _{II} J _{II} 58	4,2	966	108	98
F _{II} , F _{III} ^{F_{II} 57} F _{III} 57	12,9	1252	159	140	C, D, K. D _{II} 101b	8,0	934	130	110
E ^{Drivh. E 96} Kobbeltj. - "	18,0 18,0	1896	220 206	200 180	O O112	13,0	1120	158	140
G 106 G 49	10,3	1384	159	135	P ^{Truckhj.} Løbchj. P126	10,0 16,0	1054	160 180	130 150
^{160-173 G_{II} 49} G ^{601-651 G_{II} 57}	10,2 11,0	1384	159	135	R P126	10,4	1054	160	130
H H58, 58a	17,0	1404	210	180	R _{II} P126	11,5	1054	160	130
H _s H _s 57	10,6	1106	156	130	S P126	15,7	1054	160	145
H _{sII} H _{sII} 57	12,1	1106	156	130	Tenderakselhalse.				
J _{II} J _{II} 57	10,9	1384	150	140	A.G. ¹⁶⁰⁻¹⁷³ ⁶⁰¹⁻⁶⁵¹ KT11b	10,6 for 7m ³ vand 12,1 " 10 " "		100	90 94
K K 57	13,1	1866	178	160	E E97b	14,0		130	120
					G 106	10,6		115	92
O O57	13,5	1730	178	160	C, D, K. ^{KT11b}	9,4		100	90
P P57, 57a	19,0	1984	210	190	J _{II} J _{II} 58	8,9		92	82
Q Q58, 58a	14,2	1252	180	160	H, P, R PT11	12,1		112	100
R ⁹³⁴⁻⁹⁵³ R ⁹⁵⁴⁻⁹⁵⁸ 58a	16,4 17,0	1866	210	190 180	Er Loko-Akselhalsen stærk slidt, kan Skafftet drejes ned til Maalet i Tabellen, dog maa Akslen <u>aldrig</u> være tyndere i Halsen end i Skafftet.				
S 558, 58a, b	16,7	1730	210	180					

København, Februar 1939.

Maskinchefen.

Frigang mellem Akselkasser og Akselgafler.

De danske Statsbaner.

Værkstedstabel

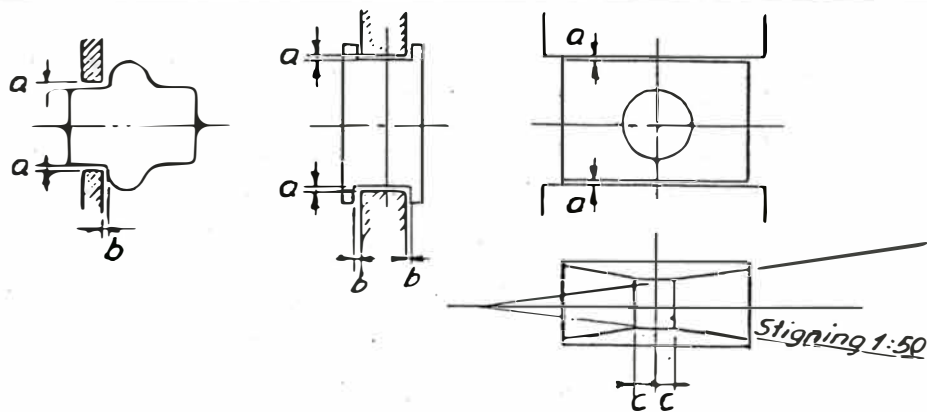

Betegnelse.	Frigang i mm		c mm	maks. Frigang i mm		Minimum c mm
	a.	b.		a.	b.	
Driv- og Kobbelhjul	0,15	0,25	30	0,6	1	26
Løbehjul til Loko	0,5	0,5	30	2	2	26
Truckhjul til Loko	0,5	0,5	30	2	2	26
Tenderhjul	1	1	30	2	2	26
Faste Hjul til Vogne	2	2	30	4	4	26

Afskærpingen af Sidefladerne baade for Loko og Vogne udføres med Stigning 1:50 og begynder paa hver Side af Midtlinien i Afstanden c. Undtaget herfra er alle Drivhjulsakselkasser bortset fra de til Loko E og S.

1945